

---

# MANUAL DE USO Y CUIDADO

---

**ESTE APARATO DE AIRE ACONDICIONADO ESTÁ EQUIPADO CON UN NUEVO CABLE ELÉCTRICO ESTÁNDAR CON UNA FUNCIÓN DE TEST-REPOSICIÓN**

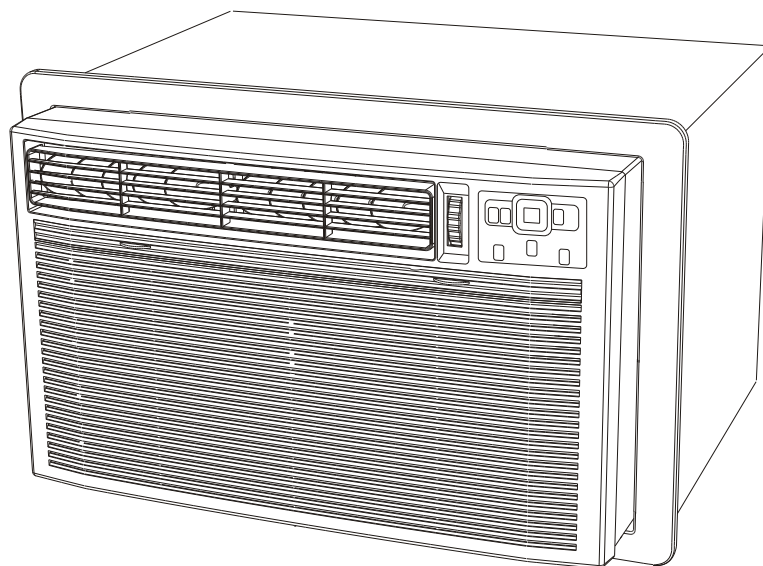

**APARATO DE AIRE ACONDICIONADO**  
**CONTROL ELECTRÓNICO DE VELOCIDADES EN VARIOS PASOS**

---

## GARANTÍA DEL AIRE ACONDICIONADO DE HABITACIÓN

*Su producto está protegido por esta garantía*

Su electrodoméstico está garantizado por la empresa Electrolux. Electrolux ha autorizado a Servicios al Consumidor Frigidaire y a sus servicios autorizados de otorgar servicio bajo esta garantía. WCI no autoriza a ninguna otra persona a cambiar o agregar a cualquiera de las obligaciones bajo esta garantía. Cualquier obligación de servicio y partes bajo esta garantía deben ser desempeñadas por Servicio Frigidaire para el Consumidor o un servicio Frigidaire autorizado.

	PERÍODO DE GARANTÍA	FRIGIDAIRE, ATRAVÉS DE SUS SERVICIOS AUTORIZADOS, DEBERÁ:	EL CONSUMIDOR SERÁ RESPONSABLE DE:
GARANTÍA COMPLETA UN AÑO	Un año después de la fecha de compra original.	Pagar todos los costos de reparación o reemplazo de las partes de este electrodoméstico que demuestren estar defectuosas en materiales o mano de obra.	Los costos de llamadas de servicio listadas bajo RESPONSABILIDADES NORMALES DEL CONSUMIDOR.*
GARANTÍA LIMITADA 2DO a 5TO AÑO (Sistema Sellado)	Los años del segundo al quinto año desde la fecha de compra original.	Reparar o reemplazar cualquier parte en el Sistema de Refrigeración Sellado (compresor, condensador, evaporador y tuberías) que demuestre estar defectuosa en materiales o mano de obra.	El costo del diagnóstico y cualquier costo de desmontamiento, transporte y reinstalación que sean necesarios para el servicio. Costos de labor, partes y transporte con respecto a otro que no sea el Sistema de Refrigeración Sellado.
GARANTÍA LIMITADA (Aplicable al Estado de Alaska)	Los períodos de tiempo listados arriba.	Todas las condiciones de la garantía completa y limitada arriba y las excepciones abajo se aplicarán.	Costos de viaje del técnico a la casa y cualquier costo por recoger y enviar el electrodoméstico requerido por el servicio.

### \*RESPONSABILIDADES NORMALES DEL CONSUMIDOR

**Esta garantía es aplicable sólo para los productos de uso ordinario en la casa, y el consumidor es responsable de los artículos listados abajo.**

1. El uso apropiado del electrodoméstico de acuerdo con las instrucciones proveídas con el producto.
2. Una instalación apropiada por el servicio de acuerdo con las instrucciones proveídas con el producto y de acuerdo con todos los códigos sanitarios, eléctricos y/o de gas locales.
3. Las conexiones adecuadas a un suministro eléctrico conectad o a tierra con suficiente voltaje, reemplazo de fusibles quemados, reparación de conexiones flojas o defectos en el cableado de la casa.
4. Los gastos para hacer el electrodoméstico accesible al servicio, tales como traslado de adornos, armarios, estantes, etc. Los cuales no hayan sido parte del electrodoméstico cuando se trajo de la fábrica.
5. Los daños para retocar luego de la instalación.
6. El reemplazo de las ampollitas y/o tubos fluorescentes (en los modelos con estas características).

### EXCEPCIONES

**Esta garantía no cubre lo siguiente:**

1. LOS DAÑOS CONSECUENTES O INCIDENTALES TALES COMO DAÑO A LA PROPIEDAD Y GASTOS INCIDENTALES COMO RESULTADO DE CUALQUIER VIOLACIÓN DE ESTE ESCRITO O CUALQUIER GARANTÍA IMPLICADA.

Nota: Algunos estados no permiten la exclusión o limitación de daños incidentales o consecuentes, así que esta limitación o exclusión pueden no poder ser aplicada a usted.

2. Las llamadas de servicio que no tengan relación con malfuncionamientos o defectos en la mano de obra o materiales, o para electrodomésticos que no hayan tenido un uso ordinario en la casa. El consumidor deberá pagar por una llamada de servicio como esta.
3. Los daños causados por el servicio realizado por personas distintas a los servicios Frigidaire autorizados; el uso de partes que no sean Partes de Renovación Genuinas de Frigidaire; obtenidas de personas que no sean de tales servicios; o causas externas tales como abuso, mal uso, suministro eléctrico inadecuado o actos inadecuados.
4. Productos con números de serial original que hayan sido removidos o alterados y que no puedan ser determinados fácilmente.

### SI NECESITA SERVICIO

Mantenga el recibo de compra, nota de envío, o algún otro registro de pago apropiado. La fecha en el recibo establece el período de garantía por el cual se puede recibir servicio. Si el servicio es desempeñado, es de su mayor interés el obtener y guardar todos los recibos. Esta garantía escrita le da derechos legales específicos. Puede tener también otros derechos que varían de estado a estado. El servicio bajo esta garantía debe ser obtenido mediante los siguientes pasos, en orden:

1. Contacte a Servicios Frigidaire para el Consumidor o a un servicio Frigidaire autorizado.
2. Si tiene alguna pregunta acerca de como obtener servicio, contacte nuestro Departamento de Relaciones con el Consumidor en:

Frigidaire  
P.O. Box 212378  
Augusta, GA 30917  
800-444-4944



Las características del producto o especificaciones descritas o ilustradas están sujetas a cambios sin previo aviso. Todas las garantías son hechas por la empresa White Consolidated Industries, S.A. Esta garantía se aplica sólo para los 50 estados de los E.E.U.U., Puerto Rico y Canadá.

# Registro del Producto

## Apunte su modelo y los números de serie

Apunte en el espacio proporcionado más abajo el modelo y los números de serie. En todos los modelos, la placa de serie está situada en la parte de fuera del aparato.

Número de Modelo. \_\_\_\_\_

Número de Serie. \_\_\_\_\_

## Registre Su Producto

La CARTA DE REGISTRO DE PRODUCTO de auto-registro debe ser llenada completamente, firmada y devuelta a la Compañía Frigidaire.

# Contenidos

**NOTA:** Esta Guía del Dueño provee instrucciones de operación específicas para su modelo. Use el aire acondicionado para habitación sólo como se instruye en esta Guía. Estas instrucciones no están destinadas para cubrir todas las condiciones y situaciones posibles que puedan ocurrir. Se debe tener sentido común y precaución cuando se hagan la instalación, las operaciones, y mantenciones de cualquier electrodoméstico.

2	Garantía
3	Registro del Producto
3	Sonidos Normales
4	Instrucciones de Seguridad Importantes
4	Ideas para Ahorrar Energía
5	Uso del Aire Acondicionado
5-10	Funciones del Aire Acondicionado
10	Cuidado y Limpieza
11	Lista de verificación para evitar llamadas de reparación

# Sonidos Normales

### Chirrido de Tono Agudo

El eficiente compresor de hoy en día puede tener un chirrido de tono agudo durante el ciclo de enfriamiento.

### Vibraciones

La unidad puede vibrar y producir ruidos debido a una construcción de pared o ventana débiles o a una instalación incorrecta.

### Sonido de Aire Bullicioso

Al frente de la unidad, podrá escuchar el sonido de aire bullicioso siendo movido por el ventilador.

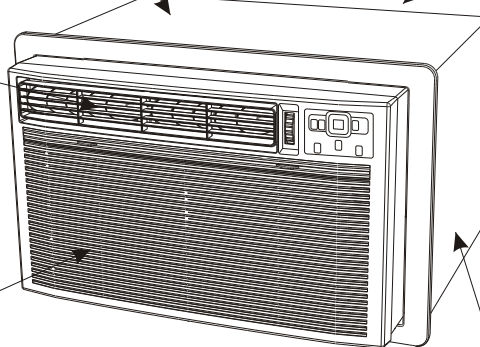

### Gorgoteos/ Silbidos

Se pueden escuchar ruidos de "Gorgoteos o silbidos" debido al paso de evaporación del refrigerante durante la operación normal.

### Sonidos agudos o Silbidos

Las gotitas de agua que golpean el condensador durante la operación normal pueden causar "Sonidos agudos o Sonidos de Silbidos".

## Instrucciones de Seguridad Importantes

**⚠️ NOTA** El cordón del suministro eléctrico con este acondicionador de aire contiene un dispositivo actual del descubrimiento diseñado para reducir el riesgo del fuego. Refiérase por favor a la sección "Operación de Dispositivo Actual" para detalles. Encaso que el cordón del suministro eléctrico se dañe, no se puede reparar. Debe ser substituido por una cuerda de la fabricación del producto.

**⚠️ ADVERTENCIA** Evite riesgos de incendios o descargas eléctricas. No use cordones de extensión o enchufe adaptador. No remueva ninguna espiga del cordón de alimentación.

Receptáculo mural de tipo conectado a tierra

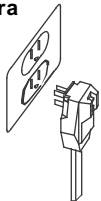

Bajo ninguna circunstancia, corte, remueva, o haga puente con la espiga de tierra.

El cordón del suministro eléctrico con enchufe conectado a tierra de 3-espigas

Lea todas las instrucciones antes de usar este aire acondicionado.

### ⚠️ ADVERTENCIA PARA SU SEGURIDAD

No almacene o use gasolina u otros vapores y líquidos inflamables en la vecindad de este o cualquier otro electrodoméstico. Lea las etiquetas del producto para inflamabilidad y otras advertencias.

### ⚠️ ADVERTENCIA PREVENCIÓN DE ACCIDENTES

Para reducir el riesgo de incendio, descargas eléctricas, o daños a personas cuando se usa el aire acondicionado, siga las precauciones básicas, incluyendo lo siguiente:

- Asegúrese de que el servicio eléctrico sea adecuado para el modelo elegido. Esta información puede ser encontrada en la placa serial que está localizada en el lado del gabinete o detrás de la rejilla.
- Si el aire acondicionado es instalado en una ventana, probablemente querrá limpiar ambos lados del vidrio primero. Si la ventana es del tipo pista triple, con un panel de pantalla incluido, remueva la pantalla completamente antes de la instalación.
- Asegúrese de que el aire acondicionado este seguramente y correctamente instalado de acuerdo a las instrucciones de instalación por separado proveídas con este manual. Guarde este manual y las instrucciones de instalación para posibles usos en el futuro para remover o reinstalar esta unidad.
- Cuando manipule el aire acondicionado, tenga cuidado para evitar cortes con las aletas de metal afiladas en los serpentines de frente y detrás.

### ⚠️ ADVERTENCIA INFORMACIÓN ELÉCTRICA

El consumo de electricidad detallado de su aire acondicionado para habitaciones está escrito en la placa serial. Refiérase al consumo cuando revise los requerimientos eléctricos.

- Asegúrese de que el aire acondicionado este correctamente conectado a tierra. Para minimizar los riesgos de descargas e incendios, la conexión a tierra es importante. El cordón de alimentación está equipado con un enchufe de conexión a tierra de tres espigas para la protección contra riesgos de descargas.
- Su aire acondicionado debe ser usado con un receptáculo mural correctamente conectado a tierra. Si el receptáculo mural que intenta usar para conectar a tierra no está adecuadamente conectado a tierra o protegido por un fusible con retardo o un interruptor automático de circuito, llame a un electricista calificado para que instale el receptáculo adecuadamente.
- No haga funcionar el aire acondicionado con la cubierta de protección externa puesta. Esto puede resultar en un daño mecánico dentro del aire acondicionado.
- **No use un cordón de extensión o un enchufe adaptador.**

## Ideas para Ahorrar Energía



- **Instale el aire acondicionado para habitaciones en el lado sombreado de su hogar. Una ventana dirigida al norte es la mejor ya que está sombreada la mayor parte del día.**
- No bloquee el flujo de aire por dentro con persianas, cortinas o muebles; o por fuera con arbustos, cercas u otras construcciones.
- La capacidad del aire acondicionado para habitaciones debe ser adecuada al tamaño de la habitación para una operación más eficiente y satisfactoria.
- Cierre la sordina de la chimenea, la compuerta de tiro del piso y pared para que así el aire fresco no escape hacia arriba de la chimenea ni a la canalización.
- Mantenga cerradas las persianas y cortinas en las otras ventanas durante el período más soleado del día.
- Limpie el filtro de aire como se recomienda en la sección "Cuidado y Limpieza."
- La correcta aislación y eliminación de humedad en su hogar ayudará a mantener el aire caliente afuera y el aire fresco adentro.
- Sombras externas de árboles, plantas o toldos ayudarán a reducir la carga de trabajo del aire acondicionado.
- Opere electrodomésticos que producen calor tales como cocinas, lavadoras, secadoras y lavaplatos durante el período más fresco del día.

**⚠ ADVERTENCIA** Para reducir riesgos de incendios, descargas eléctricas, o heridas a personas, lea las INSTRUCCIONES DE SEGURIDAD IMPORTANTES antes de operar este electrodoméstico.

## Uso del Aire Acondicionado

El cable electrónico contiene un dispositivo de corriente que detecta averías en el cable de suministro. Para comprobar su cable eléctrico de suministro haga lo siguiente:

1. Enchufe el aparato de aire acondicionado
2. El cable eléctrico tendrá DOS botones en la parte delantera del enchufe. Pulse el botón de TEST. Comprobará que se escucha un clic al saltar el botón RESET (REPOSICIÓN).
3. Pulse el botón RESET. De nuevo escuchará un clic cuando se interconecta el botón.
4. El cable eléctrico está ahora suministrando electricidad a la unidad. (En algunos productos esto también se indica con una luz en la parte delantera del enchufe.)

### NOTA:

- No utilice este dispositivo para encender o apagar la unidad.
- Asegúrese siempre de que el botón RESET está apretado para el funcionamiento correcto.
- El cable eléctrico de suministro debe sustituirse si falla al volver a encenderse bien cuando el botón TEST está apretado, o cuando no puede volver a encenderse. Se puede obtener uno nuevo del fabricante del producto.
- Si el cable eléctrico de suministro está dañado, NO PUEDE repararse. DEBE ser sustituido por uno nuevo obtenido del fabricante del producto.

## Funciones del Aire Acondicionado

### TABLERO DE TOQUE

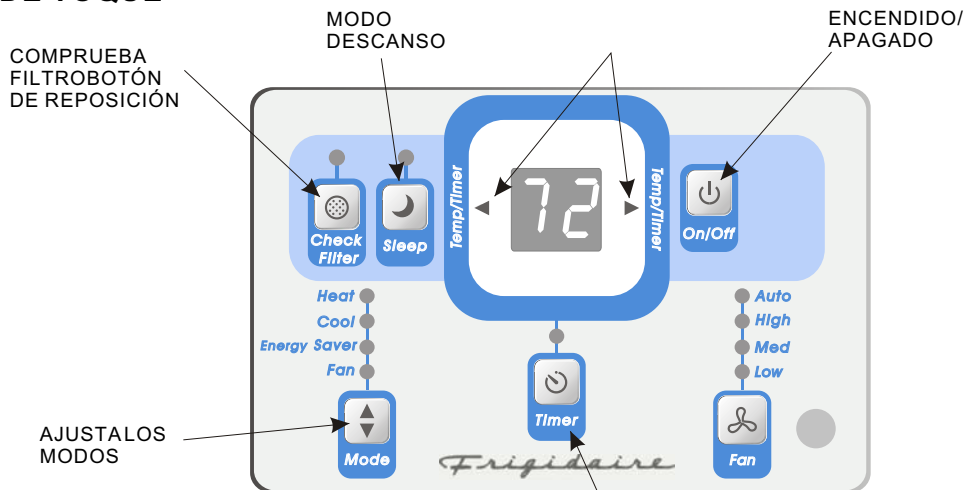

### INSTRUCCIONES DE OPERACIÓN DEL CONTROL ELECTRÓNICO

Antes de empezar, familiarícese con el control remoto de control y el remoto como se muestra abajo y todas sus funciones, luego siga el símbolo para las funciones que desee. **La unidad puede ser controlada mediante el tablero de toque o el control remoto.**

### CONTROL REMOTO

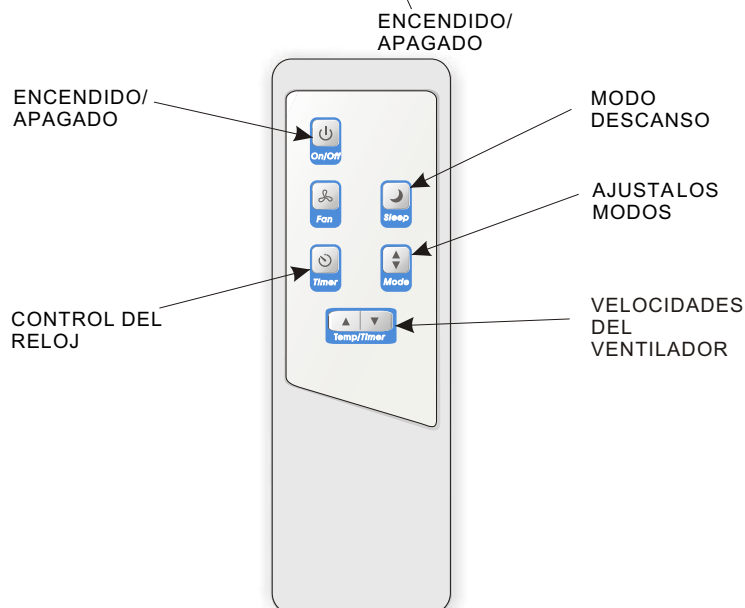

Nota: Lo siguiente representa el Touch Pad (Tablero de Toque), las mismas instrucciones podrán usarse para el Control Remoto.

## Funciones del Aire Acondicionado (continuación)

PARA ENCENDER LA UNIDAD:

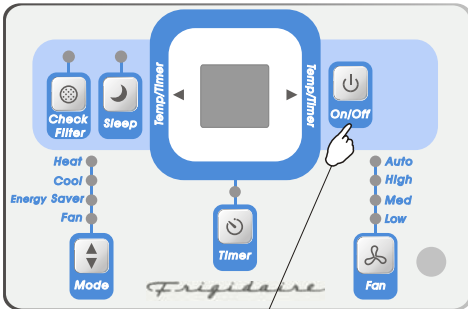

HAGA ESTO:  
PRESIONE EL  
BOTÓN ON/OFF

SE VERÁ:

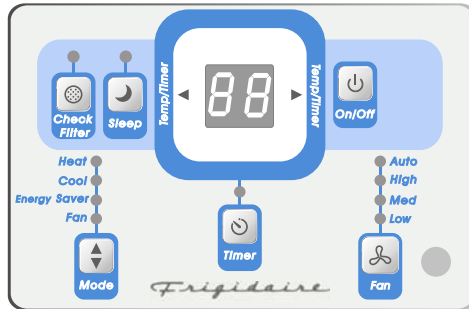

PARA CAMBIAR EL AJUSTE DE LA TEMPERATURA:

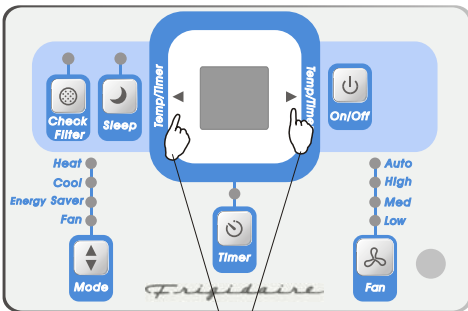

HAGA ESTO:  
PRESIONE  
PARA SUBIR  
PRESIONE  
PARA BAJAR

SE VERÁ:

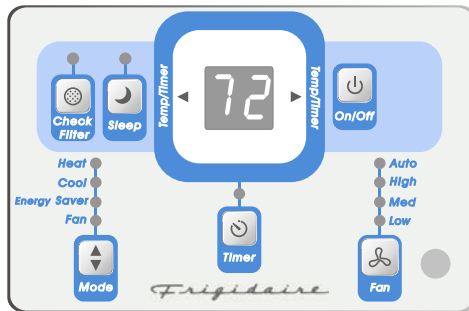

PARA AJUSTAR LAS VELOCIDADES DEL VENTILADOR:

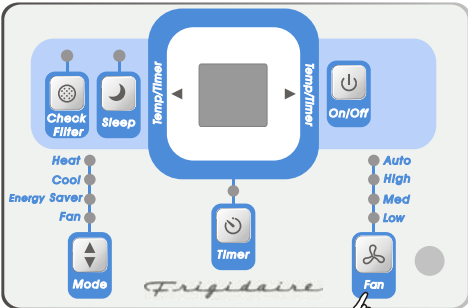

HAGA ESTO:  
PRESIONE PARA  
SELECCIONAR:  
MÁS RÁPIDO  
MÁS LENTO

SE VERÁ:

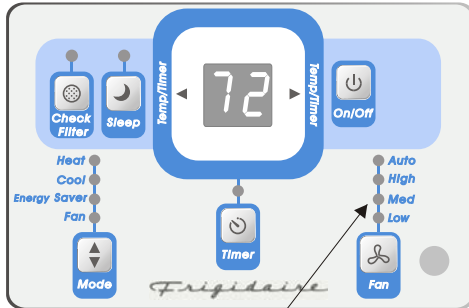

LUZ ENCENDIDA

# Funciones del Aire Acondicionado

(continuación)

## PARA USAR LA FUNCIÓN ENFRIAMIENTO AUTOMÁTICO:

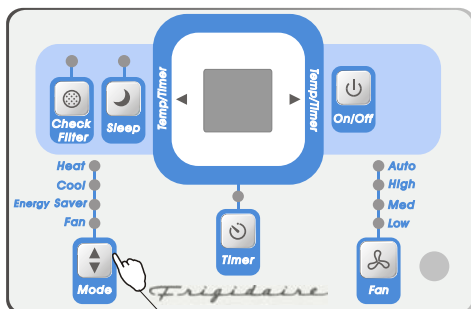

**HAGA ESTO:**  
PRESIONE EL BOTÓN AUTO COOL

## SE VERÁ:

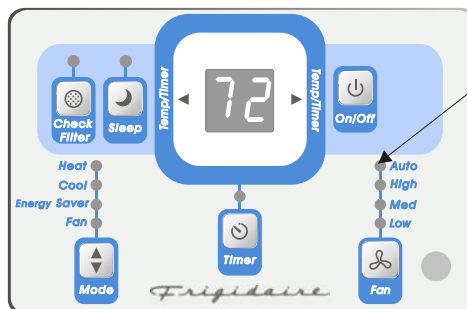

LUZ ENCENDIDA

**Nota:** La velocidad del ventilador empieza en ALTA y se ajusta a una velocidad cada vez más baja de acuerdo a la temperatura ambiente. Por ejemplo, si la habitación no está muy caliente se mantendrá en la menor velocidad. Si la temperatura ambiente sube rápidamente, tal como una puerta estando abierta, se ajustará automáticamente a la velocidad más alta. La velocidad del ventilador se reajusta a la menor velocidad cuando la habitación vuelva a la temperatura ajustada originalmente. Apretar así el botón de ventilador más lento como el de ventilador más rápido para reajustar la velocidad del ventilador manualmente.

## PARA OPERAR SÓLO EL VENTILADOR:

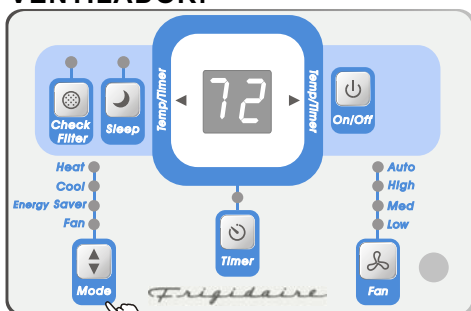

**HAGA ESTO:**  
PRESIONE EL BOTÓN MODO ELIJA FAN

## SE VERÁ:

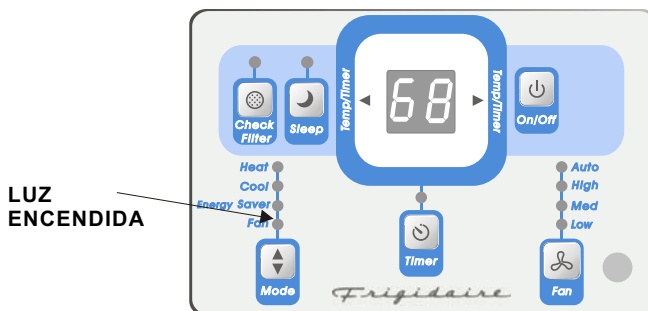

LUZ ENCENDIDA

**Nota:** Use esta función sólo cuando no se desee enfriar, como para la circulación del aire de la habitación o para evacuar el aire viciado. (Recuerde abrir la ventilación durante esta función, pero manténgala cerrada durante el enfriamiento para una máxima eficiencia de enfriamiento.) Puede elegir cualquier velocidad del ventilador que prefiera. Durante esta función, la pantalla mostrará la temperatura actual de la habitación, no la temperatura ajustada como en modo de enfriamiento.

## PARA USAR LA FUNCIÓN DE AHORRO DE ENERGÍA:

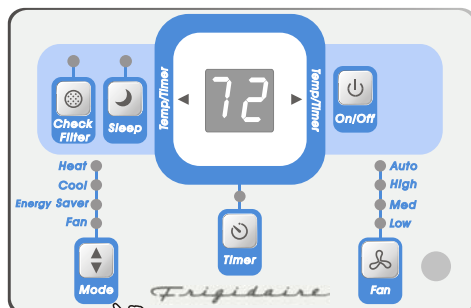

**HAGA ESTO:**  
PRESIONE EL BOTÓN MODO ELIJA ENERGY SAVER

## SE VERÁ:

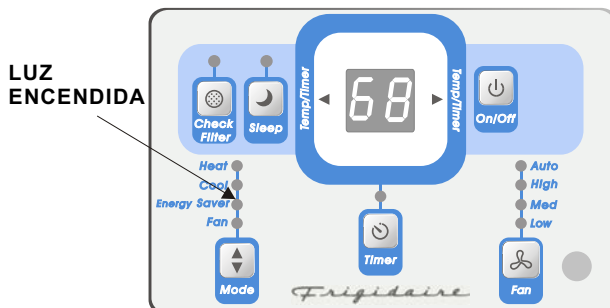

LUZ ENCENDIDA

**Nota:** En este modo, el ventilador continuará funcionando por unos 3 minutos más luego que el compresor se apague. El ventilador luego circula por 2 minutos en intervalos de 10 minutos hasta que la temperatura ambiente esté sobre la temperatura ajustada, en ese momento la unidad volverá a encenderse.

# Funciones del Aire Acondicionado

(continuación)

## RELOJ: FUNCION DE ARRANQUE DE TIEMPO RETARDADO / DETENCION DE TIEMPO RETARDADO

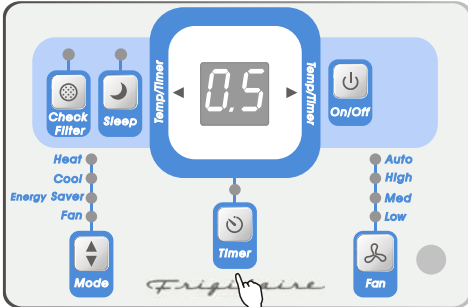

HAGA ESTO:  
PRESIONE EL  
BOTÓN TIMER

## SE VERÁ AJUSTE DEL RELOJ

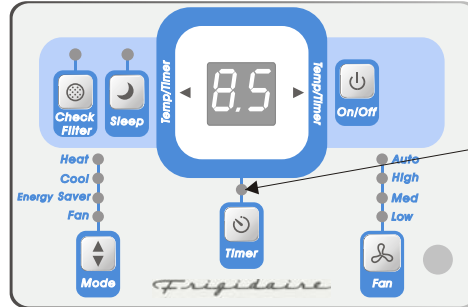

LUZ ENCENDIDA

Nota: Para Detención de Tiempo Retardado, la unidad debe estar en la posición ON (Encendido).

Nota: Para Arranque de Tiempo Retardado, la unidad debe estar en la posición OFF (Apagado).

Para ajustar la configuración del temporizador, toque o pulse la flecha UP (↶) o la flecha DOWN (↷) para cambiar el temporizador con retardo a incrementos de 5 horas, hasta 10 horas y luego a incrementos de 1 hora hasta 24 horas. El mando hará la cuenta atrás del tiempo que queda hasta el comienzo (8, 7.5, 7, etc.). El modo de Comienzo con Retardo selecciona automáticamente el modo de frío con la máxima Velocidad de Ventilador. La temperatura será la misma que la fijada anteriormente. Para cambiar el ajuste de temperatura, pulse "COOL" y luego las flechas de arriba y abajo hasta que se muestre la temperatura deseada en la pantalla. Después de 5 segundos el control cambiará automáticamente a las horas que quedan para que la unidad se encienda/apague. Cambiando la unidad a "ON" o "OFF" en cualquier momento cancelará la función de Comienzo/Finalización con demora.

## FUNCION DE DOMIR:

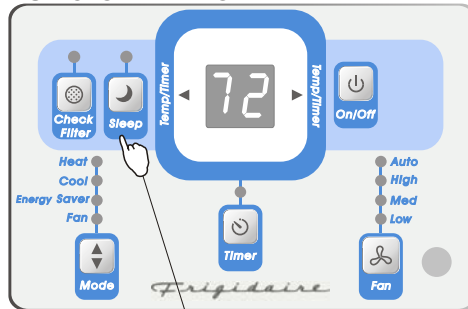

ACTION :  
APPUYEZ SUR  
LA TOUCHE DE  
VEILLE

## SE VERÁ:

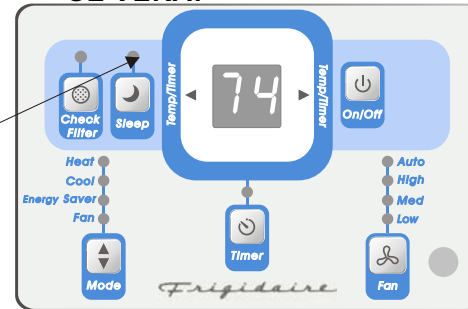

LUZ ENCENDIDA

Nota: En este "MODO" la temperatura ajustada incrementará 2 grados Fahrenheit 30 minutos después de que el modo sea seleccionado. La temperatura incrementará por otros 2 grados F. después de 30 minutos adicionales. Esta nueva temperatura será mantenida por 7 horas antes de retornar a la temperatura seleccionada originalmente. Esto termina el MODO "Sleep" (Dormir) y la unidad continuará operando como se programó originalmente. El programa de MODO "Sleep" (Dormir) puede ser cancelado en cualquier momento durante la operación al presionar el botón MODO "Sleep" (Dormir).

## FUNCION DE LIMPIAR EL FILTRO (CLEAN FILTER):

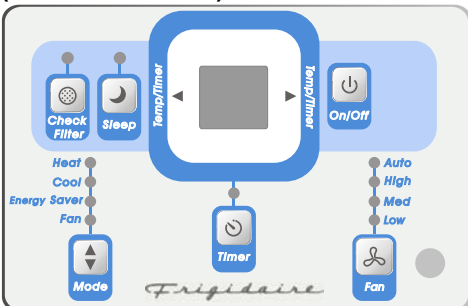

LUZ ENCENDIDA

## SE VERÁ:

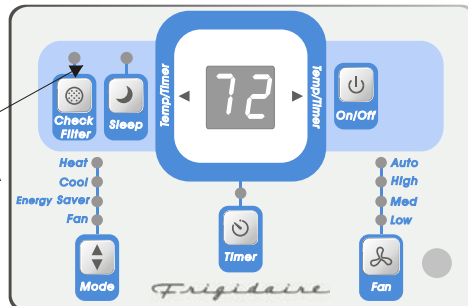

Nota: Esta función es un recordatorio para limpiar el Filtro de Aire (Vea Cuidado y Limpieza) para una operación y enfriamiento más eficiente. La Luz Indicadora se iluminará luego de 250 horas de operación. Para reajustar luego de la limpieza del filtro, presione el botón "Clean Filter" (limpiar filtro) y la luz se apagará.

# Funciones del Aire Acondicionado

(continuación)

## FUNCIÓN DE CALEFACCIÓN (en algunos modelos):

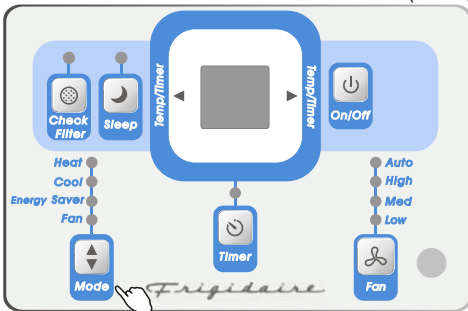

**ACTION:**  
PRESIONE EL BOTÓN  
MODE (MODO)  
ELIJA HEAT  
(CALEFACCIÓN)

## SE VERÁ:

LUZ  
ENCENDIDA

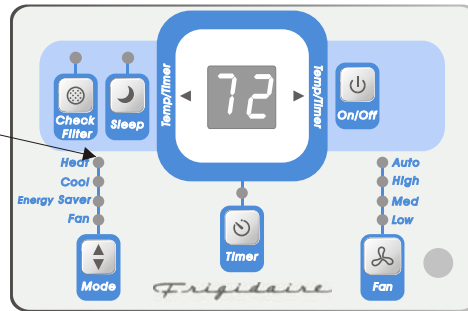

**Nota:** Esta función puede ser usada en combinación con cualquiera de las Velocidades del VENTILADOR, Modos de Temporizador o Modo de Dormir. Cuando se está en el Modo "Heat" (calefacción), el ventilador seguirá funcionando continuamente mientras la calefacción sea necesaria. La temperatura se mantendrá automáticamente dondequiera entre 60°F (15°C) y 90°F (32°C). Cuando la temperatura ambiente sea satisfech, el ventilador se apagará y encenderá para circular y tomar muestra del aire de la habitación.

## PARA APAGAR LA UNIDAD:

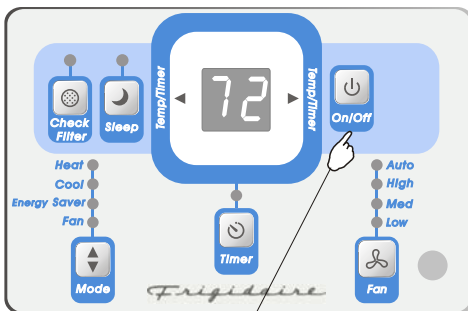

**HAGA ESTO:**  
PRESIONE EL  
BOTÓN ON/OFF

## SE VERÁ:

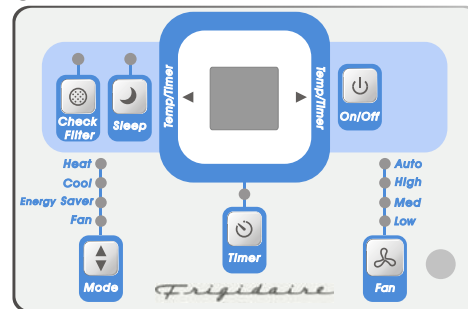

## Funciones del Aire Acondicionado (continuación)

### COSAS ADICIONALES QUE DEBIERA SABER

Ahora que ha aprendido el procedimiento de operación, acá tiene más funciones en su control con las que debiera familiarizarse.

- El circuito de "Enfriamiento" tiene un retardo de arranque automático de 3 minutos si la unidad ha sido apagada y encendida rápidamente. Esto previene el recalentamiento del compresor y el posible salto del interruptor automático de circuito. El ventilador continuará funcionando durante este tiempo.
- El control mantendrá cualquier ajuste de temperatura dentro de 2°F, entre los 60°F y 90°F grados Fahrenheit.
- El control es capaz de visualizar la temperatura en grados Fahrenheit y grados Celsius. Para convertir de uno a otro, presione y mantenga los botones de "TEMP/TIMER" (Temperatura/RELOJ) Arriba (▲) y Abajo (▼) juntos por 3 segundos.

### 4 Direcciones



### Aberturas orientables de aire

Las aberturas orientables de aire controlan la dirección del flujo de aire. Su aparato de aire acondicionado tiene el tipo de abertura descrito más abajo.

#### Tipo Barrena

Las aberturas le permitirán dirigir el flujo de aire hacia Arriba o hacia Abajo y a Izquierda y Derecha de la habitación según sus necesidades. Gire las ruedas de barrena hasta que btaenga la dirección deseada la izquierda/Derecha. Haga girar las aberturas horizontales hasta que obtenga la dirección Arriba/Abajo deseada.

## Cuidado y Limpieza

Limpie su aire acondicionado ocasionalmente para mantenerlo como nuevo. **Asegúrese de que la unidad este desenchufada antes de limpiar para prevenir riesgos de descargas o incendios.**

### Limpieza del Filtro de Aire

Se le recomienda que revise el filtro al menos una vez al mes para ver si necesita limpieza. Las partículas atrapadas en el filtro pueden hacer y causar una acumulación de escarcha en los serpentines refrigerantes.

Empujar la manilla del respiradero hasta la posición de Respiradero Cerrado (Cuando sea posible).

Abrir el panel de frente.

Agarrar el filtro por el centro, alzarlo y sacarlo.

Lave el filtro usando un líquido detergente lavaplatos y agua tibia. Enjuague el filtro completamente. Sacuda despacio el exceso de agua del filtro.

Asegúrese de que el filtro este completamente seco antes de volverlo a poner. O, en vez de lavar el filtro puede aspirarlo.

### Limpieza del Gabinete

Asegúrese de desenchufar el aire acondicionado para prevenir riesgos de descargas eléctricas o incendios. El gabinete y el frente pueden ser limpiados con un paño libre de aceite o lavados con un paño empapado en una solución de agua tibia y detergente lavaplatos suave. Enjuague completamente y seque bien.

Nunca use limpiadores abrasivos, ceras o betún en el frente del gabinete.

Asegúrese de escurrir el exceso de agua del paño antes de limpiar alrededor de los controles. El exceso de agua en y alrededor de los controles puede causar daños al aire acondicionado.

Enchufe el aire acondicionado.

### Almacenamiento para el Invierno

Si planea guardar el aire acondicionado durante el invierno, remuevalo cuidadosamente de la ventana de acuerdo a las instrucciones de instalación. Cúbralo con plástico o póngalo en el cartón original.

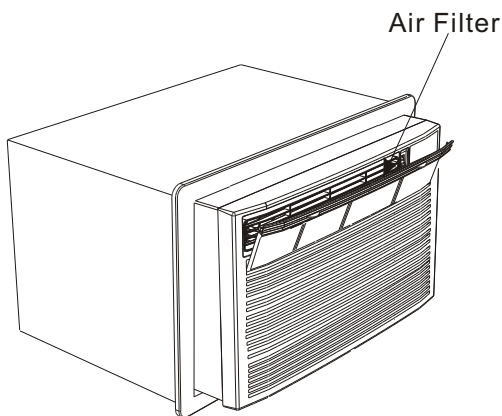

## Lista de verificación para evitar llamadas de reparación

Antes de llamar de reparación, revise esta lista. Puede ahorrarle tiempo y gastos. Esta lista incluye acontecimientos comunes que no son el resultado de mano de obra o materiales defectuosos en este electrodoméstico.

### ACONTECIMIENTO

### SOLUTION

**El aire acondicionado deja de funcionar.**

El enchufe de la pared puede estar desconectado. Presione el enchufe firmemente hacia el tomacorriente.  
Tape Dispositivo Actual Tropezado. Apriete el botón PRESET.  
El fusible puede estar quemado o el disyuntor se puede haber repositado.  
Reemplace el fusible de retardo o repositone el disyuntor.  
El control está en OFF (apagado). Ponga el control en ON (encendido) y ajuste el deseado.

**El aire de la unidad no se siente suficientemente frío.**

La temperatura ambiente está debajo de los 60°F (15°C). El enfriamiento no puede ocurrir hasta que la temperatura ambiente suba para sobre los 60°F (15°C).  
El elemento de sensor la temperatura tocando la bobina fría. Localizado detrás del filtro de aire. Arregle el elemento separándolo de la bobina.  
Reajuste a una temperatura más Baja.  
El compresor se apaga al cambiar los modos. Espere 3 minutos aproximadamente, y escuche a que el compresor vuelva a funcionar cuando este ajustado en los modos COOL (enfriamiento).

**El aire acondicionado está enfriando, pero la habitación está muy caliente - Hay formaciones de hielo en el serpentín de enfriamiento detrás del frente decorativo.**

La temperatura externa está bajo los 60°F (15°C). Para descongelar el serpentín, ajuste el selector al Modo FAN ONLY (sólo ventilador).  
El filtro de aire puede estar sucio. Limpie el filtro. Refiérase a la sección de Cuidado y Limpieza. Para descongelar, ajuste el selector al Modo FAN ONLY (sólo ventilador).  
La temperatura puede estar ajustada muy baja para el enfriamiento nocturno. Para descongelar el serpentín, ajuste a Modo FAN ONLY (sólo ventilador). Luego, ajuste la Temperatura a un número más Alto.

**El aire acondicionado está enfriando, pero la habitación está muy caliente - No hay formaciones de hielo en el serpentín de enfriamiento detrás del frente decorativo.**

El filtro de aire está sucio el aire está restringido. Limpie el filtro de aire. Refiérase a la sección de Cuidado y Limpieza.  
La temperatura está ajustada muy Alta. Ajuste la temperatura a un número más Bajo.  
Las rejillas directrices de aire están en una posición incorrecta. Dirija las rejillas para una mejor distribución de aire.  
El frente de la unidad está bloqueado por cortinas, persianas, muebles, etc. esto restringe la distribución de aire. Retire la obstrucción del frente de la unidad.  
Las puertas, ventanas, compuertas de tiro, etc. están abiertas. el aire frío se escapa.  
Cierre las puertas, ventanas, compuertas de tiro, etc.  
La unidad fue recientemente encendida en una habitación caliente. Dele tiempo adicional para que se remueva el "calor acumulado" de las paredes, cielo, piso y muebles.

**El aire acondicionado se enciende y se apaga rápidamente.**

El filtro de aire está sucio el aire está restringido. Limpie el filtro de aire.  
La temperatura externa está extremadamente caliente. Ajuste el FAN (ventilador) en un ajuste de velocidad más alta para hacer que el aire pase más frecuentemente por los serpentines de enfriamiento.

**Hay un ruido cuando la unidad está enfriando.**

Suena el movimiento del aire. Esto es normal. Si está muy fuerte, ajuste el FAN (ventilador) a una velocidad más baja.  
Vibración de las ventanas instalación deficiente. Refiérase a las instrucciones de instalación o verifique con el instalador.

**Hay goteos de agua DENTRO de la unidad cuando la unidad está enfriando.**

Instalación inapropiada. Incline un poco el aire acondicionado hacia afuera para permitir el drenaje del agua. Refiérase a las instrucciones de instalación. verifique con el instalador.

**Hay goteos de agua por FUERA de la unidad cuando la unidad está enfriando.**

La unidad está removiendo gran cantidad de humedad de la habitación. Esto es normal durante los días de humedad excesiva.

**El sensor remoto desactivándose prematuramente. (Algunos modelos)**

El control remoto no se encuentra dentro de su alcance. Colocar el control remoto dentro de un radio de 20 pies y 180° de la frente de la unidad.  
La señal del control remoto obstruida. Apartar la obstrucción.