

SONY®

MULTI CHANNEL AV RECEIVER

Installation Guide

GB

Guide d'installation

FR

Guía de instalación

ES

Map of GUI Menu System

Using the home menu

Menu items underlined are default settings.

Home

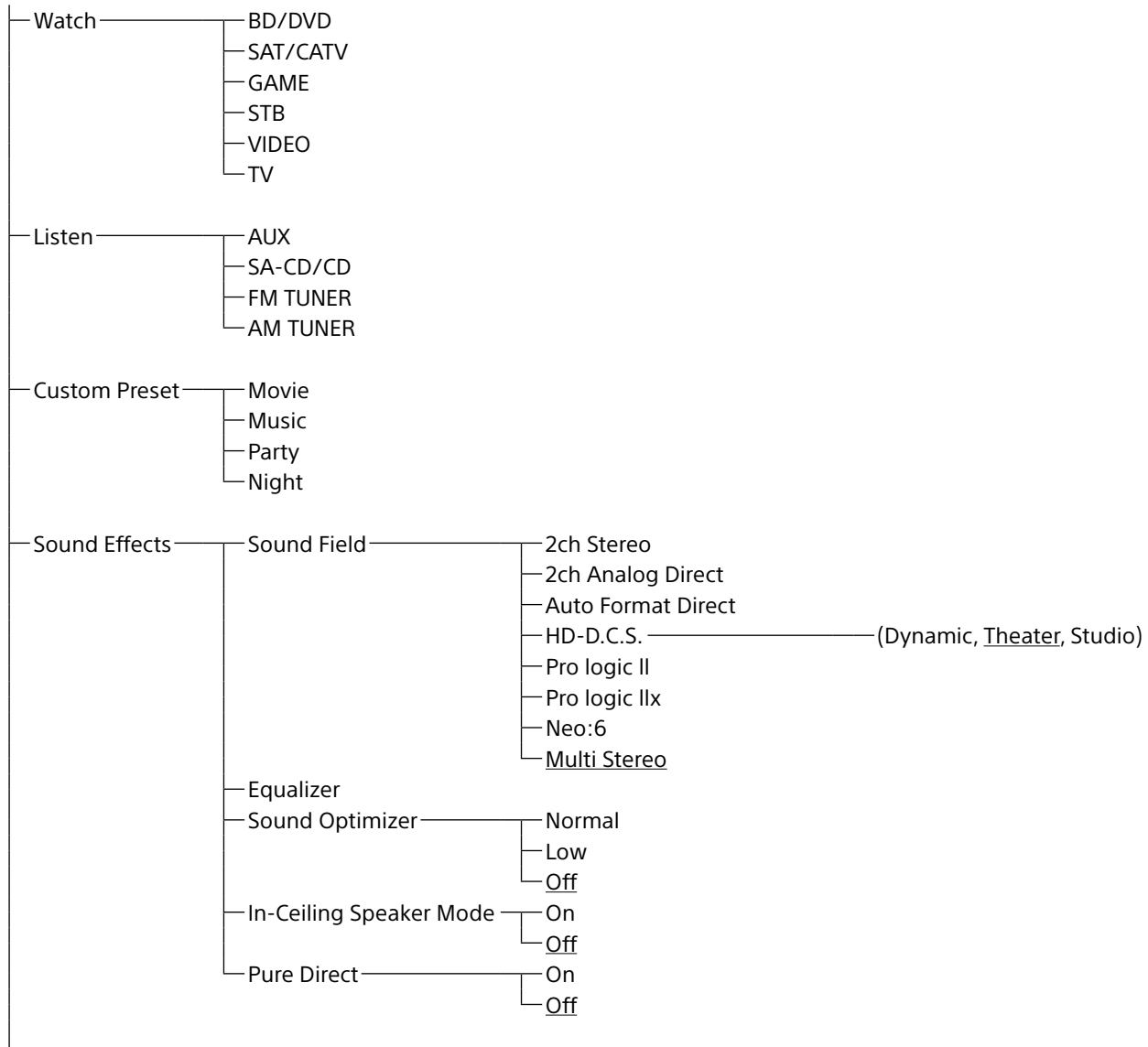

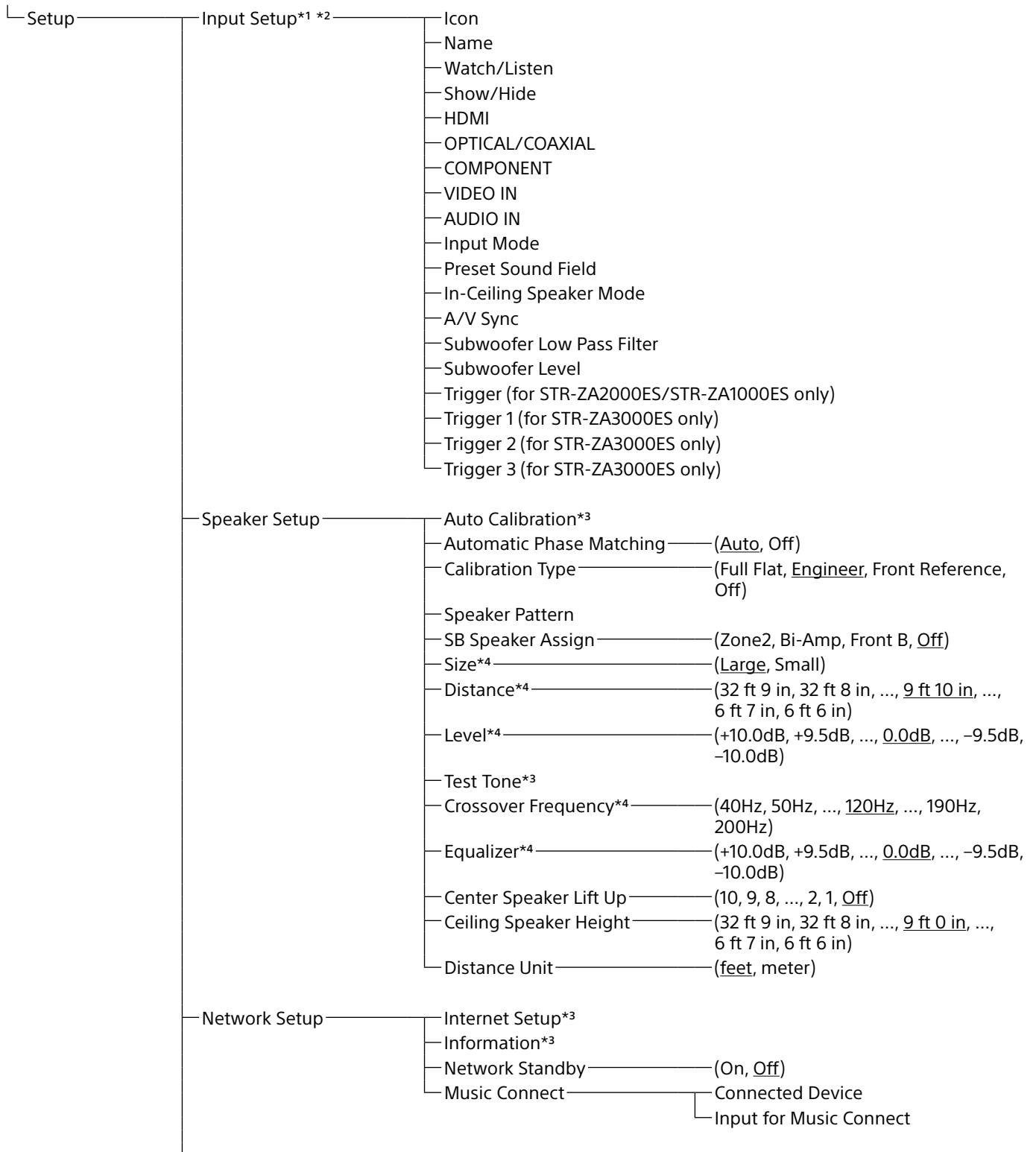

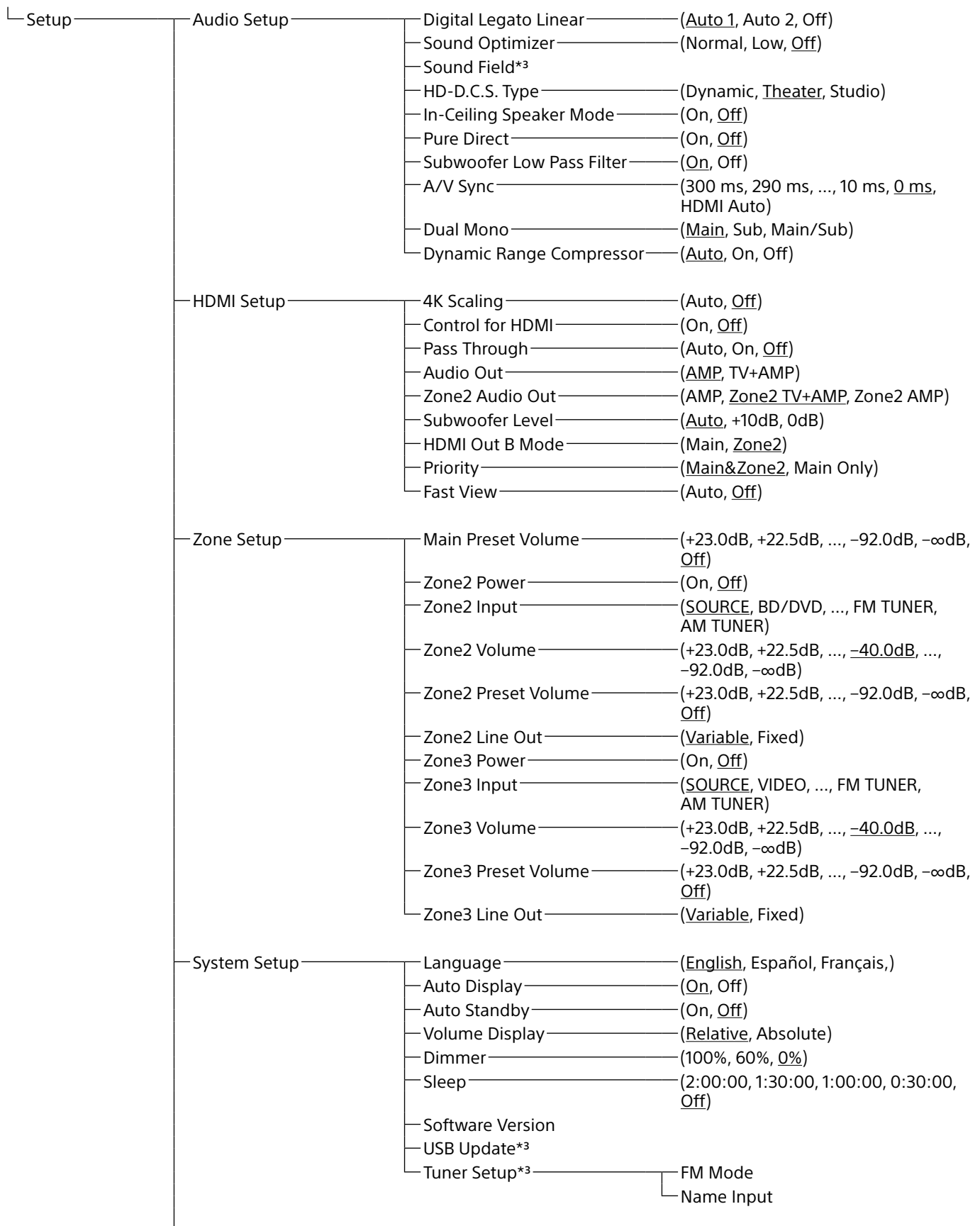

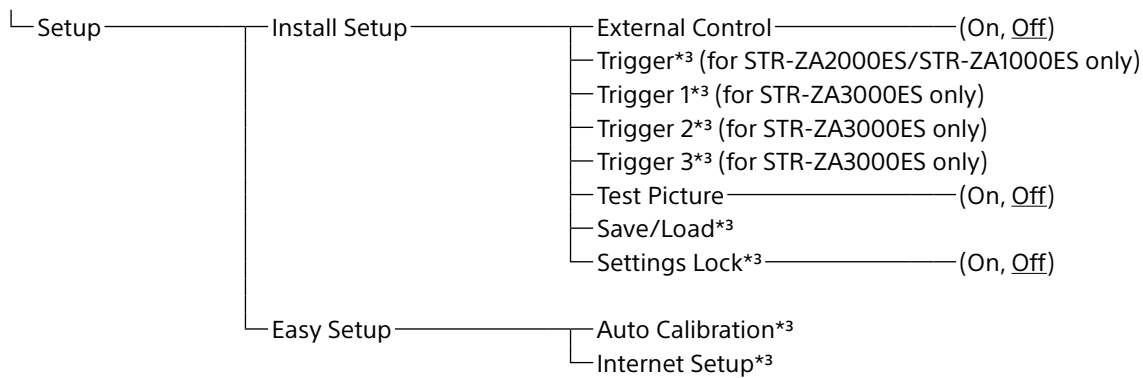

*1 You can select the following inputs in Input Setup screen.

BD/DVD, SAT/CATV, GAME, STB, VIDEO, AUX, TV, SA-CD/CD

*2 You can set up each input using these menu items in Input Setup.

*3 Detailed information of these menu items is displayed after you select the settings.

*4 The menu item can be adjusted against each speaker.

Table of Contents

| | |
|------------------------------|---|
| Map of GUI Menu System | 2 |
| Using the home menu..... | 2 |

Connections & settings (multi room/single room)

| | |
|---|----|
| Preparing the receiver..... | 7 |
| Outline dimensional drawing..... | 7 |
| Attaching/removing the front cover..... | 7 |
| Setting up the receiver | 7 |
| Connecting equipment | 8 |
| Connecting a 4K TV that supports HDCP 2.2 to a 4K streaming box using a 4K-compatible HDMI cable | 8 |
| Linking with a Hi-Fi music system..... | 9 |
| Making a connection for PoE (Power over Ethernet) (for STR-ZA3000ES only)..... | 10 |
| Making a multi-zone connection | 11 |
| Mixing separate audio/video inputs (Last video mode) | 11 |
| Setting up the receiver..... | 12 |
| Outputting a test tone from each speaker (Test Tone) | 12 |
| Displaying a test screen (Test Picture) | 12 |
| Adjusting the sound balance automatically (Auto Calibration) | 12 |
| List of messages after Auto Calibration measurements | 13 |
| Saving/loading settings of the receiver | 13 |
| Updating the firmware with a USB flash drive..... | 13 |
| Setting up through a web browser | 14 |
| Using the PING button | 14 |

Using the hidden commands

| | |
|---|----|
| Performing commands using the receiver..... | 15 |
| Performing commands using the supplied remote control | 16 |
| Turning on transmitting mode of the discrete code for the main zone ... | 16 |
| Turning on transmitting mode of the discrete code for zone2/zone3 | 17 |

Accessories

| | |
|---|----|
| Mounting the receiver using the rack mount kit..... | 18 |
|---|----|

Others

| | |
|------------------------------|----|
| Zone distribution..... | 19 |
| In-Ceiling Speaker mode..... | 20 |

Preparing the receiver

Outline dimensional drawing

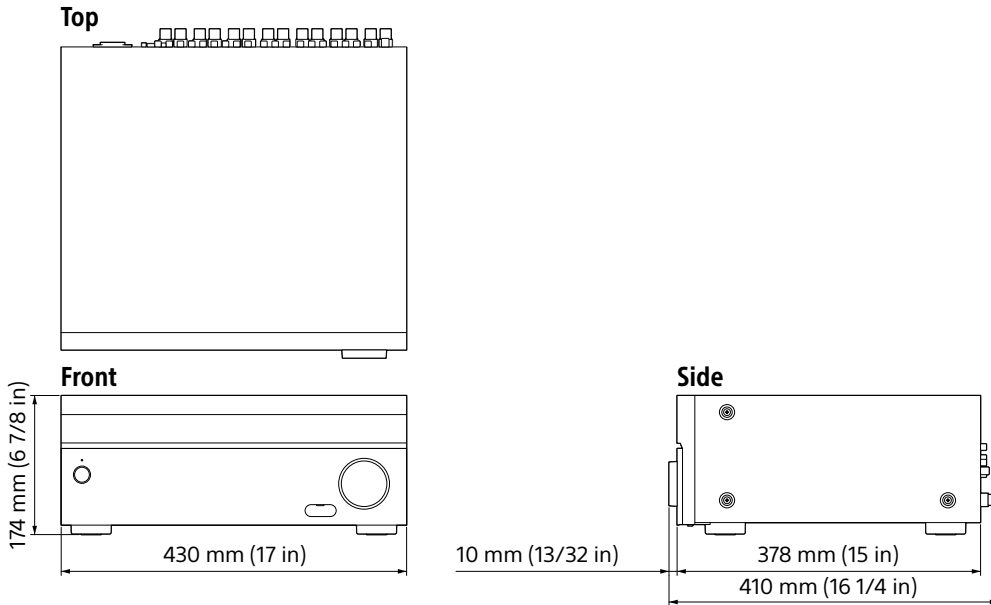

Attaching/removing the front cover

The front cover can be completely removed from the receiver.

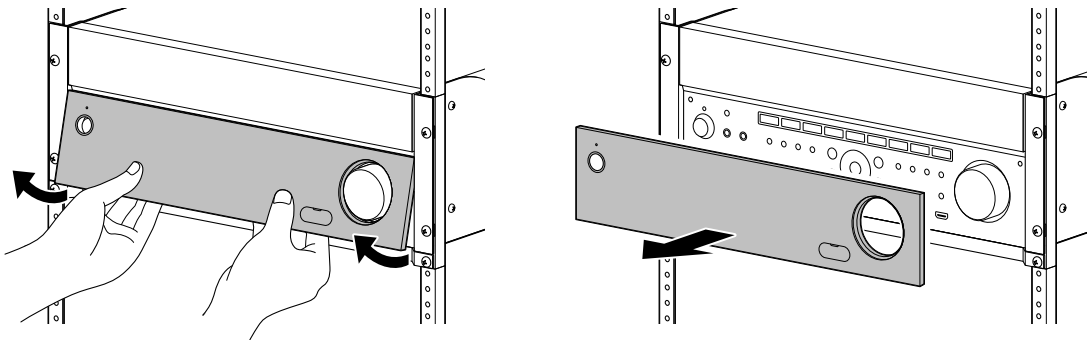

Remove the front cover by inserting your fingers under the cover.

Setting up the receiver

We recommend that you activate the following menu items in advance.

To activate the network standby mode

Select [Setup] - [Network Setup] - [Network Standby] - [On] from the home menu.

To turn on the control mode to make an external controller connection

Select [Setup] - [Install Setup] - [External Control] - [On] from the home menu.

Notes

- When the receiver is in standby mode, the I/⏻ (on/standby) indicator on the front panel lights up in amber if [Network Standby] is set to [On].
- Set [External Control] to [On] to activate the network connection or to activate control from an external controller connected to the RS232C port.

Connecting equipment

Connecting a 4K TV that supports HDCP 2.2 to a 4K streaming box using a 4K-compatible HDMI cable

To enjoy audio from 4K content such as 4K movies, connect the HDMI OUT/IN jacks of each device that supports HDCP 2.2* using HDMI cables, as illustrated below.

* HDCP 2.2 (High-bandwidth Digital Content Protection 2.2) is newly enhanced copyright protection technology that is used to protect content such as 4K movies from Studios.

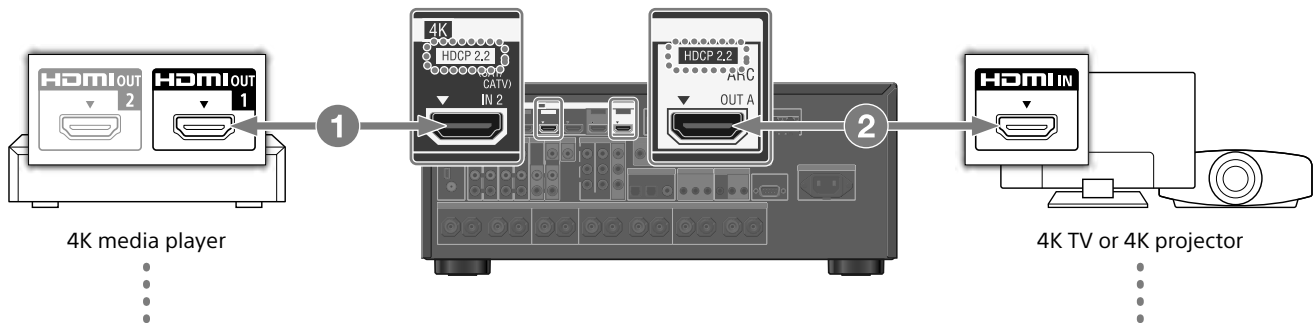

- 1** Connect the receiver to a 4K media player using a High Speed HDMI cable (not supplied).

If you are using an FMP-X10/X5 Media Player:

Connect the cable to the **HDMI OUT 1 (for AUDIO VIDEO)** jack of the player.

Select [Settings] - [Sound] - [Audio from HDMI OUT] - [HDMI OUT 1] in the Home menu of the FMP-X10/X5 Media Player after Initial Setup is complete.

If you are using a different 4K media player:

Connect the cable to one of the **HDCP 2.2 compatible HDMI OUT jacks**. For details, refer to the operation manual supplied with your player.

- 2** Connect the receiver to your 4K TV using a High Speed HDMI cable (not supplied).

If you are using a BRAVIA TV with the series name X950B, X900B or X850B:

Connect the cable to the **HDMI IN 1** jack of your TV.

If you are using a different 4K TV or 4K projector:

Connect to one of the **HDCP 2.2 compatible HDMI IN jacks**. If the jack is not compatible with the ARC (Audio Return Channel) function, also connect an optical digital cable. For details, refer to the operation manual supplied with your 4K TV or 4K projector.

Linking with a Hi-Fi music system

This receiver can switch its power and input automatically by linking with playback operation of the Hi-Fi music system.

Configure settings to enable the receiver to operate linked with a Hi-Fi System device.

1 Select [Setup] - [Network Setup] - [Music Connect] from the home.

2 Select the setting you want.

Connected Device: Select the connected device to enable the function.

Input for Music Connect: Select the input to link with.

3 Start playback on the player device.

The receiver will be turned on and the input switched automatically.

To disable Music Connect

Select [Setup] - [Network Setup] - [Music Connect] - [Connected Device] - [Remove Connected Device] from the home menu.

Notes

- The Music Connect feature can be linked only with the power source and input of the main zone. This feature does not link with zone 2 or zone 3.
- The link feature of Music Connect may not work correctly depending on factors such as the specifications of the connected device.
- We recommend that you set [Network Standby] to [On] to activate the feature for linking with Music Connect even if the receiver is in standby mode.
- Only one Hi-Fi music system device can be linked with the receiver at a time using the Music Connect feature.

Making a connection for PoE (Power over Ethernet) (for STR-ZA3000ES only)

The following illustration is an example of configuration of a home network with the receiver and a computer.

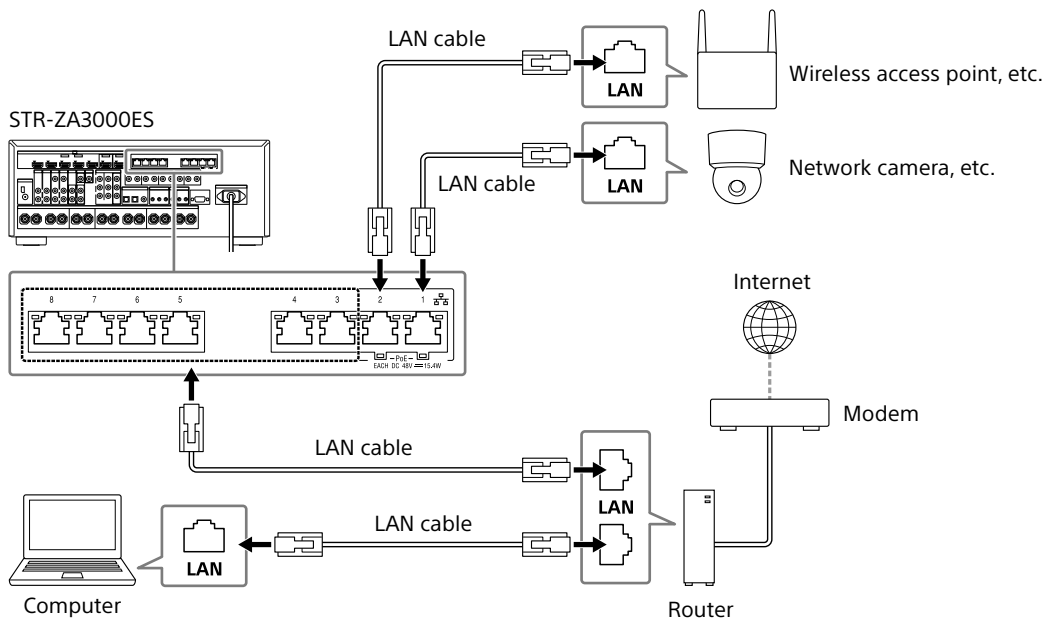

Notes

- Connect a router to one of ports 1 to 8 on the receiver using a single LAN cable. Do not connect the same router to the receiver using more than one LAN cable. Doing so may cause a malfunction.
- Ports No. 1 and No. 2 support PoE (Power over Ethernet, Alternative A). If you connect a PoE-compatible device to one of these ports, power will be supplied to the device from the receiver.
- You can also connect a device that does not support PoE to the PoE port.
- The PoE port lights in red while supplying power.
- This receiver supports PoE Class 3.

Making a multi-zone connection

This receiver allows various multi-zone connections.

Sample setup

| Output jack | Connected device | Connection method |
|---|---|---|
| HDMI OUT A | TV | Connection: Connect to the TV using the HDMI OUT A jack. Operation of the receiver: Press HDMI OUT to select HDMI A. |
| HDMI OUT B | TV | Connection: Connect to the TV using the HDMI OUT B jack. Setup menu: Select [Setup] - [HDMI Setup] - [HDMI Out B Mode] - [Zone2] from the home menu. Select [Setup] - [HDMI Setup] - [Zone2 Audio Out] - [Zone2 TV + AMP] from the home menu. |
| SPEAKERS terminals FRONT A CENTER SURROUND | 5ch speakers and 1 or 2 subwoofer(s) | Connection: Connect the speakers and subwoofer(s). Setup menu: Perform Auto Calibration and set the following settings. Select [Setup] - [Speaker Setup] - [SB Speaker Assign] - [Zone2] from the home menu. Tip • Select [Setup] - [Input Setup] - [In-Ceiling Speaker Mode] - [On] when you use the in-ceiling speakers. |
| SPEAKERS terminals SURROUND BACK (assigned ZONE2) | 2ch speakers | Connection: Connect Zone 2 L/R speakers. Setup menu: Perform Auto Calibration and set the following settings. Select [Setup] - [Speaker Setup] - [SB Speaker Assign] - [Zone2] from the home menu. |

Mixing separate audio/video inputs (Last video mode)

The receiver can continuously output the input video image used most recently when an audio-only input source is selected.

1 Connect the desired background music source to an input by analog, optical, or coaxial cable. Or use the built-in tuner.

2 Set the input to the following in the Input Setup menu.

HDMI: [None]

Component: [None]

Composite: [---]

Audio: The input connected to the source.

When using the built-in tuner, set the screen mode to [Simple] using the options menu in [FM/AM Display].

Example

Press SAT/CATV followed by TUNER to listen to sound from the built-in tuner while watching a video source connected to SAT/CATV.

The audio output changes to that of the tuner source while SAT/CATV video output is retained.

Setting up the receiver

Outputting a test tone from each speaker (Test Tone)

You can output a test tone from each speaker in sequence.

- 1 Select [Setup] - [Speaker Setup] - [Test Tone] from the home menu.
- 2 Select the setting you want.
Off
Auto: The test tone is output from each speaker in sequence.
Front L, Center, Front R, Surround R, Surround L, Sur Back*, Sur Back L, Sur Back R, Front High L, Front High R, Subwoofer: You can select which speakers will output the test tone.

* [Sur Back] appears when only one surround back speaker is connected.

3 Adjust the speaker level.

Tips

- You can set a test tone by pressing the TEST TONE button on the remote control. In this case, you can only use the display panel for the operation.
- To adjust the level of all speakers at the same time, press \triangle +/- . You can also use MASTER VOLUME on the receiver.
- The adjusted value is shown on the TV screen while adjusting.

Displaying a test screen (Test Picture)

Display a test screen for HDMI OUT A and HDMI OUT B jacks.

1 Press TEST PICTURE on the remote control.

Tips

- A test picture is output from HDMI OUT A at a resolution that corresponds to the specifications of the connected TV. A test picture is output in 480p from HDMI OUT B.
- HDMI audio signals are not output while the test screen is displayed.

Adjusting the sound balance automatically (Auto Calibration)

This receiver is equipped with a D.C.A.C. (Digital Cinema Auto Calibration) function, which allows you to perform automatic calibration.

Auto Calibration allows you to perform automatic calibration as follows.

- Check the connection between each speaker and the receiver.
- Adjust the speaker level.
- Measure the distance of each speaker from your seating position.*1
- Measure the speaker size.*1
- Measure the frequency characteristics (EQ).*1
- Measure the frequency characteristics (Phase).*1 *2

*1 The measurement result is not utilized when [2ch Analog Direct] is selected.

*2 The measurement result may be not utilized, depending on the audio formats.

Note

- The D.C.A.C. is designed to achieve proper sound balance for your room. However, you can adjust the speaker levels manually according to your preference using Test Tone.

- 1 Set up each speaker correctly, and then connect the optimizer microphone.
- 2 Select [Setup] - [Speaker Setup] - [Auto Calibration] from the home menu.
- 3 Follow the instructions on the TV screen, then press \square to select [Start].
Measurement starts in 5 seconds.
The measurement process will take approximately 30 seconds with a test tone.
When measurement ends, a beep sounds and the screen switches.
- 4 Select the item you want.
- 5 Save the measurement results.
Select [Save] in step 4.

Calibration Matching

When Auto Calibration is executed, this function works automatically to match the distance and level of the right and left speakers. You can set this function only after the D.C.A.C. measurement process has been completed and the results of D.C.A.C. measurement are saved. The setting is valid until you change it.

Note

- If an error code or warning message appears on the screen in step 3, see "List of messages after Auto Calibration measurements."

Tips

- You can also perform automatic calibration by pressing the AUTO CAL button on the remote control. If you use the AUTO CAL button, the following restrictions apply to the operation:
 - Prior settings relating to the Auto Calibration will be skipped.
 - You can only use the display panel for the operation.
- The Auto Calibration function will be canceled if you perform the following during the measurement process:
 - Turn the receiver on or off.
 - Press the input buttons on the remote control or on the receiver.
 - Press \times .
 - Press SPEAKERS on the receiver.
 - Press HDMI OUTPUT.
 - Press AMP MENU.
 - Press HOME.
 - Press AUTO CAL.
 - Change the volume level.

List of messages after Auto Calibration measurements

- **Code 31:**
Front speakers are not selected properly. Select the front speakers using SPEAKERS, and then perform Auto Calibration again.
- **Code 32, Code 33:**
 - Speakers were not detected or not connected properly.
 - None of the front speakers are connected or only one front speaker is connected.
 - Either the surround left or surround right speaker is not connected.
 - A surround back speaker is connected only to the SPEAKERS SURROUND BACK/FRONT HIGH/FRONT B/BI-AMP/ZONE 2 R terminal. If connecting only one surround back speaker, connect it to the SPEAKERS SURROUND BACK/FRONT HIGH/FRONT B/BI-AMP/ZONE 2 L terminal.
 - Either the front high left or front high right speaker is not connected.

The optimizer microphone is not connected. Make sure that the optimizer microphone is connected properly, and then perform Auto Calibration again.

If the optimizer microphone is connected properly but the error code still appears, the optimizer microphone cable may be damaged.

- **Warning 40:**
The measurement process has been completed and a high noise level has been detected. You may be able to achieve better results if you try the process again in a quiet environment.
- **Warning 41, Warning 42:**
The input from the microphone is too large.
 - The distance between the speaker and the microphone may be too small. Set them further apart, and then perform the measurement again.
- **Warning 43:**
The distance and position of a subwoofer cannot be detected. This may be caused by noise. Try performing the measurement in a quiet environment.
- **NO WARNING:**
There is no warning information.

Saving/loading settings of the receiver

You can save the settings to a USB flash drive and restore the saved settings to the receiver or to another receiver of the same model.

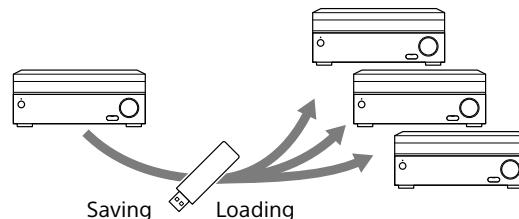

To save the settings

Insert a USB flash drive to the USB port on the front panel of the receiver.

Select [Setup] - [Install Setup] - [Save/Load] - [Save] from the home menu.

To load the settings

Insert to the USB port on the front panel of the receiver a USB flash drive on which the settings are saved.

Select [Setup] - [Install Setup] - [Save/Load] - [Load] from the home menu.

Updating the firmware with a USB flash drive

Make sure to perform the following steps when a firmware update is delivered.

You can download the update firmware from the following website.

<http://www.sony.com/essupport>

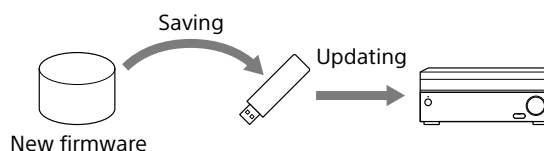

- 1 Copy the file for updating to the top level directory (just under the root directory) of the USB flash drive (FAT16 or FAT32 with more than 100 MB of free space).**
- 2 Turn the receiver on.**
- 3 Insert the USB flash drive into the USB port on the front panel of the receiver.**
- 4 Select [Setup] - [System Setup] - [USB Update] from the home menu.**
[UPDATING...XXX%] will be displayed on the front display. The receiver will automatically reboot after the update completes.

Note

- It takes up to 50 minutes for the update to complete.

Setting up through a web browser

The receiver provides a web browser interface for configuring settings.
 The PING feature is useful for checking your IP address quickly.

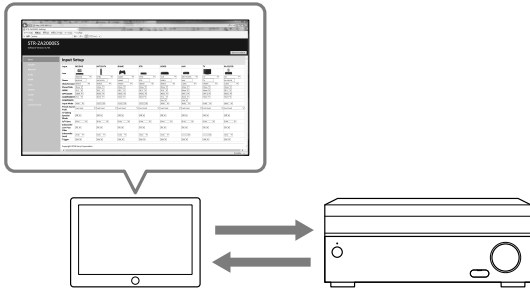

Open a web browser on your computer or mobile device on the same network with the receiver, and then access [http://\[receiver's ip-address\]/](http://[receiver's ip-address]/)

Using the PING button

The receiver provides the following functions simply by pressing the PING button on the front panel of the receiver.

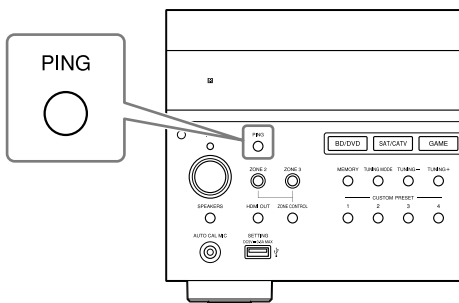

The receiver sends specific UDP multicast or broadcast packets to establish a network connection.

| Protocol | Protocol owner |
|----------|----------------|
| SDDP | Control4 |

The receiver displays its IP information on the front display as follows.

| Information | |
|-------------|-------------|
| 1 | IP address |
| 2 | MAC address |

Performing commands using the receiver

This receiver allows you to perform various commands using buttons on the front panel.

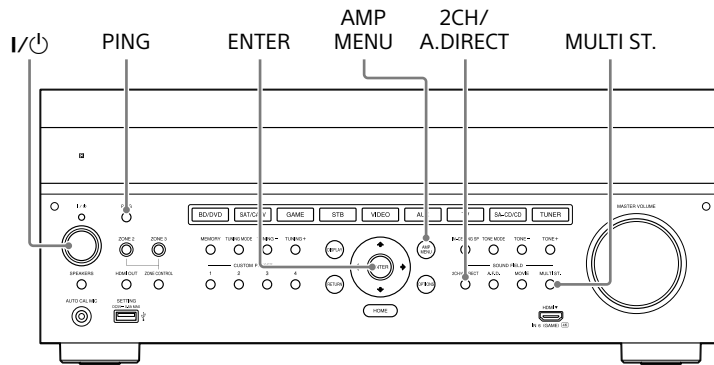

| Function | Operation |
|--------------------------------|--|
| User initialize (Memory Clear) | Hold I/⏻ for 5 seconds in standby mode. |
| Sound Field Clear | Hold down MULTI.ST. and press I/⏻ in standby mode. |
| Settings Lock | Hold down PING and AMP MENU and press ENTER while the receiver is turned on. |
| Command mode | Hold down 2CH/A.DIRECT and press I/⏻ in standby mode. |

Performing commands using the supplied remote control

This receiver allows you to perform various commands using the supplied remote control.

Turning on transmitting mode of the discrete code for the main zone

While holding down MAIN, press INPUT MODE on the remote control for 5 seconds.

Transmitting mode of the discrete code for the main zone is activated when MAIN starts flashing.

Command list in transmitting mode of the discrete code for the main zone

| Key name | Transmitting mode of the discrete code (main) Code name |
|--------------------------------|--|
| HDMI OUTPUT | HDMI OUTPUT |
| ZONE2 I/⏻ | POWER ON (ZONE2) |
| ZONE3 I/⏻ | POWER ON (ZONE3) |
| MAIN I/⏻ | POWER ON |
| ZONE 2 (illuminated in red) | ZONE 2 |
| ZONE 3 (illuminated in red) | ZONE 3 |
| MAIN (illuminated in red) | MAIN |
| BD/DVD | 1 |
| SAT/CATV | 2 |
| GAME | 3 |
| STB | 4 |
| VIDEO | 5 |
| AUX | 6 |
| TV | 7 |
| SA-CD/CD | 8 |
| TUNER | 9 |
| SOUND OPTIMIZER | 10/0 |
| PURE DIRECT | 11/* |
| IN-CEILING SP MODE | 12/# |
| CUSTOM PRESET 1 | PARTY MODE ON/OFF |
| CUSTOM PRESET 2 | ZONE 2 PARTY MODE |
| CUSTOM PRESET 3 | ZONE 3 PARTY MODE |
| CUSTOM PRESET 4 | ZONE 2+3 PARTY MODE |
| DISPLAY | HDMI OUTPUT A |
| AMP MENU | HDMI OUTPUT B |
| RETURN | HDMI OUTPUT A+B |
| OPTIONS | HDMI OUTPUT OFF |

| Key name | Transmitting mode of the discrete code (main) Code name |
|--------------|--|
| ↑ | SF PRO LOGICII MOVIE |
| ← | SF PRO LOGICIIx MOVIE |
| ↓ | SF NEO:6 CINEMA |
| → | SF HD-DCS |
| ⏻ | - |
| SP SETUP | SF ANALOG DIRECT |
| HOME | SYSTEM POWER OFF |
| INPUT SETUP | SF 2CH STEREO |
| TEST PICTURE | POWER OFF (ZONE2) |
| TEST TONE | POWER OFF (ZONE3) |
| AUTO CAL | POWER OFF |
| 2CH/A.DIRECT | FRONT SPEAKER OFF |
| A.F.D. | FRONT SPEAKER A |
| MOVIE | FRONT SPEAKER B |
| MULTI ST. | FRONT SPEAKER A+B |
| TUNING + | - |
| MEMORY | - |
| PRESET + | - |
| TUNING - | TV HDMI1 |
| FM | TV HDMI2 |
| AM | TV HDMI3 |
| PRESET - | TV HDMI4 |
| ⏻ | TV OFF |
| ⏸ + | MUTING OFF |
| ⏸ - | MUTING ON |
| INPUT + | FUNCTION + |
| INPUT - | FUNCTION - |
| INPUT MODE | TV ON |

To deactivate transmitting mode of the discrete code for the main zone

While holding down MAIN, press INPUT MODE on the remote control for 5 seconds.

Transmitting mode of the discrete code for the main zone is deactivated when MAIN stops flashing.

Note

- Transmitting mode of the discrete code for the main zone is cancelled automatically when you do not press any key more than 10 minutes.

Turning on transmitting mode of the discrete code for zone2/zone3

Press ZONE2 or ZONE3 on the remote control when transmitting mode of the discrete code for the main zone is active.

Transmitting mode of the discrete code for zone2/zone3 is activated when the selected zone button start flashing.

Command list in transmitting mode of the discrete code for zone2/zone3

| Key name | Transmitting mode of the discrete code (zone 2) | Transmitting mode of the discrete code (zone 3) |
|--------------------------------|---|---|
| | Code name | Code name |
| HDMI OUTPUT | POWER OFF | POWER OFF |
| ZONE2 I/⏻ | — | — |
| ZONE3 I/⏻ | — | — |
| MAIN I/⏻ | POWER ON | POWER ON |
| ZONE 2 (illuminated in red) | ZONE 2 | ZONE 2 |
| ZONE 3 (illuminated in red) | ZONE 3 | ZONE 3 |
| MAIN (illuminated in red) | MAIN | MAIN |
| BD/DVD | 1 | 1 |
| SAT/CATV | 2 | 2 |
| GAME | 3 | 3 |
| STB | 4 | 4 |
| VIDEO | 5 | 5 |
| AUX | 6 | 6 |
| TV | 7 | 7 |
| SA-CD/CD | 8 | 8 |
| TUNER | 9 | 9 |
| SOUND OPTIMIZER | 10/0 | 10/0 |
| PURE DIRECT | 11/* | 11/* |
| IN-CEILING SP MODE | 12/# | 12/# |
| CUSTOM PRESET 1 | — | — |
| CUSTOM PRESET 2 | — | — |
| CUSTOM PRESET 3 | — | — |
| CUSTOM PRESET 4 | — | — |
| DISPLAY | — | — |
| AMP MENU | — | — |
| RETURN | — | — |
| OPTIONS | — | — |
| ↑ | — | — |
| ← | — | — |
| ↓ | — | — |
| → | — | — |
| ⏻ | — | — |
| SP SETUP | — | — |
| HOME | — | — |
| INPUT SETUP | — | — |
| TEST PICTURE | — | — |

| Key name | Transmitting mode of the discrete code (zone 2) | Transmitting mode of the discrete code (zone 3) |
|--------------|---|---|
| | Code name | Code name |
| TEST TONE | — | — |
| AUTO CAL | — | — |
| 2CH/A.DIRECT | — | — |
| A.F.D. | — | — |
| MOVIE | — | — |
| MULTI ST. | — | — |
| TUNING + | — | — |
| MEMORY | — | — |
| PRESET + | — | — |
| TUNING - | — | — |
| FM | — | — |
| AM | — | — |
| PRESET - | — | — |
| ⓧ | MUTING | MUTING |
| ⏪ + | MUTING OFF | MUTING OFF |
| ⏪ - | MUTING ON | MUTING ON |
| INPUT + | FUNCTION + | FUNCTION + |
| INPUT - | FUNCTION - | FUNCTION - |
| INPUT MODE | — | — |

Mounting the receiver using the rack mount kit

Make sure to use a "WS-RE1" dedicated rack mount kit for this receiver when mounting the receiver on a rack mount.

1 Check that all parts are included.

Bracket × 2

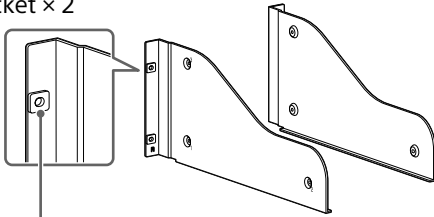

Insulator

Blank panel × 1

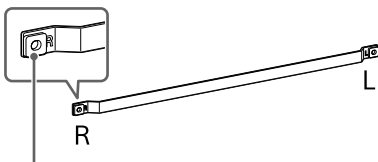

Insulator

M5 screw × 6



Washer × 6



2 Remove screws from the right side of the receiver. Do not remove screws other than those specified.

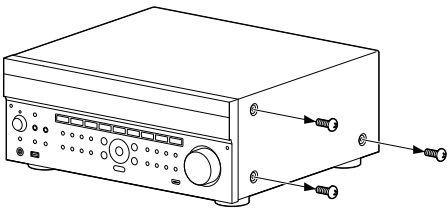

3 Mount the bracket on the right side of the receiver in the order of the step numbers printed on the bracket using the screws removed in step 2.

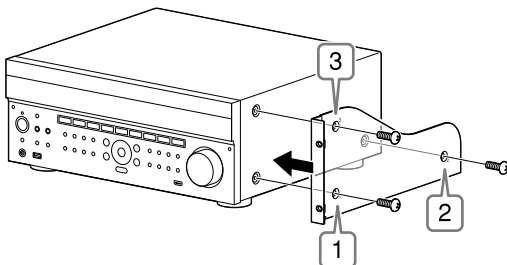

4 Repeat steps 2 and 3 for the left side to mount the bracket.

5 Mount the receiver to the rack system. Make sure to perform this step with more than one person.

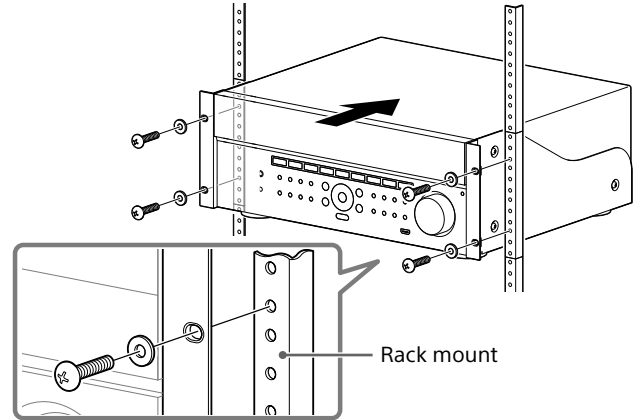

6 Mount the blank panel. (The blank panel hides the legs of the receiver to give it a cleaner look. Aligning the height of the receiver and blank panel lets it fit into a 4U size space.)

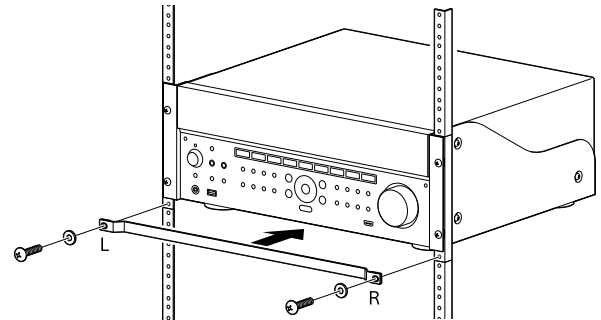

Zone distribution

The receiver can deliver input signals for each video or audio input to another zone in combinations such as the following.

Zone distribution capability (video)

| Video Input | Main Zone HDMI A OUT | HDMI OUT B | | Main Zone MONITOR OUT (Composite) | Main Zone MONITOR OUT (Component) | Zone 2 MONITOR OUT (Composite) |
|-------------------------------|-------------------------|-------------------------|--------------------|---|---|--------------------------------------|
| | | Main Zone HDMI B OUT | Zone 2 HDMI OUT | | | |
| VIDEO input jacks (composite) | ✓ | ✓ | ✓*1 | ✓ | – | ✓ |
| VIDEO input jacks (component) | ✓ | ✓ | ✓*1 | – | ✓ | – |
| HDMI IN jacks | ✓ | ✓ | ✓ | –*2 | –*2 | –*2 |

*1 The receiver cannot output a different analog signal to the zone 2 HDMI OUT jack while an analog signal of the main zone is being output from the HDMI OUT A jack.

*2 HDMI down converting is prohibited by HDMI guidelines.

Zone distribution capability (audio)

| Input Source / Output | Main Zone HDMI A OUT | HDMI OUT B | | Main Zone SPEAKER OUT | Zone 2 SPEAKER OUT | Zone 2 PRE OUT (Fixed/ Variable) | Zone 3 PRE OUT (Fixed/ Variable) | Multi Ch PRE-OUT (ZA3000ES Only) |
|--------------------------------|-------------------------|-------------------------|--------------------|--------------------------|-----------------------|---|---|---|
| | | Main Zone HDMI B OUT | Zone 2 HDMI OUT | | | | | |
| Audio input jacks (RCA) | – | – | ✓ | ✓ | ✓ | ✓ | ✓*3 | ✓ |
| Built-in Tuner | – | – | ✓ | ✓ | ✓ | ✓ | ✓ | ✓ |
| DIGITAL OPTICAL IN jacks | – | – | ✓*1 | ✓ | ✓*1 | ✓*1 | – | ✓ |
| DIGITAL COAXIAL IN jack | – | – | ✓*1 | ✓ | ✓*1 | ✓*1 | – | ✓ |
| HDMI IN jacks | ✓ | ✓ | ✓ | ✓ | ✓*2 | ✓*2 | – | ✓ |

*1 Digital audio stream is not supported for distributing signals such as Dolby Digital and DTS. The Digital Audio output setting should be "2ch PCM" on the player device.

*2 Zone 2 speaker out and pre-out only support 2-channel audio output. Multi-channel stream signals are automatically converted to 2 channels signals. The DSD signal is not output to zone 2.

*3 Only analog input can be selected in zone 3.

In-Ceiling Speaker mode

Sony has developed a new special sound mode for CI installation. This feature will virtually relocate the front and center in-ceiling speakers down to around the screen. That way, the customer will hear the actors' voices coming from the screen instead of the ceiling. This mode also makes music sound more natural in a room with in-ceiling speakers.

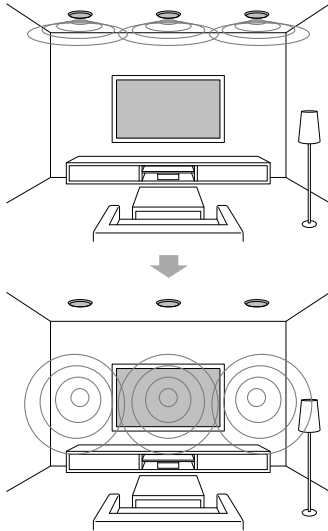

- 1 Perform Auto Calibration.**
- 2 Select [Setup] - [Audio Setup] - [In-Ceiling Speaker Mode] - [On] from the home menu.**

Notes

- This mode is not available when [Pro Logic II], [Pro Logic IIx], [Neo:6] or [2ch Analog Direct] is selected, or [Pure Direct] is set to [On].
- This mode will be disabled in a speaker pattern with front high speakers.

Tips

- You can select on/off for each input in Input Setup menu.
- You can also select [In-Ceiling Speaker Mode] in [Sound Effects] from the home menu.
- You can also switch the function on/off by pressing IN-CEILING SP on the remote control or the receiver.
- To obtain optimal effects in the listening environment, configure the [Ceiling Speaker Height] setting and perform Auto Calibration.

Carte du système de l'IGU

Utilisation du menu d'accueil

Les options de menu soulignées correspondent aux paramètres par défaut.

Home

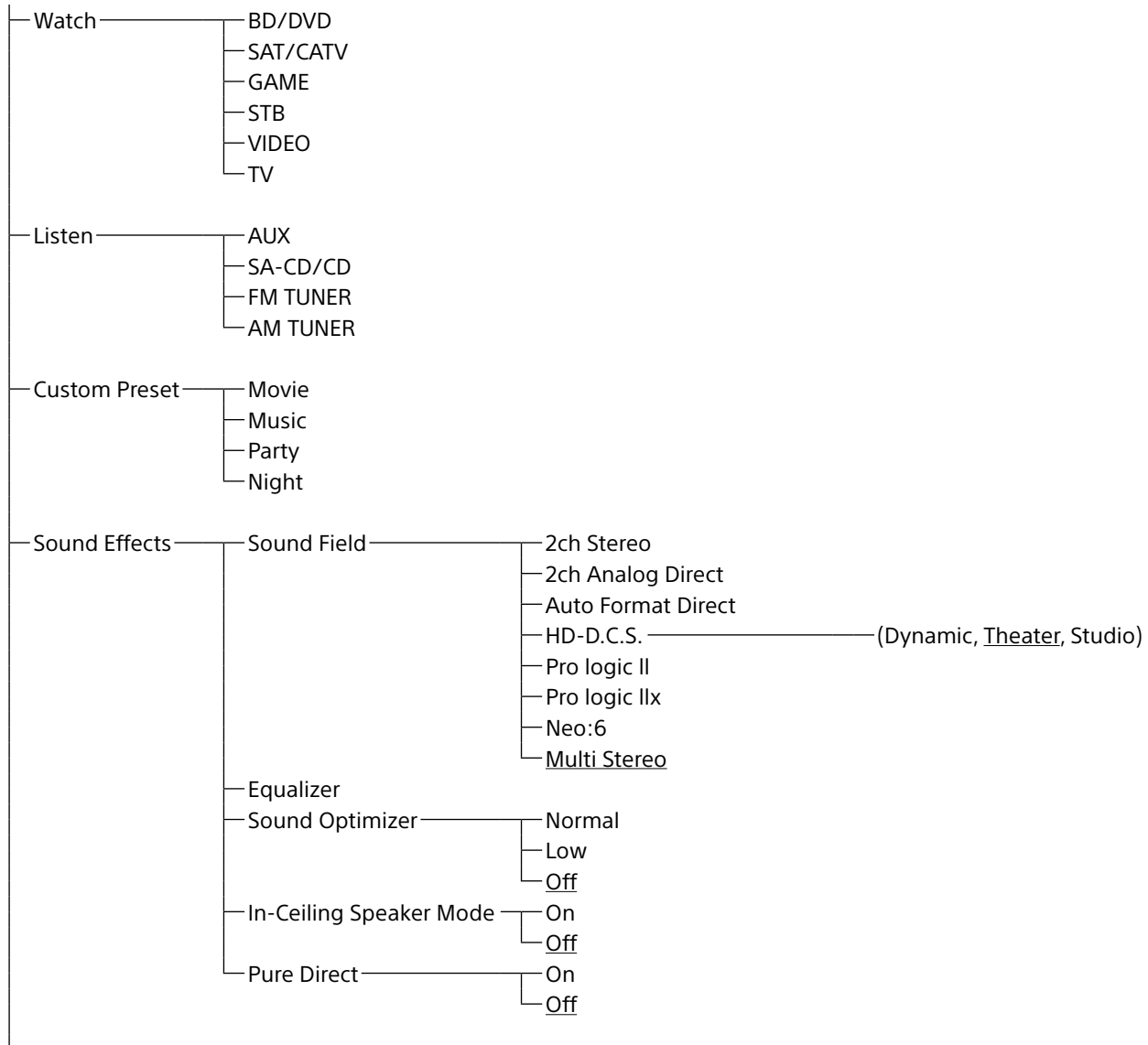

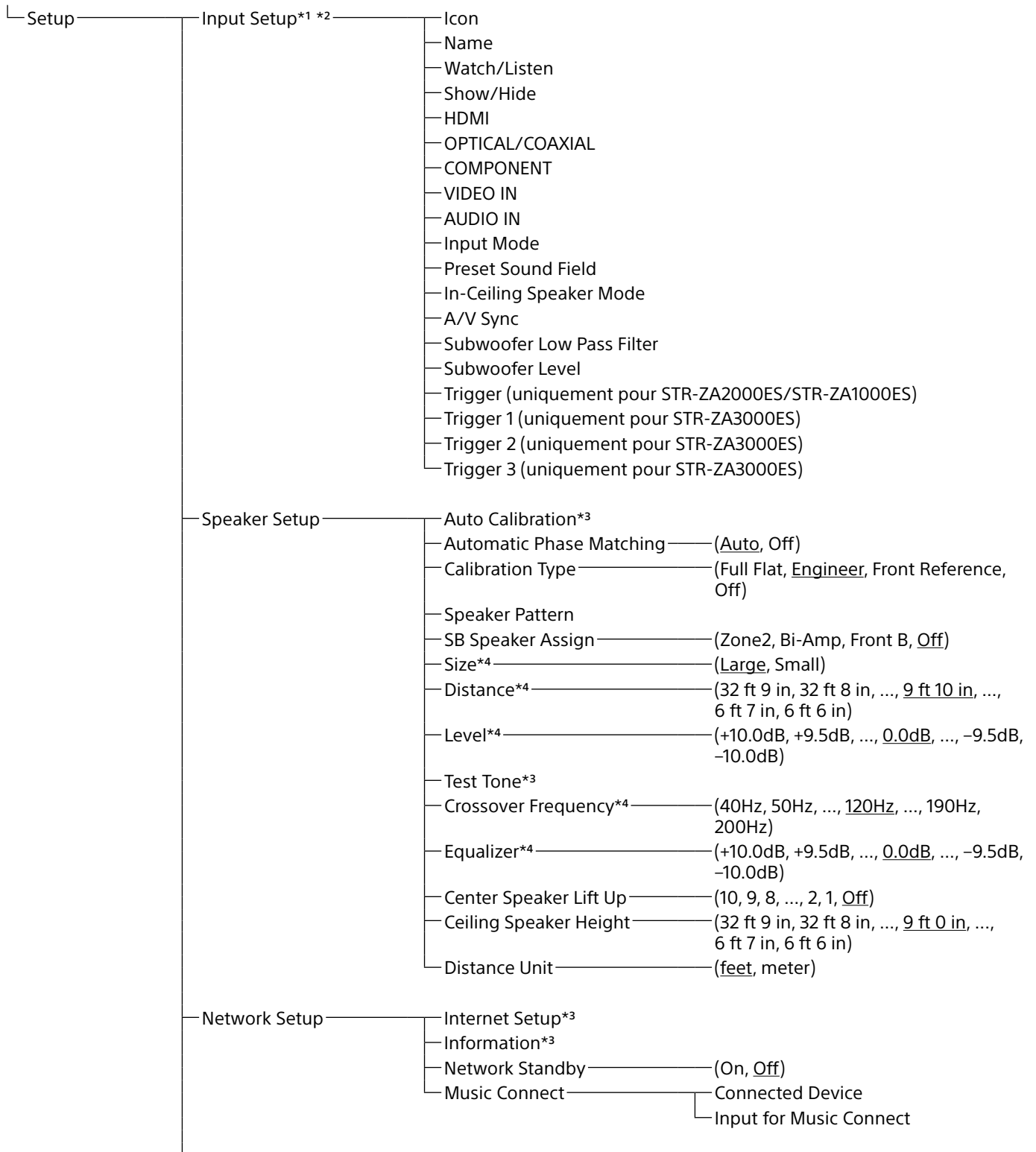

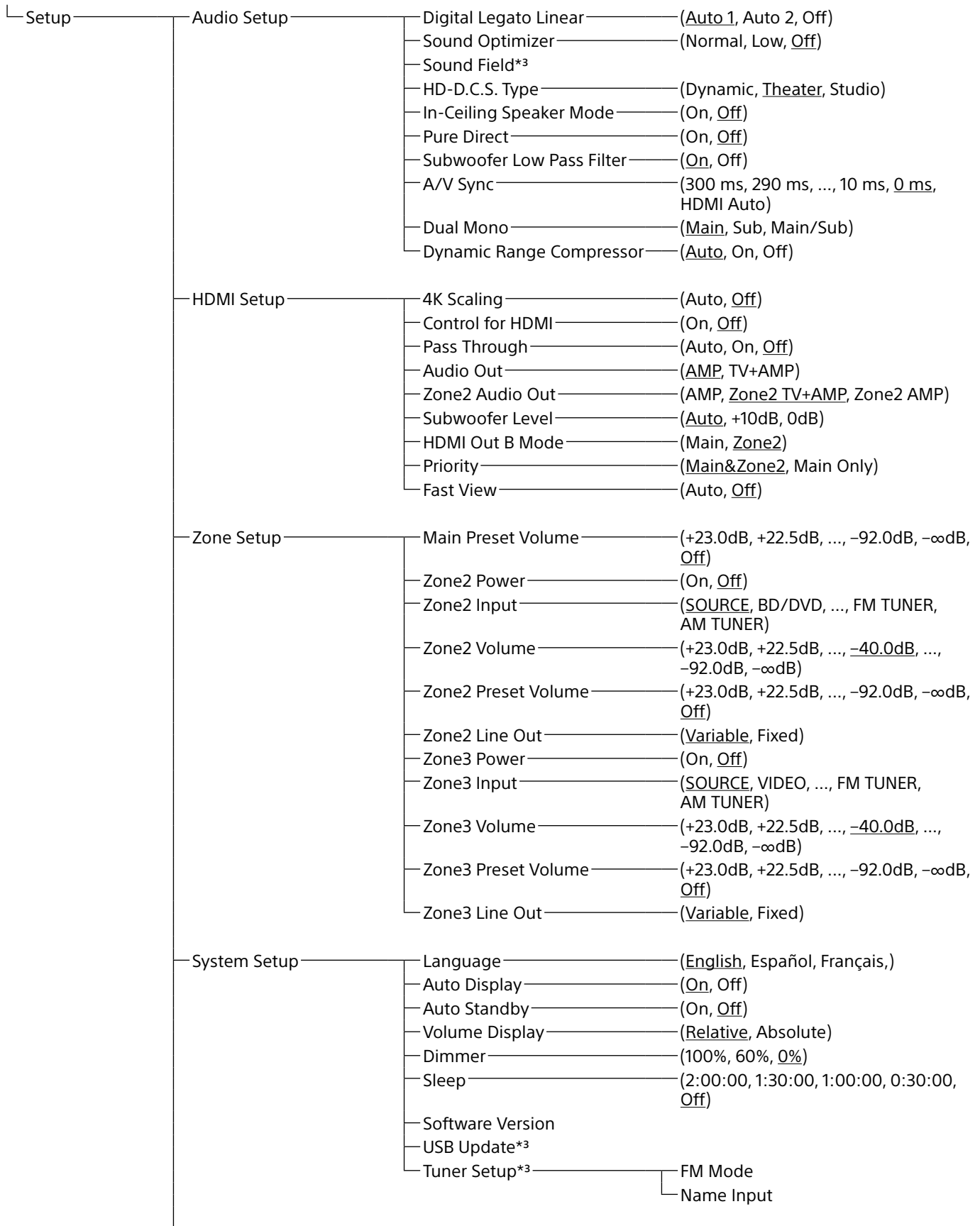

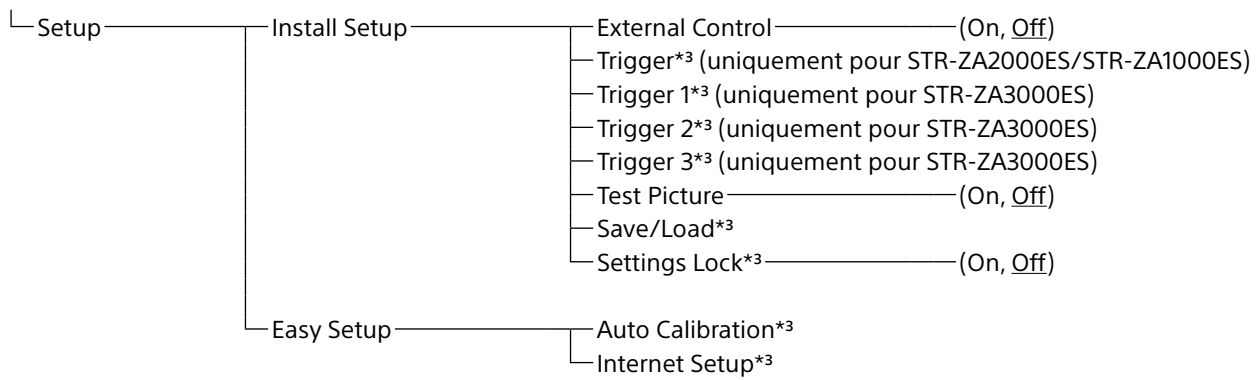

*1 Vous pouvez sélectionner les entrées suivantes sur l'écran Input Setup.

BD/DVD, SAT/CATV, GAME, STB, VIDEO, AUX, TV, SA-CD/CD

*2 Vous pouvez sélectionner chaque entrée à l'aide de ces options de menu dans Input Setup.

*3 Les informations détaillées de ces options de menu s'affichent après que vous avez sélectionné les réglages.

*4 Il est possible de régler l'option de menu pour chaque enceinte.

Table des matières

| | |
|------------------------------------|---|
| Carte du système de l'IGU | 2 |
| Utilisation du menu d'accueil..... | 2 |

Branchements et réglages (plusieurs pièces/pièce unique)

| | |
|---|----|
| Préparation de l'ampli-tuner..... | 7 |
| Schéma d'encombrement..... | 7 |
| Fixation/retrait du capot avant | 7 |
| Réglage de l'ampli-tuner | 7 |
| Raccordement d'un équipement | 8 |
| Raccordement d'un téléviseur 4K prenant en charge HDCP 2.2 sur un décodeur de flux 4K à l'aide d'un câble HDMI compatible 4K | 8 |
| Raccordement sur une chaîne Hi-Fi..... | 9 |
| Établissement d'une connexion pour PoE (Power over Ethernet) (uniquement pour STR-ZA3000ES) | 10 |
| Établissement d'une connexion sur plusieurs zones | 11 |
| Mixage d'entrées audio/vidéo distinctes (dernier mode vidéo)..... | 11 |
| Réglage de l'ampli-tuner | 12 |
| Reproduction d'une tonalité de test depuis chacune des enceintes (Test Tone)..... | 12 |
| Affichage d'une mire (Test Picture)..... | 12 |
| Réglage automatique de la balance du son (Auto Calibration)..... | 12 |
| Liste des messages après les mesures d'Auto Calibration..... | 13 |
| Enregistrement/chargement des réglages sur l'ampli-tuner | 13 |
| Mise à jour du micrologiciel à l'aide d'une clé USB..... | 13 |
| Configuration via un navigateur Web | 14 |
| Utilisation du bouton PING..... | 14 |

Utilisation des commandes cachées

| | |
|---|----|
| Exécution de commandes à l'aide de l'ampli-tuner | 15 |
| Exécution de commandes à l'aide de la télécommande fournie | 16 |
| Activation du mode de transmission du code discret pour la zone principale | 16 |
| Activation du mode de transmission du code discret pour la zone 2/zone 3 | 17 |

Accessoires

| | |
|--|----|
| Montage de l'ampli-tuner à l'aide du kit de montage sur bâti | 18 |
|--|----|

Autres

| | |
|-----------------------------------|----|
| Distribution des zones | 19 |
| Mode d'enceintes au plafond | 20 |

Préparation de l'ampli-tuner

Schéma d'encombrement

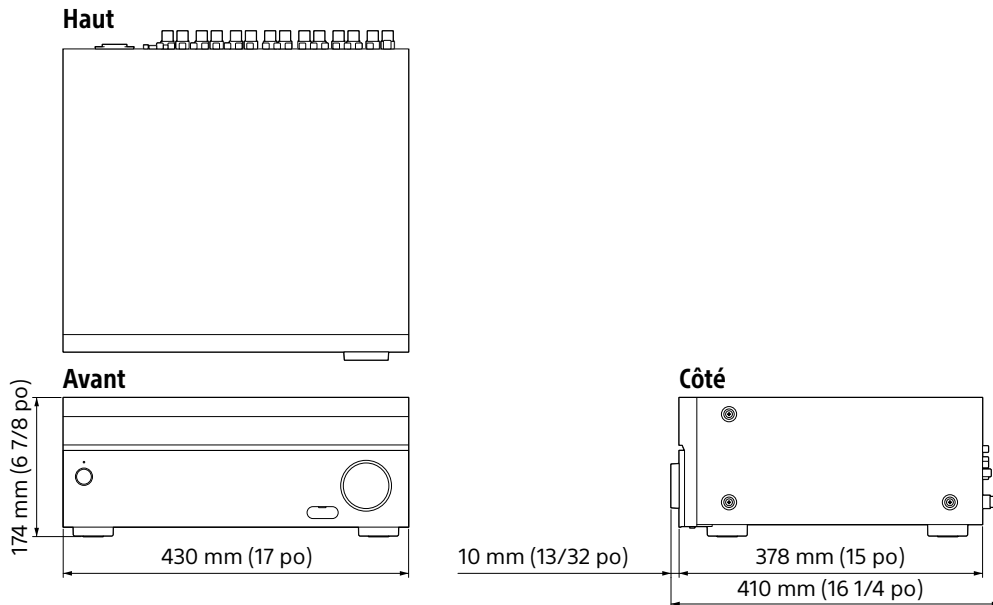

Fixation/retrait du capot avant

Vous pouvez retirer complètement le capot avant de l'ampli-tuner.

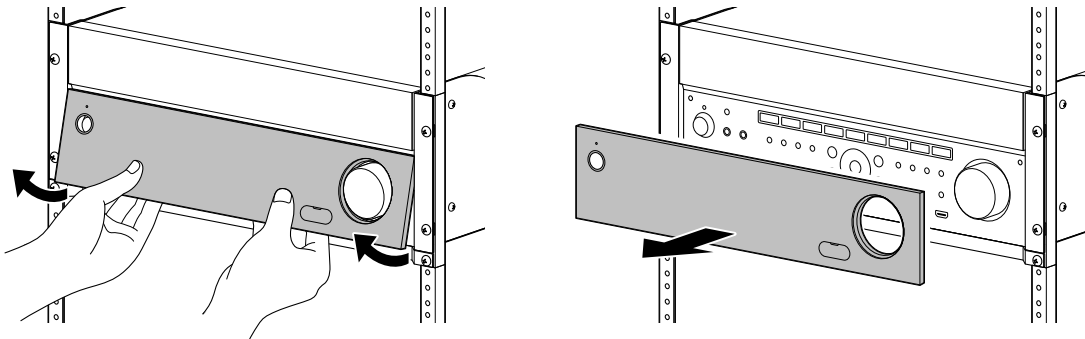

Retirez le capot avant en insérant les doigts sous le capot.

Réglage de l'ampli-tuner

Nous recommandons d'activer préalablement les options de menu suivantes

Pour activer le mode veille du réseau

Sélectionnez [Setup] - [Network Setup] - [Network Standby] - [On] dans le menu d'accueil.

Pour activer le mode de commande afin d'établir une connexion avec un contrôleur externe

Sélectionnez [Setup] - [Install Setup] - [External Control] - [On] dans le menu d'accueil.

Remarques

- Lorsque l'ampli-tuner est en mode veille, le témoin I/⏻ (marche/veille) situé sur le panneau avant s'allume de couleur ambre si [Network Standby] est réglé sur [On].
- Réglez [External Control] sur [On] pour activer la connexion réseau ou pour activer la commande à partir d'une télécommande externe raccordée sur le port RS232C.

Raccordement d'un équipement

Raccordement d'un téléviseur 4K prenant en charge HDCP 2.2 sur un décodeur de flux 4K à l'aide d'un câble HDMI compatible 4K

Pour profiter de contenus 4K, tels que des films 4K, raccordez les prises HDMI OUT/IN de chaque appareil prenant en charge HDCP 2.2* à l'aide de câbles HDMI, comme illustré ci-dessous.

* HDCP 2.2 (High-bandwidth Digital Content Protection 2.2) est une nouvelle technologie améliorée de protection des droits d'auteur utilisée pour protéger du contenu tel que des films 4K de Studios.

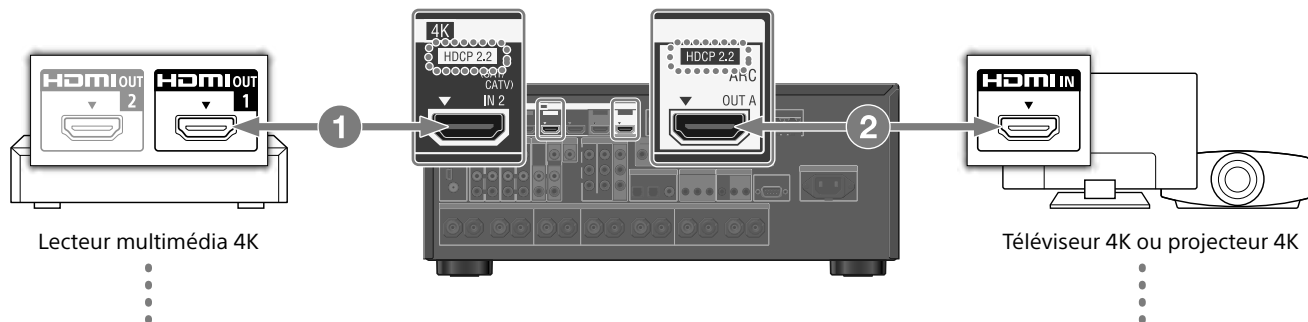

- 1 Raccordez l'ampli-tuner sur un lecteur multimédia 4K à l'aide d'un câble High Speed HDMI (non fourni).**

Si vous utilisez un lecteur multimedia FMP-X10/X5 :

Raccordez le câble sur la prise **HDMI OUT 1 (for AUDIO VIDEO)** du lecteur.

Sélectionnez [Réglages] - [Son] - [Sortie audio HDMI OUT] - [HDMI OUT 1] dans le menu d'accueil du lecteur multimédia FMP-X10/X5 Media Player une fois l'Installation auto terminée.

Si vous utilisez un lecteur multimédia 4K différent :

Raccordez le câble sur l'une des **prises HDMI OUT compatibles HDCP 2.2**. Pour en savoir plus, reportez-vous au mode d'emploi fourni avec votre lecteur.

- 2 Raccordez l'ampli-tuner sur votre téléviseur 4K à l'aide d'un câble High Speed HDMI (non fourni).**

Si vous utilisez un téléviseur BRAVIA dont le nom de série est X950B, X900B ou X850B :

Raccordez le câble sur la prise **HDMI IN 1** du téléviseur.

Si vous utilisez un téléviseur 4K différent ou un projecteur 4K :

Raccordez l'une des **prises HDMI IN compatibles HDCP 2.2**. Si la prise n'est pas compatible avec la fonction ARC (Audio Return Channel), raccordez également un câble optique numérique. Pour en savoir plus, reportez-vous au mode d'emploi fourni avec votre téléviseur 4K ou projecteur 4K.

Raccordement sur une chaîne Hi-Fi

Cet ampli-tuner peut commuter automatiquement son alimentation et son entrée en établissant une liaison avec une opération de lecture de la chaîne Hi-Fi. Configurez les paramètres pour faire en sorte que l'ampli-tuner fonctionne en liaison avec une chaîne Hi-Fi.

1 Sélectionnez [Setup] - [Network Setup] - [Music Connect] depuis le menu d'accueil.

2 Sélectionnez le réglage souhaité.

Connected Device : sélectionnez l'appareil raccordé pour activer la fonction.

Input for Music Connect : sélectionnez l'entrée avec laquelle établir une liaison.

3 Démarrez la lecture sur le lecteur.

L'ampli-tuner est mis sous tension et l'entrée commute automatiquement.

Pour désactiver Music Connect

Sélectionnez [Setup] - [Network Setup] - [Music Connect] - [Connected Device] - [Remove Connected Device] depuis le menu d'accueil.

Remarques

- Vous ne pouvez lier la fonction Music Connect qu'avec la source d'alimentation et l'entrée de la zone principale. Cette fonction n'établit pas de liaison avec la zone 2 ni avec la zone 3.
- Il est possible que la fonction Music Connect ne soit pas opérationnelle en fonction de facteurs tels que les spécifications de l'appareil raccordé.
- Nous vous recommandons de régler [Network Standby] sur [On] pour activer la fonction permettant d'établir la liaison avec Music Connect, même si l'ampli-tuner est en mode veille.
- Une seule chaîne Hi-Fi peut être reliée à la fois à l'ampli-tuner avec la fonction Music Connect.

Établissement d'une connexion pour PoE (Power over Ethernet) (uniquement pour STR-ZA3000ES)

L'illustration suivante est un exemple de configuration d'un réseau domestique avec l'ampli-tuner et un ordinateur.

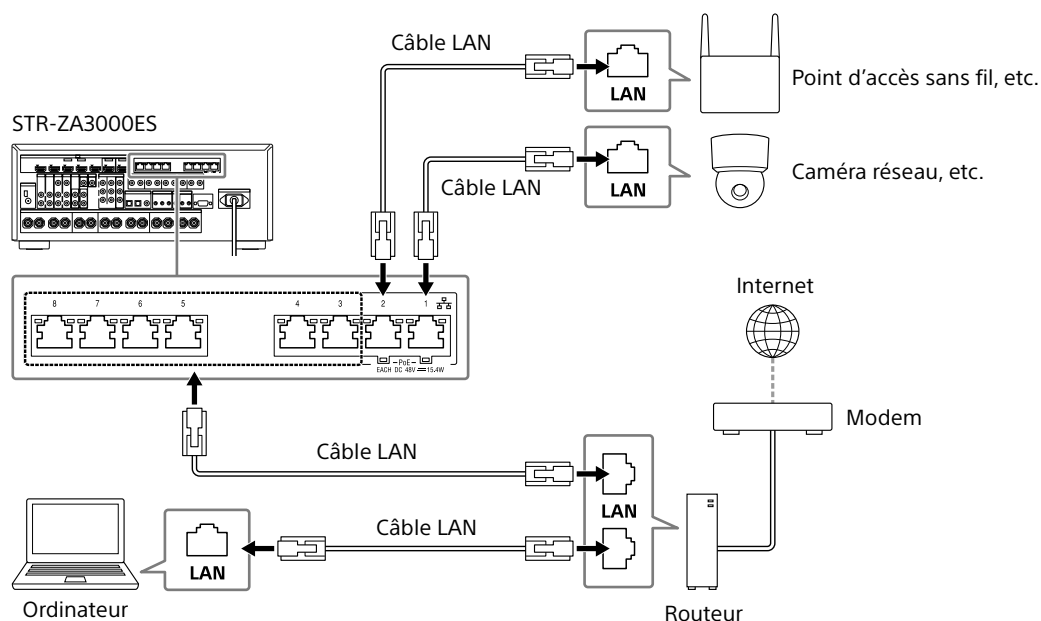

Remarques

- Raccordez un routeur à l'un des ports 1 à 8 de l'ampli-tuner à l'aide d'un câble LAN. Ne raccordez pas le même routeur sur l'ampli-tuner à l'aide de plus d'un câble LAN. Cela pourrait provoquer un dysfonctionnement.
- Les ports n° 1 et n° 2 prennent en charge PoE (Power over Ethernet, Alternative A). Si vous raccordez à un appareil compatible PoE sur l'un de ces ports, l'alimentation est fournie à l'appareil à partir de l'ampli-tuner.
- Vous pouvez également raccorder un appareil qui ne prend pas en charge PoE sur le port PoE.
- Le port PoE s'allume en rouge lorsqu'il fournit l'alimentation.
- C'est l'ampli-tuner qui prend en charge PoE, classe 3.

Établissement d'une connexion sur plusieurs zones

Cet ampli-tuner autorise des connexions sur plusieurs zones.

Exemple de configuration

| Prise de sortie | Appareil raccordé | Méthode de raccordement |
|--|---|--|
| HDMI OUT A | Téléviseur | Raccordement : procédez au raccordement au téléviseur via la prise HDMI OUT A. Fonctionnement de l'ampli-tuner : appuyez sur HDMI OUT pour sélectionner HDMI A. |
| HDMI OUT B | Téléviseur | Raccordement : raccordez au téléviseur via la prise HDMI OUT B. Menu de réglage : sélectionnez [Setup] - [HDMI Setup] - [HDMI Out B Mode] - [Zone2] depuis le menu d'accueil. Sélectionnez [Setup] - [HDMI Setup] - [Zone2 Audio Out] - [Zone2 TV + AMP] depuis le menu d'accueil. |
| Bornes SPEAKERS FRONT A CENTER SURROUND | Enceintes 5 cn et 1 ou 2 caisson de basses | Raccordement : raccordez les enceintes et le ou les caissons de basses. Menu de réglage : effectuez Auto Calibration et effectuez les réglages suivants. Sélectionnez [Setup] - [Speaker Setup] - [SB Speaker Assign] - [Zone2] depuis le menu d'accueil. Conseil • Sélectionnez [Setup] - [Input Setup] - [In-Ceiling Speaker Mode] - [On] si vous utilisez des enceintes au plafond. |
| Bornes SPEAKERS SURROUND BACK (ZONE2 affectée) | Enceintes 2 cn | Raccordement : raccordez des enceintes G/D de la zone 2 Menu de réglage : effectuez Auto Calibration et effectuez les réglages suivants. Sélectionnez [Setup] - [Speaker Setup] - [SB Speaker Assign] - [Zone2] depuis le menu d'accueil. |

Mixage d'entrées audio/vidéo distinctes (dernier mode vidéo)

L'ampli-tuner peut reproduire en continu l'image vidéo de l'entrée utilisée le plus récemment lorsqu'une source d'entrée comportant uniquement de l'audio est sélectionnée.

1 Connectez la source musicale d'arrière-plan souhaitée sur une entrée à l'aide d'un câble analogique, optique ou coaxial. Ou utilisez le tuner intégré.

2 Réglez l'entrée comme suit dans le menu Input Setup.

HDMI : [None]

Component : [None]

Composite : [---]

Audio : l'entrée connectée à la source

Si vous utilisez le tuner intégré, réglez le mode de l'écran sur [Simple] à l'aide du menu d'option dans [FM/AM Display].

Exemple

Appuyez sur SAT/CATV suivi de TUNER pour écouter le son provenant du tuner intégré tout en regardant une source vidéo raccordée sur SAT/CATV.

La sortie audio change pour celle de la source du tuner alors que la sortie vidéo SAT/CATV est préservée.

Réglage de l'ampli-tuner

Reproduction d'une tonalité de test depuis chacune des enceintes (Test Tone)

Vous pouvez reproduire une tonalité de test depuis chacune des enceintes de manière séquentielle.

- 1 Sélectionnez [Setup] - [Speaker Setup] - [Test Tone] dans le menu d'accueil.**
- 2 Sélectionnez le réglage souhaité.**
Off
Auto : la tonalité de test est reproduite depuis chacune des enceintes de manière séquentielle.
Front L, Center, Front R, Surround R, Surround L, Sur Back*, Sur Back L, Sur Back R, Front High L, Front High R, Subwoofer : vous pouvez sélectionner les enceintes qui doivent reproduire la tonalité de test.

* [Sur Back] s'affiche uniquement lorsque l'une des enceintes surround arrière est raccordée.

- 3 Réglez le niveau de l'enceinte.**

Conseils

- Vous pouvez régler une tonalité de test en appuyant sur le bouton TEST TONE de la télécommande. Dans ce cas, vous ne pouvez utiliser que le panneau d'affichage pour l'opération.
- Pour régler le niveau de toutes les enceintes en même temps, appuyez sur \triangleleft +/--. Vous pouvez également utiliser MASTER VOLUME sur l'ampli-tuner.
- La valeur réglée s'affiche sur l'écran du téléviseur lors du réglage.

Affichage d'une mire (Test Picture)

Affichez une mire pour les prises HDMI OUT A et HDMI OUT B.

- 1 Appuyez sur TEST PICTURE sur la télécommande.**

Conseils

- Une mire est reproduite depuis HDMI OUT A à une résolution correspondant aux spécifications du téléviseur raccordé. Une mire est reproduite depuis HDMI OUT B en 480p.
- Lors de l'affichage de la mire, les signaux audio HDMI ne sont pas reproduits.

Réglage automatique de la balance du son (Auto Calibration)

Cet ampli-tuner est doté d'une fonction D.C.A.C. (Digital Cinema Auto Calibration), qui vous permet de procéder à un calibrage automatique.

Auto Calibration vous permet d'effectuer un calibrage automatique de la manière suivante.

- Vérifier le raccordement de chacune des enceintes à l'ampli-tuner.
 - Régler le niveau de l'enceinte.
 - Mesurer la distance de chacune des enceintes à votre siège.*1
 - Mesurer la taille des enceintes.*1
 - Mesurer les caractéristiques de fréquence (EQ).*1
 - Mesurer les caractéristiques de fréquence (Phase).*1 *2
- *1 Le résultat de la mesure n'est pas utilisé ici [2ch Analog Direct] est sélectionné.
- *2 Il est possible que le résultat de la mesure ne soit pas utilisé en fonction des formats audio.

Remarque

- Le D.C.A.C. est conçu pour obtenir une balance des sons appropriée à votre pièce. Toutefois, vous pouvez régler manuellement le niveau des enceintes en fonction de vos préférences à l'aide de Test Tone.

- 1 Configurez correctement chaque enceinte, puis raccordez le microphone d'optimisation.**
- 2 Sélectionnez [Setup] - [Speaker Setup] - [Auto Calibration] à partir du menu d'accueil.**
- 3 Suivez les instructions sur l'écran du téléviseur, puis appuyez sur \square pour sélectionner [Start].**
La mesure démarre dans les 5 secondes.
Le processus de mesure prend environ 30 secondes à l'aide d'une tonalité de test.
Lorsque la mesure se termine, un bip retentit et l'écran commute.
- 4 Sélectionnez l'option souhaitée.**
- 5 Enregistrez les résultats de la mesure.**
Sélectionnez [Save] à l'étape 4.

Adaptation du calibrage

Si vous exécutez Auto Calibration, cette fonction marche automatiquement afin d'adapter la distance et le niveau des enceintes droite et gauche. Vous pouvez régler cette fonction uniquement après la fin du processus de mesure du D.C.A.C. et que les résultats de la mesure du D.C.A.C. ont été enregistrés. Le réglage est valide jusqu'à ce que vous le modifiez.

Remarque

- Si un code d'erreur ou un message d'avertissement s'affiche à l'écran à l'étape 3, reportez-vous à « Liste des messages après les mesures d'Auto Calibration ».

Conseils

- Vous pouvez également procéder au calibrage automatique en appuyant sur le bouton AUTO CAL de la télécommande. Si vous utilisez le bouton AUTO CAL, les restrictions suivantes s'appliquent à l'opération :
 - Les réglages précédents relatifs à l'Auto Calibration sont ignorés.
 - Vous pouvez seulement utiliser le panneau d'affichage pour l'opération.
- La fonction Auto Calibration est annulée si vous effectuez l'une des opérations suivantes pendant le processus de mesure :
 - Mettre l'ampli-tuner sous ou hors tension.
 - Appuyer sur les boutons d'entrée de la télécommande ou de l'ampli-tuner.
 - Appuyer sur ⓧ .
 - Appuyer sur SPEAKERS sur l'ampli-tuner.
 - Appuyer sur HDMI OUTPUT.
 - Appuyer sur AMP MENU.
 - Appuyez sur HOME.
 - Appuyer sur AUTO CAL.
 - Changer le niveau du volume.

Liste des messages après les mesures d'Auto Calibration

- **Code 31 :**
Les enceintes avant ne sont pas correctement sélectionnées. Sélectionnez les enceintes avant à l'aide de SPEAKERS, et effectuez à nouveau l'Auto Calibration.
 - **Code 32, Code 33 :**
 - Les enceintes n'ont pas été détectées ou ne sont pas correctement raccordées.
 - Aucune des enceintes avant n'est raccordée ou une seule enceinte avant est raccordée.
 - L'enceinte surround gauche ou droite n'est pas raccordée.
 - Une enceinte surround arrière est raccordée uniquement sur la borne SPEAKERS SURROUND BACK/FRONT HIGH/FRONT B/BI-AMP/ZONE 2 R. Si vous raccordez une seule enceinte surround arrière, raccordez-la sur la borne SPEAKERS SURROUND BACK/FRONT HIGH/FRONT B/BI-AMP/ZONE 2 L.
 - L'enceinte haute avant gauche ou haute avant droite n'est pas raccordée.
- Le microphone d'optimisation n'est pas raccordé. Assurez-vous que le microphone d'optimisation est correctement raccordé, puis effectuez à nouveau l'Auto Calibration. Si le microphone d'optimisation est correctement raccordé, mais que le code d'erreur s'affiche encore, il est possible que le câble du microphone d'optimisation soit endommagé.
- **Warning 40 :**
Le processus de mesure est terminé et un niveau de parasites important a été détecté. Vous pourriez obtenir de meilleurs résultats si vous essayiez à nouveau le processus dans un environnement silencieux.
 - **Warning 41, Warning 42 :**
L'entrée depuis le microphone est trop grande.
 - Il est possible que la distance entre l'enceinte et le microphone soit trop petite. Éloignez-les l'un de l'autre, puis procédez de nouveau à la mesure.
 - **Warning 43 :**
La distance et la position d'un caisson de basses n'ont pas pu être détectées. Cela peut-être dû aux parasites. Essayez de procéder à la mesure dans un environnement silencieux.
 - **NO WARNING :**
Il n'y a pas d'informations d'avertissement.

Enregistrement/chargement des réglages sur l'ampli-tuner

Vous pouvez enregistrer les réglages sur une clé USB et les restaurer sur l'ampli-tuner ou sur un autre ampli-tuner de même modèle.

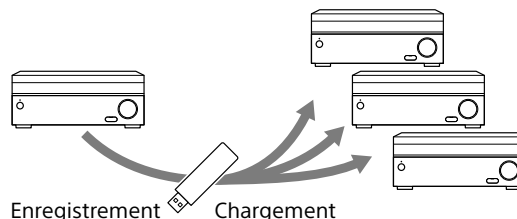

Pour enregistrer les réglages

Insérez une clé USB sur le port USB du panneau avant de l'ampli-tuner. Sélectionnez [Setup] - [Install Setup] - [Save/Load] - [Save] depuis le menu d'accueil.

Pour charger les réglages

Insérez une clé USB sur laquelle les paramètres sont enregistrés sur le port USB du panneau avant de l'ampli-tuner. Sélectionnez [Setup] - [Install Setup] - [Save/Load] - [Load] depuis le menu d'accueil.

Mise à jour du micrologiciel à l'aide d'une clé USB

Veillez à effectuer les étapes suivantes lorsqu'une mise à jour du micrologiciel est fournie. Vous pouvez télécharger le micrologiciel à mettre à jour à partir du site Web suivant.

<http://www.sony.com/essupport>

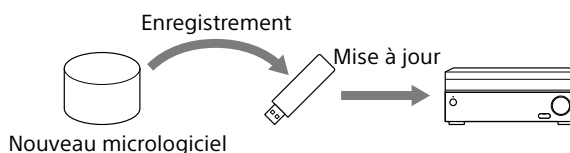

- 1 Copier le fichier destiné à la mise à jour dans le répertoire de niveau supérieur (juste en dessous du répertoire racine) de la clé USB (FAT16 ou FAT32 avec plus de 100 Mo d'espace libre).**
- 2 Mettez l'ampli-tuner sous tension.**
- 3 Insérez la clé USB dans le port USB du panneau avant de l'ampli-tuner.**
- 4 Sélectionnez [Setup] - [System Setup] - [USB Update] depuis le menu d'accueil.**
[UPDATING...XXX%] s'affiche sur le panneau avant. L'ampli-tuner redémarre automatiquement une fois la mise à jour terminée.

Remarque

- Jusqu'à 50 minutes peuvent être nécessaires pour procéder à la mise à jour.

Configuration via un navigateur Web

L'ampli-tuner nécessite l'interface d'un navigateur Web pour configurer les réglages.

La fonction PING est utile pour vérifier rapidement votre adresse IP.

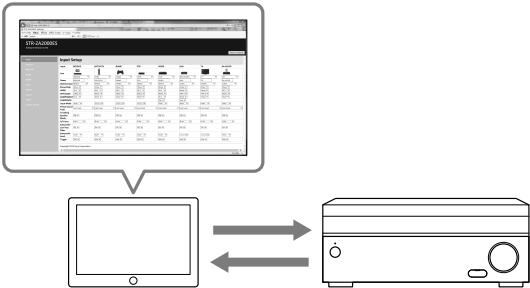

Ouvrez un navigateur Web sur votre ordinateur ou votre périphérique mobile sur le même réseau que l'ampli-tuner, puis accédez à [http://\[adresse ip de l'ampli-tuner\]/](http://[adresse ip de l'ampli-tuner]/)

Utilisation du bouton PING

Ampli-tuner offre les fonctions suivantes en appuyant simplement sur du bouton PING située sur le panneau avant de l'ampli-tuner.

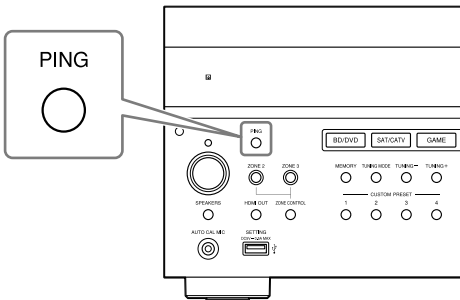

L'ampli-tuner envoie des paquets UDP multidiffusion ou de diffusion pour établir une connexion réseau.

| Protocole | Propriétaire du protocole |
|-----------|---------------------------|
| SDDP | Control4 |

L'ampli-tuner affiche ses informations IP sur l'écran avant de la manière suivante.

| Informations | |
|--------------|-------------|
| 1 | Adresse IP |
| 2 | Adresse MAC |

Exécution de commandes à l'aide de l'ampli-tuner

Cet ampli-tuner vous permet d'effectuer diverses commandes à l'aide des boutons du panneau avant.

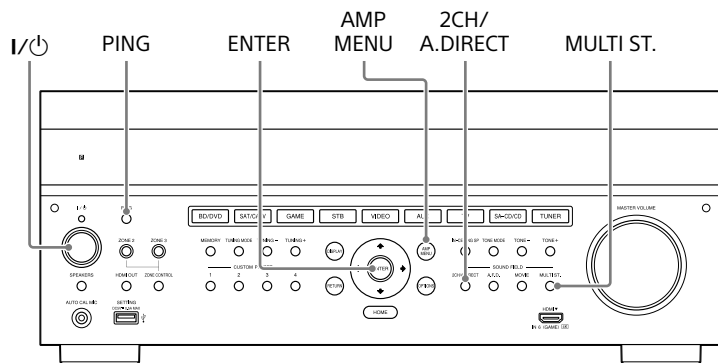

| Fonction | Opération |
|---|--|
| Initialisation utilisateur (effacement de la mémoire) | Maintenez I/⏻ enfoncé pendant 5 secondes en mode veille. |
| Effacement des champs sonores | Maintenez MULTI.ST. enfoncé et appuyez sur I/⏻ en mode veille. |
| Verrouillage des réglages | Maintenez PING et AMP MENU enfoncés et appuyez sur ENTER lorsque l'ampli-tuner est sous tension. |
| Mode de commande | Maintenez 2CH/A.DIRECT enfoncé et appuyez sur I/⏻ en mode veille. |

Exécution de commandes à l'aide de la télécommande fournie

Cet ampli-tuner vous permet d'effectuer diverses commandes à l'aide de la télécommande fournie.

Activation du mode de transmission du code discret pour la zone principale

Tout en maintenant **MAIN** enfoncé, appuyez sur **INPUT MODE** sur la télécommande pendant **5 secondes**.

Le mode de transmission du code discret pour la zone principale est activée lorsque **MAIN** commence à clignoter.

Liste des commandes en mode de transmission du code discret pour la zone principale

| Nom de la touche | Mode de transmission du code discret (principal) |
|--------------------------|--|
| | Nom du code |
| HDMI OUTPUT | HDMI OUTPUT |
| ZONE2 I/⏻ | POWER ON (ZONE2) |
| ZONE3 I/⏻ | POWER ON (ZONE3) |
| MAIN I/⏻ | POWER ON |
| ZONE 2 (allumé en rouge) | ZONE 2 |
| ZONE 3 (allumé en rouge) | ZONE 3 |
| MAIN (allumé en rouge) | MAIN |
| BD/DVD | 1 |
| SAT/CATV | 2 |
| GAME | 3 |
| STB | 4 |
| VIDEO | 5 |
| AUX | 6 |
| TV | 7 |
| SA-CD/CD | 8 |
| TUNER | 9 |
| SOUND OPTIMIZER | 10/0 |
| PURE DIRECT | 11/* |
| IN-CEILING SP MODE | 12/# |
| CUSTOM PRESET 1 | PARTY MODE ON/OFF |
| CUSTOM PRESET 2 | ZONE 2 PARTY MODE |
| CUSTOM PRESET 3 | ZONE 3 PARTY MODE |
| CUSTOM PRESET 4 | ZONE 2+3 PARTY MODE |
| DISPLAY | HDMI OUTPUT A |
| AMP MENU | HDMI OUTPUT B |
| RETURN | HDMI OUTPUT A+B |
| OPTIONS | HDMI OUTPUT OFF |

| Nom de la touche | Mode de transmission du code discret (principal) |
|------------------|--|
| | Nom du code |
| ↑ | SF PRO LOGICII MOVIE |
| ← | SF PRO LOGICIX MOVIE |
| ↓ | SF NEO:6 CINEMA |
| → | SF HD-DCS |
| [+] | - |
| SP SETUP | SF ANALOG DIRECT |
| HOME | SYSTEM POWER OFF |
| INPUT SETUP | SF 2CH STEREO |
| TEST PICTURE | POWER OFF (ZONE2) |
| TEST TONE | POWER OFF (ZONE3) |
| AUTO CAL | POWER OFF |
| 2CH/A.DIRECT | FRONT SPEAKER OFF |
| A.F.D. | FRONT SPEAKER A |
| MOVIE | FRONT SPEAKER B |
| MULTI ST. | FRONT SPEAKER A+B |
| TUNING + | - |
| MEMORY | - |
| PRESET + | - |
| TUNING - | TV HDMI1 |
| FM | TV HDMI2 |
| AM | TV HDMI3 |
| PRESET - | TV HDMI4 |
| ⊗ | TV OFF |
| ⏸ + | MUTING OFF |
| ⏸ - | MUTING ON |
| INPUT + | FUNCTION + |
| INPUT - | FUNCTION - |
| INPUT MODE | TV ON |

Pour désactiver le mode de transmission du code discret pour la zone principale

Tout en maintenant **MAIN** enfoncé, appuyez sur **INPUT MODE** sur la télécommande pendant **5 secondes**.

Le mode de transmission du code discret pour la zone principale est désactivé lorsque **MAIN** cesse de clignoter.

Remarque

- Le mode de transmission du code discret pour la zone principale est automatiquement annulé si vous n'appuyez sur aucune touche pendant plus de 10 minutes.

Activation du mode de transmission du code discret pour la zone 2/zone 3

Appuyez sur ZONE2 ou ZONE3 sur la télécommande lorsque le mode de transmission du code discret pour la zone principale est actif.

Le mode de transmission du code discret pour la zone 2/zone 3 est désactivé lorsque le bouton de la zone commence à clignoter.

Liste des commandes en mode de transmission du code discret pour la zone 2/zone 3

| Nom de la touche | Mode de transmission du code discret (zone 2) | Mode de transmission du code discret (zone 3) |
|--------------------------|---|---|
| | Nom du code | Nom du code |
| HDMI OUTPUT | POWER OFF | POWER OFF |
| ZONE2 I/⏻ | — | — |
| ZONE3 I/⏻ | — | — |
| MAIN I/⏻ | POWER ON | POWER ON |
| ZONE 2 (allumé en rouge) | ZONE 2 | ZONE 2 |
| ZONE 3 (allumé en rouge) | ZONE 3 | ZONE 3 |
| MAIN (allumé en rouge) | MAIN | MAIN |
| BD/DVD | 1 | 1 |
| SAT/CATV | 2 | 2 |
| GAME | 3 | 3 |
| STB | 4 | 4 |
| VIDEO | 5 | 5 |
| AUX | 6 | 6 |
| TV | 7 | 7 |
| SA-CD/CD | 8 | 8 |
| TUNER | 9 | 9 |
| SOUND OPTIMIZER | 10/0 | 10/0 |
| PURE DIRECT | 11/* | 11/* |
| IN-CEILING SP MODE | 12/# | 12/# |
| CUSTOM PRESET 1 | — | — |
| CUSTOM PRESET 2 | — | — |
| CUSTOM PRESET 3 | — | — |
| CUSTOM PRESET 4 | — | — |
| DISPLAY | — | — |
| AMP MENU | — | — |
| RETURN | — | — |
| OPTIONS | — | — |
| ↑ | — | — |
| ← | — | — |
| ↓ | — | — |
| → | — | — |
| ⏻ | — | — |
| SP SETUP | — | — |
| HOME | — | — |
| INPUT SETUP | — | — |
| TEST PICTURE | — | — |

| Nom de la touche | Mode de transmission du code discret (zone 2) | Mode de transmission du code discret (zone 3) |
|------------------|---|---|
| | Nom du code | Nom du code |
| TEST TONE | — | — |
| AUTO CAL | — | — |
| 2CH/A.DIRECT | — | — |
| A.F.D. | — | — |
| MOVIE | — | — |
| MULTI ST. | — | — |
| TUNING + | — | — |
| MEMORY | — | — |
| PRESET + | — | — |
| TUNING - | — | — |
| FM | — | — |
| AM | — | — |
| PRESET - | — | — |
| ⊗ | MUTING | MUTING |
| ⏪ + | MUTING OFF | MUTING OFF |
| ⏪ - | MUTING ON | MUTING ON |
| INPUT + | FUNCTION + | FUNCTION + |
| INPUT - | FUNCTION - | FUNCTION - |
| INPUT MODE | — | — |

Montage de l'ampli-tuner à l'aide du kit de montage sur bâti

Assurez-vous d'utiliser un kit de montage sur bâti « WS-RE1 » dédié à cet ampli-tuner lorsque vous le montez sur un bâti.

- 1** Vérifiez que toutes les pièces sont fournies.
Support × 2

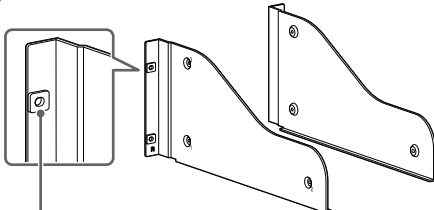

Isolateur

Panneau blanc × 1

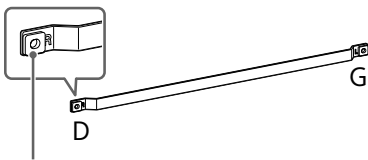

Isolateur

Vis M5 × 6



Rondelle × 6



- 2** Ôtez les vis du côté droit de l'ampli-tuner. N'ôtez pas d'autres vis que celles indiquées.

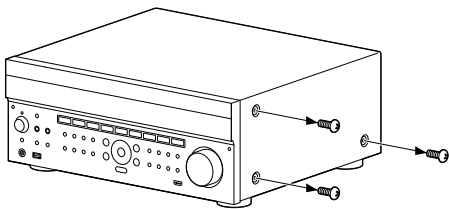

- 3** Montez le support du côté droit de l'ampli-tuner dans l'ordre des numéros d'étape imprimés sur le support à l'aide des vis retirées à l'étape 2.

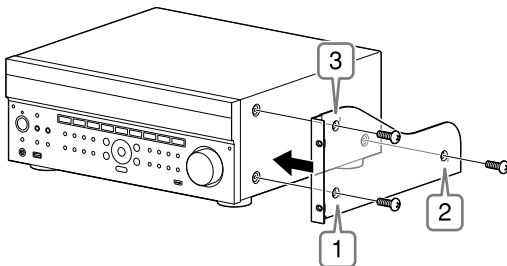

- 4** Répétez les étapes 2 et 3 pour le côté gauche pour monter le support.
5 Montez l'ampli-tuner sur le système de bâti. Veillez à effectuer cette étape avec plus d'une personne.

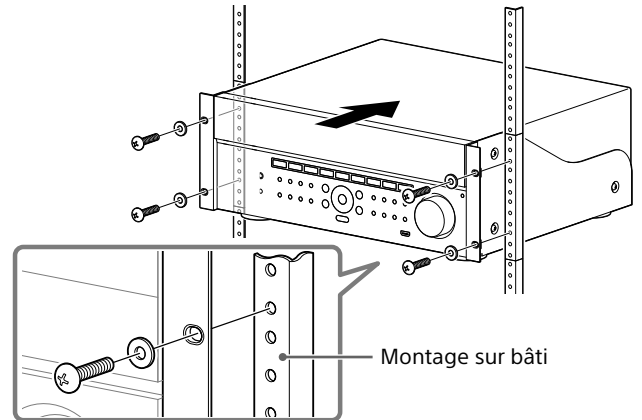

- 6** Montez le panneau blanc.
(Le panneau blanc masque les pieds de l'ampli-tuner pour lui donner un aspect plus esthétique. L'alignement de la hauteur de l'ampli-tuner et du panneau blanc permet de l'ajuster dans un espace de taille 4U.)

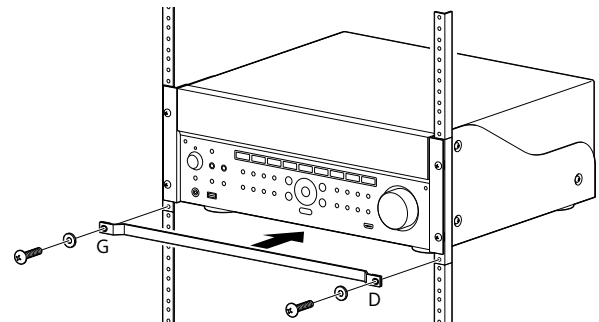

Distribution des zones

L'ampli-tuner est en mesure de fournir des signaux d'entrée pour chaque entrée vidéo ou audio à une autre zone selon les combinaisons suivantes.

Capacité de distribution de zone (vidéo)

| Entrée vidéo | Zone principale HDMI A OUT | HDMI OUT B | | Zone principale MONITOR OUT (Composite) | Zone principale MONITOR OUT (Composante) | Zone 2 MONITOR OUT (Composite) |
|------------------------------------|-------------------------------|-------------------------------|--------------------|---|--|--------------------------------------|
| | | Zone principale HDMI B OUT | Zone 2 HDMI OUT | | | |
| Prises d'entrée VIDEO (composite) | ✓ | ✓ | ✓*1 | ✓ | – | ✓ |
| Prises d'entrée VIDEO (composante) | ✓ | ✓ | ✓*1 | – | ✓ | – |
| Prises HDMI IN | ✓ | ✓ | ✓ | –*2 | –*2 | –*2 |

*1 Le récepteur ne peut pas reproduire de signal analogique différent sur la prise HDMI OUT de la zone 2 lorsqu'un signal analogique de la zone principale est reproduit à partir de la prise HDMI OUT A.

*2 La réduction de la résolution HDMI est interdite de par la recommandation HDMI.

Capacité de distribution de zone (audio)

| Source d'entrée/sortie | Zone principale HDMI A OUT | HDMI OUT B | | Zone principale SPEAKER OUT | Zone 2 SPEAKER OUT | Zone 2 PRE OUT (fixe/variable) | Zone 3 PRE OUT (fixe/variable) | Multicanaux PRE-OUT (ZA3000ES uniquement) |
|--------------------------------|----------------------------------|----------------------------------|--------------------|-----------------------------------|-----------------------|--------------------------------------|--------------------------------------|--|
| | | Zone principale HDMI B OUT | Zone 2 HDMI OUT | | | | | |
| Prises d'entrée audio (RCA) | – | – | ✓ | ✓ | ✓ | ✓ | ✓*3 | ✓ |
| Tuner intégré | – | – | ✓ | ✓ | ✓ | ✓ | ✓ | ✓ |
| Prises DIGITAL OPTICAL IN | – | – | ✓*1 | ✓ | ✓*1 | ✓*1 | – | ✓ |
| Prises DIGITAL COAXIAL IN | – | – | ✓*1 | ✓ | ✓*1 | ✓*1 | – | ✓ |
| Prises HDMI IN | ✓ | ✓ | ✓ | ✓ | ✓*2 | ✓*2 | – | ✓ |

*1 Le flux audio numérique n'est pas pris en charge pour la distribution de signaux tels que Dolby Digital et DTS. Le réglage de la sortie Digital Audio doit être « 2ch PCM » sur le périphérique de lecture.

*2 La sortie et la pré-sortie des enceintes de la zone 2 ne prennent en charge que la sortie audio à 2 canaux. Les signaux de flux multicanaux sont automatiquement convertis en signaux à 2 canaux. Le signal DSD n'est pas reproduit sur la zone 2.

*3 Vous ne pouvez sélectionner qu'un signal analogique en zone 3.

Mode d'enceintes au plafond

Sony a développé un nouveau mode sonore spécial pour l'installation IC. Cette fonction permet de rabaisser virtuellement autour de l'écran les enceintes au plafond avant et centrale. De cette manière, l'auditeur peut entendre la voix des acteurs sortant de l'écran plutôt que du plafond. Ce mode permet également de rendre plus naturelle le son de la musique dans une pièce comportant des enceintes au plafond.

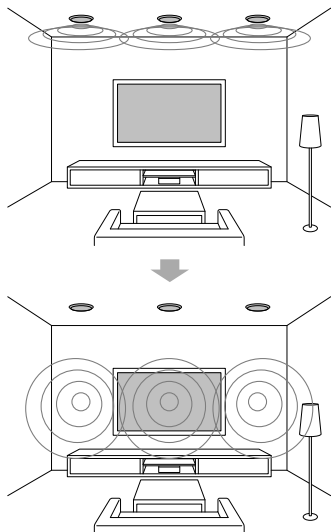

1 Procédez à l'Auto Calibration.

2 Sélectionnez [Setup] - [Audio Setup] - [In-Ceiling Speaker Mode] - [On] dans le menu d'accueil.

Remarques

- Ce mode n'est pas disponible si [Pro Logic II], [Pro Logic IIx], [Neo:6] ou [2ch Analog Direct] est sélectionné, ou [Pure Direct] est réglé sur [On].
- Ce mode est désactivé dans un modèle d'enceinte comportant des enceintes hauts avant.

Conseils

- Vous pouvez activer/désactiver chacune des entrées du menu Input Setup.
- Vous pouvez également sélectionner [In-Ceiling Speaker Mode] dans [Sound Effects] à partir du menu d'accueil.
- Vous pouvez également activer/désactiver la fonction en appuyant sur IN-CEILING SP sur la télécommande ou sur l'amplificateur.
- Pour obtenir des effets optimaux dans l'environnement d'écoute, configurez le réglage [Ceiling Speaker Height] et procédez à l'Auto Calibration.

Mapa del sistema de menú de la interfaz gráfica de usuario

Cómo utilizar el menú de inicio

Los elementos subrayados corresponden a configuraciones predeterminadas.

Home

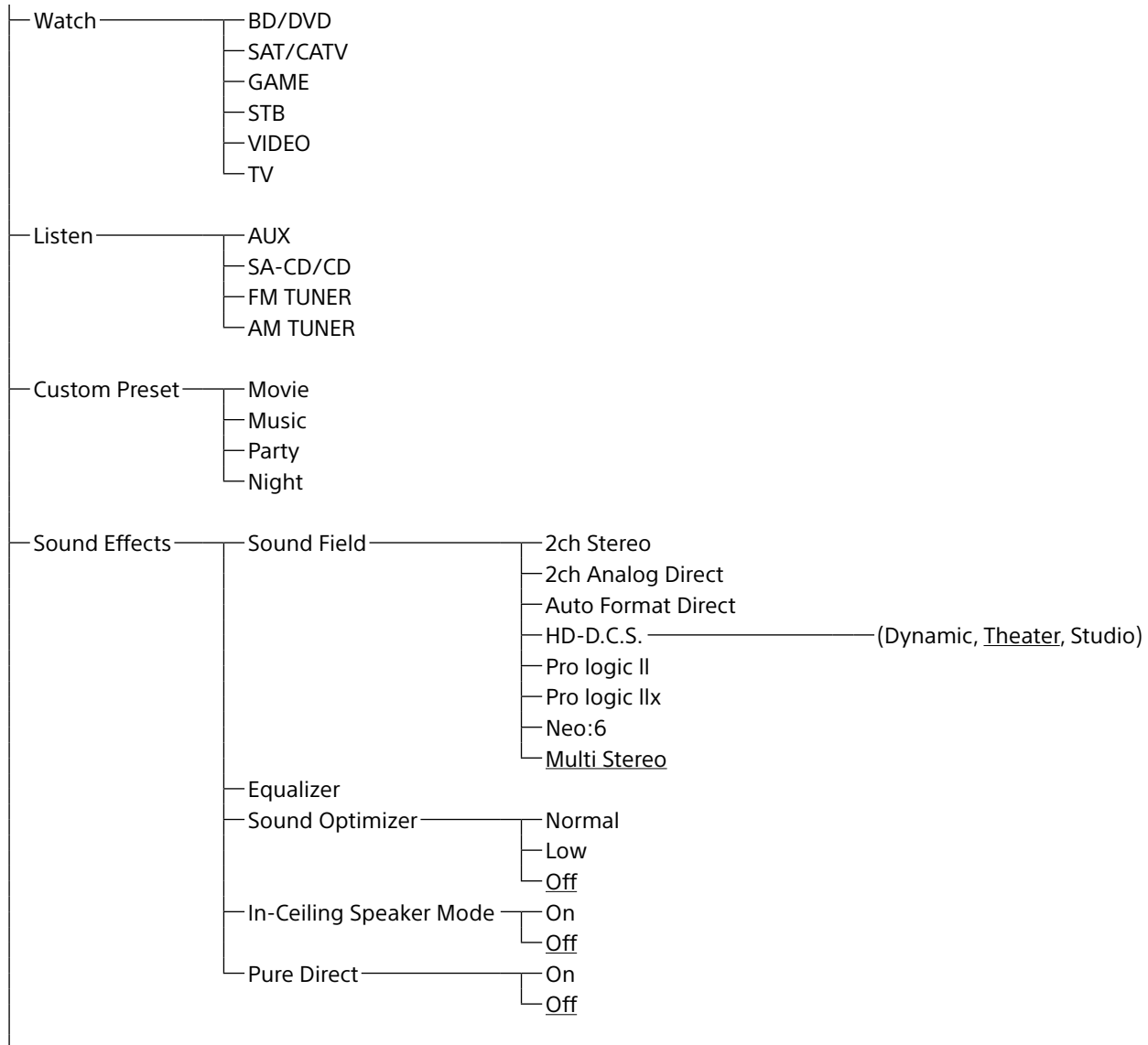

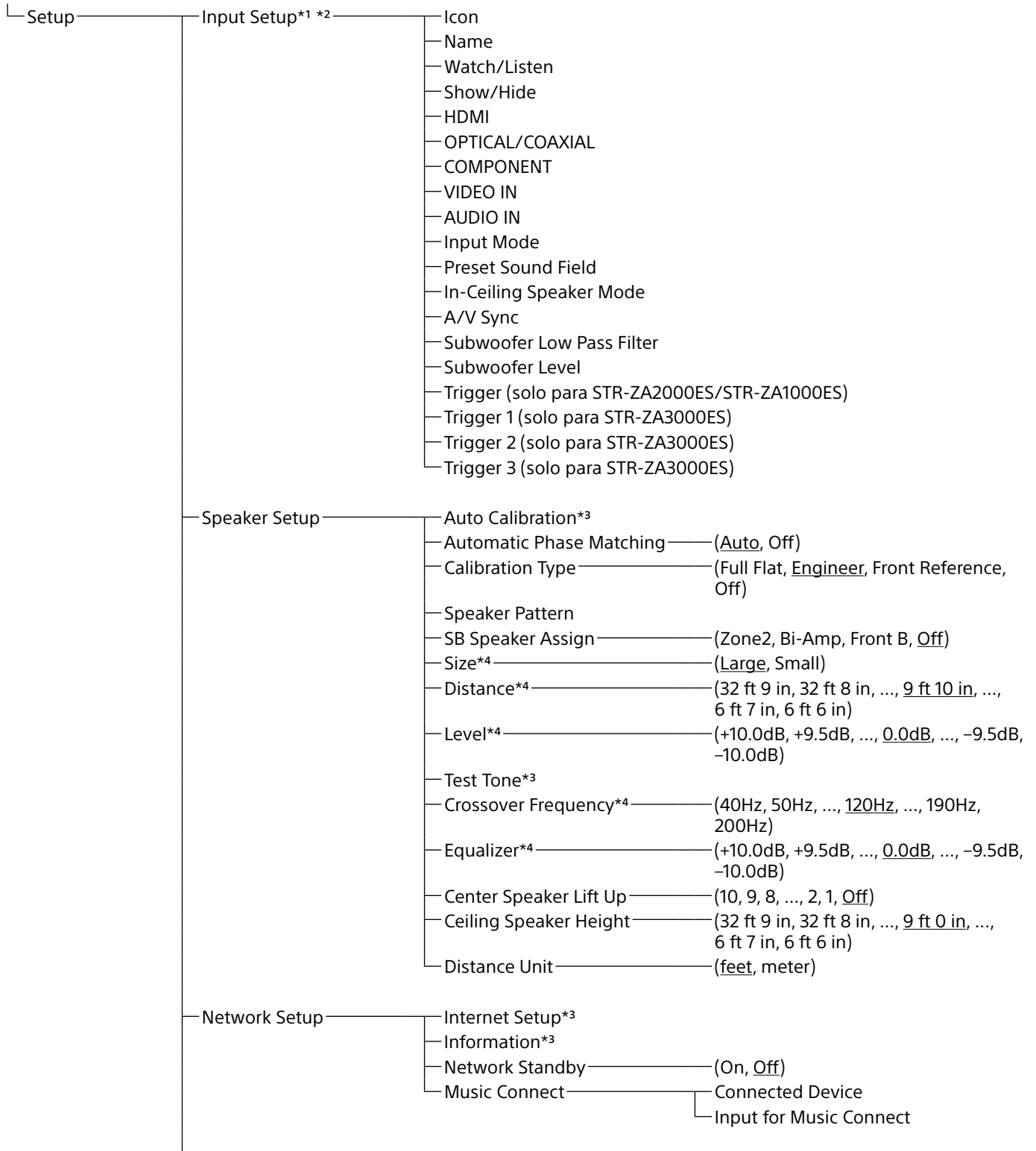

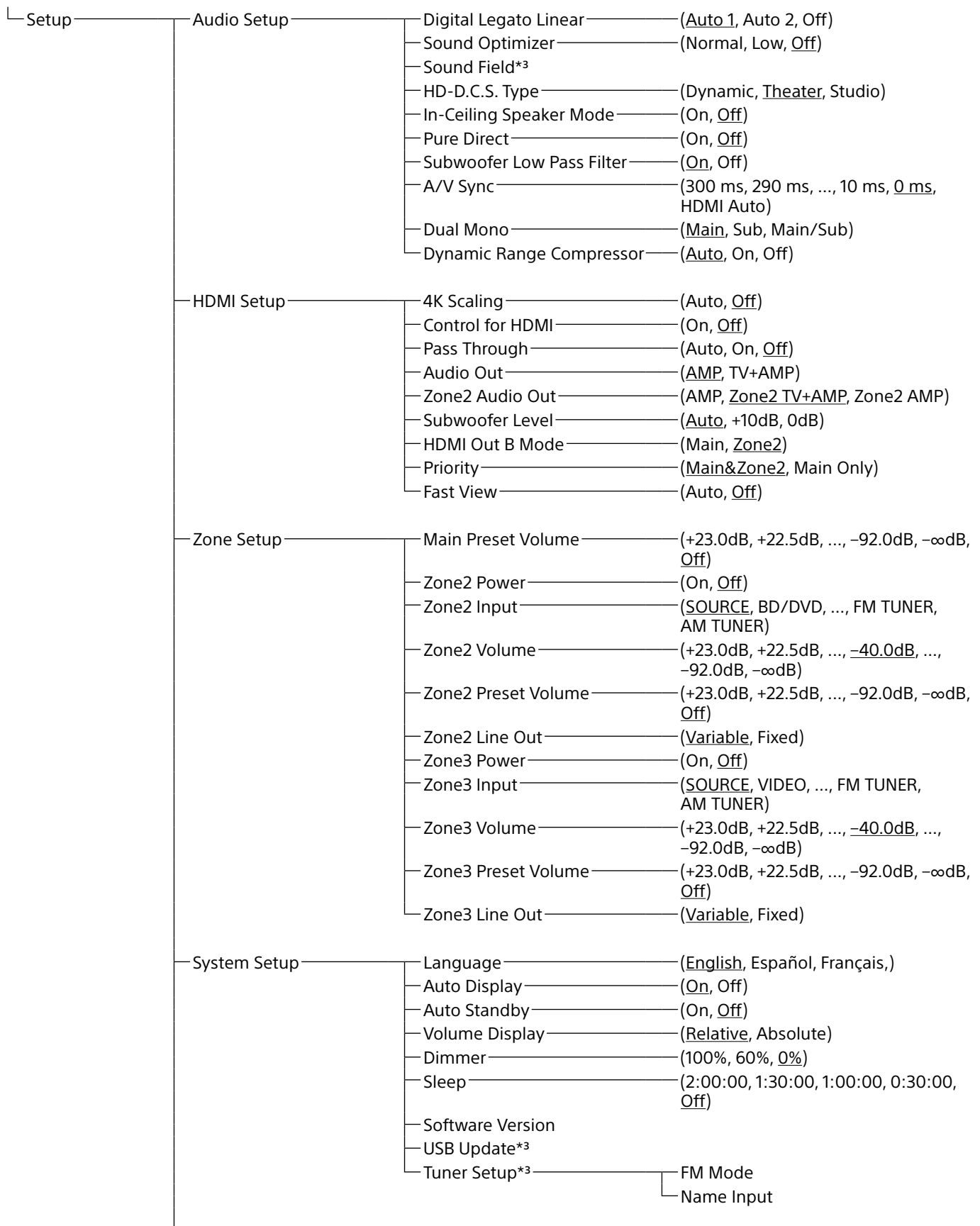

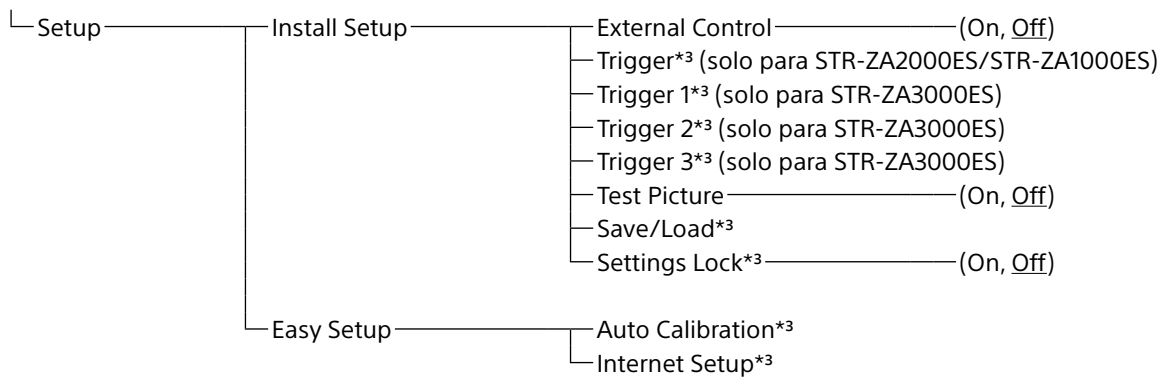

*1 Puede seleccionar las siguientes entradas en la pantalla Input Setup.
BD/DVD, SAT/CATV, GAME, STB, VIDEO, AUX, TV, SA-CD/CD

*2 Puede configurar cada entrada utilizando los siguientes elementos de menú en Input Setup.

*3 Se muestra información detallada de estos elementos de menú después de que seleccione la configuración.

*4 El elemento de menú se puede ajustar en cada altavoz.

Índice de contenido

| | |
|--|---|
| Mapa del sistema de menú de la interfaz gráfica de usuario | 2 |
| Cómo utilizar el menú de inicio | 2 |

Conexiones y configuraciones (varias habitaciones/una sola habitación)

| | |
|--|----|
| Cómo preparar el receptor | 7 |
| Esquema de plano dimensional | 7 |
| Cómo instalar y desinstalar la cubierta frontal | 7 |
| Cómo configurar el receptor | 7 |
| Cómo conectar el equipo | 8 |
| Cómo conectar una TV 4K compatible con HDCP 2.2 a un transmisor de 4K utilizando un cable HDMI compatible con 4K | 8 |
| Cómo enlazar un sistema de música de alta fidelidad | 9 |
| Cómo realizar una conexión PoE (alimentación a través de Ethernet) (solo para STR-ZA3000ES) | 10 |
| Cómo realizar una conexión de varias zonas | 11 |
| Cómo combinar entradas de audio y video diferentes (último modo de video) | 11 |
| Cómo configurar el receptor | 12 |
| Cómo reproducir un tono de prueba por cada altavoz (Test Tone) | 12 |
| Cómo mostrar una pantalla de prueba (Test Picture) | 12 |
| Cómo ajustar el balance de sonido automáticamente (Auto Calibration) | 12 |
| Lista de mensajes después de las medidas de Auto Calibration | 13 |
| Cómo guardar o cargar la configuración del receptor | 13 |
| Cómo actualizar el firmware con una unidad flash USB | 13 |
| Cómo realizar la configuración a través de un navegador web | 14 |
| Cómo utilizar el botón PING | 14 |

Cómo utilizar comandos ocultos

| | |
|--|----|
| Cómo realizar comandos con el receptor | 15 |
| Cómo realizar comandos utilizando el mando a distancia suministrado | 16 |
| Cómo activar el modo de transmisión del código discreto de la zona principal | 16 |
| Cómo activar el modo de transmisión del código discreto de las zone2/zone3 | 17 |

Accesorios

| | |
|--|----|
| Cómo montar el receptor utilizando el kit de montaje en bastidor | 18 |
|--|----|

Otros

| | |
|-------------------------------|----|
| Distribución de zona | 19 |
| Modo altavoces de techo | 20 |

Cómo preparar el receptor

Esquema de plano dimensional

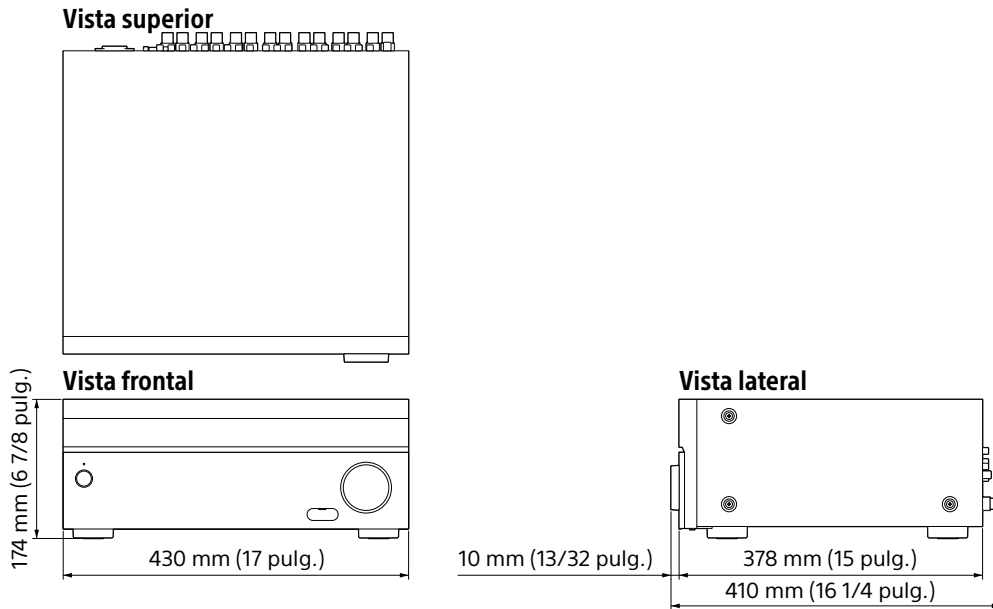

Cómo instalar y desinstalar la cubierta frontal

La cubierta frontal se puede retirar completamente del receptor.

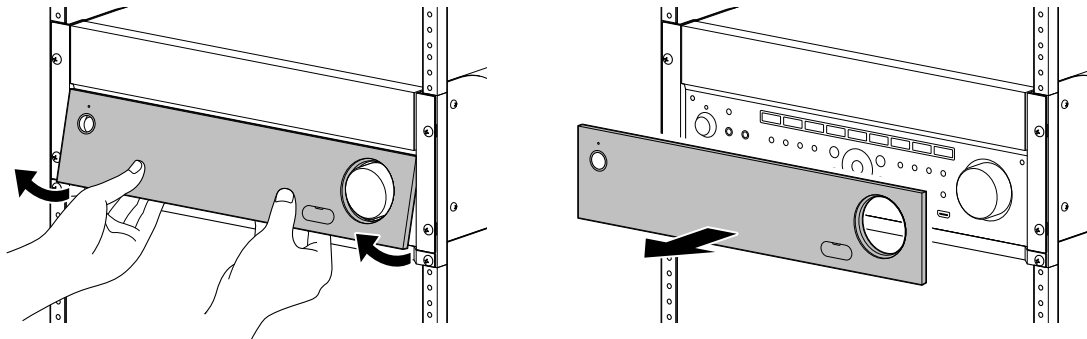

Retire la cubierta frontal insertando sus dedos bajo la cubierta.

Cómo configurar el receptor

Recomendamos que usted active los siguientes elementos del menú por adelantado.

Para activar el modo en espera de la red

Seleccione [Setup] - [Network Setup] - [Network Standby] - [On] en el menú de inicio.

Para activar el modo de control para hacer una conexión al controlador externo

Seleccione [Setup] - [Install Setup] - [External Control] - [On] en el menú de inicio.

Notas

- Cuando el receptor está en el modo en espera, el indicador I/⏻ (encendido/en espera) del panel frontal se enciende en ámbar si [Network Standby] está configurado como [On].
- Configure [External Control] como [On] para activar la conexión de red o activar el control de un controlador externo conectado al puerto RS232C.

Cómo conectar el equipo

Cómo conectar una TV 4K compatible con HDCP 2.2 a un transmisor de 4K utilizando un cable HDMI compatible con 4K

Para disfrutar de audio de contenido 4K, como películas 4K, conecte las tomas HDMI OUT/IN de todos los dispositivos compatibles con HDCP 2.2* que utilicen cables HDMI, como se muestra más adelante.

* HDCP 2.2 (protección de contenido digital de alto ancho de banda 2.2) es una tecnología de protección de derechos de autor mejorada recientemente que se utiliza para proteger contenido como películas 4K de estudios.

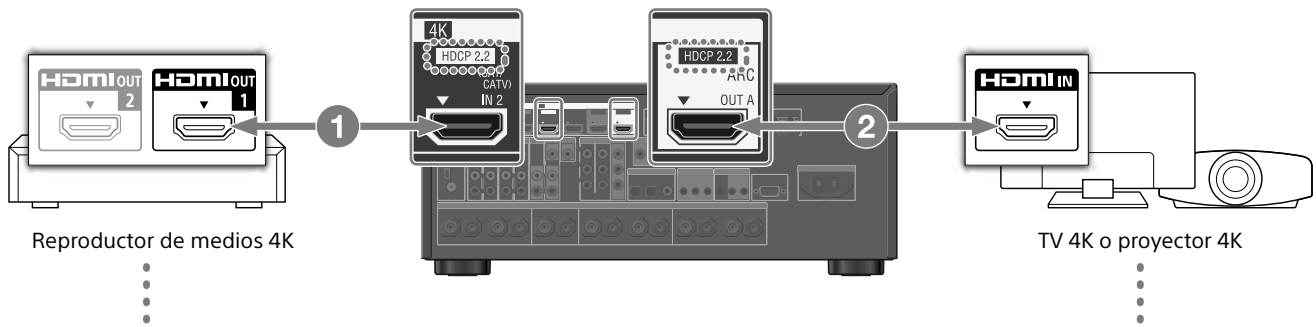

- 1 Conecte el receptor a un reproductor de medios 4K utilizando un cable High Speed HDMI (no se suministra).**

Si está utilizando un reproductor de medios FMP-X10/X5:

Conecte el cable a la toma **HDMI OUT 1 (for AUDIO VIDEO)** del reproductor.

Seleccione [🔊 (Ajustes)] - [Sonido] - [Audio de HDMI OUT] - [HDMI OUT 1] en el menú inicial del reproductor FMP-X10/X5 después de que se haya completado la configuración inicial.

Si está utilizando otro reproductor de medios 4K:

Conecte el cable a una de las **tomas HDMI OUT compatibles con HDCP 2.2**. Para obtener más detalles, consulte el manual de operación suministrado con su reproductor.

- 2 Conecte el receptor a su TV 4K utilizando un cable High Speed HDMI (no se suministra).**

Si está utilizando una TV BRAVIA con nombre de serie X950B, X900B o X850B:

Conecte el cable a la toma **HDMI IN 1** de su TV.

Si está utilizando otro reproductor de medios de TV 4K u otro proyector 4K:

Conéctelo a una de las **tomas HDMI IN compatibles con HDCP 2.2**. Si la toma no es compatible con la función ARC (canal de retorno de audio), conecte también un cable digital óptico. Para obtener más detalles, consulte el manual de operación suministrado con su TV 4K o proyector 4K.

Cómo enlazar un sistema de música de alta fidelidad

Este receptor puede encenderse y cambiar su entrada automáticamente al enlazarse con una operación de reproducción del sistema de música de alta fidelidad. Configúrelo para habilitar la operación del receptor enlazado con un dispositivo de sistema de alta fidelidad.

1 Seleccione [Setup] - [Network Setup] - [Music Connect] en el inicio.

2 Seleccione la configuración que desea.

Connected Device: seleccione el dispositivo conectado para habilitar la función.

Input for Music Connect: seleccione la entrada que enlazará.

3 Comience la reproducción en el dispositivo.

El receptor se encenderá automáticamente y la entrada cambiará automáticamente.

Para deshabilitar Music Connect

Seleccione [Setup] - [Network Setup] - [Music Connect] - [Connected Device] - [Remove Connected Device] en el menú de inicio.

Notas

- La función Music Connect se puede enlazar solo con la fuente de energía y la entrada de la zona principal. Esta función no se enlaza con las zonas 2 o 3.
- Es probable que la función de enlace de Music Connect no funcione correctamente según factores como las especificaciones del dispositivo conectado.
- Recomendamos que configure [Network Standby] como [On] para activar el enlace con Music Connect aun si el receptor se encuentra en el modo en espera.
- Solo se puede conectar un dispositivo de sistema de música de alta fidelidad al receptor a la vez, utilizando la función Music Connect.

Cómo realizar una conexión de varias zonas

Este receptor permite conexiones de varias zonas.

Configuración de ejemplo

| Toma de salida | Dispositivo conectado | Método de conexión |
|--|--|---|
| HDMI OUT A | TV | Conexión: conecte a la TV utilizando la toma HDMI OUT A. Operación del receptor: presione HDMI OUT para seleccionar HDMI A. |
| HDMI OUT B | TV | Conexión: conecte a la TV utilizando la toma HDMI OUT B. Menú de configuración: seleccione [Setup] - [HDMI Setup] - [HDMI Out B Mode] - [Zone2] en el menú de inicio. Seleccione [Setup] - [HDMI Setup] - [Zone2 Audio Out] - [Zone2 TV + AMP] en el menú de inicio. |
| Terminales SPEAKERS FRONT A CENTER SURROUND | Altavoces de 5 canales y 1 o 2 altavoces potenciadores de graves | Conexión: conecte los altavoces y los altavoces potenciadores de graves. Menú de configuración: realice una Auto Calibration y configure lo siguiente. Seleccione [Setup] - [Speaker Setup] - [SB Speaker Assign] - [Zone2] en el menú de inicio. Sugerencia • Seleccione [Setup] - [Input Setup] - [In-Ceiling Speaker Mode] - [On] cuando utilice altavoces de techo. |
| Terminales SPEAKERS SURROUND BACK (asignados a la ZONE2) | Altavoces de 2 canales | Conexión: conecte los altavoces derecho e izquierdo a la zona 2. Menú de configuración: realice una Auto Calibration y configure lo siguiente. Seleccione [Setup] - [Speaker Setup] - [SB Speaker Assign] - [Zone2] en el menú de inicio. |

Cómo combinar entradas de audio y video diferentes (último modo de video)

El receptor puede reproducir continuamente la imagen de video de entrada utilizada más recientemente cuando se selecciona una fuente de entrada solo de audio.

- 1 Conecte la fuente de música de fondo deseada a la entrada con un cable análogo, óptico o coaxial. O utilice el sintonizador incorporado.**
- 2 Ajuste la entrada como se muestra a continuación en el menú Input Setup.**

HDMI: [None]

Component: [None]

Composite: [---]

Audio: La entrada conectada a la fuente.

Cuando utilice el sintonizador incorporado, ajuste el modo de pantalla en [Simple]

utilizando el menú de opciones de [FM/AM Display].

Ejemplo

Presione SAT/CATV, seguido de TUNER para escuchar el sonido del sintonizador incorporado mientras ve una fuente de video conectada a SAT/CATV.

La salida de audio cambia a la de la fuente del sintonizador mientras se mantiene la salida de video SAT/CATV.

Cómo configurar el receptor

Cómo reproducir un tono de prueba por cada altavoz (Test Tone)

Puede reproducir un tono de prueba de cada altavoz en secuencia.

1 Seleccione [Setup] - [Speaker Setup] - [Test Tone] en el menú de inicio.

2 Seleccione la configuración que desea.
Off

Auto: se reproduce el tono de prueba desde cada altavoz en secuencia.

Front L, Center, Front R, Surround R, Surround L, Sur Back*, Sur Back L, Sur Back R, Front High L, Front High R, Subwoofer: Puede seleccionar los altavoces que reproducirán el tono de prueba.

* Aparece [Sur Back] cuando solo se encuentra conectado un altavoz trasero.

3 Ajuste el nivel del altavoz.

Sugerencias

- Puede configurar un tono de prueba presionando el botón TEST TONE del mando a distancia. En este caso, solo puede utilizar el panel de visualización para la operación.
- Para ajustar el nivel de todos los altavoces al mismo tiempo, presione \triangleleft +/- . También puede utilizar MASTER VOLUME en el receptor.
- Se muestra el valor de ajuste en la pantalla de la TV mientras se ajusta.

Cómo mostrar una pantalla de prueba (Test Picture)

Muestre una pantalla de prueba para las tomas HDMI OUT A y HDMI OUT B.

1 Presione el botón TEST PICTURE en el mando a distancia.

Sugerencias

- Desde HDMI OUT A, se reproduce una imagen de prueba en una resolución adecuada a las capacidades de la TV conectada. Se reproduce una imagen de prueba en 480p desde HDMI OUT B.
- Las señales de audio HDMI no se reproducen mientras se reproduce la pantalla de prueba.

Cómo ajustar el balance de sonido automáticamente (Auto Calibration)

Este receptor se encuentra equipado con la función D.C.A.C. (Digital Cinema Auto Calibration), que permite realizar calibraciones automáticas.

Auto Calibration permite realizar una calibración automática de la siguiente manera.

- Verifique la conexión entre cada altavoz y el receptor.
- Ajuste el nivel del altavoz.
- Mida la distancia de cada altavoz desde la posición de su asiento.*1
- Mida el tamaño del altavoz.*1
- Mida las características de frecuencia (EQ).*1
- Mida las características de frecuencia (Fase).*1 *2

*1 Las medidas resultantes no se utilizan cuando [2ch Analog Direct] se encuentra seleccionado.

*2 Es probable que no se utilicen las medidas resultantes, dependiendo de los formatos de audio.

Nota

- D.C.A.C. está diseñado para lograr el equilibrio de sonido adecuado para su habitación. Sin embargo, puede ajustar los niveles de altavoz manualmente según su preferencia utilizando Test Tone.

1 Configure cada altavoz correctamente y conecte el micrófono optimizador.

2 Seleccione [Setup] - [Speaker Setup] - [Auto Calibration] en el menú de inicio.

3 Siga las instrucciones en la pantalla de la TV y presione \oplus para seleccionar [Start].

La medición comienza en 5 segundos.

El proceso de medición tardará aproximadamente 30 segundos con un tono de prueba.

Cuando este termina, suena un pitido y la pantalla cambia.

4 Seleccione el elemento que desea.

5 Guarde los resultados de la medición.

Seleccione [Save] en el paso 4.

Emparejamiento de calibración

Cuando se ejecuta la Auto Calibration, esta función se activa automáticamente para emparejar la distancia y el nivel de los altavoces derecho e izquierdo. Puede configurar esta función solo después de que se haya completado el proceso de medición D.C.A.C. y se hayan guardado sus resultados. La configuración es válida hasta que la cambie.

Nota

- Si aparece un mensaje de advertencia o un código de error en la pantalla en el paso 3, consulte la "Lista de mensajes después de las medidas de Auto Calibration".

Sugerencias

- También puede realizar una calibración automática presionando el botón AUTO CAL del mando a distancia. Si utiliza el botón AUTO CAL, se aplicarán las siguientes restricciones a la operación:
 - Se ignorarán los ajustes previos relacionados con la función Auto Calibration.
 - Solo puede utilizar el panel de visualización para la operación.
- La función Auto Calibration se cancelará si realiza lo siguiente durante el proceso de medición:
 - Encender o apagar el receptor.
 - Presionar los botones de entrada en el mando a distancia o en el receptor.
 - Presionar \times .
 - Presionar SPEAKERS en el receptor.
 - Presionar HDMI OUTPUT.
 - Presionar AMP MENU.
 - Presionar HOME.
 - Presionar AUTO CAL.
 - Cambiar el nivel del volumen.

Lista de mensajes después de las medidas de Auto Calibration

- **Code 31:**
Los altavoces delanteros no están seleccionados correctamente. Seleccione los altavoces delanteros utilizando SPEAKERS y realice el procedimiento de Auto Calibration nuevamente.
 - **Code 32, Code 33:**
 - No se detectaron los altavoces o no se conectaron adecuadamente.
 - Ninguno de los altavoces delanteros está conectado o hay solo un altavoz delantero conectado.
 - El altavoz envolvente izquierdo o derecho no está conectado.
 - Un altavoz envolvente trasero se encuentra conectado solo a la entrada SPEAKERS SURROUND BACK/FRONT HIGH/FRONT B/BI-AMP/ZONE 2 R. Si se conecta solo un altavoz envolvente trasero, conéctelo a la entrada SPEAKERS SURROUND BACK/FRONT HIGH/FRONT B/BI-AMP/ZONE 2 L.
 - El altavoz delantero superior izquierdo o derecho no está conectado.
- El micrófono optimizador no está conectado. Asegúrese de que el micrófono optimizador esté conectado adecuadamente y realice la operación de Auto Calibration nuevamente.
- Si el micrófono optimizador está conectado adecuadamente, pero el código de error sigue apareciendo, el cable del micrófono optimizador puede estar dañado.
- **Warning 40:**
El proceso de medición se completó y se detectó un nivel de ruido alto. Puede obtener mejores resultados si intenta el proceso nuevamente en un ambiente silencioso.
 - **Warning 41, Warning 42:**
La entrada del micrófono es demasiado grande.
 - Es probable que la distancia entre el altavoz y el micrófono sea demasiado pequeña. Sepárelos y realice la medición nuevamente.
 - **Warning 43:**
No se pueden detectar la distancia ni la posición del altavoz potenciador de graves. Es probable que esto se deba a un alto nivel de ruido. Pruebe realizar las mediciones en un ambiente silencioso.
 - **NO WARNING:**
No hay información de advertencia.

Cómo guardar o cargar la configuración del receptor

Puede guardar la configuración en una unidad flash USB y restaurar la configuración guardada en el receptor o en otro receptor del mismo modelo.

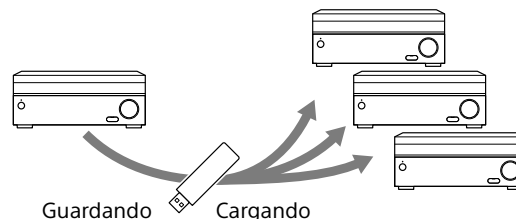

Para guardar la configuración

Inserte una unidad flash USB en el puerto USB del panel frontal del receptor. Seleccione [Setup] - [Install Setup] - [Save/Load] - [Save] en el menú de inicio.

Para cargar la configuración

Inserte una unidad flash USB que contenga la configuración guardada en el puerto USB en el panel frontal del receptor. Seleccione [Setup] - [Install Setup] - [Save/Load] - [Load] en el menú de inicio.

Cómo actualizar el firmware con una unidad flash USB

Asegúrese de seguir los siguientes pasos cuando se realice una actualización de firmware.

Puede descargar la actualización de firmware desde el siguiente sitio web.

<http://www.sony.com/essupport>

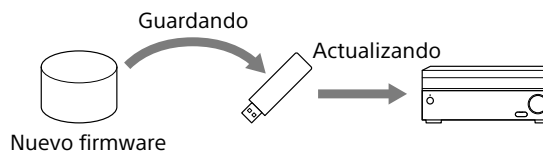

- 1 Copie el archivo a actualizar en el directorio de nivel superior (bajo el directorio raíz) de la unidad flash USB (FAT16 o FAT32 con más de 100 MB de espacio libre).**
- 2 Encienda el receptor.**
- 3 Inserte la unidad flash USB en el puerto USB del panel frontal del receptor.**
- 4 Seleccione [Setup] - [System Setup] - [USB Update] en el menú de inicio.**
Se mostrará [UPDATING...XXX%] en la pantalla frontal. El receptor se reiniciará automáticamente después de que se complete la actualización.

Nota

- La actualización toma hasta 50 minutos en completarse.

Cómo realizar la configuración a través de un navegador web

El receptor proporciona una interfaz de navegador web para la configuración.

La función PING es útil para verificar su dirección IP rápidamente.

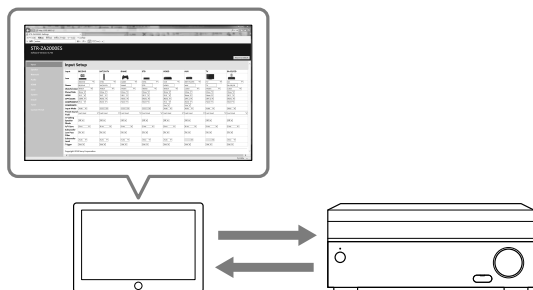

Abra un navegador web en su computadora o dispositivo móvil en la misma red del receptor y acceda a `http://[dirección IP del receptor]/`

Cómo utilizar el botón PING

El receptor proporciona las siguientes funciones simplemente al presionar el botón PING en el panel frontal del receptor.

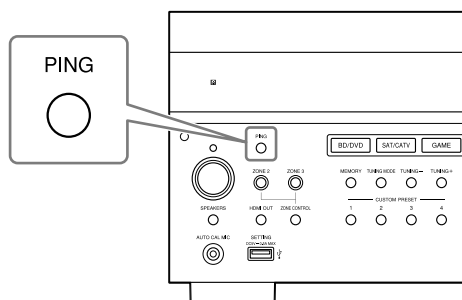

El receptor envía paquetes de transmisión o multidifusión UDP para establecer una conexión de red.

| Protocolo | Propietario del protocolo |
|-----------|---------------------------|
| SDDP | Control4 |

El receptor muestra su información de IP en la pantalla frontal de la siguiente manera.

| Información | |
|-------------|---------------|
| 1 | Dirección IP |
| 2 | Dirección MAC |

Cómo realizar comandos con el receptor

Este receptor permite realizar varios comandos con botones en el panel frontal.

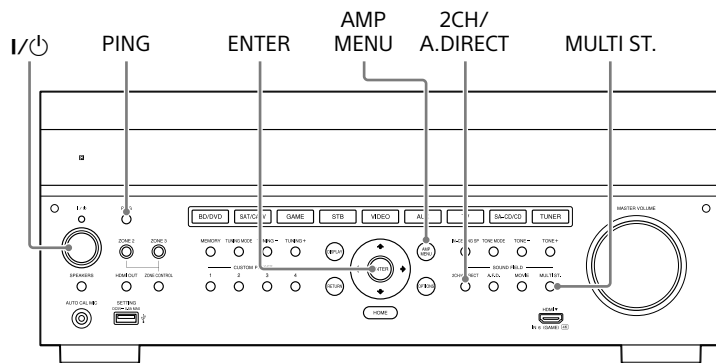

| Función | Operación |
|--|--|
| Inicialización de usuario (borrar memoria) | Presione I/⏻ durante 5 segundos en el modo de espera. |
| Borrar campo de sonido | Mantenga presionado MULTI.ST. y presione I/⏻ en el modo de espera. |
| Bloqueo de configuración | Mantenga presionado PING y AMP MENU y presione ENTER mientras el receptor se encuentre activado. |
| Modo de comando | Mantenga presionado 2CH/A.DIRECT y presione I/⏻ en el modo de espera. |

Cómo realizar comandos utilizando el mando a distancia suministrado

Este receptor permite realizar varios comandos con el mando a distancia suministrado.

Cómo activar el modo de transmisión del código discreto de la zona principal

Mientras mantiene presionado MAIN, presione INPUT MODE en el mando a distancia durante 5 segundos.

El modo de transmisión del código discreto de la zona principal se activa cuando MAIN se enciende y apaga intermitentemente.

Lista de comando en el modo de transmisión del código discreto de la zona principal

| Nombre clave | Modo de transmisión del código discreto (principal) |
|-------------------------------|---|
| | Nombre del código |
| HDMI OUTPUT | HDMI OUTPUT |
| ZONE2 I/⏻ | POWER ON (ZONE2) |
| ZONE3 I/⏻ | POWER ON (ZONE3) |
| MAIN I/⏻ | POWER ON |
| ZONE 2 (iluminado en rojo) | ZONE 2 |
| ZONE 3 (iluminado en rojo) | ZONE 3 |
| MAIN (iluminado en rojo) | MAIN |
| BD/DVD | 1 |
| SAT/CATV | 2 |
| GAME | 3 |
| STB | 4 |
| VIDEO | 5 |
| AUX | 6 |
| TV | 7 |
| SA-CD/CD | 8 |
| TUNER | 9 |
| SOUND OPTIMIZER | 10/0 |
| PURE DIRECT | 11/* |
| IN-CEILING SP MODE | 12/# |
| CUSTOM PRESET 1 | PARTY MODE ON/OFF |
| CUSTOM PRESET 2 | ZONE 2 PARTY MODE |
| CUSTOM PRESET 3 | ZONE 3 PARTY MODE |
| CUSTOM PRESET 4 | ZONE 2+3 PARTY MODE |
| DISPLAY | HDMI OUTPUT A |
| AMP MENU | HDMI OUTPUT B |
| RETURN | HDMI OUTPUT A+B |
| OPTIONS | HDMI OUTPUT OFF |

| Nombre clave | Modo de transmisión del código discreto (principal) |
|--------------|---|
| | Nombre del código |
| ↑ | SF PRO LOGICII MOVIE |
| ← | SF PRO LOGICIIx MOVIE |
| ↓ | SF NEO:6 CINEMA |
| → | SF HD-DCS |
| ⏻ | - |
| SP SETUP | SF ANALOG DIRECT |
| HOME | SYSTEM POWER OFF |
| INPUT SETUP | SF 2CH STEREO |
| TEST PICTURE | POWER OFF (ZONE2) |
| TEST TONE | POWER OFF (ZONE3) |
| AUTO CAL | POWER OFF |
| 2CH/A.DIRECT | FRONT SPEAKER OFF |
| A.F.D. | FRONT SPEAKER A |
| MOVIE | FRONT SPEAKER B |
| MULTI ST. | FRONT SPEAKER A+B |
| TUNING + | - |
| MEMORY | - |
| PRESET + | - |
| TUNING - | TV HDMI1 |
| FM | TV HDMI2 |
| AM | TV HDMI3 |
| PRESET - | TV HDMI4 |
| ⏻ | TV OFF |
| ⏸ + | MUTING OFF |
| ⏸ - | MUTING ON |
| INPUT + | FUNCTION + |
| INPUT - | FUNCTION - |
| INPUT MODE | TV ON |

Para desactivar el modo de transmisión del código discreto de la zona principal

Mientras mantiene presionado MAIN, presione INPUT MODE en el mando a distancia durante 5 segundos.

El modo de transmisión del código discreto de la zona principal se desactiva cuando MAIN deja de encenderse y apagarse intermitentemente.

Nota

- El modo de transmisión del código discreto de la zona principal se cancela automáticamente cuando no presiona ningún botón durante más de 10 minutos.

Cómo activar el modo de transmisión del código discreto de las zone2/zone3

Presione ZONE2 o ZONE3 en el mando a distancia cuando el modo de transmisión del código discreto de la zona principal se encuentre activo.

El modo de transmisión del código discreto de las zone2/zone3 se activa cuando el botón de la zona seleccionada comienza a parpadear.

Lista de comando del modo de transmisión del código discreto de las zone2/zone3

| Nombre clave | Modo de transmisión del código discreto (zone 2) | Modo de transmisión del código discreto (zone 3) |
|----------------------------|--|--|
| | Nombre del código | Nombre del código |
| HDMI OUTPUT | POWER OFF | POWER OFF |
| ZONE2 I/⏻ | — | — |
| ZONE3 I/⏻ | — | — |
| MAIN I/⏻ | POWER ON | POWER ON |
| ZONE 2 (iluminado en rojo) | ZONE 2 | ZONE 2 |
| ZONE 3 (iluminado en rojo) | ZONE 3 | ZONE 3 |
| MAIN (iluminado en rojo) | MAIN | MAIN |
| BD/DVD | 1 | 1 |
| SAT/CATV | 2 | 2 |
| GAME | 3 | 3 |
| STB | 4 | 4 |
| VIDEO | 5 | 5 |
| AUX | 6 | 6 |
| TV | 7 | 7 |
| SA-CD/CD | 8 | 8 |
| TUNER | 9 | 9 |
| SOUND OPTIMIZER | 10/0 | 10/0 |
| PURE DIRECT | 11/* | 11/* |
| IN-CEILING SP MODE | 12/# | 12/# |
| CUSTOM PRESET 1 | — | — |
| CUSTOM PRESET 2 | — | — |
| CUSTOM PRESET 3 | — | — |
| CUSTOM PRESET 4 | — | — |
| DISPLAY | — | — |
| AMP MENU | — | — |
| RETURN | — | — |
| OPTIONS | — | — |
| ↑ | — | — |
| ← | — | — |
| ↓ | — | — |
| → | — | — |
| ⏏ | — | — |
| SP SETUP | — | — |
| HOME | — | — |
| INPUT SETUP | — | — |
| TEST PICTURE | — | — |

| Nombre clave | Modo de transmisión del código discreto (zone 2) | Modo de transmisión del código discreto (zone 3) |
|--------------|--|--|
| | Nombre del código | Nombre del código |
| TEST TONE | — | — |
| AUTO CAL | — | — |
| 2CH/A.DIRECT | — | — |
| A.F.D. | — | — |
| MOVIE | — | — |
| MULTI ST. | — | — |
| TUNING + | — | — |
| MEMORY | — | — |
| PRESET + | — | — |
| TUNING - | — | — |
| FM | — | — |
| AM | — | — |
| PRESET - | — | — |
| ⏏ | MUTING | MUTING |
| ⏏ + | MUTING OFF | MUTING OFF |
| ⏏ - | MUTING ON | MUTING ON |
| INPUT + | FUNCTION + | FUNCTION + |
| INPUT - | FUNCTION - | FUNCTION - |
| INPUT MODE | — | — |

Cómo montar el receptor utilizando el kit de montaje en bastidor

Asegúrese de utilizar un kit de montaje en bastidor "WS-RE1" dedicado para este receptor cuando lo monte.

- 1 Verifique que todas las piezas estén incluidas.**
Soporte × 2

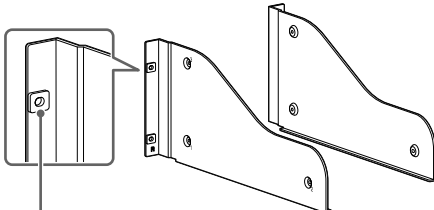

Aislante

Panel ciego × 1

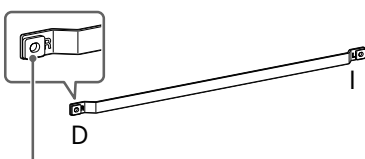

Aislante

Tornillo M5 × 6



Arandela × 6



- 2 Retire los tornillos del lado derecho del receptor.**
No retire los tornillos que no aparezcan especificados.

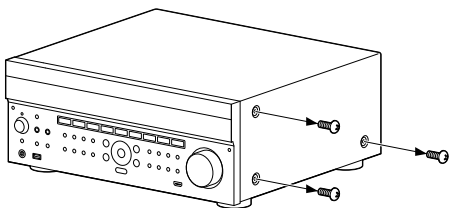

- 3 Monte el soporte en el lado derecho del receptor en el orden de los números de pasos impresos en el soporte usando los tornillos retirados en el paso 2.**

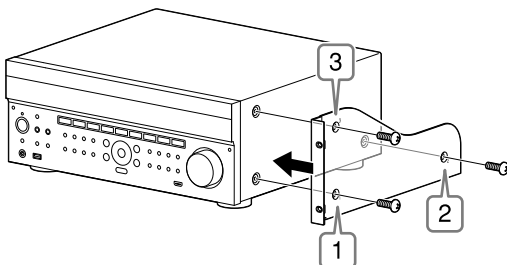

- 4 Repita los pasos 2 y 3 para el lado izquierdo del soporte de montaje.**
- 5 Monte el receptor en el sistema del estante.**
Asegúrese de realizar este paso con más de una persona.

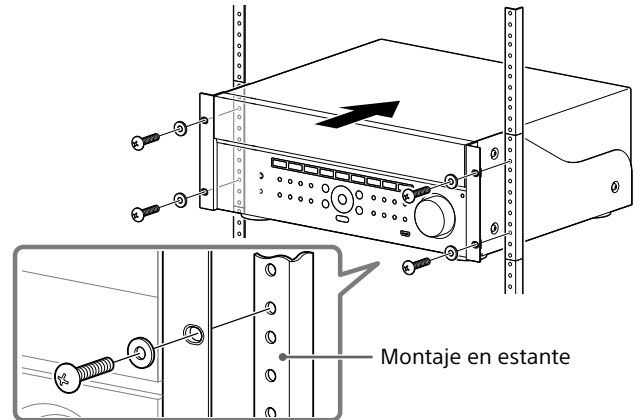

Montaje en estante

- 6 Monte el panel ciego.**
(El panel ciego oculta las patas del receptor para darle una apariencia más despejada. Alinear la altura del receptor y del panel ciego permite ajustarlo en un espacio de tamaño 4U.)

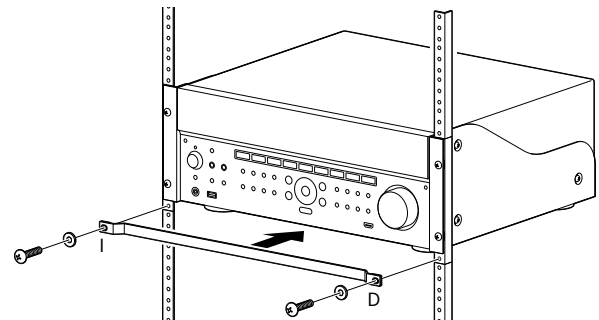

Distribución de zona

El receptor puede entregar señales de entrada para cada entrada de audio o video en otra zona en combinaciones como la siguiente.

Capacidad de distribución de zona (video)

| Entrada de video | Zona principal HDMI A OUT | HDMI OUT B | | Zona principal MONITOR OUT (compuesta) | Zona principal MONITOR OUT (componente) | Zona 2 MONITOR OUT (compuesta) |
|---|------------------------------|------------------------------|--------------------|--|---|--------------------------------------|
| | | Zona principal HDMI B OUT | Zona 2 HDMI OUT | | | |
| Tomas de entrada de VIDEO (compuestas) | ✓ | ✓ | ✓*1 | ✓ | – | ✓ |
| Tomas de entrada de VIDEO (componente) | ✓ | ✓ | ✓*1 | – | ✓ | – |
| Tomas HDMI IN | ✓ | ✓ | ✓ | –*2 | –*2 | –*2 |

*1 El receptor no puede reproducir una señal análoga diferente a la toma HDMI OUT de la zona 2 mientras se reproduzca una señal análoga en la zona principal desde la toma HDMI OUT A.

*2 No se pueden realizar conversiones de HDMI con reducción según los lineamientos de HDMI.

Capacidad de distribución de zona (audio)

| Fuente de entrada/salida | Zona principal HDMI A OUT | HDMI OUT B | | Zona principal SPEAKER OUT | Zona 2 SPEAKER OUT | Zona 2 PRE OUT (Fijo/variable) | Zona 3 PRE OUT (Fijo/variable) | Varios canales PRE-OUT (ZA3000ES Solo) |
|---------------------------------------|------------------------------|------------------------------|--------------------|-------------------------------|-----------------------|--------------------------------------|--------------------------------------|---|
| | | Zona principal HDMI B OUT | Zona 2 HDMI OUT | | | | | |
| Tomas de entrada de audio (RCA) | – | – | ✓ | ✓ | ✓ | ✓ | ✓*3 | ✓ |
| Sintonizador incorporado | – | – | ✓ | ✓ | ✓ | ✓ | ✓ | ✓ |
| Tomas DIGITAL OPTICAL IN | – | – | ✓*1 | ✓ | ✓*1 | ✓*1 | – | ✓ |
| Toma DIGITAL COAXIAL IN | – | – | ✓*1 | ✓ | ✓*1 | ✓*1 | – | ✓ |
| Tomas HDMI IN | ✓ | ✓ | ✓ | ✓ | ✓*2 | ✓*2 | – | ✓ |

*1 La transmisión de audio digital no es compatible para las señales de distribución como Dolby Digital y DTS. La configuración de salida de audio digital debe ser "2ch PCM" en el dispositivo de reproducción.

*2 La salida y presalida del altavoz de la zona 2 solo es compatible con la salida de audio de 2 canales. Las señales de transmisión de varios canales se convierten automáticamente en señales de 2 canales. La señal DSD no se reproduce en la zona 2.

*3 Solo se puede seleccionar la entrada análoga en la zona 3.

Modo altavoces de techo

Sony desarrolló un nuevo modo de sonido especial para la instalación de CI. Esta función reubicará virtualmente los altavoces frontal y central de techo hasta alrededor de la pantalla. De esta manera, el cliente escuchará las voces de los actores desde la pantalla en lugar del techo. Este modo también logra que la música suene más natural en una habitación con altavoces en el techo.

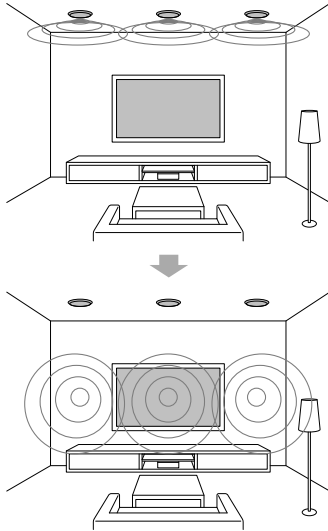

1 Cómo realizar Auto Calibration.

2 Seleccione [Setup] - [Audio Setup] - [In-Ceiling Speaker Mode] - [On] en el menú de inicio.

Notas

- Este modo no está disponible cuando [Pro Logic II], [Pro Logic IIx], [Neo:6] o [2ch Analog Direct] se encuentran seleccionados, o [Pure Direct] está configurado como [On].
- Este modo se desactivará en los patrones de altavoces con altavoces altos frontales.

Sugerencias

- Puede seleccionar encendido/apagado en cada entrada del menú Input Setup.
- También puede seleccionar [In-Ceiling Speaker Mode] en [Sound Effects] en el menú de inicio.
- También puede cambiar la función a encendido/apagado presionando IN-CEILING SP en el mando a distancia o el receptor.
- Para obtener efectos óptimos en el ambiente auditivo, configure [Ceiling Speaker Height] y realice una Auto Calibration.

