

# Stereo Headset

Operating Instructions  
Manual de instrucciones

DR-EX12iP



©2010 Sony Corporation Printed in Thailand

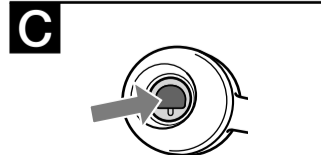
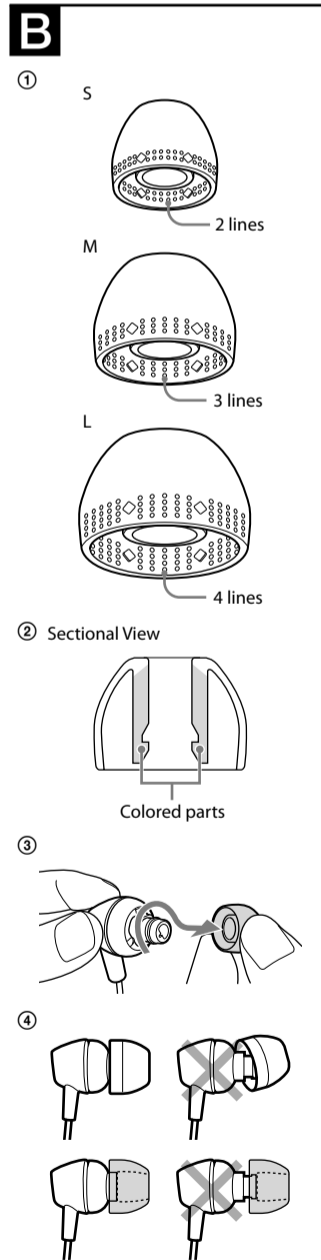
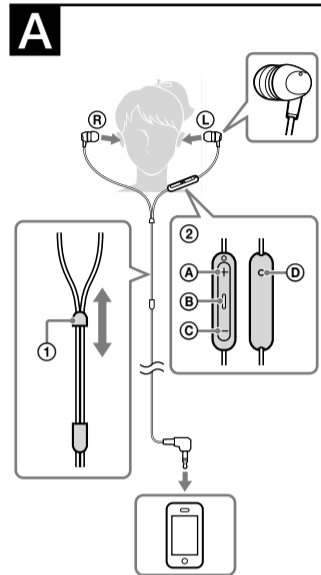

## English

### Stereo headset

### WARNING

To reduce the risk of fire or electric shock, do not expose this apparatus to rain or moisture.

To reduce the risk of electrical shock, do not open the cabinet. Refer servicing to qualified personnel only.

You are cautioned that any changes or modifications not expressly approved in this manual could void your authority to operate this equipment.

### Compatible iPod®/ iPhone® models

You can use the unit with only the following models supporting remote control. Update your iPod, iPhone or iPad to the latest software before use. In the Operating Instructions, iPod, iPhone and iPad are collectively described as "iPod" except in special cases.

- iPod touch® 4th generation
- iPod touch 3rd generation
- iPod touch 2nd generation
- iPod nano® 6th generation
- iPod nano 5th generation
- iPod nano 4th generation
- iPod classic® 120GB 160GB (2009)
- iPod shuffle® 4th generation
- iPod shuffle 3rd generation
- iPhone 4
- iPhone 3GS
- iPad®

### On copyright

iPhone, iPod, iPod classic, iPod nano, iPod shuffle, and iPod touch are trademarks of Apple Inc., registered in the U.S. and other countries. iPad is a trademark of Apple Inc.

"Made for iPod," "Made for iPhone," and "Made for iPad" mean that an electronic accessory has been designed to connect specifically to iPod, iPhone, or iPad, respectively, and has been certified by the developer to meet Apple performance standards. Apple is not responsible for the operation of this device or its compliance with safety and regulatory standards.

### Features

- Easy-to-use remote control (only for iPod, iPhone and iPad).
- In-line microphone for hands-free phone calls of iPhone.
- 400 kJ/m<sup>3</sup> high power neodymium magnets produce high-resolution treble and midrange with powerful bass.
- Hybrid silicone rubber earbuds for secure fit and long-term wearing comfort.

## How to use

### Wearing the headset (see fig. A)

Wear the earpiece marked (R) in your right ear and the one marked (L) in your left ear. There is a tactile dot on the unit marked (L) to distinguish the left side.

### How to use the cord slider (see fig. A-①)

Move up and down to change the split position of the cord.

### How to use the remote and microphone for an iPod (see fig. A-②)

You can control a connected iPod product.

### Parts and controls

- ① Volume +  
Increases the volume of the connected iPod product.
- ② Center button  
Plays/pauses a track of the connected iPod product with a single press. Skips to the next track with a double press. Skips to the previous track with a triple press. Starts the "VoiceOver" feature with a long press (if available). Press once to answer the call. Press again to end.
- ③ Volume -  
Decreases the volume of the connected iPod product.
- ④ Microphone

\* Availability of the "VoiceOver" feature depends on iPod and its software version.

### How to install the earbuds correctly (see fig. B)

If the earbuds do not fit your ears correctly, low-bass sound may not be heard. To enjoy better sound quality, change the earbuds to another size, or adjust the earbuds position to sit on your ears comfortably and fit your ears snugly. If the earbuds do not fit your ears, try another size. When you change the earbuds, install them firmly on the headset to prevent the earbud from detaching and remaining in your ear.

### To check the transparent earbud sizes

The transparent earbud sizes are distinguished by a line pattern (see fig. B-①).

To check the black earbud sizes  
The black earbud sizes are distinguished by the inside color (see fig. B-②).

### Black earbud sizes (inside color)

Small		Large	
S (Orange)	M (Green)	L (Light blue)	

### To detach an earbud (see fig. B-③)

While holding the headset, twist and pull the earbud off.

### Tip

If the earbud slips and cannot be detached, wrap it in a dry soft cloth.

### To attach an earbud (see fig. B-④)

Push the parts inside of the earbud into the headset until the projecting part of the headset is fully covered.

### Cleaning the earbuds

Remove the earbuds from the headset, and wash them with a mild detergent solution.

## Specifications

### Receiver

Type: Closed, dynamic

### Driver unit:

9 mm, dome type (CCAW)

### Power handling capacity:

100 mW (IEC\*)

### Impedance:

16 Ω at 1 kHz

### Sensitivity:

100 dB/mW

### Frequency response:

8 – 22,000 Hz

### Cord:

1.2 m (47 1/4 in), Litz cord Y-type

### Plug:

Four-conductor gold-plated stereo mini plug for iPod with remote function

### Mass:

Approx. 3 g (0.11 oz) without cord

### Microphone

### Open circuit voltage level:

– 42 dB (0 dB=1 V/Pa)

### Supplied accessories

Earbuds (S × 2, M × 2, L × 2)

Card warranty (1)

Operating Instructions (1)

\* IEC = International Electrotechnical Commission

Design and specifications are subject to change without notice.

## Precautions

- Please keep your headset clean at all times especially inside the rubber earbud. (see fig. C)
- If any dust or ear wax inside the earbud, you may experience some listening difficulties.
- Listening with headset at high volume may affect your hearing. For traffic safety, do not use while driving or cycling.
- The earbuds may deteriorate due to long-term storage or use.
- Install the earbuds firmly onto the headset. If an earbud accidentally detaches and is left in your ear, it may cause injury.

### Note on static electricity

In particularly dry air conditions, mild tingling may be felt on your ears. This is a result of static electricity accumulated in the body, and not a malfunction of the headset. The effect can be minimized by wearing clothes made from natural materials.

Optional replacement earbuds can be ordered from your nearest Sony dealer.

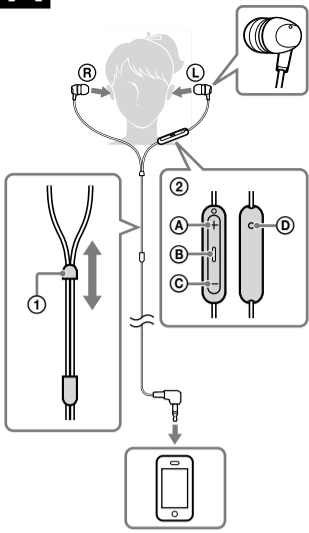
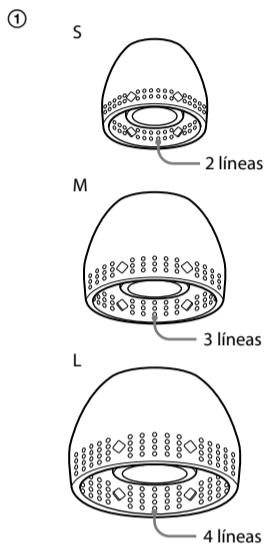
**A****B**

② Vista por secciones

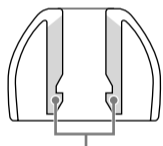

Partes con color

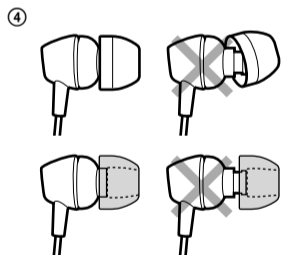
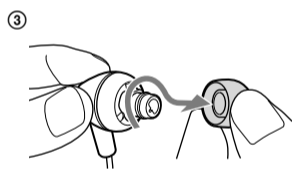
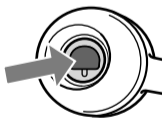
**C**

## Español

### Auriculares estéreo

## ADVERTENCIA

Para reducir el riesgo de incendios o electrocución, no exponga el aparato a la lluvia ni a la humedad.

Para evitar descargas eléctricas, no abra la unidad. En caso de avería, solicite los servicios de personal cualificado.

Se advierte que cualquier cambio o modificación que no se apruebe de modo explícito en este manual podría anular su autorización para utilizar este equipo.

## Modelos de iPod®/ iPhone® compatibles

Es posible utilizar la unidad con los siguientes modelos, que son los únicos compatibles con el control remoto. Antes de usarlo, actualice su iPod, iPhone o iPad con el software más reciente. En el Manual de instrucciones, iPod, iPhone y iPad se describen colectivamente como "iPod" excepto en casos especiales.

- iPod touch® 4ª generación
- iPod touch 3ª generación
- iPod touch 2ª generación
- iPod nano® 6ª generación
- iPod nano 5ª generación
- iPod nano 4ª generación
- iPod classic® 120GB 160GB (2009)
- iPod shuffle® 4ª generación
- iPod shuffle 3ª generación
- iPhone 4
- iPhone 3GS
- iPad®

## Acerca de los derechos de autor

iPhone, iPod, iPod classic, iPod nano, iPod shuffle y iPod touch son marcas comerciales de Apple Inc., registradas en los Estados Unidos y en otros países. iPad es marca comercial de Apple Inc.

"Made for iPod", "Made for iPhone" y "Made for iPad" indican que un accesorio electrónico se diseñó para conectarse específicamente a los dispositivos iPod, iPhone o iPad, respectivamente, y que el fabricante obtuvo la certificación necesaria para que cumpla con los estándares de rendimiento de Apple. Apple no es responsable del funcionamiento de este dispositivo o de su cumplimiento con los estándares de seguridad y regulatorios.

## Características

- Control remoto fácil de usar (solo para iPod, iPhone e iPad).
- Micrófono en línea para realizar llamadas con el teléfono manos libres de iPhone.
- Los imanes de neodimio de alta potencia de 400 kJ/m<sup>3</sup> producen sonidos agudos y medios de alta resolución con graves potentes.
- Almohadillas de caucho de silicona híbridas para un ajuste seguro y mayor comodidad durante más tiempo.

## Utilización

### Colocación de los auriculares

(consulte la figura **A**)

Póngase la unidad auricular con la marca **(R)** en el oído derecho y la unidad con la marca **(L)** en el oído izquierdo.

En la unidad con la marca **(L)** hay un punto táctil para diferenciar el lado izquierdo.

### Utilización del deslizador del cable

(consulte la figura **A-1**)

Muévalo hacia arriba o hacia abajo para cambiar la posición de la separación del cable.

### Utilización del control remoto y el micrófono con un iPod

(consulte la figura **A-2**)

Es posible controlar un producto iPod conectado.

#### Componentes y controles

**(A)** Volumen +  
Permite subir el volumen del producto iPod conectado.

**(B)** Botón central  
Presiónelo una vez para reproducir o pausar una pista del producto iPod conectado. Presiónelo dos veces para saltar a la siguiente pista. Presiónelo tres veces para saltar a la pista anterior. Se inicia la función "VoiceOver\*" si se mantiene presionado (si se encuentra disponible).

Presiónelo una vez para responder la llamada. Vuelva a presionarlo para finalizar.

Manténgalo presionado durante unos dos segundos para rechazar una llamada entrante.

Cuando lo suelte, dos pitidos sordos confirmarán que la llamada se ha rechazado.

**(C)** Volumen -  
Permite bajar el volumen del producto iPod conectado.

**(D)** Micrófono

\* La disponibilidad de la función "VoiceOver" depende del iPod y de la versión del software.

### Instalación correcta de las almohadillas

(consulte la figura **B**)

Si las almohadillas no se ajustan a los oídos correctamente, es posible que no pueda oír los sonidos graves. A fin de escuchar un sonido de mejor calidad, cambie las almohadillas por unas de otra talla o ajuste su posición para que le resulten cómodas y se adapten perfectamente a los oídos.

Si las almohadillas no se le ajustan bien en las orejas, pruebe otra talla. Cuando cambie las almohadillas, trate de instalarlas firmemente para evitar que se desprendan y permanezcan en su oído.

### Comprobación de las tallas de las almohadillas transparentes

Un patrón de línea indica los diferentes tamaños de las almohadillas transparentes (consulte la figura **B-1**).

### Comprobación de las tallas de las almohadillas negras

El color interior indica los diferentes tamaños de las almohadillas negras (consulte la figura **B-2**).

**Tallas de almohadillas negras (color interior)**

Pequeño		Grande
S (Naranja)	M (Verde)	L (Azul claro)

### Extracción de las almohadillas

(consulte la figura **B-3**)

Mientras sostiene el auricular, gire y retire la almohadilla.

#### Sugerencia

Si la almohadilla resbala y no es posible extraerla, envuélvala en un paño suave y seco.

### Colocación de las almohadillas

(consulte la figura **B-4**)

Presione las partes interiores de la almohadilla sobre el auricular hasta cubrir completamente la parte saliente del auricular.

### Limpieza de las almohadillas

Extraiga las almohadillas de los auriculares y límpielas con una solución de detergente neutro.

## Especificaciones

### Receptor

**Tipo:** Cerrado, dinámico

**Unidad auricular:** 9 mm, tipo cúpula (con CCAW)

**Capacidad de potencia:** 100 mW (IEC\*)

**Impedancia:** 16 Ω a 1 kHz

**Sensibilidad:** 100 dB/mW

**Respuesta en frecuencia:** 8 – 22.000 Hz

**Cable:** 1,2 m, cable Litz de tipo Y

**Clavija:** Miniclavija estéreo dorada de cuatro conductores para iPod con función remota

**Masa:** Aprox. 3 g sin el cable

### Micrófono

**Nivel de tensión del circuito abierto:** – 42 dB (0 dB = 1 V/Pa)

### Accesorios suministrados

Almohadillas (S × 2, M × 2, L × 2)

Tarjeta de garantía (1)

Manual de instrucciones (1)

\* IEC = Comisión Electrotécnica Internacional

El diseño y las especificaciones están sujetos a cambios sin previo aviso.

## Precauciones

- Mantenga siempre los auriculares limpios, en especial el interior de las almohadillas (consulte la figura **C**). Es posible que experimente dificultades para escuchar si hay polvo o cera de los oídos dentro de las almohadillas.
- Si utiliza los auriculares a un volumen alto, puede dañar sus oídos. Por razones de seguridad, no los utilice mientras conduzca o vaya en bicicleta.
- Las almohadillas pueden deteriorarse debido a un almacenamiento o uso prolongados.
- Coloque las almohadillas firmemente en los auriculares. Si accidentalmente se suelta una almohadilla y se le queda en el oído, podrían producirse lesiones.

### Nota acerca de la electricidad estática

En condiciones de aire particularmente seco, es posible que sienta un suave cosquilleo en los oídos. Esto es a causa de la electricidad estática acumulada en el cuerpo, y no a causa de un mal funcionamiento de los auriculares. Puede minimizar el efecto si utiliza ropa confeccionada con materiales naturales.

Las almohadillas de recambio opcional se pueden encargar a través del distribuidor Sony más cercano.