



beats™ by dr. dre™

 **MONSTER®**

manual and warranty

manuel et garantie

manual y garantía

Important Safety Information

1. **READ** these instructions.
2. **KEEP** these instructions.
3. **HEED** all warnings.
4. **FOLLOW** all instructions.
5. **DO NOT** use this apparatus near water.
6. **CLEAN ONLY** with dry cloth.
7. **DO NOT** block any ventilation openings. Install in accordance with the manufacturer's instructions.
8. **DO NOT** install near any heat sources such as radiators, heat registers, stoves, or other apparatus (including amplifiers) that produce heat.
9. **DO NOT** defeat the safety purpose of the polarized plug.
A polarized plug has two blades with one wider than the other. The wider blade is provided for your safety. If the provided plug does not fit into your outlet, consult an electrician for replacement of the obsolete outlet.
10. **PROTECT** the power cord from being walked on or pinched, particularly at the plugs and the point where it exits from the apparatus.
11. **ONLY USE** attachments/accessories specified by the manufacturer.
12. **UNPLUG** this apparatus during lightning storms or when unused for long periods of time.
13. **DO NOT** expose this apparatus to dripping or splashing and ensure that no objects filled with liquids, such as vases, are placed on the apparatus.
14. To completely disconnect this apparatus from the AC mains, disconnect the power supply cord plug from The AC receptacle.
15. The mains plug of the power supply cord shall remain readily operable.



The exclamation point, within an equilateral triangle, is intended to alert the user to the presence of important operating and maintenance (servicing) instructions in the literature accompanying the product.



The lightning flash with arrowhead symbol within an equilateral triangle is intended to alert the user to the presence of uninsulated "dangerous voltage" within the product's enclosure that may be of sufficient magnitude to constitute a risk of electrical shock.

WARNING: To reduce the risk of fire or electrical shock, do not expose this apparatus to rain or moisture.

WARNING: No naked flame sources — such as candles — should be placed on the product.

WARNING: Batteries (battery pack or batteries installed shall not be exposed to excessive heat such as sunshine, fire or the like.

Place the equipment near a main power supply outlet and make sure that you can easily access the power breaker switch.

WARNING: This product is intended to be operated ONLY from the AC voltages listed on the back panel. Operation from voltages other than those indicated may cause irreversible damage to the product and void the product's warranty. The use of AC plug adapters is cautioned because it can allow the product to be plugged into voltages in which the product was not designed to operate. Use only the type provided with your product. If you are unsure of the correct operational voltage, please contact your local distributor and/or retailer.

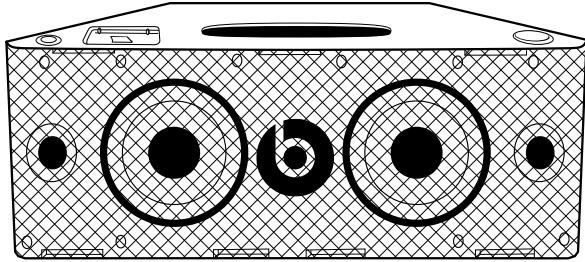

Front view

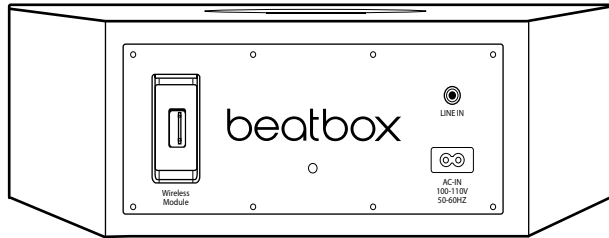

Back view

Features and Benefits

Digital power amp

For powerful, room filling sound

iPod®/iPhone® dock

Just set your iPod or iPhone in the integrated dock and start listening

3.5 mm stereo mini jack input

Connect any music player with a standard headphone output

Wireless port

For future use with the Monster Streamcast™ Wireless System

Advanced 5.25-inch long throw bass drivers

Deliver powerful, punchy bass without distortion

Two optimized concave 2-inch high frequency drivers

Deliver crisp mids and highs and precise sound staging

Remote control

Control iPod/iPhone playback and volume

Set-up

Tilting Feet

Beatbox™ is designed to rest level. However, Beatbox comes with two tilting feet if you'd rather it rest on a slightly back-tilting angle. This is ideal if you're going to be placing Beatbox in a low position and you want sound to be projected upward. To install, simply push the pegs on the feet into the holes on the front corners of Beatbox.

Power

Plug the AC power cord into the back of Beatbox,™ as shown. Plug the two-pronged plug end into a 120-volt power outlet.

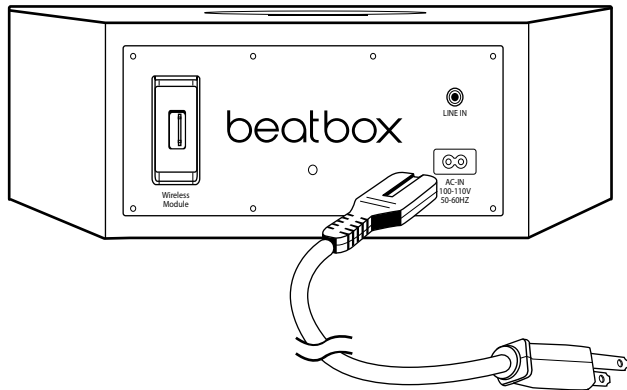

Connecting Audio Devices

Connecting to iPod®/iPhone®

Beatbox™ features a built-in dock for iPod and iPhone for an easy, direct connection. This will also give you the ability to control playback with the included remote control.

Using iPod/iPhone Dock Adaptors

Beatbox includes multiple Dock Adaptors that fit iPod nano (4th and 5th generations), iPod touch (2nd generation), iPod classic (80GB and 120GB/160GB), iPod with video (30GB) and iPhone 3G and 3GS.

To install, simply push the adaptor plate that fits your model into the iPod/iPhone dock.

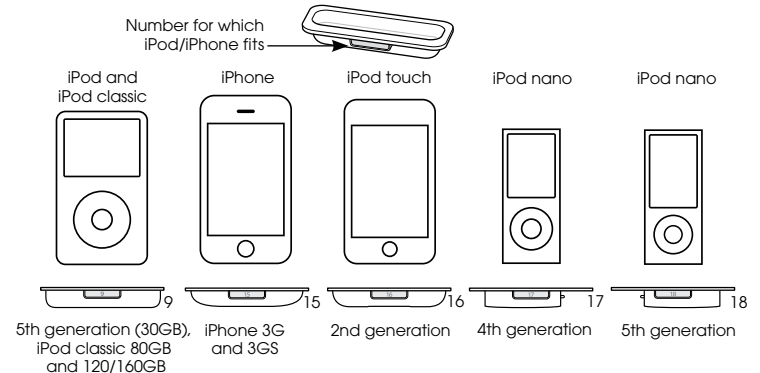

NOTE: If a dock adaptor for your model of iPod® or iPhone® isn't included with Beatbox, you can purchase one at www.apple.com/store. Apple's dock adaptors do not come in black, but the Beatbox's dock is made to be compatible with Apple Dock Adaptors.

Docking iPod/iPhone

After installing the proper dock adaptor, set your iPod or iPhone onto the dock on the top of Beatbox, being sure the dock port on your player and the dock plug are aligned properly. Your player should connect easily and remain upright in the port, with no forcing necessary.

⚠ IMPORTANT: Make sure the "Shake to Shuffle" setting is turned off on your iPod or iPhone. The bass of the speaker may activate it and interfere with playback.

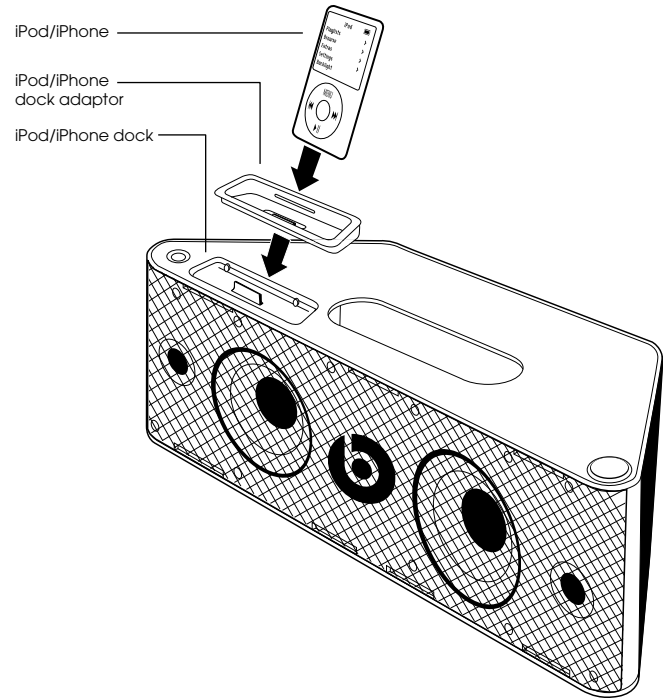

Connecting Devices using 3.5 mm (1/8-inch) mini jack input

You can connect and listen to any music player that has a standard 3.5 mm headphone port using a mini to mini stereo cable (not included).

To connect, plug one end of the cable into the 3.5 mm headphone output of your player and the other end into the 3.5 mm input on the back of Beatbox.™

 **IMPORTANT:** The iPod®/iPhone® dock will override and disable the 3.5 mm mini jack input when an iPod or iPhone is docked. Be sure to remove your iPod/iPhone from the dock before using the 3.5 mm input.

Listen

Be sure a music player is securely connected, as described in the previous sections.

Turn on Beatbox by pushing the power button on the left side of top surface of Beatbox or with the remote control.

Start your player.



Volume

Volume can be controlled with the volume control on the right side of the top surface of Beatbox or with the remote control.

Using Remote Control to Control Beatbox™

Make sure the CR2025 battery used by the remote is installed correctly. If it is old, replace it.

Power on and off: Push  and release.

Volume: Push  and hold to increase volume. Release when desired volume is reached. Push  and hold to decrease volume. Release when desired volume is reached.

Mute: Push  and release.
To resume sound, push again.

Using Remote Control to Control iPod®/iPhone®

The included remote control can be used control playback of a docked iPod or iPhone. It cannot control playback of other connected devices.

Using Remote Control for iPod or iPhone Playback

Play: Push **▶||** and release.

Pause: Push **▶||** and release. Push again to resume play.

Skip forward to next track: Push **▶▶** and release.

Skip back to previous track: Push **◀◀** and release.

Scan forward through a track: Push **▶▶** and hold. Release to stop scanning and resume normal play.

Scan backward through a track: Push **◀◀** and hold. Release to stop scanning and resume normal play.

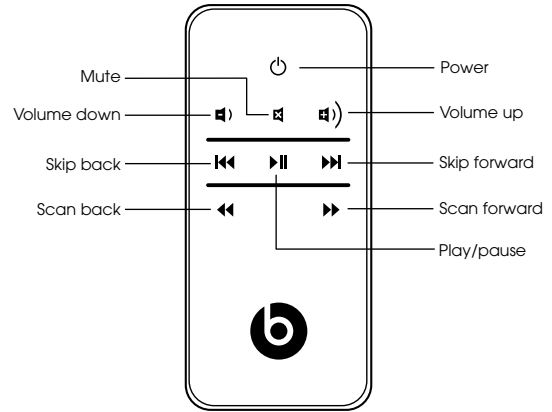

Troubleshooting

The table can help solve most operating problems with your Beatbox.™
First, follow these precautions:

- Remove your iPod®/iPhone® from the dock completely.
- Reseat it in the dock firmly.
- Make sure your iPod / iPhone has the latest software installed.

Problem	What to do
I hear no sound coming from my Beatbox.	<ul style="list-style-type: none">• Make sure you have your iPod/iPhone docked securely.• Make sure your iPod/iPhone is turned on and music is playing.• Make sure you have the power cord properly connected on the back of your Beatbox and that it is plugged into a working AC outlet.• Make sure you press the power button and verify the power LED is lit.• If you're trying to listen to a device connected to your Beatbox via the mini jack input and cannot hear it, be sure to remove your iPod/iPhone from the dock.• On the remote control, press the Play/Pause button.• Raise the volume.• Remove your iPod/iPhone from the dock. Wait 5 seconds. Then reseat your iPod/iPhone.• Reset the system. First, unplug the power cable for 60 seconds. Next, plug it back in and push the power button - verify the power LED is lit.• If you are listening to a device connected via AUX IN, make sure the device is turned on and music is playing. Raise that device's volume.

Problem	What to do
My Beatbox™ suddenly stopped working and the red LED is flashing.	<ul style="list-style-type: none"> • Carefully check if the back plate of the amplifier is hot. If the Beatbox has been running at it's highest power output for an extended period, the amplifier may have overheated and the protection circuitry has shut down the Beatbox temporarily. Your Beatbox provide maximum protection from, amplifier overdrive, and overheating. Switch off the Beatbox and wait 30 minutes to let the back plate cool down. Switch the power back on. • Raise the volume to check they are operating normally. • If the Beatbox is still not responding, contact the dealer you purchased them from, or Monster.
My iPod®/ iPhone® does not charge up.	<ul style="list-style-type: none"> • Make sure you have the power cord properly connected on the back of the unit. • Make sure you have the power cord plugged into a working AC outlet. • Remove your iPod/iPhone from the dock. Wait 5 seconds. Then reseal your iPod/iPhone.

Problem	What to do
My iPod/ iPhone does not respond to the remote control.	<ul style="list-style-type: none"> • Make sure there's a clear path between the remote and the system with no obstructions. • Wipe the small lens on the front end of the remote using a clean, dry cloth. • Bright room lights or sunlight can cause interference. Try using the remote from another location. • Remove your iPod/iPhone from the dock. Wait 5 seconds. Then reseal your iPod/iPhone. • Make certain the remote battery is installed correctly. If it is old, replace it.
The system won't respond to any controls.	<ul style="list-style-type: none"> • Reset the system. First, unplug the power cable for 60 seconds. Next, plug it back in. • Contact your dealer or Monster® Customer Service.

LIMITED WARRANTY FOR CONSUMERS

Monster, LLC., 7251 West Lake Mead Blvd., Las Vegas, NV 89128, USA. ***(PLEASE NOTE THAT MONSTER DOES NOT ACCEPT PRODUCTS SHIPPED TO THIS ADDRESS – FOLLOW INSTRUCTIONS IN “HOW TO MAKE A CLAIM” BELOW)*** (415) 840-2000 (“Monster”) extends You this Limited Warranty. Statutory or common law may provide You with additional rights or remedies, which shall not be affected by this Limited Warranty.

DEFINITIONS

“**Adequate Use**” means use of the Product (i) within a home or dwelling, (ii) for private (as opposed to commercial) purposes, (iii) in conformance with all applicable local, state or federal law, code or regulations (including without limitation building and/or electrical codes), (iv) in accordance with manufacturer recommendations and/or instructions in the materials and documentation that accompany the Product, and (v) if applicable, with proper electrical grounding.

“**Authorized Dealer**” means any distributor, reseller or retailer that (i) was duly authorized to do business in the jurisdiction where it sold the Product to You, (ii) was permitted to sell You the Product under the laws of the jurisdiction where You bought the Product, and (iii) sold You the Product new and in its original packaging.

“**Formal Warranty Claim**” means a claim made in accordance with the section “Formal Warranty Claims” herein.

“**Product**” means a Product (i) that is listed in the Specifications Table below, (ii) that You bought from an Authorized Dealer new and in its original packaging, and (iii) whose serial number, if any, has not been removed, altered, or defaced.

“**Product Defect**” means an inadequacy of the Product that existed at the time when You received the Product from an Authorized Dealer and that causes a failure of the Product to perform in accordance with Monster’s documentation accompanying the Product, unless such failure has been caused completely or partly by (a) any use other than Adequate Use, (b) transportation, neglect, misuse or abuse by anyone other than Monster’s employees; (c) alteration, tampering or modification of the product by anyone other than a Monster employee; (d) accident (other than a malfunction that would otherwise qualify as a Product Defect); (e) maintenance or service of the Product by anyone other than a Monster employee; (f) exposure of the Product to heat, bright light, sun, liquids, sand or other contaminants; or (g) acts outside the control of Monster, including without limitation acts of God, fire, storms, earthquake or flood.

“**Warranty Period**” means the time period during which Monster must have received Your Formal Warranty Claim. The different Warranty Periods related to Product Defects are defined in the Specifications Table below. The Warranty Period commences on the date when You purchased or received (whichever occurs later) the Product from an Authorized Dealer as evidenced by the Authorized Dealer’s invoice, sales receipt or packing slip. If You do not have written proof of the date

of purchase or receipt, then the Warranty Period commences three (3) months after the date when the Product left Monster’s or its factory as evidenced by Monster’s records. The Warranty Period ends after the time defined in the Specifications Table has expired or after You have transferred ownership of the Product, whichever occurs earlier. Also, You must call Monster and obtain a Return Authorization Number (as described under “How to Make a Claim”) within two (2) months after You discover a Product Defect (or should have discovered it, if such Product Defect was obvious).

“**You**” means the first individual person that purchased the Product in its original packaging from an Authorized Dealer. This Limited Warranty does not apply to persons or entities that bought the Product (i) in used or unpackaged form, (ii) for resale, lease or other commercial use, or (iii) from someone other than an Authorized Dealer.

SCOPE OF THIS LIMITED WARRANTY

PRODUCTS. If a Product contained a Product Defect when You bought it from an Authorized Dealer and Monster receives a Formal Warranty Claim from You within two (2) months after You discover such Product Defect (or should have discovered it, if such Product Defect was obvious) and before the end of the Warranty Period for Product Defects applicable to the affected Product, then Monster will provide You with one of the following remedies: Monster will (1) repair or, at Monster’s sole discretion, replace the Product, or (2) refund to You the purchase price You paid to the Authorized Dealer for the affected Product if repair or replacement is not commercially practicable or cannot be timely made. **NOTE: MONSTER DOES NOT ASSUME ANY LIABILITY FOR ANY INCIDENTAL, CONSEQUENTIAL OR INDIRECT DAMAGES UNDER THIS LIMITED WARRANTY.**

GENERAL PROVISIONS

CHOICE OF LAW/JURISDICTION. This Limited Warranty and any disputes arising out of or in connection with this Limited Warranty (“Disputes”) shall be governed by the laws of the State of California, USA, excluding conflicts of law principles and excluding the Convention for the International Sale of Goods. The courts located in the State of California, USA shall have exclusive jurisdiction over any Disputes.

OTHER RIGHTS. THIS LIMITED WARRANTY GIVES YOU SPECIFIC LEGAL RIGHTS, AND YOU MAY ALSO HAVE OTHER RIGHTS, WHICH VARY FROM STATE TO STATE AND JURISDICTION TO JURISDICTION, AND WHICH SHALL NOT BE AFFECTED BY THIS LIMITED WARRANTY. THIS WARRANTY EXTENDS ONLY TO YOU AND CANNOT BE TRANSFERRED OR ASSIGNED. If any provision of this Limited Warranty is unlawful, void or unenforceable, that provision shall be deemed severable and shall not affect any remaining provisions. In case of any inconsistency between the English and other versions of this Limited Warranty, the English version shall prevail.

REGISTRATION. Please register Your Product at www.beatsbydrex.com/register. Failure to register will not diminish Your warranty rights.

SPECIFICATIONS TABLE

Product Model	Warranty Period for Product
MSP BTS BX-DX EFS	One (1) Year

FORMAL WARRANTY CLAIM

HOW TO MAKE A CLAIM. In the event damage has occurred to Products, You must follow these instructions: (1) Call Monster within two (2) months after You discover a Product Defect (or should have discovered it, if such Product Defect was obvious); (2) Give a detailed explanation of how the damage occurred; (3) Obtain a Return Authorization Number; (4) Upon receipt of a claim form (which may be sent to You after You filed Your Formal Warranty Claim), fill out the claim form entirely; (5) Return the Products, shipping prepaid by You (to be refunded if You are entitled to a remedy under the Scope of this Limited Warranty), to Monster for verification of damage, along with a copy of Your original sales receipts and proof of purchase (JPC label or packing slip) for such Products, the completed claim form, and printed Return Authorization Number on the outside of the return package (the claim form will include instructions for return).

TELEPHONE NUMBERS. United States, Asia Pacific and Latin America: 1 877 800-8989 or 415-840-2000, Canada 866-348-4171, Ireland 353 65 68 69 354, Austria 0800-296-482, Belgium 0800-79201, Czech Republic 800-142471, Denmark 8088-2128, Finland 800-112768, France 0800-918201, Germany 0800-1819388, Greece 800-353-12008, Italy 900-982-909, Netherlands 0800-0228919, Norway 800-10906, Russia 810-800-20051353, Spain 900-982-909, Sweden 020-792650, Switzerland 0800-834659, United Kingdom 0800-0569520

FURTHER PROCEEDINGS. Monster will determine whether a Product Defect existed. Monster may, at its discretion, direct You to obtain a repair estimate at a service center. If a repair estimate is required, You will be instructed on how to properly submit the estimate and the resulting invoice to Monster for payment. Any fees for repairs may be negotiated by Monster.

TIMING. If You bring a Formal Warranty Claim and fully comply with all terms and conditions of this Limited Warranty, Monster will use its best efforts to provide You with a remedy within thirty (30) days after receipt of Your Formal Warranty Claim (if You reside in the United States - forty-five (45) days if You reside elsewhere), unless obstacles outside Monster's control delay the process.

Ver.062706 – US

©2010 Monster, LLC

"Monster," the Monster logo, the product and packaging are trademarks or registered trademarks of Monster Cable Products, Inc. or its subsidiaries in the United States or other countries. "Dr. Dre," "Beats," "Beatbox," and the "B logo" are trademarks of Beats Electronics, LLC. iPod and iPhone are trademarks of Apple, Inc. registered in the U.S. and other countries. Apple is not responsible for the operation of this device or its compliance with safety and regulatory standards. This product is patent pending.

Consignes de sécurité importantes

1. **LISEZ** ces consignes.
2. **CONSERVEZ** ces consignes en lieu sûr.
3. **RESPECTEZ** toutes les mises en garde.
4. **CONFORMEZ-VOUS** à toutes les consignes.
5. **N'UTILISEZ PAS** ce dispositif près de l'eau.
6. **NETTOYEZ** l'appareil uniquement avec un chiffon sec.
7. **NE BLOQUEZ PAS** les orifices de ventilation. Installez l'appareil conformément aux instructions du fabricant.
8. **N'INSTALLEZ PAS** cet appareil près d'une source de chaleur, comme un radiateur, calorifère, poêle ou tout autre dispositif (incluant les amplificateurs) qui produit de la chaleur.
9. **NE CONTOURNEZ PAS** le dispositif de sécurité d'une fiche polarisée.

Une fiche polarisée possède deux lames dont l'une est plus large que l'autre.

La lame plus large est conçue pour assurer votre sécurité. Si la fiche fournie ne s'insère pas dans la prise murale, consultez un électricien pour le remplacement de la prise désuète.

10. **PROTÉGEZ** le cordon d'alimentation pour éviter qu'on ne marche dessus, ou qu'il ne soit pincé, en particulier au niveau des prises et au point de sortie de l'appareil.
11. **UTILISEZ UNIQUEMENT** les accessoires spécifiés par le fabricant.
12. **DÉBRANCHEZ** cet appareil durant les orages électriques ou lorsqu'il est inutilisé pendant de longues périodes.
13. **N'EXPOSEZ PAS** cet appareil aux écoulements ou aux éclaboussements d'eau. Assurez-vous qu'aucun objet rempli de liquide, tels que les vases, ne soit placé sur l'appareil.
14. Pour déconnecter entièrement cet appareil de l'alimentation en électricité CA, débranchez la fiche du cordon d'alimentation de la prise murale d'électricité CA.
15. La fiche du cordon d'alimentation, qui s'insère dans la prise murale, doit demeurer fonctionnelle en tout temps.



Le point d'exclamation dans les triangles équilatéraux avertit l'utilisateur de la présence d'importantes instructions d'utilisation et d'entretien dans la documentation qui accompagne l'appareil.



L'éclair accompagné d'une flèche dans des triangles équilatéraux avertit l'utilisateur de la présence d'une tension dangereuse non isolée, dans l'enveloppe du produit, suffisante pour poser un risque de choc électrique.

AVERTISSEMENT: Pour réduire les risques d'incendie ou de choc électrique, n'exposez pas cet appareil à la pluie ou à l'humidité.

AVERTISSEMENT: Ne placez pas de sources de flammes nues, comme des chandelles, sur le produit.

AVERTISSEMENT: Les piles (bloc-piles ou piles) installées ne doivent pas être exposées à une chaleur intense, comme la lumière du soleil, le feu et d'autres sources de chaleur semblables.

Installez l'appareil à proximité d'une prise murale et assurez-vous que vous avez un accès facile à l'interrupteur d'alimentation.

AVERTISSEMENT: Ce produit est prévu pour un fonctionnement **UNIQUEMENT** avec les tensions CA énumérées sur le panneau arrière. Le fonctionnement avec une autre tension que celles indiquées risque d'endommager le produit de façon irréversible, ce qui annule aussi la garantie. L'utilisation des adaptateurs CA est fortement déconseillée, car un tel connecteur permet le branchement sur des tensions pour lesquelles le produit n'a pas été conçu. N'utilisez que le type avec le produit. Si vous êtes incertain quant à la tension de fonctionnement appropriée, veuillez communiquer avec le revendeur ou détaillant dans votre localité.

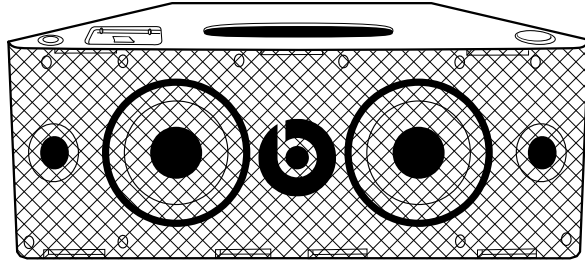

Vue avant

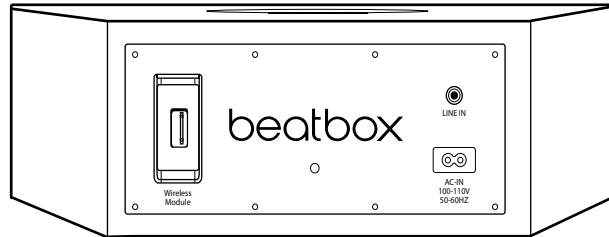

Vue arrière

Caractéristiques et avantages

Amplificateur numérique

Produit un son puissant qui emplit toute la pièce

Socle d'accueil pour iPod®/iPhone®

Pour votre plaisir musical, il suffit de poser votre iPod ou iPhone dans le socle intégré

Port d'entrée stéréo pour mini-fiche de 3,5 mm

Connectez n'importe quel lecteur de musique grâce à un port standard pour écouteurs

Port sans fil

Prévu pour une utilisation future avec les systèmes sans fil Streamcast™ de Monster®

Amplificateurs évolués de 5,25 po pour la projection des sons graves

Projette de puissants et énergétiques sons graves, sans distorsion

Deux amplificateurs concaves optimisés à haute fréquence de 2 po

Projette des tons aigus et moyens clairs et offre une calibration précise des sons

Télécommande

Contrôle la lecture et le volume des iPod/iPhone

Installation

Pieds inclinables

La Beatbox™ est conçue pour être disposée horizontalement. Toutefois, la Beatbox est livrée avec deux pieds inclinables si vous préférez l'incliner légèrement en arrière. Cela peut vous permettre d'installer la Beatbox proche du sol et de projeter le son vers le haut si vous le désirez. Pour utiliser les pieds inclinables, il suffit d'enfoncer les chevilles des pieds dans les trous des coins avant de la Beatbox.

Alimentation

Branchez le cordon d'alimentation en électricité CA sur la prise à l'arrière de l'appareil Beatbox™ (voir illustration). Branchez la fiche à deux lames dans une prise murale de 120 volts.

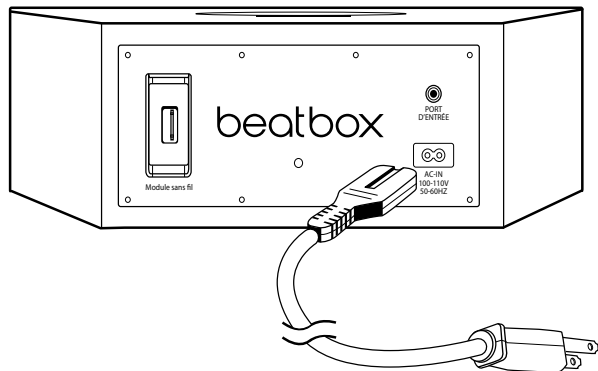

Connexion d'appareils audio

Connexion d'un iPod®/iPhone®

L'appareil Beatbox™ comporte un socle d'accueil pour les iPod et iPhone, permettant une connexion facile et directe. Ce socle vous permet aussi de commander la lecture à l'aide de la télécommande.

Utilisation des connecteurs de socle pour iPod/iPhone

L'appareil Beatbox™ est doté de multiples connecteurs de socle convenant aux appareils suivants : iPod nano (4e et 5e générations), iPod touch (2e génération), iPod classic (80 Go et 120 Go/160 Go), iPod avec capacité vidéo (30 Go), iPhone 3G et 3GS.

Pour installer un des connecteurs, insérez simplement dans le socle pour iPod/iPhone la plaque de connecteur qui convient à votre modèle.

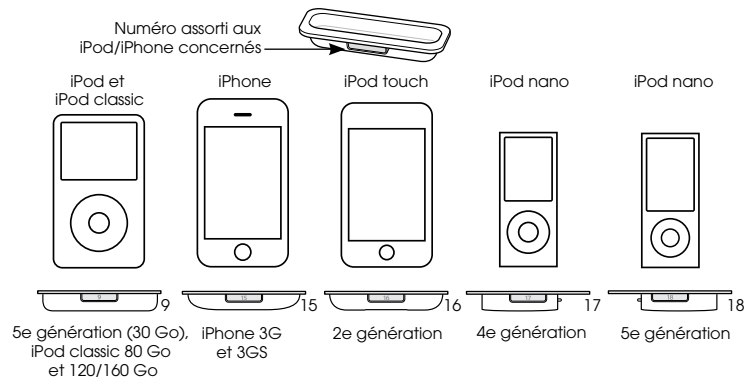

REMARQUE: Si un connecteur de socle pour le modèle de votre iPod® ou iPhone® n'est pas inclus avec l'appareil Beatbox, vous pouvez vous en procurer un dans la boutique Apple en ligne à l'adresse suivante : www.apple.com/store. Les connecteurs de socle pour les modèles d'Apple ne se déclinent pas en noir, mais le socle de l'appareil Beatbox est compatible avec les connecteurs de socle fabriqués par Apple.

Connexion d'un iPod/iPhone

Après avoir installé le connecteur de socle qui convient, insérez votre iPod ou iPhone dans le socle d'accueil sur le dessus de l'appareil Beatbox, tout en vous assurant que le port de socle sur votre lecteur

et la prise de socle sont alignés correctement. Votre lecteur  devrait se connecter facilement et demeurer en position verticale dans le port sans que vous ayez à forcer.

IMPORTANT: Assurez-vous que le réglage « Shake to Shuffle » est inactivé sur votre iPod ou iPhone. La réponse des graves du haut-parleur pourrait réactiver ce réglage et nuire à la lecture.

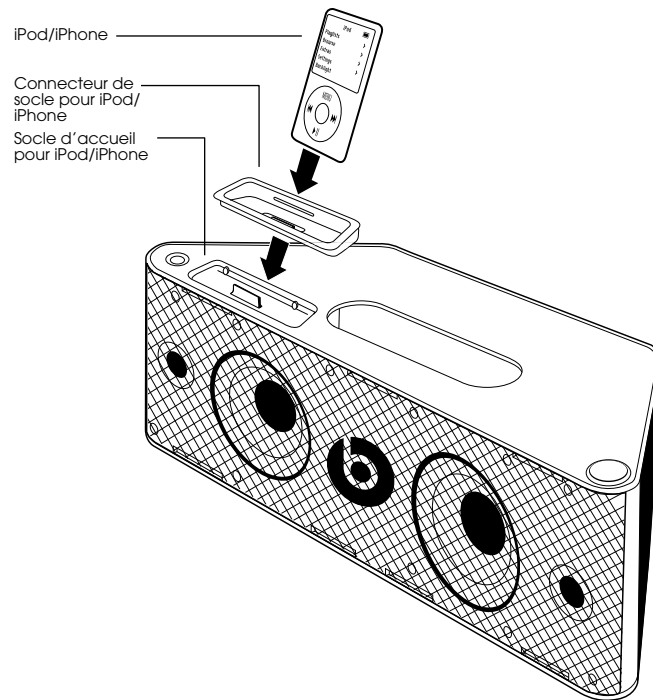

Connexion d'un appareil à l'aide d'un port d'entrée pour mini-fiche de 1/8 po (3,5 mm)

Vous pouvez effectuer des connexions à votre guise pour écouter de la musique provenant de n'importe quel lecteur équipé d'un port pour écouteurs de 3,5 mm à l'aide d'un mini-câble stéréo adapté (non inclus).

Pour effectuer une connexion, branchez une extrémité du câble dans le port pour écouteurs de 3,5 mm de votre lecteur et l'autre extrémité dans le port d'entrée de 3,5 mm situé à l'arrière de l'appareil Beatbox™.

 **IMPORTANT:** Le socle d'accueil pour iPod®/iPhone® supprimera et ainsi inactivera le port pour mini-fiche de 3,5 mm à la connexion d'un iPod ou iPhone. Assurez-vous de retirer votre iPhone ou iPod du socle d'accueil avant d'utiliser un port d'entrée de 3,5 mm.

Écouter de la musique

Assurez-vous que le lecteur de musique est connecté de façon sécuritaire, tel que décrit dans les sections précédentes.

Allumez l'appareil Beatbox en appuyant sur la touche d'alimentation située à gauche sur le dessus de l'appareil ou en utilisant la télécommande.

Démarrez votre lecteur.



Volume

Le volume peut être réglé à l'aide de la commande de volume située à droite sur le dessus de l'appareil ou à l'aide de la télécommande.

Utiliser la télécommande pour contrôler l'appareil Beatbox™

Assurez-vous que la pile CR2025 est correctement installée dans la télécommande. Si la pile est vieille, remplacez-la.

Mise en marche/arrêt: Appuyez  et relâchez.

Volume: Appuyez sur la touche  et maintenez-la enfoncée pour augmenter le volume. Relâchez-la une fois le volume souhaité atteint. Appuyez sur la touche  et maintenez-la enfoncée pour diminuer le volume. Relâchez-la une fois le volume souhaité atteint.

Sourdine: Appuyez sur la touche  puis relâchez-la.

Pour rétablir le son, appuyez-y de nouveau.

Utilisation de la télécommande avec le iPod®/iPhone®

Il est possible d'utiliser la télécommande incluse pour commander la lecture sur un iPod ou iPhone inséré dans le socle d'accueil. Il est, toutefois, impossible de commander la lecture de tout autre appareil branché.

Utilisation de la télécommande pour commander la lecture sur un iPod ou iPhone

Lecture: Appuyez sur la touche ►|| puis relâchez-la.

Pause: Appuyez sur la touche ►|| puis relâchez-la. Appuyez-y de nouveau pour redémarrer la lecture.

Passer à la piste suivante: Appuyez sur la touche ►► puis relâchez-la.

Passer à la piste précédente: Appuyez sur la touche ◀◀ puis relâchez-la.

Balayer vers l'avant d'une piste: Appuyez sur la touche ►► et maintenez-la enfoncée. Relâchez la touche pour mettre fin au balayage et reprendre la lecture normale.

Balayer vers l'arrière d'une piste: Appuyez sur la touche ◀◀ et maintenez-la enfoncée. Relâchez la touche pour mettre fin au balayage et reprendre la lecture normale.

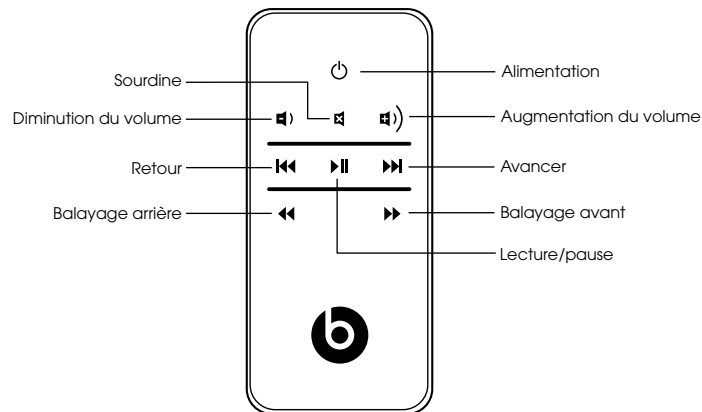

Dépannage

Le tableau permet de résoudre la plupart des problèmes de fonctionnement de l'appareil Beatbox™.

Pour commencer, veuillez suivre les précautions suivantes :

- Retirez complètement votre iPod®/iPhone® du socle d'accueil.
- Replacez-le fermement dans le socle.
- Assurez-vous que les logiciels les plus récents ont été installés sur votre iPod/iPhone.

Problème	Marche à suivre
Je n'entends pas de son provenant de l'appareil Beatbox.	<ul style="list-style-type: none">• Assurez-vous que votre iPod/iPhone est correctement inséré dans le socle d'accueil.• Assurez-vous que votre iPod/iPhone est allumé et que la lecture de musique est en cours.• Assurez-vous que le cordon d'alimentation est correctement inséré à l'arrière de l'appareil Beatbox et qu'il est branché sur une prise de courant CA.• Assurez-vous d'appuyer sur la touche d'alimentation et de vérifier que le voyant DEL est allumé.• Si vous essayez d'écouter un appareil branché sur l'appareil Beatbox à l'aide d'un port d'entrée pour mini-prise et que vous n'entendez rien, assurez-vous de retirer votre iPod/iPhone du socle d'accueil.• Appuyez sur la touche Lecture/Pause de la télécommande.• Augmentez le volume.• Retirez votre iPod/iPhone du socle d'accueil. Attendez 5 secondes. Ensuite, replacez votre iPod/iPhone dans le socle.• Réinitialisez le système. Commencez par débrancher le cordon d'alimentation pendant 60 secondes. Ensuite, rebranchez-le et appuyez sur la touche d'alimentation. Assurez-vous que le voyant DEL est allumé.• Si vous écoutez un appareil connecté au port ENTRÉE AUX, assurez-vous que l'appareil est allumé et que la lecture de musique est en cours. Augmentez le volume de l'appareil concerné.

Problème	Marche à suivre
L'appareil Beatbox™ a cessé de fonctionner tout à coup et le voyant DEL rouge s'est mis à clignoter.	<ul style="list-style-type: none"> • Vérifiez soigneusement si la plaque arrière de l'amplificateur est chaude. Si l'appareil Beatbox™ était réglé sur leur puissance maximale pendant une période prolongée, il se peut que l'amplificateur soit surchauffé et que les circuits de sécurité aient désactivé l'appareil provisoirement. L'appareil Beatbox™ offre une protection maximale contre la surcharge et la surchauffe de l'amplificateur. Éteignez l'appareil Beatbox et attendez 30 minutes afin de laisser refroidir la plaque arrière. Rallumez l'appareil. • Augmentez le volume pour vérifier le fonctionnement normal de l'appareil. • Si l'appareil Beatbox ne réagit toujours pas, communiquez avec votre revendeur ou le service à la clientèle de Monster.
Mon iPod®/ iPhone® ne se charge pas.	<ul style="list-style-type: none"> • Assurez-vous que le cordon d'alimentation est correctement connecté à l'arrière de l'appareil. • Assurez-vous que le cordon d'alimentation est branché sur une prise CA en état de fonctionnement. • Retirez votre iPod/iPhone du socle d'accueil. Attendez 5 secondes. Ensuite, remplacez votre iPod/iPhone dans le socle.

Problème	Marche à suivre
Mon iPod/ iPhone ne répond pas à la télécommande.	<ul style="list-style-type: none"> • Assurez-vous que l'aire est claire entre la télécommande et le système, sans aucune obstruction. • Essuyez la petite lentille située à l'avant de la télécommande à l'aide d'un chiffon propre et sec. • La lumière intense de certaines pièces ou du soleil peut provoquer des interférences. Essayez d'utiliser la télécommande dans une autre pièce. • Retirez votre iPod/iPhone du socle d'accueil. Attendez 5 secondes. Ensuite, remplacez votre iPod/iPhone dans le socle. • Assurez-vous que la pile est correctement installée dans la télécommande. Si la pile est vieille, remplacez-la.
Le système ne répond à aucune commande de la télécommande.	<ul style="list-style-type: none"> • Réinitialisez le système. Commencez par débrancher le cordon d'alimentation pendant 60 secondes. Puis, rebranchez-le. • Communiquez avec votre revendeur ou avec le service à la clientèle de Monster®.

GARANTIE LIMITÉE À L'INTENTION DES CONSOMMATEURS

Monster, LLC., 7251 West Lake Mead Blvd., Las Vegas, NV 89128, É.-U., **(VEUILLEZ NOTER QUE MONSTER N'ACCEPTE AUCUN PRODUIT EXPÉDIÉ À CETTE ADRESSE – SUIVEZ LES INSTRUCTIONS DE LA SECTION « COMMENT SOUMETTRE UNE RÉCLAMATION » CI-DESSOUS)** (415) 840-2000 (Monster) vous offre cette garantie limitée. Les lois écrites ou la Common Law peuvent vous conférer des droits supplémentaires ou des recours auxquels la présente garantie limitée ne s'applique pas.

DÉFINITIONS

« **Utilisation adéquate** » signifie l'utilisation du Produit (i) dans une maison d'habitation, (ii) à des fins privées (et non pas commerciales), (iii) en conformité avec toutes les législations locales, d'État ou fédérales, codes ou règlements en vigueur (y compris, mais ne s'y limitant pas, les codes du bâtiment et/ou des installations électriques), (iv) en conformité avec les recommandations et/ou instructions du fabricant figurant sur les matériels et la documentation qui accompagnent le Produit, (v) le cas échéant avec une prise de terre correcte.

« **Distributeur agréé** » désigne tout distributeur, revendeur ou détaillant qui (i) était dûment autorisé à faire affaire dans la région où il vous a vendu le produit, (ii) était autorisé à vous vendre le produit selon les lois du territoire où vous avez acheté le produit et (iii) vous a vendu le produit neuf dans son emballage d'origine.

« **Réclamation formelle en vertu de la garantie** » signifie toute réclamation faite conformément à la section « Réclamations formelles en vertu de la garantie » dans le présent document.

« **Produit** » désigne tout produit (i) qui est énuméré dans le tableau des spécifications ci-dessous, (ii) que vous avez acheté neuf auprès d'un distributeur autorisé et dans son emballage original et (iii) dont le numéro de série, le cas échéant, n'a pas été enlevé, modifié ou défiguré.

« **Défaut du produit** » désigne une insuffisance du Produit qui existait au moment où un Revendeur autorisé vous a remis le Produit, et qui entraîne un défaut du Produit à fonctionner en conformité avec la documentation Monster qui accompagne le Produit, sauf si ce défaut a été provoqué en totalité ou en partie par (a) toute utilisation autre qu'une Utilisation adéquate; (b) le transport, la négligence ou l'abus de toute personne autre que les employés de Monster; (c) la modification du Produit par toute personne autre qu'un employé de Monster; (d) un accident (autre qu'un mauvais fonctionnement qui serait autrement considéré comme un Défaut du produit); (e) la maintenance ou l'entretien du Produit par qui que ce soit, à l'exception d'un employé Monster; (f) l'exposition du Produit à la chaleur, une lumière vive, le soleil, des liquides, du sable ou autres contaminants; (g) des actes échappant à la volonté de Monster, y compris, mais de manière non exhaustive, des catastrophes naturelles, incendies, tempêtes, des tremblements de terre ou des inondations.

« **Période de garantie** » signifie la période au cours de laquelle Monster doit avoir reçu votre réclamation formelle en vertu de la garantie. Les différentes périodes de garantie liées aux défauts du produit sont définies dans le tableau des spécifications ci-dessous. La période de garantie commence à courir le jour où vous avez acheté ou reçu (la date la plus avancée faisant foi) le produit auprès d'un distributeur agréé, avec facture, reçu de caisse ou bordereau de marchandises du distributeur à l'appui. Si vous n'avez aucune preuve écrite de la date d'achat ou de réception, la période de garantie commence à courir trois (3) mois après la date à laquelle le produit a quitté l'usine de Monster, ainsi qu'il est inscrit dans les dossiers de Monster. La période de garantie se termine après que la période définie dans le tableau des spécifications soit écoulée, ou après que vous ayez transféré la propriété du produit, le premier des deux événements faisant foi. De plus, vous devez appeler Monster pour obtenir un numéro d'autorisation de retour de marchandise (selon les directives à l'article « Dépôt d'une réclamation ») dans les deux (2) mois après que vous avez découvert un défaut du produit (ou auriez dû le découvrir, si un tel défaut était apparent).

« **Vous** » désigne le premier acheteur du produit dans son emballage d'origine auprès d'un revendeur autorisé. La présente garantie limitée ne s'applique pas aux personnes ni aux entités qui ont acheté le produit (i) sous une forme usagée ou non emballée, (ii) à des fins de revente, de location ou de tout autre usage commercial ou (iii) auprès de toute personne autre qu'un concessionnaire autorisé.

PORTÉE DE LA PRÉSENTE GARANTIE LIMITÉE

PRODUITS. Si un produit comporte un défaut au moment de son achat chez un distributeur agréé et que Monster reçoit une réclamation formelle en vertu de la garantie de votre part dans un délai de deux (2) mois après que vous avez découvert un défaut du produit (ou auriez dû le découvrir, si un tel défaut était apparent), et avant la fin de la période de garantie contre les défauts applicable au produit concerné, Monster vous dédommagera de l'une des façons suivantes : Monster (1) réparera ou, à la seule discrétion de Monster, remplacera le produit ou (2) vous remboursera le prix d'achat que vous avez payé au distributeur agréé pour le produit touché si une réparation ou un remplacement n'est pas commercialement possible ou ne peut pas être faite en temps opportun. **REMARQUE :** MONSTER DÉCLINE TOUTE RESPONSABILITÉ QUANT AUX DOMMAGES ACCESSOIRES OU INDIRECTS AUX TERMES DE LA PRÉSENTE GARANTIE LIMITÉE.

CONDITIONS GÉNÉRALES

CHOIX DE LA LOI/D'UN TRIBUNAL. Cette garantie limitée et tout litige résultant de ou en relation avec cette garantie limitée (« Litiges ») seront régis par les lois de l'État de Californie, aux États-Unis, excluant les conflits de principes de lois et excluant la convention sur les contrats de vente internationale de marchandises. Le tribunal situé dans l'État de Californie, aux États-Unis, devra avoir compétence exclusive sur tout litige.

AUTRES DROITS. CETTE GARANTIE LIMITÉE VOUS DONNE DES DROITS LÉGAUX SPÉCIFIQUES; VOUS POUVEZ ÉGALEMENT AVOIR D' AUTRES DROITS, QUI VARIERONT D' UN ÉTAT À L' AUTRE ET D' UNE JURIDICTION À L' AUTRE, ET QUI NE SERONT PAS TOUCHÉS PAR CETTE GARANTIE LIMITÉE. LA PRÉSENTE GARANTIE VOUS EST OFFERTE EXCLUSIVEMENT ET NE PEUT ÊTRE CÉDÉE NI ASSIGNÉE. Si une disposition quelconque de la présente garantie limitée devait contrevenir à la loi ou être nulle, non avenante et non exécutoire, ladite disposition peut être extraite de la teneur de la présente garantie, mais elle est réputée ne pas influencer sur les dispositions restantes. En cas d' inconsistances entre les versions anglaises et les autres versions de cette garantie limitée, la version anglaise prévaut.

ENREGISTREMENT. Veuillez enregistrer votre Produit sur le site Internet www.beatsbydre.com/register. Le fait de ne pas enregistrer votre produit ne vous enlèvera pas vos droits de garantie.

TABLEAU DES SPÉCIFICATIONS

Référence du modèle	Période de garantie du produit
MSP BTS BX-DX EFS	Un (1) an

RÉCLAMATION FORMELLE EN VERTU DE LA GARANTIE

COMMENT SOUMETTRE UNE RÉCLAMATION. En cas de dégâts occasionnés aux Produits, vous devez suivre ces instructions : (1) Appelez Monster dans les deux (2) mois après que vous avez découvert un défaut du produit (ou auriez dû le découvrir, si un tel défaut était apparent); (2) Donnez une explication détaillée des dommages encourus; (3) Obtenez un numéro d' autorisation de retour; (4) Lors de la réception du formulaire de réclamation (qui vous sera envoyé lorsque vous aurez rempli votre réclamation formelle sous garantie), remplissez le formulaire de réclamation entièrement; (5) Retournez les produits, frais d' envois prépayés par vos soins (frais qui seront remboursés si vous avez droit à une solution offerte dans le cadre de cette garantie limitée), à Monster pour la vérification des dommages, ainsi qu' en joignant une copie de vos factures d' achat originales et preuves d' achat (code barre ou bordereau de marchandise) concernant ces produits, le formulaire de réclamation entièrement rempli et le numéro d' autorisation de retour imprimé à l' extérieur du paquet d' emballage (le formulaire de réclamation vous donnera les instructions détaillées concernant le procédé de retour).

NUMÉROS DE TÉLÉPHONE. États-Unis, Asie du Pacifique et Amérique latine : 1 877 800-8989 ou 415-840-2000, Canada 866-348-4171, Irlande 353 65 68 69 354, Autriche 0800-296-482, Belgique 0800-79201, République tchèque 800-142471, Danemark 8088-2128, Finlande 800-112768, France 0800-918201, Allemagne 0800-1819388, Grèce 800-353-12008, Italie 900-982-909, Pays-Bas 0800-0228919, Norvège 800-10906, Russie 810-800-20051353, Spain 900-982-909, Suède 020-792650, Suisse 0800-834659, Royaume-Uni 0800-0569520

DÉMARCHES SUIVANTES. Monster déterminera si un produit est réellement défectueux. Monster peut, à sa discrétion, vous diriger vers un centre de service pour obtenir une estimation de réparation. Si un devis de réparation est requis, vous recevrez les instructions concernant la soumission du devis à effectuer et comment soumettre la facture à Monster pour que le paiement soit effectué. Tous les frais de réparation pourront faire l' objet d' une négociation avec Monster.

DURÉE. Si vous fournissez une réclamation formelle sous garantie et vous conformez aux termes et conditions apportées dans cette garantie limitée, Monster fera de son mieux pour vous offrir une solution dans les trente (30) jours suivant la réception de votre réclamation formelle sous garantie (si vous résidez aux États-Unis - quarante cinq (45) jours si vous demeurez ailleurs), à moins que des éléments hors du contrôle de Monster viennent retarder le processus.

Ver.062706 – US

©2010 Monster, LLC

« Monster », le logo Monster, le produit et l' emballage sont des marques de commerce ou des marques de commerce déposées de Monster Cable Products inc. ou ses filiales aux États-Unis ou dans d' autres pays. « Dr. Dre », « Beats », « Beatbox » et le logo « B » sont des marques de commerce de Beats Electronics, LLC. iPod et iPhone sont des marques de commerce d' Apple, Inc. déposée aux États-Unis et dans d' autres pays. Apple ne peut être tenue responsable du fonctionnement de ce dispositif ni de sa conformité aux normes de sécurité ou à la réglementation. Ce produit est brevet en instance.

Información importante de seguridad

1. **LEER** estas instrucciones.
2. **GUARDAR** estas instrucciones.
3. **PRESTAR ATENCIÓN A** todas las advertencias.
4. **SEGUIR** todas las instrucciones.
5. **NO** usar este aparato cerca del agua.
6. **LIMPIAR SOLAMENTE** con un paño seco.
7. **NO BLOQUEAR** ninguna abertura de ventilación. Instalar cumpliendo todas las instrucciones del fabricante.
8. **NO** instalar cerca de ninguna fuente de calor como radiadores, rejillas de ventilación, estufas u otros aparatos (incluyendo amplificadores) que produzcan calor.
9. **NO** rechace el propósito de seguridad de la clavija polarizada.

Una clavija polarizada tiene dos hojas siendo una de ellas más ancha que la otra.

La hoja más ancha se facilita para su seguridad. Si la clavija facilitada no se adapta a su toma de red, consulte a un electricista para sustituir la toma obsoleta.

10. **PROTEGER** el cable de conexión para que no se pise ni se pellizque, en particular en las clavijas y el punto en el que sale del aparato.
11. **USAR SOLAMENTE** aditamentos y accesorios especificados por el fabricante.
12. **DESENCHUFE** este aparato durante las tormentas o cuando no se use durante largos periodos de tiempo.
13. **NO** moje ni salpique este aparato y asegúrese de que no se coloca ningún objeto lleno de líquido, ej. Jarrones, sobre el aparato.
14. Para desconectar este aparato completamente de la toma de red CA, desconecte la clavija de conexión a la corriente del receptáculo de CA.
15. La clavija de la toma de red del cable de conexión permanecerá en perfectas condiciones de uso.



El punto de exclamación, dentro de un triángulo equilátero, tiene como fin alertar al usuario de la presencia de importantes instrucciones de operación y mantenimiento (servicio) en la documentación que acompaña al producto.



El relámpago con un símbolo de punta de flecha dentro de un triángulo equilátero tiene como fin alertar al usuario de la presencia de una "tensión peligrosa" no aislada dentro del recinto del producto que puede tener una magnitud suficiente como para representar un riesgo de descarga eléctrica.

ADVERTENCIA: Para reducir el riesgo de incendio o descarga eléctrica, no exponga este aparato a la lluvia o a la humedad.

ADVERTENCIA: No se deben colocar sobre el producto llamas al descubierto, tales como velas.

ADVERTENCIA: Las pilas (paquete de pilas o pilas sueltas) instaladas no deberán ser expuestas a un excesivo calor como el de la luz solar, incendio o algo similar.

Colocar el equipo cerca de una toma de red eléctrica y asegurarse de que se puede acceder fácilmente a un interruptor de corriente.

ADVERTENCIA: Este producto está diseñado para funcionar SOLAMENTE con la lista de tensiones que figuran en el panel trasero. El funcionamiento con tensiones que no sean las indicadas pueden causar daños irreversibles al producto y anular la garantía del producto. El uso de los adaptadores de CA es peligroso porque puede permitir que el producto se enchufe con tensiones para las que no está diseñado el producto.

Usar solo el tipo facilitado con su producto. Si no está seguro de la tensión de operación correcta, póngase en contacto con su distribuidor local y/o su centro comercial.

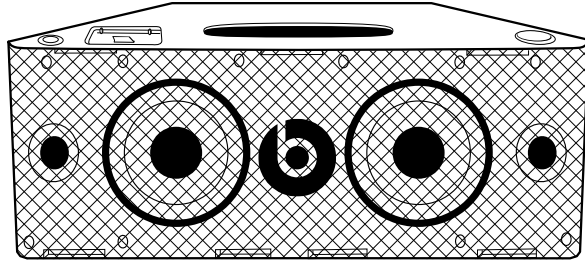

Vista frontal

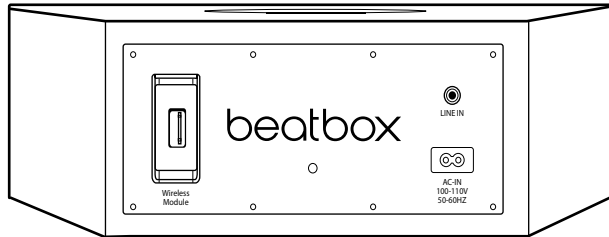

Vista posterior

Características y beneficios

Potencia digital

Para un sonido ambiente potente

Estación de conexión iPod®/iPhone®

Simplemente coloque su iPod o iPhone en la estación de conexión integrada y comience a escuchar

Entrada de mini conexión estéreo de 3,5 mm

Conectar cualquier reproductor de música a una salida de auriculares estándar

Puerto inalámbrico

Streamcast™ de Monster

Controladores avanzados de largo alcance de 5,25 pulgadas

Proporcionar unos bajos intensos e impactantes sin distorsión

Dos controladores optimizados cóncavos de 2 pulgadas de alta frecuencia

Proporciona unos sonidos medios y bajos frescos y una escala precisa de sonidos

Control remoto

Control de reproducción y volumen de iPod/iPhone

Instalación

Bases de inclinación

Beatbox™ está diseñada para estar nivelada. Sin embargo, Beatbox viene con dos bases de inclinación si prefiere colocarla sobre un ángulo con una pequeña inclinación posterior. Esto es ideal si fuera a colocar a Beatbox en una posición baja y usted desea que el sonido sea proyectado hacia arriba. Para instalarla, simplemente empuje las clavijas sobre las bases dentro de los orificios sobre las esquinas frontales de Beatbox.

Power

Conectar el cable de conexión CA en la parte posterior de Beatbox,™ como se muestra. Conectar la clavija de dos patas en una toma de corriente de 120 voltios.

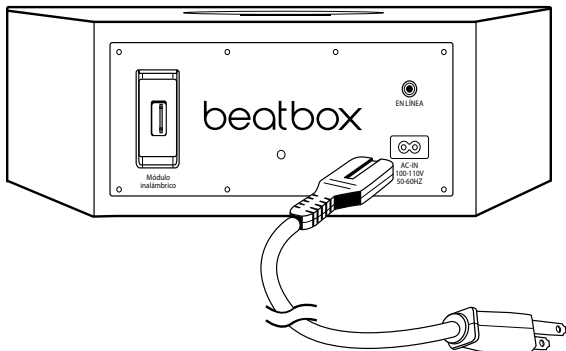

Conexión de dispositivos de audio

Conexión a iPod® o iPhone®

Beatbox™ presenta una estación de conexión integrada para iPod e iPhone para tener una conexión fácil y directa. Esto también le dará la facilidad de controlar la reproducción con el mando a distancia incluido.

Uso de adaptadores de estación de conexión iPod/iPhone

Beatbox incluye múltiples adaptadores de estaciones de control que se adaptan a iPod nano (4ª y 5ª generación), iPod touch (2ª generación), iPod classic (80GB y 120GB/160GB), iPod con vídeo (30GB) e iPhone 3G y 3GS.

Para instalar, simplemente empuje la placa del adaptador que se adapta a su modelo en la estación de control de iPod/iPhone.

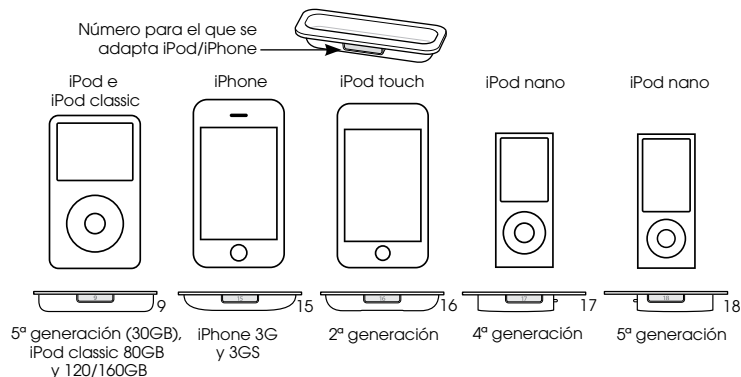

NOTA: Si un adaptador de estación de conexión para su modelo de iPod o iPhone no está incluido con Beatbox, podrá comprar uno en www.apple.com/store. Los adaptadores de estación de conexión de Apple no vienen en negro, pero la estación de conexión de Beatbox está fabricada para que sea compatible con los adaptadores de las estaciones de conexión de Apple.

Acoplar en la estación de conexión de iPod/iPhone

Después de instalar el adaptador correcto de la estación de conexión, coloque su iPod o iPhone en la estación de conexión encima del Beatbox, asegurándose de que el puerto de la estación de conexión de su reproductor y el enchufe de la estación de conexión estén bien alineados. Su reproductor debería conectarse fácilmente y permanecer en posición vertical en el puerto sin necesidad de forzar.

! **IMPORTANTE:** Asegúrese de que la configuración "Shake to Shuffle" (función para agitar para cambiar la canción de forma aleatoria) está desactivada en su iPod o iPhone. El bajo del altavoz puede activarlo e interferir con la reproducción.

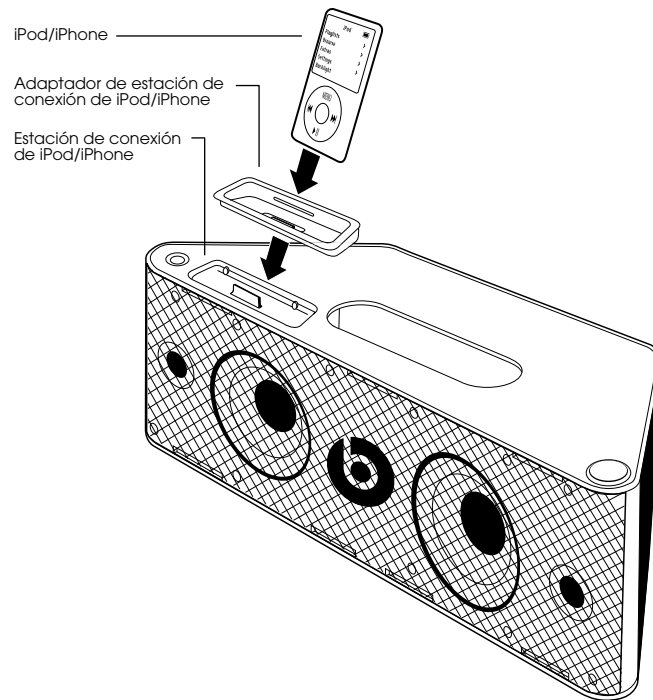

Conexión de dispositivos usando entradas “mini jack” de 3,5 mm. (1/8 pulgadas)

Puede conectarse y escuchar cualquier reproductor de música que tenga un puerto de auricular estándar de 3,5 mm. Usando un cable estéreo de mini a mini (no incluido).

Para conectar, enchufar un extremo del cable en la salida del auricular de 3,5 mm de su reproductor y el otro extremo en la entrada de 3,5 mm situada en la parte trasera del Beatbox.™

 **IMPORTANTE:** La estación de conexión de iPod®/iPhone® sustituirá y deshabilitará la entrada “mini jack” de 3,5 mm cuando se acople a una estación de conexión un iPod o iPhone.

Asegúrese de retirar su iPod/iPhone de la estación de conexión antes de usar la entrada de 3,5 mm.

Escuchar

Asegúrese de que hay un reproductor de música conectado correctamente, como se describe en las secciones anteriores.

Activar Beatbox pulsando el botón de corriente situado en el lado izquierdo de la superficie superior de Beatbox o con el mando a distancia.

Ponga a funcionar su reproductor.



Volumen

El volumen puede ser controlado con el control de volumen situado en el lado derecho de la superficie superior de Beatbox o con el mando a distancia.

Uso del mando a distancia para controlar Beatbox™

Asegúrese de que la pila CR2025 usada por el mando a distancia está instalada correctamente. Si es vieja, sustitúyala.

Encendido y apagado: Pulsar  y soltar

Volumen: Pulsar  y mantener pulsado para aumentar el volumen. Soltar cuando se alcance el volumen deseado. Pulsar  y mantener pulsado para disminuir el volumen. Soltar cuando se alcance el volumen deseado.

Silencio: Pulsar  y soltar.
Para reanudar el sonido, pulsar de nuevo.

Uso del mando a distancia para controlar iPod®/iPhone®

El mando a distancia incluido puede ser usado para controlar la reproducción de un iPod or iPhone. Acoplado a la estación de conexión. No puede controlar la reproducción de otros dispositivos conectados.

Uso del mando a distancia para reproducir con iPod o iPhone

Reproducción: Pulsar ►|| y soltar.

Pausa: Pulsar ►|| y soltar. Pulsar de nuevo para reanudar la reproducción.

Saltar hacia delante a la pista siguiente: Pulsar ►► y soltar.

Saltar hacia atrás a la pista anterior: Pulsar ◀◀ y soltar.

Buscar hacia delante en una pista: Pulsar ►► y soltar.
Soltar para detener la búsqueda y reanudar la reproducción normal.

Buscar hacia atrás en una pista: Pulsar ◀◀ y mantener.
Soltar para detener la búsqueda y reanudar la reproducción normal.

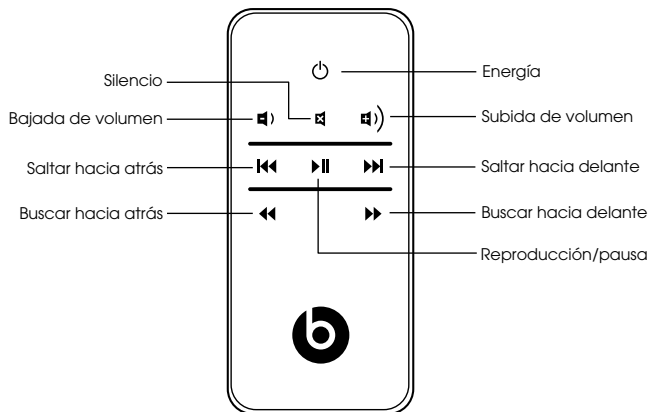

Resolución de problemas

La tabla puede ayudar a resolver la mayoría de los problemas operativos de su Beatbox.™

Primero, siga estas precauciones:

- Retire su iPod®/iPhone® de la estación de conexión completamente.
- Vuelva a colocarla en la estación de conexión con firmeza.
- Asegúrese de que su iPod / iPhone tiene el último software instalado.

Problema	Qué hacer
No oigo ningún sonido saliendo de mi Beatbox.	<ul style="list-style-type: none">• Asegúrese de que ha acoplado correctamente su iPod/iPhone en la estación de conexión.• Asegúrese de que su iPod/iPhone está activado y de que se reproduce la música.• Asegúrese de que tiene el cable de conexión correctamente conectado en la parte posterior de su Beatbox y de que está conectado a una toma de corriente CA operativa.• Asegúrese de que pulsa el botón de encendido y verifique que el LED de energía está encendido.• Si está intentando escuchar un dispositivo conectado a su Beatbox a través de la entrada "mini jack" y no puede oírlo, asegúrese de retirar su iPod/iPhone de la estación de conexión.• En el mando a distancia, pulse el botón Play/Pause (Reproducción/Pausa).• Subir el volumen.• Retire su iPod®/iPhone® de la estación de conexión. Espere 5 segundos. Después vuelva a acoplar su iPod/iPhone.• Reiniciar el sistema. Primero, desenchufe el cable de conexión durante 60 segundos. Después, vuelva a enchufarlo y pulse el botón de encendido. Verifique que el LED de corriente está encendido.• Si está escuchando un dispositivo conectado a través de AUX IN (entrada auxiliary), asegúrese de que el dispositivo está encendido y de que se reproduce música. Suba el volumen del dispositivo.

Problema	Qué hacer
Mi Beatbox™ ha dejado de funcionar de repente y está parpadeando el LED rojo.	<ul style="list-style-type: none"> • Verifique con cuidado si la placa trasera del amplificador está caliente. Si el Beatbox ha estado funcionando con su máxima salida de corriente durante un periodo prolongado, puede que se haya sobrecalentado el amplificador y que el circuito de protección haya cerrado el Beatbox temporalmente. Su Beatbox proporciona una protección máxima de sobreamplificación y sobrecalentamiento. Apague el Beatbox y espere 30 minutos para dejar que la placa posterior se enfríe. Vuelva a activar la corriente. • Subir el volumen para comprobar que están funcionando con normalidad. • Si el Beatbox sigue sin responder, póngase en contacto con el comercio donde lo compró o directamente con Monster.
Mi iPod®/ iPhone® no se carga.	<ul style="list-style-type: none"> • Asegúrese de que tiene el cable de conexión correctamente conectado en la parte posterior de la unidad. • Asegúrese de que tiene el cable de conexión conectado a una toma de corriente CA que funcione. • Retire su iPod®/iPhone® de la estación de conexión. Espere 5 segundos. Después vuelva a acoplar su iPod/iPhone.

Problema	Qué hacer
Mi iPod/ iPhone no responde al mando a distancia.	<ul style="list-style-type: none"> • Asegúrese de que hay un camino despejado entre el mando a distancia y el sistema sin obstrucciones. • Limpie la lente pequeña del extremo anterior del mando a distancia usando un paño limpio y seco. • Las luces brillantes de la habitación o la luz solar pueden causar interferencias. Intente usar el mando a distancia desde otro lugar. • Retire su iPod®/iPhone® de la estación de conexión. Espere 5 segundos. Después vuelva a acoplar su iPod/iPhone. • Cerciórese de que la pila del mando a distancia está instalada correctamente. Si es vieja, sustitúyala.
El sistema no responderá a ningún control.	<ul style="list-style-type: none"> • Reiniciar el sistema. Primero, desenchufe el cable de conexión durante 60 segundos. Después, vuélvalo a enchufar. • Póngase en contacto con su comercio o con el servicio de atención al cliente de Monster® .

GARANTÍA LIMITADA PARA LOS CONSUMIDORES

Monster, LLC., 7251 West Lake Mead Blvd., Las Vegas, NV 89128, USA. **(POR FAVOR OBSERVE QUE MONSTER NO ACEPTA PRODUCTOS QUE SEAN ENVIADOS A ESTA DIRECCIÓN - SIGA LAS INSTRUCCIONES QUE SE INDICAN ABAJO PARA "PRESENTAR UNA RECLAMACIÓN")** (415) 840-2000 ("Monster") le amplía esta Garantía Limitada. Las leyes estatutarias u ordinarias pueden otorgarle derechos o compensaciones adicionales que no se verán afectados por esta Garantía Limitada.

DEFINICIONES

"Uso Adecuado" significa usar el Producto (i) dentro de una casa o vivienda (ii) para un propósito privado (en vez de comercial), (iii) cumpliendo con todas las leyes locales, estatales o federales, código o reglamentaciones (incluyendo sin limitación códigos eléctricos o de construcción, (iv) cumpliendo con las recomendaciones del fabricante y/o las instrucciones en los materiales y la documentación que acompañan al Producto, y (v) si es aplicable con una toma a tierra eléctrica apropiada.

"Distribuidor autorizado" es cualquier distribuidor, revendedor o minorista que (i) estaba debidamente autorizado para hacer transacciones en la jurisdicción en la que le vendió el Producto, (ii) tenía la aprobación para venderle el Producto según las leyes de la jurisdicción en la que Usted compró dicho Producto, y (iii) le vendió el Producto en calidad de nuevo y en su empaque original.

"Reclamación formal de garantía" significa una reclamación que cumple con la sección "Reclamaciones formales de Garantía" del documento actual.

"Producto" significa un producto (i) que aparece en la Tabla de Especificaciones que se muestra a continuación, (ii) que usted haya comprado a un nuevo Agente Autorizado en su envasado original, y (iii) cuyo número de serie, si lo tiene, no ha sido eliminado, alterado o desfigurado.

"Defecto de Producto" significa una inadecuación del Producto que existía en el momento en que recibió el Producto de un Agente Autorizado y que causa un fallo del Producto para funcionar de acuerdo a la documentación de Monster que acompaña al Producto, a menos que dicho fallo haya sido causado completamente o parcialmente por (a) cualquier uso que no sea el adecuado, (b) transporte, negligencia, uso erróneo o incorrecto por parte de alguien que no sea empleado de Monster; (c) alteración, falsificación o modificación del producto por alguien que no sea empleado de Monster; (d) accidente (que no sea un funcionamiento anómalo que pudiera clasificarse como un Defecto de Producto); (e) mantenimiento de servicio del Producto por alguien que no sea empleado de Monster; (f) exposición del producto al calor, luz brillante, sol, líquidos, arena u otros contaminantes; o (g) actúe fuera del control de Monster, incluyendo sin limitaciones los actos de Dios, incendio, tormentas, terremotos o inundaciones.

"Periodo de Garantía" significa el periodo durante el cual Monster debe haber recibido su Reclamación Formal de Garantía. Los distintos Periodos de Garantía correspondientes a los Defectos en el Producto se definen en la Tabla de Especificaciones que se encuentra más adelante en este documento. El Periodo de Garantía se inicia en la fecha en la que Usted adquirió o recibió (lo que ocurra más tarde) el Producto de un Distribuidor Autorizado, según se indique en la factura, recibo de ventas o nota de despacho del Distribuidor Autorizado. Si Usted no dispone de una prueba escrita de la fecha de compra o de recepción, entonces el Periodo de Garantía se iniciará tres (3) meses después de la fecha en la que el Producto salió de Monster o de su fábrica, según lo evidenciado en los registros de Monster. El Periodo de Garantía finaliza después del lapso de tiempo definido en la Tabla de Especificaciones, o después de que Usted haya transferido la propiedad del Producto, lo que ocurra primero. Además, Usted debe llamar a Monster y obtener un Número de Autorización de Devolución (como se indica en "Cómo hacer una reclamación") dentro de los dos (2) meses siguientes a que haya descubierto un Defecto en el Producto (o que debiera haberlo descubierto si tal Defecto en el Producto fuera evidente).

"Usted" hace referencia al primer individuo que adquirió el Producto en su embalaje original en un Distribuidor Autorizado. Esta Garantía Limitada no se aplica a personas o entidades que hayan comprado el producto (i) usado o sin embalaje, (ii) para la reventa, alquiler u otro uso comercial, o (iii) a alguien que no sea un Distribuidor Autorizado.

ALCANCE DE ESTA GARANTÍA LIMITADA

PRODUCTS. Si un Producto presentaba un Defecto cuando Usted lo adquirió en un Distribuidor Autorizado y Monster recibiera su Reclamación Formal por la Garantía dentro de los dos (2) meses siguientes a que Usted efectivamente detectara el Defecto del Producto (o que debiera haberlo detectado si tal Defecto fuera evidente) y antes de finalizado el Periodo de Garantía contra Defectos en el Producto correspondiente al artículo afectado, entonces Monster le ofrecerá una de las siguientes compensaciones: Monster (1) reparará o, a su exclusiva discreción, reemplazará el Producto, o (2) le devolverá el precio de compra que Usted pagó al Distribuidor Autorizado por el producto afectado si la reparación o reemplazo no es comercialmente viable o no se puede hacer oportunamente. NOTA: MONSTER NO ASUME NINGÚN TIPO DE RESPONSABILIDAD POR DAÑOS

ACCIDENTALES, EMERGENTES O INDIRECTOS, EN VIRTUD DE ESTA GARANTÍA LIMITADA.

DISPOSICIONES GENERALES

LEGISLACIÓN Y JURISDICCIÓN COMPETENTES. Esta garantía limitada y todo litigio que surgiese en virtud de o en conexión con esta Garantía Limitada ("Litigios") se regirán por las leyes del estado de California, EE. UU., excluyendo conflictos de principios jurídicos o legales y excluyendo la Convención para la Venta Internacional de Bienes. Los tribunales situados en el Estado de California, EE. UU. tendrán jurisdicción exclusiva sobre todo litigio.

OTHER RIGHTS. ESTA GARANTÍA LE OTORGA DERECHOS LEGALES ESPECÍFICOS Y USTED PODRÍA TENER TAMBIÉN OTROS DERECHOS QUE VARIAN DE UN ESTADO A OTRO Y DE UNA JURISDICCIÓN A OTRA, LOS CUALES NO SE VERÁN AFECTADOS EN VIRTUD DE ESTA GARANTÍA LIMITADA. ESTA GARANTÍA SE EXTIENDE SÓLO A USTED Y NO PUEDE SER TRANSFERIDA. Si alguna cláusula de esta Garantía limitada es ilegal, nula o incoercible, dicha cláusula deberá considerarse prescindible y no afectará. En todo caso de discrepancia entre la versión en inglés y otras versiones de esta Garantía Limitada, se considerará válida a la versión en inglés.

REGISTRO. Registre su Producto en www.beatsbydre.com/register. Los derechos establecidos por la Garantía no se ven afectados si no se registra el producto.

TABLA DE ESPECIFICACIONES

Modelo del producto	Período de garantía del producto
MSP BTS BX-DX EFS	Un (1) Año

RECLAMACIÓN FORMAL POR LA GARANTÍA

CÓMO PRESENTAR UNA RECLAMACIÓN. Usted debe seguir estas instrucciones en caso de que se hayan producido daños en el Producto: (1) llame a Monster dentro de los 2 (dos) meses a partir de que Usted descubrió el Defecto del Producto (o debería haberlo descubierto si dicho Defecto era evidente); (2) proporcione una explicación detallada sobre cómo se produjo el daño; (3) obtenga un número de autorización de devolución; (4) contra entrega del formulario (que se le puede enviar a Usted luego de que haya presentado su Reclamo formal de Garantía), complete todo el formulario de reclamo; (5) devuelva los Productos; Usted deberá pagar previamente el envío (que se le reembolsará si tiene derecho a una compensación económica, en virtud del Alcance de esta Garantía limitada), para que Monster constate del daño, junto con una copia de sus recibos de venta originales y una prueba de su compra (etiqueta con UPC o código universal del producto o una nota de empaque) de tales Productos, el formulario de reclamo completo y el número de autorización de devolución impreso en el exterior del embalaje de devolución (el formulario de reclamo incluirá instrucciones para realizar la devolución).

NÚMEROS DE TELÉFONO. Estados Unidos, Pacífico Asiático y América Latina: 1 877 800-8989 o 415-840-2000, Canadá 866-348-4171, Irlanda 353 65 68 69 354, Austria 0800-296-482, Bélgica 0800-79201, República Checa 800-142471, Dinamarca 8088-2128, Finlandia 800-112768, Francia 0800-918201, Alemania 800-1819388, Grecia 800-353-12008, Italia 900-982-909, Holanda 0800-0228919, Noruega 800-10906, Rusia 810-800-20051353, España 900-982-909, Suecia 020-792650, Reino Unido 0800-0569520, Suiza

0800-834659, Reino Unido 0800-0569520

PROCEDIMIENTOS ULTERIORES. Monster determinará si existe un Defecto en el Producto. Monster puede, a su exclusivo criterio, indicarle que obtenga un presupuesto de reparación en un centro de servicio técnico. Si se solicita un presupuesto de reparación, se le indicará la forma de enviar correctamente dicho presupuesto y también la factura correspondiente a Monster para su pago. Todo cargo por reparaciones podrá ser negociado por Monster.

CRONOGRAMA. Si Usted envía una Reclamación Formal por la Garantía y cumple totalmente todos los términos y condiciones de esta Garantía Limitada, Monster hará su máximo esfuerzo para suministrarle una compensación dentro de los treinta (30) días siguientes a la recepción de su Reclamación Formal por la Garantía (en caso de que Usted resida en los Estados Unidos; pero si reside en otro lugar, dicho lapso será de cuarenta y cinco (45) días), a menos que el proceso se retrase por factores fuera del control de Monster.

Ver.062706 – US

©2010 Monster, LLC

"Monster," "el logo Monster" el producto y el embalaje son marcas comerciales o marcas comerciales registradas de Monster Cable Products, Inc. o sus filiales en los Estados Unidos u otros países. "Dr. Dre," "Beats," "Beatbox," y el logo "B" son marcas comerciales de Beats Electronics, LLC. iPod e iPhone son marcas comerciales de Apple, Inc. registradas en los EE.UU. y otros países. Apple no es responsable de la operación de este dispositivo o de su conformidad con los estándares de seguridad y regulatorios. Este producto es patente pendiente.



©2010 Monster, LLC
Monster Technology International, Ltd