

Garantie



**CLIMATISEUR D'AIR DE PIÈCE
GARANTIE COMPLÈTE D'UN AN
GARANTIE COMPLÈTE DE CINQ ANS
SUR LES COMPOSANTES DU SYSTÈME SCELLÉ**

PREMIÈRE ANNÉE

Amana réparera ou remplacera, sans frais, toute pièce défectueuse suite à un défaut de pièce ou de main-d'œuvre.

DEUXIÈME À CINQUIÈME ANNÉE

Amana remplacera, sans frais, toute composante du système scellé (évaporateur, tuyaux capillaires, compresseur, condensateur, tuyau d'interconnexion et soupape d'inversion) qui s'avère défectueuse suite à un défaut de pièce ou de main-d'œuvre.

LIMITES DE LA GARANTIE :

- Commence à la date d'achat original.
- S'applique à un appareil utilisé aux États-Unis.
- S'applique à une réparation effectuée par un prestataire de service après-vente agréé par Amana.

LIMITES DE GARANTIE :

- La plaque signalétique est effacée.
- L'appareil est utilisé à des fins commerciales ou locatives.
- L'appareil est défectueux ou endommagé suite à une altération, à un raccordement inadéquat à l'alimentation électrique, à l'expédition ou à la manutention, à l'installation dans un milieu corrosif, un accident, un incendie, une inondation, la foudre ou autres circonstances indépendantes de la volonté d'Amana.
- L'appareil est installé dans une gaine murale ne provenant pas d'Amana, utilisé avec une grille extérieure ne provenant pas d'Amana ou toute autre utilisation susceptible d'obstruer la circulation d'air.

RESPONSABILITÉS DU PROPRIÉTAIRE :

- Fournir une preuve d'achat (récépissé de vente).
- Entretenir l'appareil normalement. Remplacer les pièces lorsque cela est indiqué dans le manuel d'utilisation et d'entretien.
- Rendre l'appareil accessible.
- Payer les frais supplémentaires lorsque le technicien est appelé en dehors des heures ouvrables.
- Payer pour les appels de service relatifs à l'installation ou à l'utilisation de l'appareil.

EN AUCUN CAS AMANA NE PEUT ÊTRE TENU RESPONSABLE DES DOMMAGES INDIRECTS OU ACCESSOIRES*

*Cette garantie vous donne des droits légaux spécifiques qui varient d'une province à l'autre. Par exemple, certaines provinces n'autorisent pas l'exclusion des dommages indirects ou accessoires, donc cette exclusion ne s'applique peut-être pas à vous.

Pour toutes questions concernant ce qui précède ou pour connaître l'adresse d'un prestataire de service après-vente agréé, communiquer avec :

Amana Appliances

Amana, Iowa 52204 États-Unis

1-800-843-0304
1-319-622-5511 de l'extérieur
des États-Unis

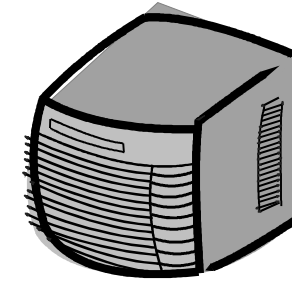

Owner's Manual

Electronic Room Air Conditioner

Keep manual for future reference. Be sure manual stays with air conditioner.

Contents

I. Description	1
II. Unpacking	2
III. Electrical Requirements	2
IV. Installation	3
V. Normal Care and Maintenance	14
VI. General Operating Instructions	15
VII. Controls	15
VIII. Getting Started	15
IX. Additional Features	15
X. Full Function Remote	16
XI. Battery Compartment	16
Before Calling For Service	17
When Service is Required	19
Any Questions?	19

I. Description

This room air conditioner cools, dehumidifies and filters the air inside your home.

Sections I through VI of this manual provide general operating instructions, installation instructions, and maintenance instructions for your room air conditioner. These general instructions apply to all models. Section VII provides control operation information for each model. After reading Sections I through VI, turn to Section VII and find the control layout that matches your specific room air conditioner model. Read the information on this page carefully.

Important: It is important, both for your personal safety and to avoid possible damage to your appliance or your home, that you observe the safety instructions that are given following this symbol.



RECOGNIZE THIS SYMBOL

AS A SAFETY PRECAUTION



HIGH TEMPERATURE STRESS HAZARD

This room air conditioner is not meant to provide unattended cooling or life support for persons or animals that are unable to react to failure of the product.

The failure of an unattended air conditioner may result in extreme heat in the conditioned space causing overheating or death of persons or animals.

Precautions must be taken to ward off or guard against such an occurrence.

II. Unpacking

When unpacking visually inspect the unit. Report any damage to the delivering carrier immediately. Remove and discard all packing material. On some models the air conditioner front and/or mounting kit hardware may be packed separately.

Record the model, serial and manufacturing numbers of your unit in the space provided below. This information is found on a nameplate visible on the right hand side of the air conditioner outer case. The rated voltage, amperage and capacity for your specific model can also be found on this nameplate. Read the warranty provided on the last page of this manual. Keep this manual and a copy of your sales receipt for future reference. You may also want to record in the space provided the date purchased and the selling dealer.

OWNER'S PRODUCT IDENTIFICATION

MODEL NUMBER _____

SERIAL NUMBER _____

MANUFACTURING NUMBER _____

Owner's Name _____

Address _____

City _____ State _____ Zip _____

Date of Purchase _____

Authorized Dealer _____

Address _____

City _____ State _____ Zip _____

() _____
Phone Number

III. Electrical Requirements

ELECTRICAL GROUNDING INSTRUCTIONS

This appliance is equipped with a three-prong grounding plug for protection against possible shock hazards. If a two-prong wall receptacle is encountered, the customer is required to contact a qualified electrician and have the two-prong wall receptacle replaced with a properly grounded three-prong wall receptacle in accordance with the National Electrical Code.

Room air conditioners are designed to operate according to requirements on the nameplate and as shown in Table 1. Fuse or circuit breaker ratings must be according to the fuse instruction label and as shown in Table 1 and the label on the electrical cord. Do not plug models marked

“Use on Single Outlet Circuit Only”
into a circuit with another appliance or light fixture.



To avoid death, personal injury or property damage due to electrical shock, this unit must be grounded. Do not under any circumstances cut or remove the round grounding prong from the plug. Do not use a two-prong adapter.



To avoid death, personal injury or property damage due to electrical shock, do not use an extension cord. Do not pinch the power cord. Do not remove the warning tag from the power cord.

Unit Plug Type	Receptacle required	Circuit Rating Breaker or Time Delay Fuse	Voltage Rating On Unit Nameplate
 NEMA No. 5-15P	 NEMA No. 5-15R	125V-15AMP	115V
 NEMA No. 6-15P	 NEMA No. 6-15R	250V-15AMP	230/208V rated at 12 amperes or less
 NEMA No. 6-20P	 NEMA No. 6-20R	250V-20AMP	230/208V rated over 12 amperes but not more than 16 amperes
 NEMA No. 6-30P	 NEMA No. 6-30R	250V-30AMP	230/208V rated at 24 amperes or less

Table 1

Service après-vente

Pour toutes questions ou pour connaître l'adresse d'un prestataire de service après-vente agréé, appeler le **1-800-NAT-LSVC (1-800-628-5782) des États-Unis** ou le **1-319-622-5511 de l'extérieur des États-Unis**. Les prestations de garantie doivent être effectuées par un prestataire de service après-vente agréé. Amana Appliances recommande de communiquer avec un prestataire de service après-vente agréé si une réparation s'avère nécessaire après l'expiration de la garantie.

Questions ?

Pour tous problèmes non résolus par le détaillant local, ou pour tous renseignements concernant d'autres appareils de chauffage et de climatisation, appareils de cuisine ou accessoires fabriqués par Amana, appeler le :



SERVICE DE RENSEIGNEMENTS À LA CLIENTÈLE d'Amana

1-800-843-0304

(Ceci n'est pas une ligne d'assistance technique pour les détaillants.)

Programme d'entretien prolongé Asure^{MC}



Pour de plus amples renseignements concernant cet appareil ou tout autre produit Amana, visiter le site Web au

www.amana.com

ou

appeler le service à la clientèle au

1-800-843-0304

Amana est heureux d'offrir le service après-vente prolongé pour ce nouveau climatiseur. Le programme d'entretien prolongé Asure^{MC} est spécialement conçu pour compléter l'excellente garantie d'Amana. Asure^{MC} offre une protection économique sur le climatiseur domestique pendant cinq ans comprenant les pièces, la main-d'œuvre et les frais de transport.

Communiquer avec un détaillant Amana pour connaître les détails :

Amana Appliances

Amana, IA 52204

1-800-528-2682

IV. INSTALLATION INSTRUCTIONS

Installation Requirements

Before You Install 

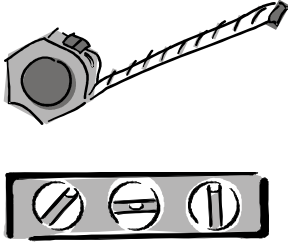
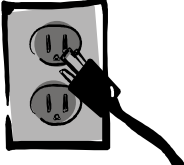
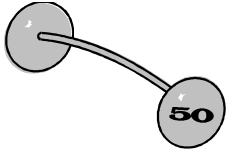
Consider	Description
<p data-bbox="1712 348 1827 374">Location</p> 	<p data-bbox="2076 344 2955 399">For proper air conditioner operation all vents, indoor and out, must be free of obstructions.</p> <p data-bbox="2076 419 2965 536">Carefully survey installation location. Indoor obstructions could include, but are not limited to, furniture, curtains, or plants. Outdoor obstructions could include, but are not limited to, landscaping plants and materials, structural design, or pathways.</p> <p data-bbox="2076 556 2902 582">Use window frame dimensions shown in this manual for easy installation.</p> <p data-bbox="2076 602 2955 657">Instant Mount Kit, supplied with unit, is designed for mounting in most double-hung windows without storm windows.</p> <p data-bbox="2076 677 2977 768">To accommodate unit in window frame with storm window, modify sill by adding wood strips to inner and outer sills. This raises the unit and eliminates interference of storm window frame.</p>
<p data-bbox="1712 800 2007 826">Electrical Requirements</p> 	<p data-bbox="2076 808 2878 893">A separate (dedicated) circuit is required for units labeled "Use on Single Outlet Circuit Only."</p> <p data-bbox="2076 913 2955 1003">DO NOT use an extension cord. If air conditioner power supply cord does not reach intended wall outlet, have a qualified electrician install (or move) an appropriate receptacle closer to unit.</p> <p data-bbox="2076 1024 2986 1078">DO NOT use an adapter plug. If plug on air conditioner does not match intended outlet, have a qualified electrician replace outlet with correct type.</p> <p data-bbox="2076 1098 2993 1153">For more specific electrical information, see the power cord requirements section in this manual.</p>
<p data-bbox="1712 1197 1998 1223">Special Considerations</p> 	<p data-bbox="2076 1191 2986 1245">Air conditioner weighs between 80 and 150 pounds (depending on model). Have additional help for lifting and carrying.</p>

Do you have the right size air conditioner for the room you want to cool?

Check the guide below and see.

Instructions

1. Measure the room to be cooled in square feet.
2. Select the region (1, 2, or 3) that best fits your location from the map.
3. Using the chart corresponding to your region, find the column marked (Size of Area to be Cooled in square feet).
4. Reading down the column, select a number that most closely matches your room size.
5. Follow this row across to the column that describes the air conditioner exposure direction, and room characteristics.
6. The number you select will be the approximate btu size needed to cool your room.

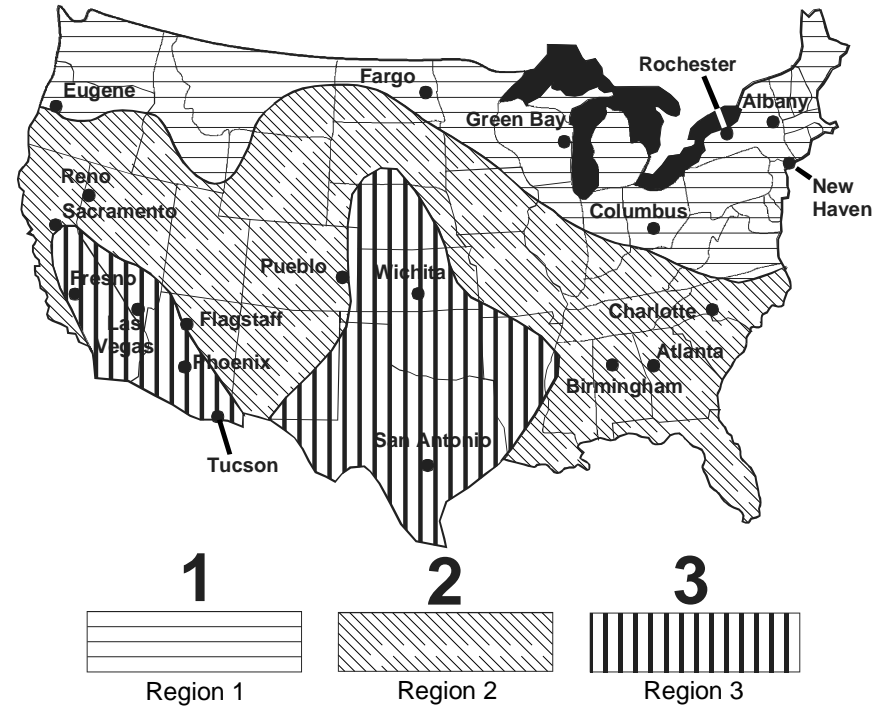

Additional conditions:

- If average occupancy of area is more than two people, add 600 Btu/hour per person. If average is one person, subtract 600 Btu/hour.
- Add 1200 Btu/hour if area includes a kitchen.
- If room is heavily shaded, subtract 10 percent from capacity. Increase capacity by 10 percent if area is very sunny.

Note: For best results, select a room air conditioner with cooling capacity (Btu/hour rating) closest to, but not exceeding, estimated size.

Size of Area to be Cooled (in square feet)	NORTH OR SHADED			EAST OR SOUTH			WEST		
	Room Above	Insulated Ceiling	Non Insulated ceiling	Room Above	Insulated Ceiling	Non Insulated ceiling	Room Above	Insulated Ceiling	Non Insulated Ceiling
150	3,200	3,500	4,400	5,100	5,400	6,200	6,200	6,500	7,300
200	3,600	4,000	5,200	5,500	5,900	7,000	6,600	7,000	8,100
250	4,000	4,400	5,900	6,000	6,400	7,800	7,100	7,500	8,900
300	4,300	4,900	6,600	6,400	6,900	8,600	7,500	8,000	9,800
350	4,700	5,300	7,400	6,800	7,400	9,400	7,900	8,500	10,600
400	5,100	5,800	8,200	7,200	7,900	10,300	8,300	9,000	11,400
450	5,500	6,200	8,900	7,600	8,400	11,100	8,700	9,500	12,200
500	5,800	6,600	9,600	8,000	8,900	11,900	9,100	10,000	13,000
550	6,200	7,100	10,400	8,400	9,400	12,700	9,500	10,500	13,800
600	6,600	7,600	11,100	8,900	9,900	13,500	10,000	11,000	14,600
650	6,900	8,000	11,800	9,300	10,400	14,300	10,400	11,500	15,400
700	7,300	8,400	12,600	9,700	10,900	15,100	10,800	12,000	16,200
750	7,700	8,900	13,400	10,100	11,400	15,900	11,200	12,500	17,000
800	8,000	9,400	14,100	10,600	11,900	16,700	11,700	13,000	17,800
850	8,300	9,800	14,900	11,000	12,400	17,500	12,100	13,500	18,600
900	8,700	10,200	15,600	11,400	12,900	18,300	12,500	14,000	19,400
950	9,100	10,700	16,300	11,800	13,400	19,100	12,900	14,500	20,200
1000	9,400	11,100	17,100	12,300	14,000	19,900	13,400	15,100	21,000
1100	10,100	12,000	18,500	13,100	14,900	21,400	14,200	16,000	22,600
1200	10,900	12,900	20,000	13,900	15,900	23,000	15,000	17,000	24,200
1300	11,600	13,800	21,500	14,700	16,900	24,700	15,800	18,000	25,800
1400	12,300	14,700	23,000	15,600	17,900	26,300	16,700	19,100	27,400

Avant d'appeler le service de dépannage



MISE EN GARDE

Pour réduire le risque d'électrocution, de blessures ou de décès, tourner la commande de ventilation à «off» (fermé) et débrancher l'appareil avant de procéder à toute inspection ou travail d'entretien.

Voici une liste de problèmes souvent reliés à l'utilisation d'un climatiseur. Les causes possibles et les solutions suggérées sont présentées pour chaque problème.

Si le problème ne peut être réglé à l'aide des solutions suggérées, voir la rubrique *SERVICE APRÈS-VENTE*.

PROBLÈME	CAUSE POSSIBLE	SOLUTION SUGGÉRÉE
L'APPAREIL NE FONCTIONNE PAS	L'appareil n'est pas branché.	S'assurer que la fiche est bien branchée dans la prise. Vérifier si les fusibles ou les disjoncteurs n'ont pas sauté. Appeler le service après-vente.
PEU OU PAS DE REFROIDISSEMENT	Circulation d'air extérieure ou intérieure obstruée. Filtres à air sales. Appareil trop petit pour l'application. Thermostat mal réglé.	Retirer l'obstruction de la grille intérieure ou des persiennes extérieures. Nettoyer le filtre à air. Voir la procédure à la section V. Vérifier auprès du détaillant pour déterminer la capacité de l'appareil convenant à cette application. Pour refroidir, tourner le thermostat à un réglage plus élevé. Appeler le service après-vente.
APPAREIL BRUYANT	Le devant de l'appareil est desserré. Construction peu solide. De l'eau entre en contact avec la lame du ventilateur. Appareil trop gros pour l'application. (Le compresseur se met en marche et s'arrête fréquemment.)	Serrer toute pièce desserrée. Fournir un meilleur soutien à l'appareil. Normal lorsqu'il fait très humide. Arrêter le bruit en enlevant le bouchon de vidange ou en ajoutant un dispositif de purge de condensats. Vérifier auprès du détaillant pour déterminer la capacité de l'appareil convenant à cette application.
SUPPORT DE FIXATION MAL INSTALLÉ	Le cadre de la contre-fenêtre a été installé dans la fenêtre.	Certains modèles exigent que le cadre de la contre-fenêtre soit retiré avant l'installation.
GIVRAGE SUR LA BOBINE INTÉRIEURE	Filtre à air sale. Normal lorsqu'il fait plus frais à l'extérieur. Appareil trop volumineux.	Nettoyer le filtre à air. Voir la section V pour de plus amples détails. Tourner le thermostat à un réglage moins élevé pour réduire le givrage. Vérifier auprès du détaillant pour déterminer la capacité de l'appareil convenant à cette application.
L'AIR SENT MAUVAIS	Moisissure, humidité ou formation d'algues sur les surfaces mouillées.	Pour réduire la croissance des algues, utiliser des capsules algicides dans la base de l'appareil ou retirer le bouchon de vidange ou ajouter un dispositif de purge de condensats. Faire nettoyer l'appareil à fond. Voir la section V.

Économie d'énergie



L'appareil doit fonctionner en mode COOL (refroidissement) pour régler le mode ENERGY SAVER (économie d'énergie). Utiliser ce mode pour contribuer à réduire la consommation d'énergie. En mode économie d'énergie, l'appareil maintient la température ambiante et le compresseur et le moteur du ventilateur se mettent en marche et s'arrêtent. Le moteur du ventilateur s'arrête environ 3 minutes après le compresseur. En mode ordinaire, le moteur du ventilateur fonctionne constamment pendant que les cycles du compresseur se mettent en marche et s'arrêtent.

Appuyer sur la touche ENERGY SAVER.



Automatique (vitesse du ventilateur)

L'appareil doit être en mode COOL pour régler automatiquement la vitesse du ventilateur. Ceci permet de régler automatiquement la vitesse du ventilateur selon la température ambiante. Le ventilateur fonctionnera à une vitesse rapide si la température est d'au moins 2 degrés plus élevée que le réglage. Le ventilateur fonctionnera à une vitesse moyenne si la température ambiante se situe entre 0,1 et 1,9 degrés au-dessus du réglage. Si la température ambiante est égale ou inférieure au réglage, le ventilateur fonctionnera à une vitesse lente. La durée entre les changements de vitesse est de 3 minutes.

Appuyer sur AUTO.



Déshumidificateur

L'appareil doit être à ON (marche) pour régler la fonction DEHUMIDIFIER (déshumidificateur). Ce mode est utilisé pour éliminer l'excédent d'humidité dans l'air. Si la température ambiante est d'un degré inférieure au réglage, le compresseur s'arrête et le ventilateur fonctionne à une vitesse lente. Lorsque la température ambiante est d'un à trois degrés supérieure au réglage, le compresseur fonctionne pendant dix minutes, puis s'arrête six minutes, alors que le ventilateur fonctionne à une vitesse lente. Lorsque la température ambiante est de plus de trois degrés supérieure au réglage, le compresseur fonctionne sans arrêt alors que le ventilateur fonctionne à la vitesse présélectionnée. La fonction d'économie d'énergie ne fonctionne pas avec ce mode.

Dans un ordre quelconque :

Appuyer sur DEHUMIDIFY (déshumidifier).

Appuyer sur TEMP/TIME (température/durée) pour régler la température.

Appuyer sur HIGH (élevé), MED (moyen) ou LOW (lent).



Ventilateur seulement

Utiliser ce réglage pour faire circuler et filtrer l'air lorsqu'il n'est pas nécessaire de refroidir la pièce.

Remarque : le ventilateur fonctionne aux vitesses moyenne et lente seulement.



Minuterie en marche

La minuterie est utilisée pour programmer l'appareil afin de retarder sa mise en marche de 1 à 12 heures à l'avance.

Pour régler TIMER ON (minuterie en marche), l'appareil doit être en marche.

Sélectionner le réglage désiré (COOL, DEHUMIDIFIER ou FAN ONLY).

Appuyer sur TIMER ON. Le voyant DEL indiquera un chiffre entre 1 et 12 (indique le nombre d'heures avant que l'appareil ne se mette en marche).

Appuyer sur TEMP/TIME vers le haut ou le bas pour sélectionner la mise en marche retardée dès maintenant.

Remarque : l'appareil s'arrête automatiquement dans un délai de 5 secondes après avoir accepté le réglage de la minuterie. **Pour annuler ce mode, appuyer de nouveau sur TIMER ON.**

Arrêt de la minuterie



Cette fonction est utilisée pour régler jusqu'à 12 heures à l'avance l'heure d'arrêt de la minuterie.

Pour régler TIMER OFF (arrêt de la minuterie), l'appareil doit être en marche.

Sélectionner le réglage désiré (COOL, DEHUMIDIFIER ou FAN ONLY).

Appuyer sur TIMER OFF. Le voyant DEL indiquera un chiffre entre 1 et 12 (indique le nombre d'heures avant que l'appareil ne s'arrête).

Appuyer sur TEMP/TIME vers le haut ou le bas pour régler l'heure d'arrêt dès maintenant.

Remarque : pour annuler ce mode, appuyer de nouveau sur TIMER OFF.



Arrêt automatique

L'appareil doit fonctionner en mode COOL pour régler la fonction SLEEP (arrêt automatique). Cette fonction sert à programmer l'arrêt de l'appareil 8 heures à l'avance. Durant la première heure, la température augmentera de deux degrés. Durant la deuxième heure, la température augmentera de deux autres degrés. Durant les six dernières heures, la température demeurera inchangée.

Régler la température et la vitesse de ventilateur désirées.

Appuyer sur SLEEP.

X. Commande à distance

Comprend toutes les fonctions se trouvant sur le panneau de commande afin de régler sans effort la température ambiante.



MODÈLES : AAC051STA, AAC061STA AAC081STA, AAC101STA, AAC121STA, AAC182STA

XI. Compartiment des piles



REGIION 2

Size of Area to be Cooled (in square feet)	NORTH OR SHADED			EAST OR SOUTH			WEST		
	Room Above	Insulated Ceiling	Non Insulated ceiling	Room Above	Insulated Ceiling	Non Insulated ceiling	Room Above	Insulated Ceiling	Non Insulated Ceiling
	Required Air Conditioner Cooling Capacity Btu/hour			Required Air Conditioner Cooling Capacity Btu/hour			Required Air Conditioner Cooling Capacity Btu/hour		
150	3,600	3,900	5,000	5,800	6,100	7,100	7,100	7,400	8,400
200	4,100	4,500	5,900	6,300	6,700	8,100	7,600	8,000	9,400
250	4,500	5,000	6,700	6,800	7,300	9,000	8,100	8,600	10,300
300	4,900	5,500	7,600	7,300	7,900	10,000	8,600	9,200	11,300
350	5,300	6,000	8,500	7,800	8,500	10,900	9,100	9,800	12,200
400	5,800	6,600	9,400	8,300	9,100	11,900	9,600	10,400	13,200
450	6,200	7,100	10,200	8,700	9,600	12,800	10,000	10,900	14,100
500	6,600	7,600	11,100	9,200	10,200	13,700	10,500	11,500	15,000
550	7,000	8,100	12,000	9,700	10,800	14,700	11,000	12,100	16,000
600	7,500	8,700	12,900	10,200	11,400	15,600	11,500	12,700	16,900
650	7,900	9,200	13,700	10,700	12,000	16,600	12,000	13,300	17,900
700	8,300	9,700	14,600	11,200	12,600	17,500	12,500	13,900	18,800
750	8,800	10,300	15,500	11,700	13,200	18,500	13,000	14,500	19,800
800	9,200	10,800	16,400	12,200	13,800	19,400	13,500	15,100	20,700
850	9,600	11,300	17,300	12,700	14,400	20,300	14,000	15,700	21,600
900	10,000	11,800	18,100	13,200	15,000	21,300	14,500	16,300	22,600
950	10,500	12,400	19,000	13,700	15,600	22,200	15,000	16,900	23,500
1000	10,900	12,900	19,900	14,200	16,200	23,200	15,500	17,500	24,500
1100	11,700	13,900	21,600	15,100	17,300	25,000	16,400	18,600	26,300
1200	12,600	15,000	23,400	16,100	18,500	26,900	17,400	19,800	28,200
1300	13,400	16,000	25,100	17,100	19,700	28,800	18,400	21,000	30,100
1400	14,300	17,100	26,900	18,100	20,900	30,700	19,400	22,200	32,000

REGIION 3

Size of Area to be Cooled (in square feet)	NORTH OR SHADED			EAST OR SOUTH			WEST		
	Room Above	Insulated Ceiling	Non Insulated ceiling	Room Above	Insulated Ceiling	Non Insulated ceiling	Room Above	Insulated Ceiling	Non Insulated Ceiling
	Required Air Conditioner Cooling Capacity Btu/hour			Required Air Conditioner Cooling Capacity Btu/hour			Required Air Conditioner Cooling Capacity Btu/hour		
150	4,000	4,300	5,600	6,500	6,800	8,000	8,000	8,300	9,500
200	4,500	5,000	6,600	7,100	7,500	9,100	8,600	9,000	10,600
250	5,000	5,600	7,600	7,600	8,200	10,200	9,100	9,700	11,700
300	5,500	6,200	8,600	8,200	8,900	11,300	9,700	10,400	12,800
350	6,000	6,800	9,600	8,800	9,600	12,400	10,300	11,100	13,800
400	6,500	7,400	10,600	9,400	10,300	13,500	10,900	11,800	14,900
450	6,900	8,000	11,600	9,900	10,900	14,500	11,400	12,400	16,000
500	7,400	8,600	12,600	10,400	11,500	15,600	11,900	13,000	17,100
550	7,900	9,200	13,600	11,000	12,200	16,700	12,500	13,700	18,200
600	8,400	9,800	14,600	11,500	12,900	17,800	13,000	14,400	19,300
650	8,900	10,400	15,600	12,100	13,600	18,900	13,600	15,100	20,400
700	9,400	11,000	16,600	12,700	14,300	19,900	14,200	15,800	21,500
750	9,900	11,600	17,600	13,300	15,000	21,000	14,800	16,500	22,600
800	10,400	12,200	18,700	13,800	15,700	22,100	15,300	17,200	23,600
850	10,900	12,800	19,700	14,400	16,400	23,200	15,900	17,900	24,700
900	11,400	13,400	20,700	15,000	17,100	24,300	16,500	18,600	25,800
950	11,900	14,100	21,700	15,600	17,800	25,400	17,100	19,300	26,900
1000	12,400	14,700	22,700	16,200	18,500	26,500	17,600	19,900	28,000
1100	13,300	15,900	24,700	17,300	19,700	28,600	18,700	21,200	30,100
1200	14,300	17,100	26,700	18,400	21,100	30,800	19,800	22,600	32,300
1300	15,300	18,300	28,700	19,500	22,500	32,900	21,000	24,000	34,400
1400	16,300	19,500	30,800	20,600	23,900	35,100	22,100	25,300	36,600

You'll Need a Few Things Before You Begin

Tools

Knife 

Gloves 

Drill and 1/16" Drill Bit 

Phillips Screwdriver 

Level 

1/4" Nut Driver or Socket 

Standard Putty Knife 

Tape Measure 

Parts Supplied

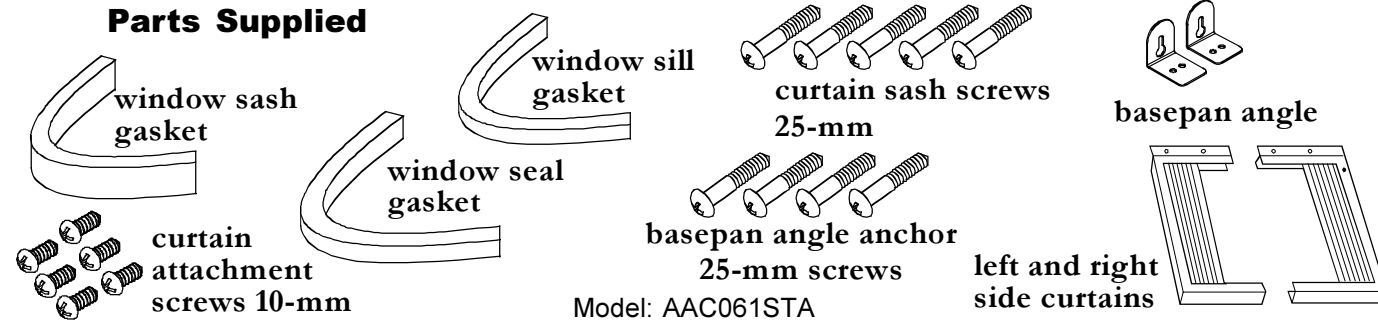

Model: AAC061STA

Parts Supplied

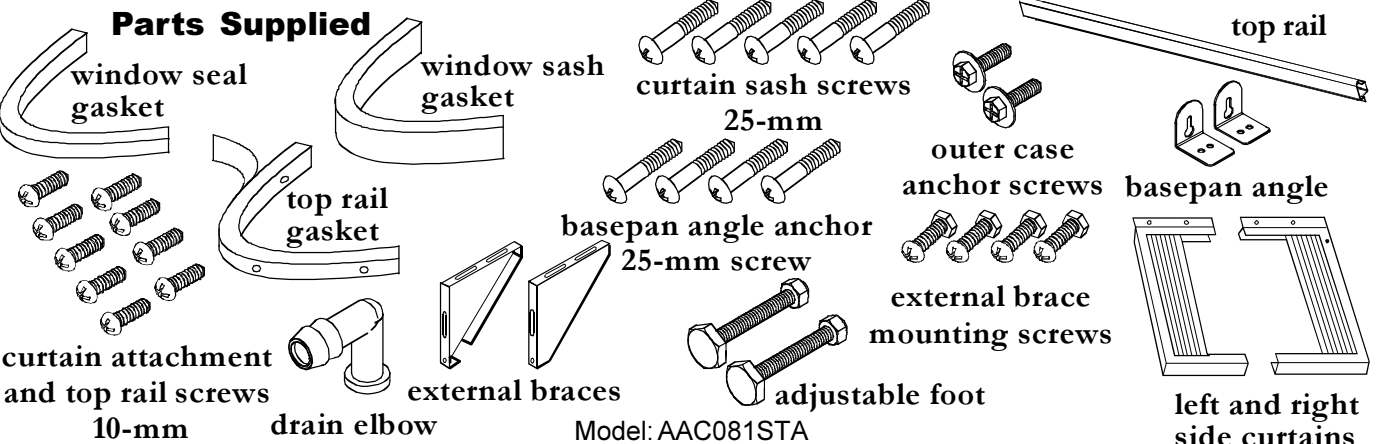

Model: AAC081STA

Parts Supplied

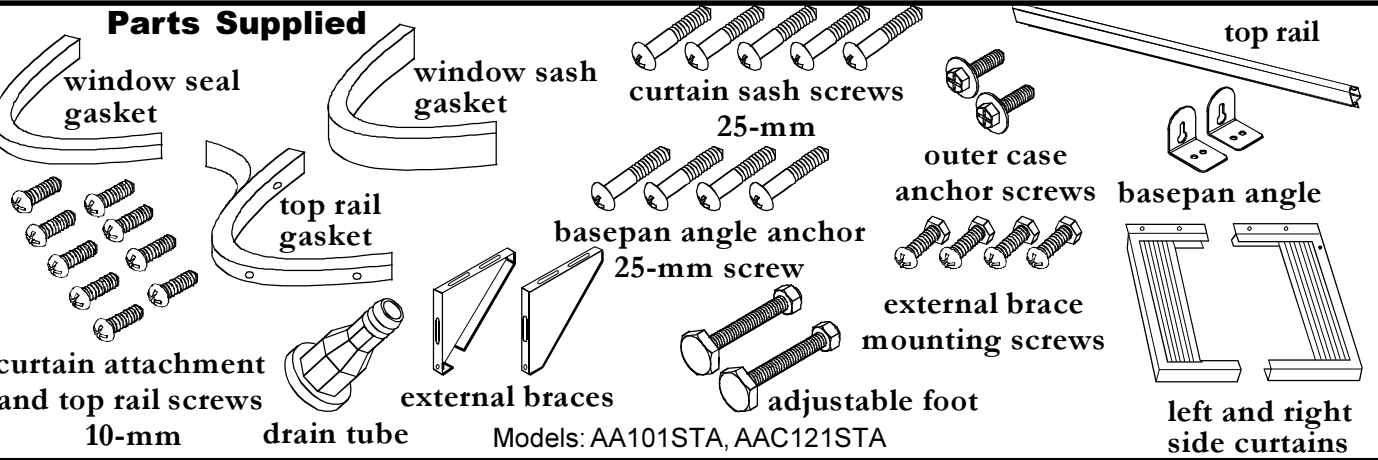

Models: AA101STA, AAC121STA

Parts Supplied

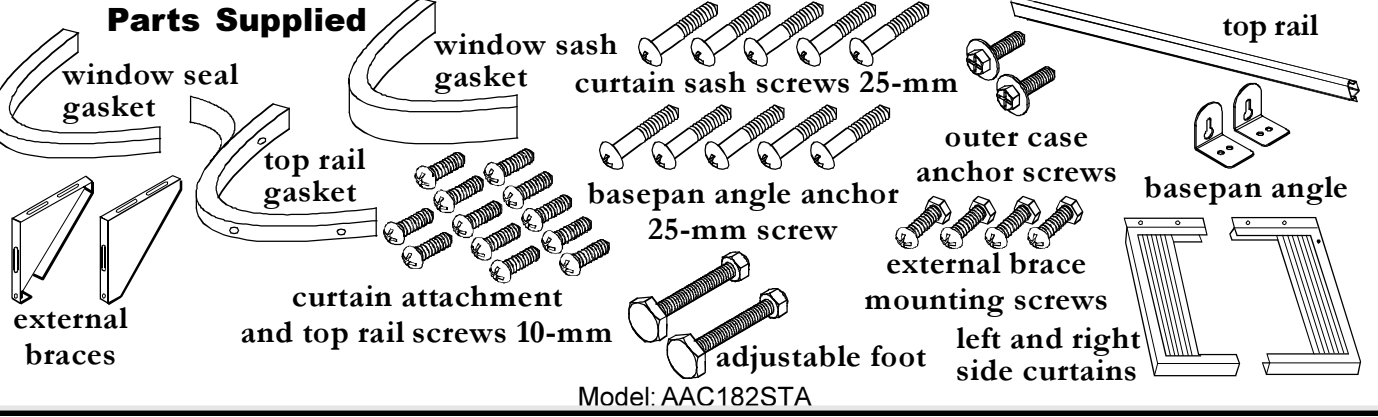

Model: AAC182STA

VI. Consignes d'utilisation

Le fonctionnement et les commandes de tous les appareils sont très semblables ; cependant, ils varient légèrement d'un modèle à l'autre. La section VII illustre le panneau de commande de l'appareil acheté et comprend des renseignements détaillés sur le fonctionnement des commandes.

MISE EN MARCHÉ INITIALE

Brancher l'appareil dans une prise de courant. L'appareil effectue un test automatique. Le voyant DEL affiche 88 et tous les voyants des touches s'allument. Après 3 secondes, le voyant DEL s'allume et tous les voyants s'éteignent.

CIRCULATION D'AIR AUTOUR DE L'APPAREIL

Vérifier la présence d'obstructions sur la grille intérieure et les persiennes extérieures. Ne pas bloquer la circulation d'air vers et en provenance de l'appareil. Si l'air est obstrué et/ou propulsé dans l'appareil, le compresseur du climatiseur peut se mettre en marche et s'arrêter rapidement. Cela risque d'endommager l'appareil.

VII. Commandes

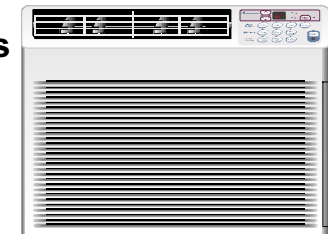

MODÈLES : AAC051STA, AAC061STA

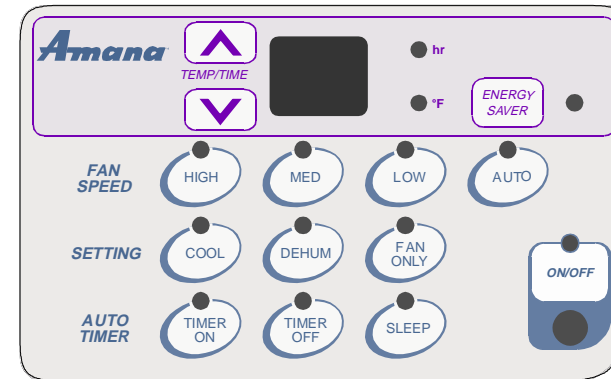

MODÈLES : AAC081STA, AAC182STA

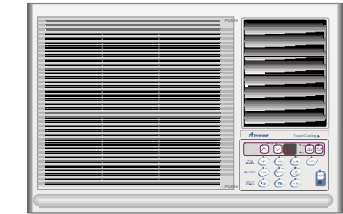
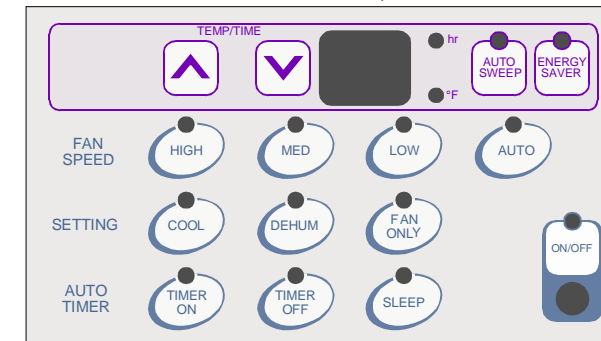

MODÈLES : AA101STA, AAC121STA

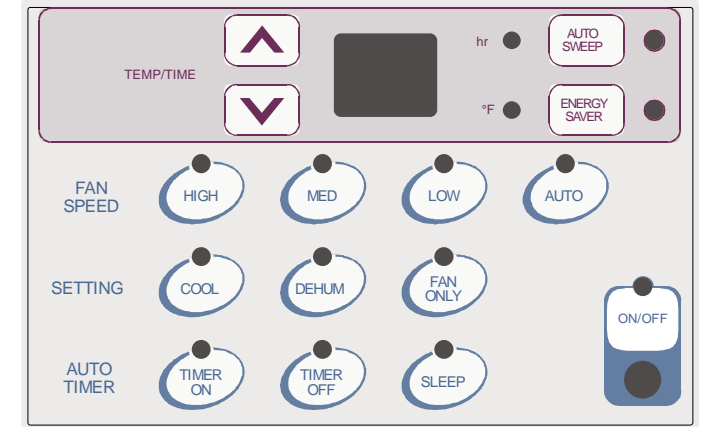

VIII. Mise en marche

Alimentation

Appuyer sur la touche ON/OFF (marche/arrêt).

Mode opérationnel

Appuyer sur la touche COOL (refroidissement).

Vitesse de ventilation

Appuyer sur la vitesse de ventilation désirée.

Réglage de la température

Appuyer sur la touche TEMP/TIME (température/durée) jusqu'à ce que la température désirée soit réglée.

Remarque : l'utilisateur a 5 secondes après avoir appuyé sur la touche ON/OFF pour procéder à une autre sélection, sinon l'appareil se mettra en marche en mode VENTILATION SEULEMENT à une vitesse LENTE. Toute panne de courant fera en sorte que l'appareil effectuera un test automatique et les réglages précédemment sauvegardés seront effacés.

IX. Autres caractéristiques

Balayage automatique (non disponible sur tous les modèles). Sélectionner cette caractéristique pour obtenir une circulation d'air bidirectionnelle automatique. Les persiennes verticales oscillent pour répartir l'air de façon uniforme dans la pièce. Les persiennes horizontales peuvent être réglées pour faire circuler l'air vers le bas ou vers le haut.

Appuyer sur la touche AUTO SWEEP (balayage automatique).

Pour maintenir le courant d'air dans une direction particulière, appuyer sur la touche AUTO SWEEP. Laisser les persiennes osciller à la position désirée. Appuyer de nouveau sur AUTO SWEEP.

V. Entretien courant

MISE EN GARDE

Pour réduire le risque d'électrocution, de blessures ou de décès, tourner la commande de ventilation à «off» (fermé) et débrancher l'appareil avant de procéder à toute inspection ou travail d'entretien.

INSPECTION ANNUELLE

Nous recommandons l'inspection de l'appareil par le détaillant ou par un prestataire de service après-vente agréé au moins une fois l'an. L'appareil devrait être retiré du boîtier extérieur afin de pouvoir effectuer un nettoyage complet.

Remarque : La durée de vie de l'appareil peut être réduite lorsqu'il est installé dans un environnement de type corrosif ou un lieu où l'air est salé. Dans ces conditions, l'appareil doit être retiré du boîtier et nettoyé entièrement au moins une fois l'an. À ce moment, toute égratignure sur les surfaces peintes doit être sablée et repeinte. Il est recommandé de placer une capsule algicide sur le côté extérieur de la base de l'appareil dans les endroits humides où la formation d'algues est courante. Amana recommande les nettoyants algicides suivants : **PanGuard^{MD}** de Control Released Technologies, Inc. et **CDC Anti-Clog^{MD}** par Virginia KMP.

RETRAIT DU FILTRE ET DE LA GRILLE AVANT

Le filtre à air amovible se trouve à l'avant. Pour nettoyer le filtre, utiliser l'une des méthodes suivantes.

Modèle : AAC061STA

PREMIÈRE MÉTHODE :

Saisir la poignée du filtre et faire glisser le filtre hors de l'appareil.

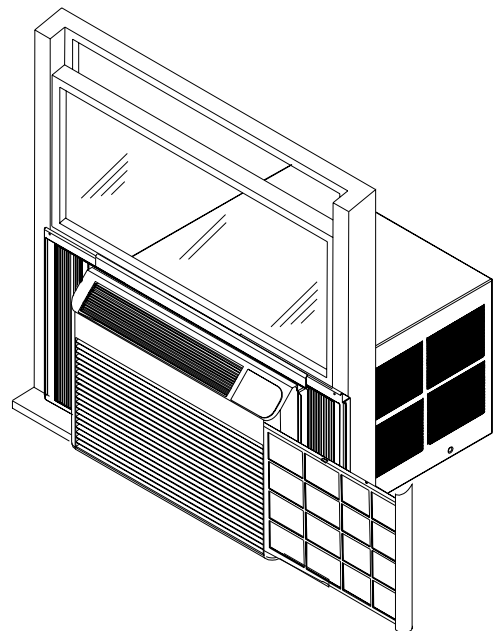

Modèles : AAC081STA, AAC101STA, AAC121STA et AAC182STA

DEUXIÈME MÉTHODE :

1. Pousser la grille avant sur les coins inférieur et supérieur droits.
2. Ouvrir la grille pour exposer le filtre.
3. Incliner le filtre et le retirer.

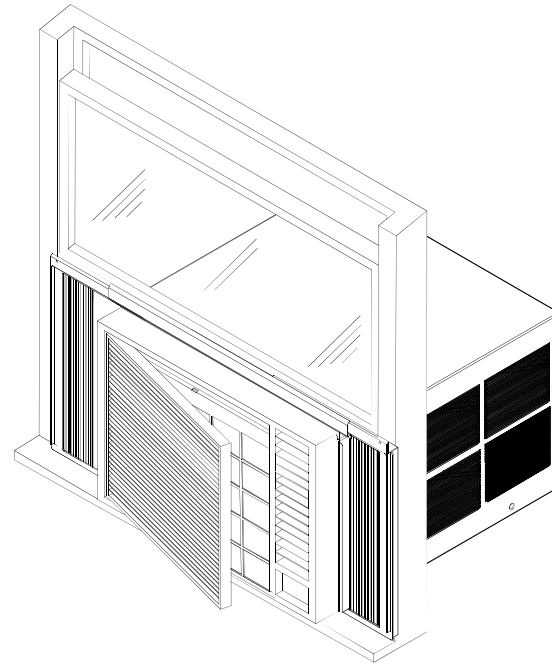

FILTRE ÉLECTROSTATIQUE

Cette caractéristique permet d'éliminer la poussière et les petites particules d'air qui traversent un filtre ordinaire. Remplacer le filtre électrostatique à tous les 6 mois ou lorsqu'il devient jaune.

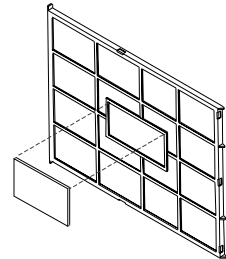

NETTOYAGE DU BOÎTIER ET DE LA GRILLE AVANT

La grille et le boîtier peuvent être nettoyés avec de l'eau chaude savonneuse ou du détergent. Les composés de nettoyage ou de polissage ne sont pas recommandés car ils peuvent endommager les surfaces en plastique.

NETTOYAGE DU FILTRE À AIR

Un filtre à air sale réduit l'efficacité de l'appareil. Le filtre doit être inspecté au moins une fois par semaine. Il peut être nettoyé avec un aspirateur ou dans l'eau chaude additionnée de détergent doux. Le filtre doit être bien séché avant d'être remis en place. **Ne pas faire fonctionner l'appareil sans le filtre.**

MOTEUR DU VENTILATEUR

Le moteur du ventilateur est lubrifié en permanence pour une longue vie. Il n'est pas nécessaire de lubrifier le moteur.

Important Safety Information

About Ground Wires

In the event of an electrical short circuit, a ground wire reduces the risk of electric shock by providing an escape wire for the electric current.

Standard accepted color coding for ground wires is **green or green with a yellow stripe**.

Grounding wires and wires colored like grounding wires are **NOT** to be used as current carrying conductors.

Grounding Instructions

For safety, air conditioner must be grounded. All air conditioner power supply cords are equipped with 3-prong grounding plug. Plug on cord must be plugged into appropriate outlet that is properly installed and grounded in accordance with all local codes and ordinances. Do not modify plug on air conditioner cord. If plug will not fit outlet, have qualified electrician install proper outlet.

About Personal Protection

Always wear safety glasses and snug fitting work gloves when handling air conditioner, or its parts.

WARNING

To avoid risk of personal injury or death due to electrical shock:

- **Observe all local codes and ordinances.**
- Disconnect electrical power to unit before servicing.
- Ground appliance properly.
- Check with a qualified electrician if you are not sure this appliance is properly grounded.
- DO NOT ground to gas line.
- DO NOT ground to cold water pipe if pipe is interrupted by plastic, nonmetallic gaskets, or other insulating (nonconducting) materials.
- DO NOT modify plug on power cord. If plug does not fit electrical outlet, have proper outlet installed by qualified electrician.
- DO NOT have a fuse in the neutral or ground circuit. A fuse in the neutral or ground circuit could result in an electrical shock.
- DO NOT use an extension cord with this appliance.
- DO NOT use an adapter plug with this appliance.
- DO NOT pinch power cord.

Model AAC051STA AAC061STA

1 REMOVE SHIPPING SCREWS, APPLY WINDOW SILL & SASH GASKET

Remove 4 shipping screws shown in illustration. Raise indoor sash. Measure width of window sash. Cut window sash gasket to length and apply to bottom of window sash. Cut window sill gasket and apply.

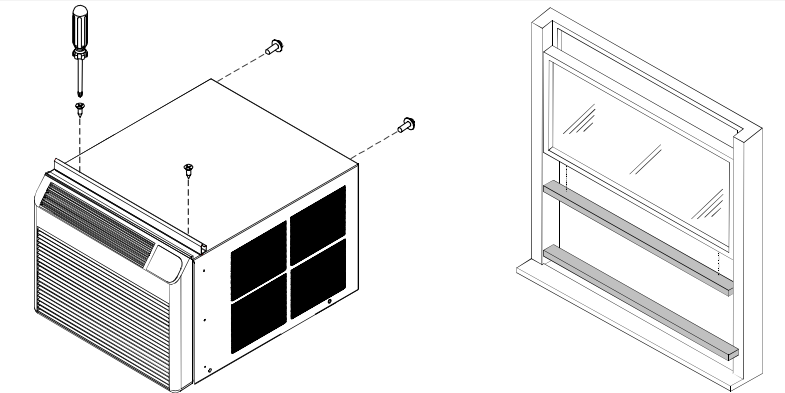

2 ASSEMBLE CURTAINS

Unpack unit on floor next to installation location.

Slide left-hand curtain assembly into left ends of top and bottom rails. Repeat for right-hand curtain assembly. Fasten curtain retainer strips to sides of outer case with six 10-mm screws.

Caution: Never expose plastic front or grille to extreme temperatures.

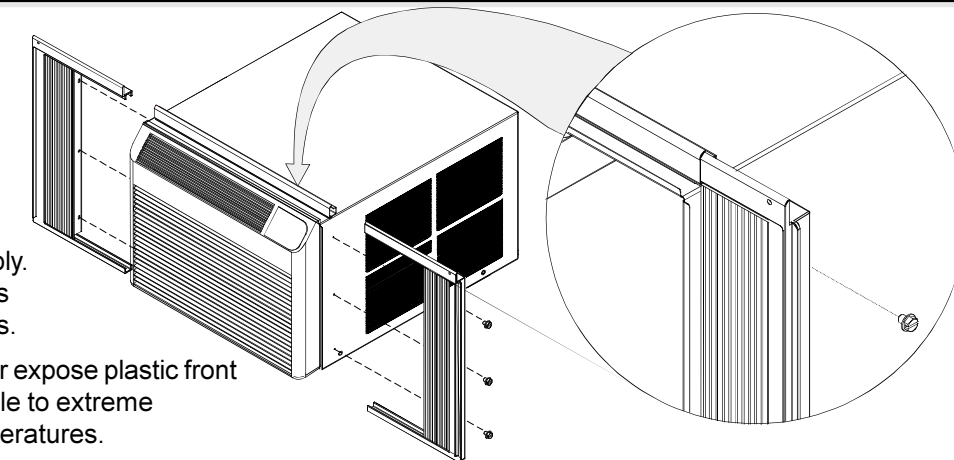

3 PREPARE WINDOW FOR INSTALLATION

Inspect window track, sash, and sill for its ability to support the weight of air conditioner.

Measure width between window moldings to ensure Instant Mount window mounting kit will fit window frame. Instant Mount models are designed for windows from 24" to 34" wide.

Instant Mount kit supplied with unit is designed for mounting in most double-hung windows **without storm windows**. For installation in window frame with storm window, modify sill by adding wood strips to inner and outer sills. This raises unit and eliminates interference of storm window frame.

Storm window installation

If storm window frame does not allow adequate clearance below sill (1/2" required), remove storm window frame or create clearance by adding a wood strip (at least 1 1/2" wide) along entire width of sill. Fasten wood strip to sill with at least three countersunk wood screws (not supplied with kit). This provides a smooth surface for mounting air conditioner.

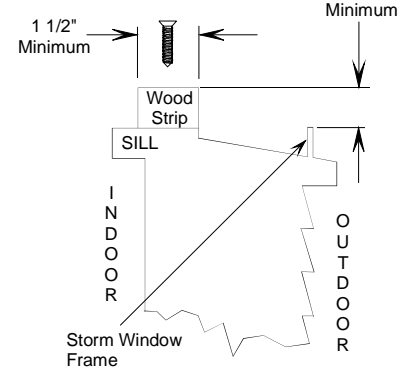

Mobile home window installation

Add wood strip (at least 1 1/2" wide) along entire width of window sill. Thickness of wood strip should match height of front lip on window frame. Fasten wood strip to sill with a minimum of three countersunk wood screws (not supplied with kit). This provides a smooth surface for mounting air conditioner.

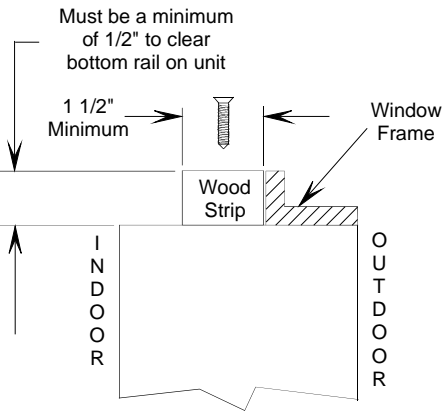

4 INSTALL UNIT IN WINDOW

Place unit in window. Lower sash until it rests behind front flange of top rail. Bottom rail must rest behind window sill. With a level adjust unit to a 1/2 bubble slope to the rear for proper water drainage.

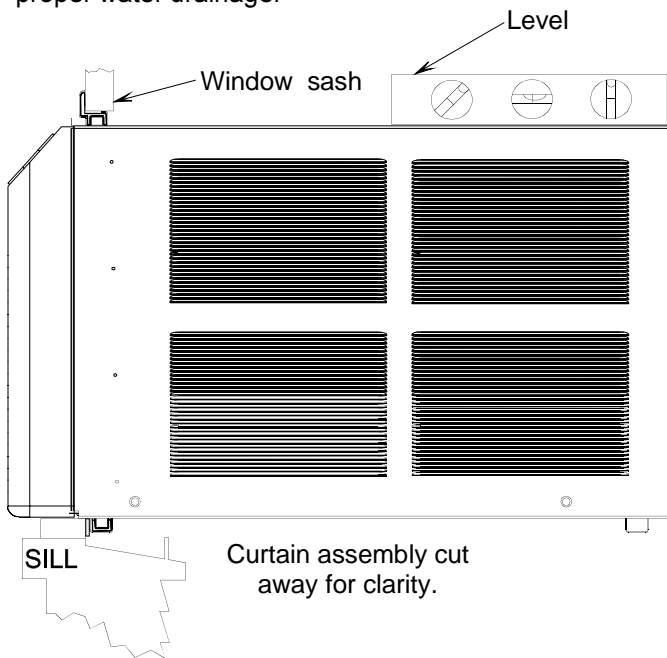

5 INSTALL BASEPAN ANGLE

Back front attachment screw out several turns and slip Basepan Angle over screw head. Snug screw with angle resting on window ledge. Install two 25-mm screws through angle into window ledge. Repeat for opposite side.

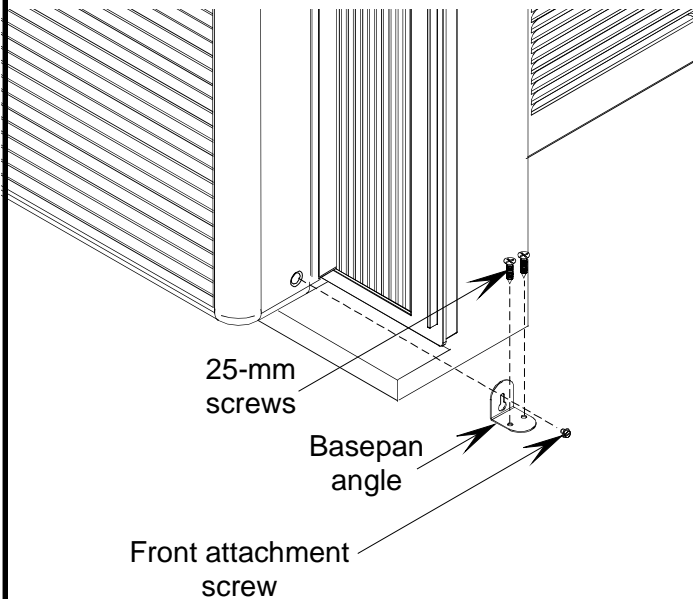

Consignes d'installation à travers le mur



L'installation d'un climatiseur à travers un mur requiert une vaste expérience en maçonnerie et/ou en menuiserie. Les installations à travers le mur réalisées par des personnes non qualifiées ou inexpérimentées peuvent causer des dommages à la résidence.

Modèle	Dimension		
	A	B	C
AAC061STA	15	20 1/2	2 1/2
AAC081STA	14 1/2	21	7 1/2
AAC101STA	17	22 1/2	10 5/8
AAC121STA	17	22 1/2	10 5/8
AAC182STA	19 1/8	28 1/8	11 5/16

Poser le boîtier avec une pente de 1/2 bulle vers l'extérieur pour assurer l'écoulement des condensats.

Le boîtier extérieur doit être projeté d'un minimum de 3/4 po (1,90 cm) au-delà du mur intérieur

Linteau et clignotement (si nécessaire)

Avant du boîtier extérieur jusqu'aux persiennes dégageant l'air sur le côté

Calfater tous les côtés

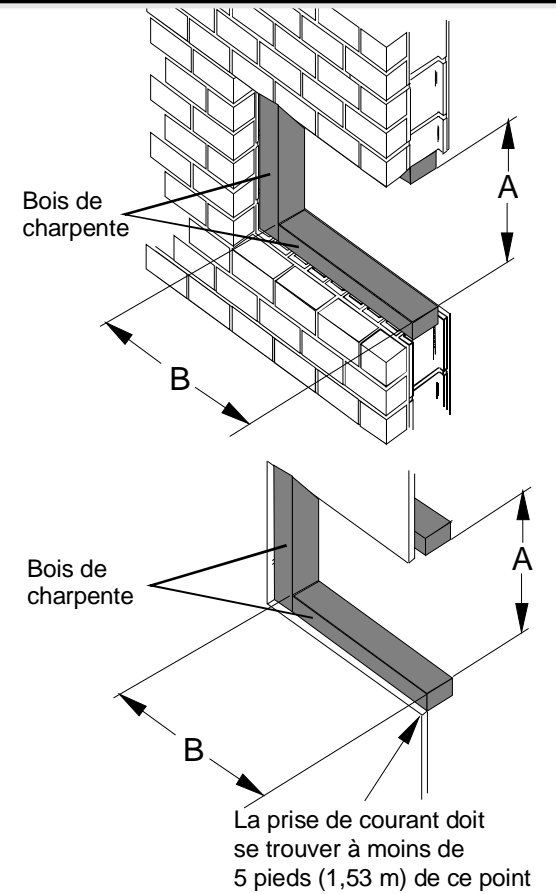

7 INSTALLER LE TUYAU D'ÉCOULEMENT/LE COUDE DE DRAINAGE

Modèles : AAC081STA, AAC101STA, AAC121STA. Aligner les attaches du tuyau d'écoulement avec la clé située dans la base. Insérer le tuyau et le faire tourner à 90 degrés pour le verrouiller. Pousser l'extrémité du coude dans le trou jusqu'à ce qu'il soit verrouillé.

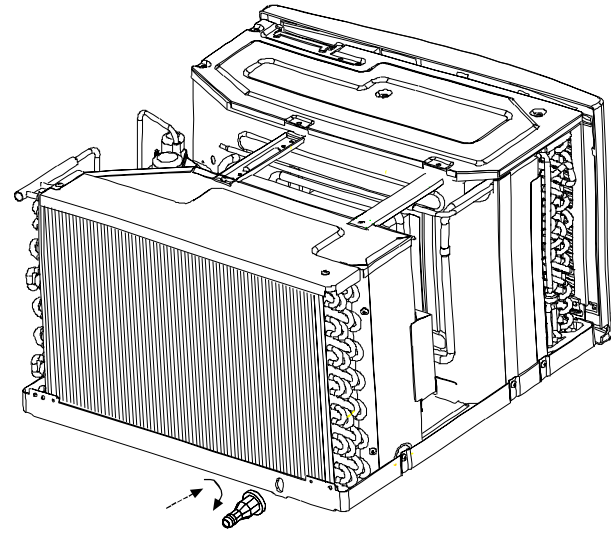

8 REMETTRE LE CHÂSSIS DANS LE BOÎTIER EXTÉRIEUR

Faire appel à quelqu'un pour remettre le châssis dans le boîtier extérieur. Poser l'attache de la base. Remettre le panneau avant et la grille en place.

IMPORTANT : Comme la guillotine de la fenêtre aide à garder l'appareil dans la fenêtre, s'assurer que la guillotine de la fenêtre entre en contact avec le boîtier extérieur avant de remettre le châssis en place.

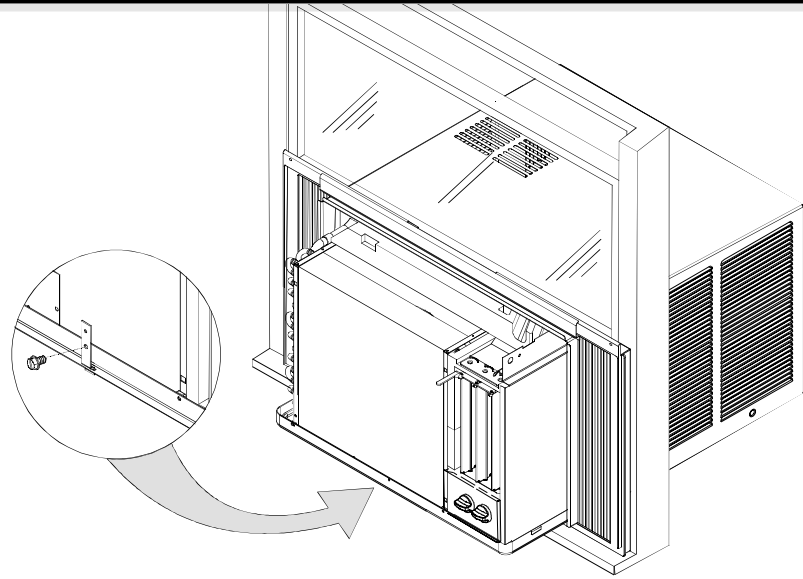

6 SECURE SIDE CURTAINS

Expand curtains as far as possible. Install (5) 25-mm curtain sash screws. For hard wood or metal window frames, drill a 1/8" diameter pilot hole to start screw.

IMPORTANT: Be careful not to drill pilot hole too deep. Add a piece of tape to the drill bit as a depth gauge. Also stay clear of glass. Be careful not to damage the function of the window.

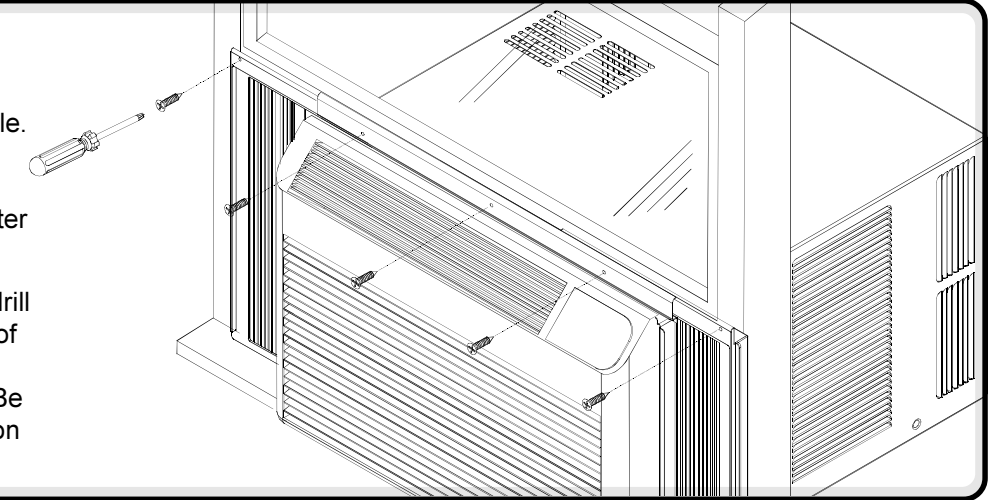

7 INSTALL SEAL GASKET

Cut window seal gasket to width of window. Stuff window seal gasket between outdoor window glass and top of indoor sash. This will stop air leakage which reduces efficiency.

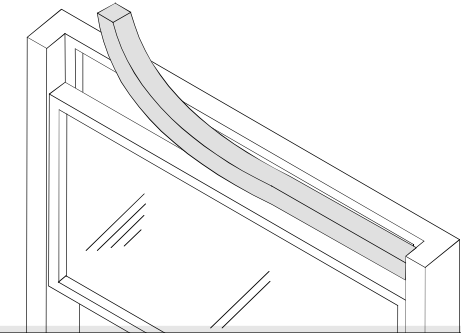

Models: AAC081STA, AAC101STA, AAC121STA, and AAC182STA

1 PREPARE UNIT FOR INSTALLATION

Unpack unit on floor next to installation location.

Remove front attachment screw. Screw location based on unit style. Separate the outercase from the front with a putty knife at the catch points designated by the arrows.

Remove one screw securing basepan locking bracket. Remove two screws located in the rear of the outercase, securing basepan to outercase (AAC08, AAC10, AAC12). Using the basepan handles, slowly and evenly pull chassis out from outer case.

Note: Cover putty knife blade with masking tape to guard against damage of units finish. The filter is removed in this illustration for clarity.

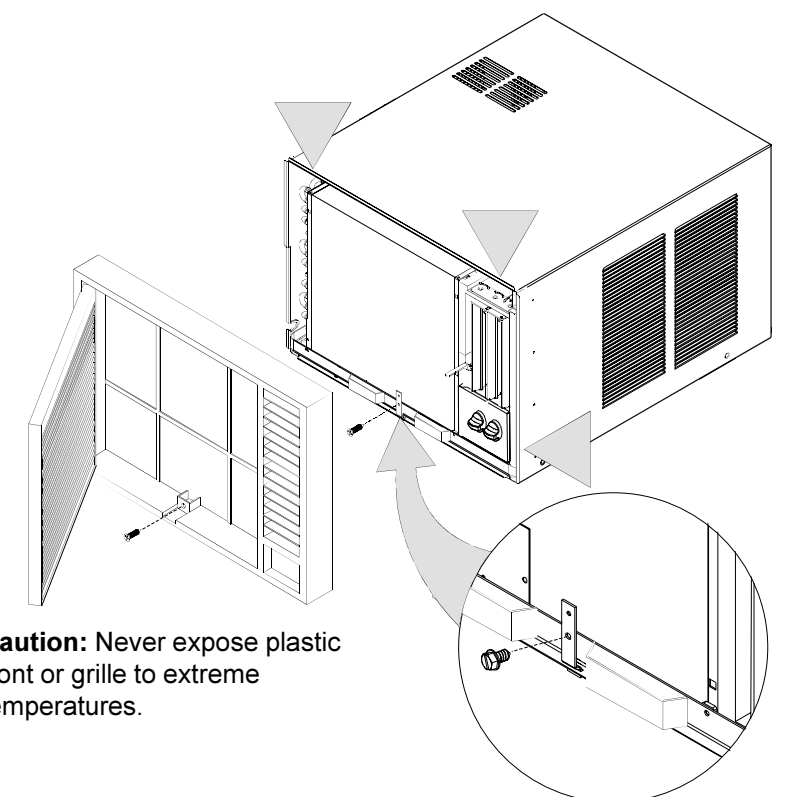

Caution: Never expose plastic front or grille to extreme temperatures.

2 ASSEMBLE CURTAINS/TOP RAIL

Remove paper backing from top rail gasket and adhere to bottom of top rail. Install top rail with three or four 10-mm screws depending on unit style. Slide left-hand curtain assembly into left end of top and bottom rails. Repeat for right-hand curtain assembly. Fasten curtain retainer strips to sides of outer case with six or eight 10-mm screws depending on unit style.

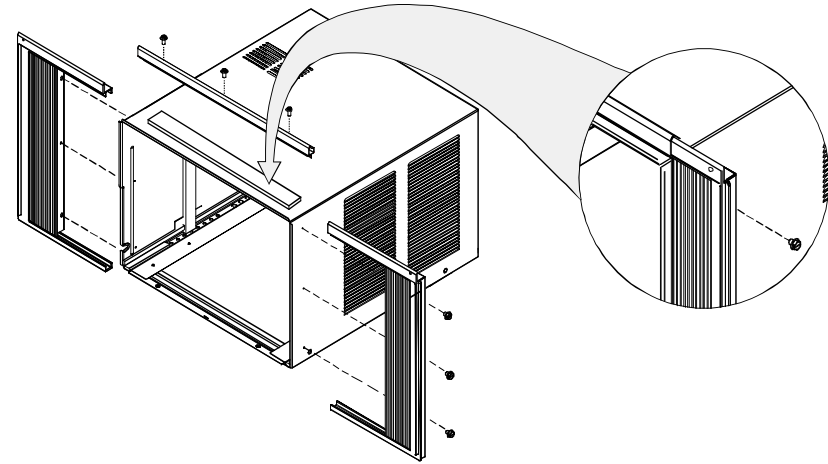

3 PREPARE WINDOW FOR INSTALLATION

Inspect window track, sash, and sill for its ability to support the weight of air conditioner.

Measure width between window moldings to ensure Instant Mount window mounting kit will fit window frame. Instant Mount models are designed for windows from 24" to 35" wide (AAC05, AAC07), 25" to 35" (AAC08), 26" to 36" (AAC10, AAC12), 30" to 40" (AAC14), 32" to 44" (AAC18, AAC20).

Instant Mount kit supplied with unit is designed for mounting in most double-hung windows **without storm windows**. For installation in window frame with storm window, modify sill by adding wood strips to inner and outer sills. This raises unit and eliminates interference of storm window frame.

Storm window installation

If storm window frame does not allow adequate clearance below sill (1/2" required), remove storm window frame or create clearance by adding a wood strip (at least 1 1/2" wide) along entire width of sill. Fasten wood strip to sill with at least three countersunk wood screws (not supplied with kit). This provides a smooth surface for mounting air conditioner.

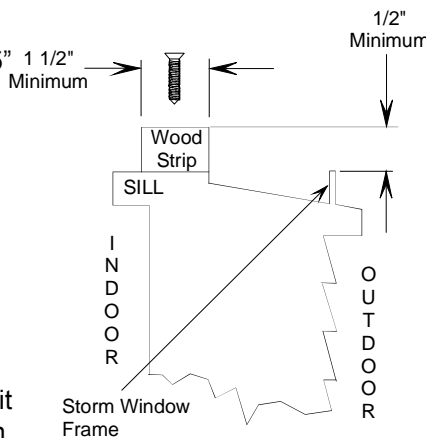

Mobile home window installation

Add wood strip (at least 1 1/2" wide) along entire width of window sill. Thickness of wood strip should match height of front lip on window frame. Fasten wood strip to sill with a minimum of three countersunk wood screws (not supplied with kit). This provides a smooth surface for mounting air conditioner.

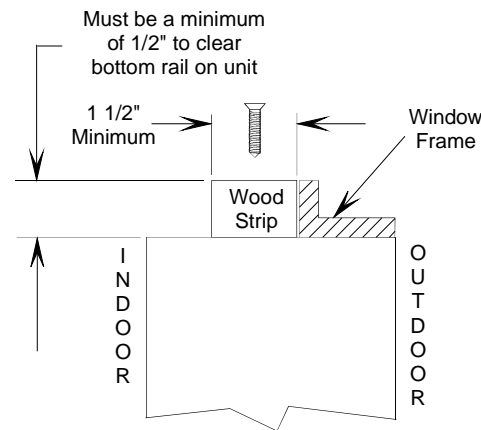

4 APPLY WINDOW SASH GASKET

Raise window sash. Measure width of window sash, including portion inside window track. Cut window sash gasket to length and apply to bottom of window sash. Cut and apply window sill gasket.

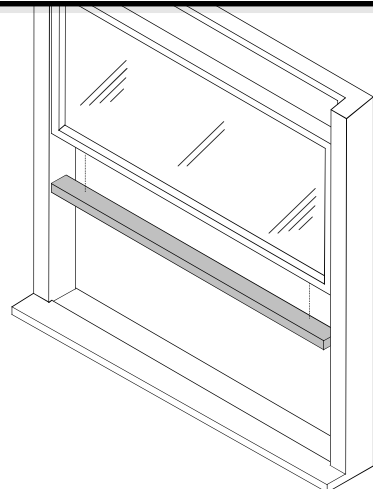

5 INSTALLER LE BOÎTIER EXTÉRIEUR DANS LA FENÊTRE

Placer le boîtier extérieur dans la fenêtre. Abaisser la guillotine jusqu'à ce qu'elle repose derrière le rebord avant de la crémaillère supérieure. La crémaillère inférieure doit reposer derrière le rebord de la fenêtre. Niveau

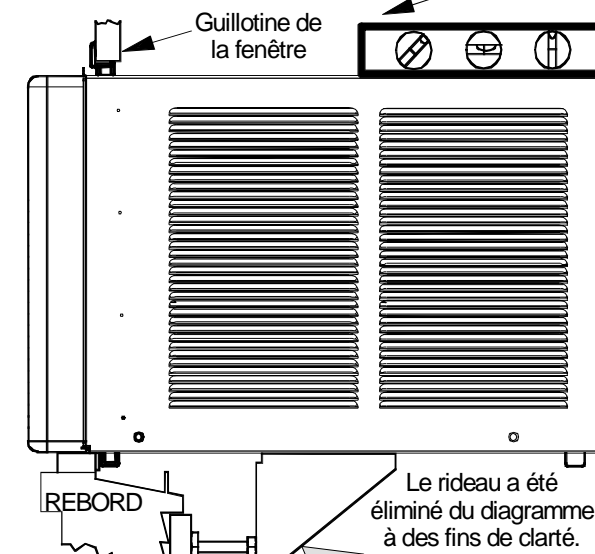

Étirer les rideaux de façon à ce qu'ils entrent en contact avec le cadre de la fenêtre. Poser cinq de 25 mm à travers les rideaux et la crémaillère supérieure. Poser deux vis d'ancrage de boîtier extérieur dans le rebord de la fenêtre.

REMARQUE : Pour faciliter la pose des vis, percer un trou de 1/8 po (0,3 cm) de diamètre dans la guillotine à travers le trou de dégagement dans les rideaux et la crémaillère supérieure.

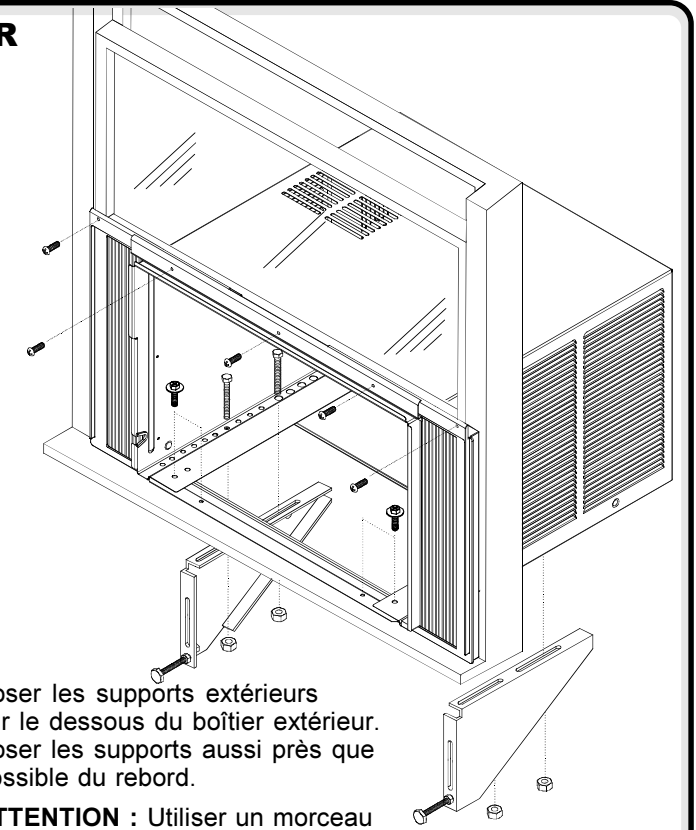

Poser les supports extérieurs sur le dessous du boîtier extérieur. Poser les supports aussi près que possible du rebord.

ATTENTION : Utiliser un morceau de bois solide entre le pied de réglage et la surface avec laquelle il peut entrer en contact afin de ne pas endommager la surface.

Tourner chaque pied de réglage jusqu'à ce qu'il entre en contact avec le morceau de bois. À l'aide d'un niveau, ajuster l'appareil selon une pente correspondant à 1/2 bulle vers l'arrière pour assurer l'écoulement adéquat de l'eau.

6 POSER LE COUDE DE BASE ET LE JOINT D'ÉTANCHÉITÉ DE LA FENÊTRE

Placer le coude de base vis-à-vis le boîtier extérieur. Insérer les vis de 25 mm dans le rebord de la fenêtre pour empêcher l'appareil de bouger.

Couper le joint d'étanchéité selon la largeur de la fenêtre. Insérer la bande du joint d'étanchéité entre la vitre de la fenêtre extérieure et le dessus de la guillotine intérieure. Ceci empêche toute fuite d'air susceptible de réduire l'efficacité de l'appareil.

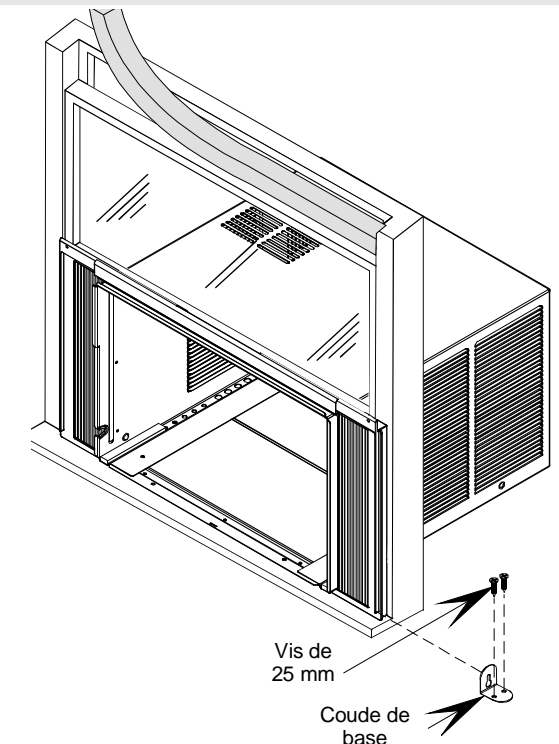

2 FIXATION DES RIDEAUX/ DE LA CRÉMAILLÈRE SUPÉRIEURE

Retirer le papier recouvrant l'arrière du joint d'étanchéité de la crémailière supérieure et l'appliquer sur le dessous de la crémailière supérieure. Poser la crémailière supérieure avec trois ou quatre vis de 10 mm selon le style de l'appareil. Faire glisser le rideau gauche dans l'extrémité gauche des crémailières supérieure et inférieure. Répéter la procédure pour le rideau droit. Fixer les bandes de retenue des rideaux aux côtés du boîtier extérieur avec six ou huit vis de 10 mm selon le style de l'appareil.

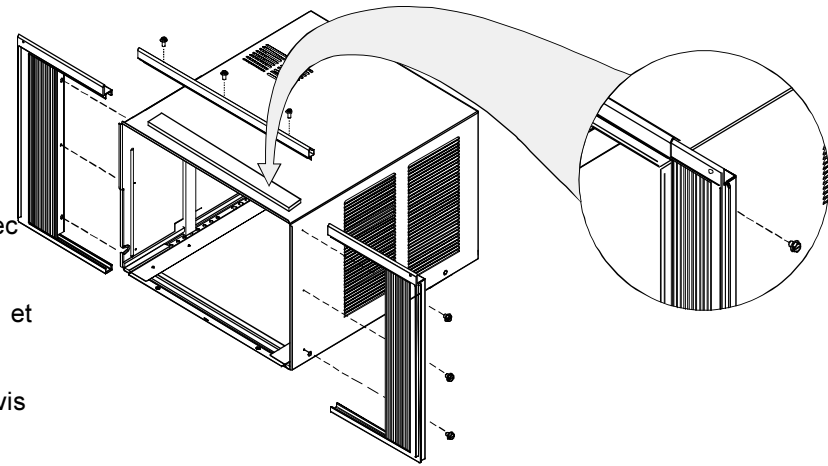

3 PRÉPARER LA FENÊTRE POUR L'INSTALLATION

Inspecter le rebord, la guillotine et la crémailière de la fenêtre pour s'assurer que le poids du climatiseur peut être soutenu.

Mesurer la largeur entre les moulures de la fenêtre pour s'assurer que le nécessaire de montage instantané de la fenêtre convient au cadre de la fenêtre. Les modèles à montage instantané sont conçus pour des fenêtres mesurant de 24 (61 cm) à 35 (89 cm) po de largeur (AAC05, AAC07), 25 (63,5 cm) à 35 (89 cm) po (AAC08), 26 (66 cm) à 36 (91 cm) po (AAC10, AAC12), 30 (76 cm) à 40 (101,6 cm) po (AAC14), 32 (81 cm) à 44 (111,8 cm) po (AAC18, AAC20).

Le nécessaire de montage instantané fourni avec l'appareil est conçu pour la plupart des fenêtres à double suspension **sans contre-fenêtre**. Pour une installation dans un rebord de fenêtre avec contre-fenêtre, modifier le rebord en ajoutant des bandes de bois aux rebords interne et externe. Ceci permet de soulever l'appareil et élimine l'obstruction causée par la contre-fenêtre.

Installation de la contre-fenêtre
Si le cadre de la contre-fenêtre ne procure pas l'espace de dégagement adéquat sous le rebord (1/2 po [1,27 cm] nécessaire), retirer le cadre de la contre-fenêtre ou créer un espace de dégagement en ajoutant une bande de bois (d'au moins 1 1/2 po [3,81 cm] de large) le long du rebord. Fixer la bande de bois au rebord à l'aide d'au moins trois vis à bois à tête fraisée (non comprises dans le nécessaire). Ceci procure une surface plus lisse pour installer le climatiseur.

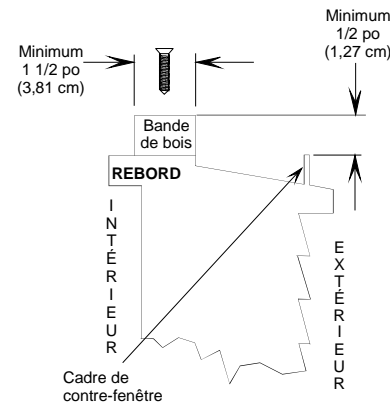

Installation dans une fenêtre de maison mobile
Ajouter une bande de bois (d'au moins 1 1/2 po [3,81 cm] de large) le long du rebord de la fenêtre. L'épaisseur de la bande de bois doit correspondre à la hauteur de la lèvre avant du rebord de la fenêtre. Fixer la bande de bois au rebord à l'aide d'au moins trois vis à bois à tête fraisée (non comprises dans le nécessaire). Ceci procure une surface plus lisse pour installer le climatiseur.

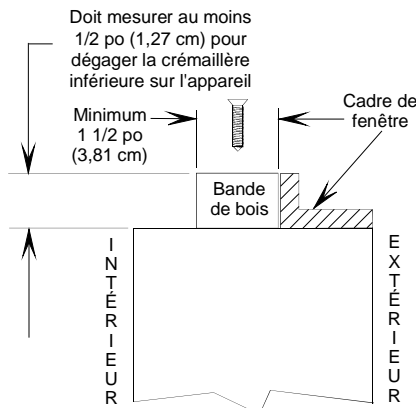

4 APPLIQUER LE JOINT D'ÉTANCHÉITÉ DE LA GUILLOTINE DE FENÊTRE

Soulever la guillotine intérieure. Mesurer la largeur de la guillotine de la fenêtre, y compris la portion à l'intérieur de la crémailière de la fenêtre. Couper le joint d'étanchéité de la fenêtre selon la longueur appropriée et l'appliquer sur le dessous de la guillotine de la fenêtre. Couper le joint d'étanchéité du rebord de la fenêtre et l'appliquer.

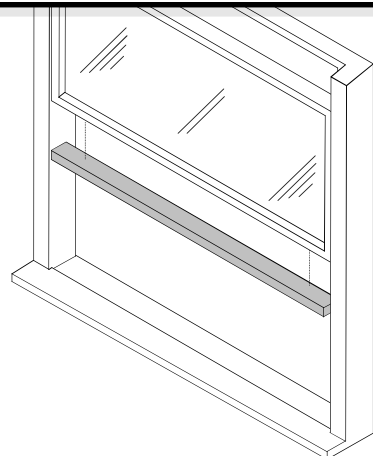

5 INSTALL OUTER CASE IN WINDOW

Place outer case in window. Lower sash until it rests behind front flange of top rail. Bottom rail must rest behind window sill.

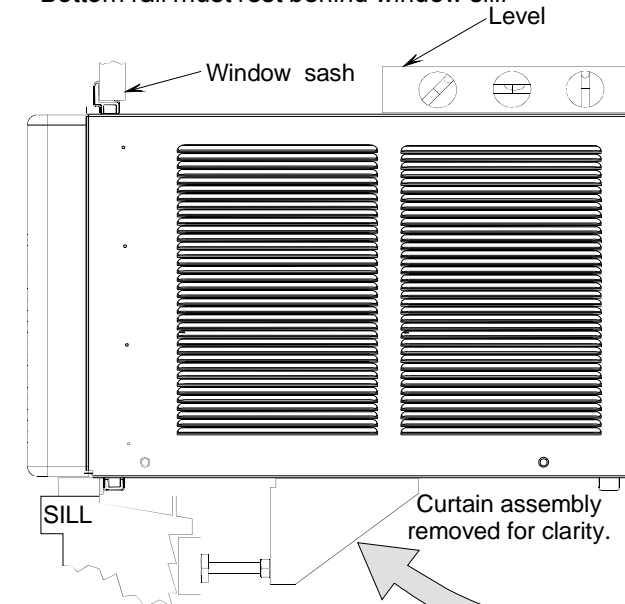

Expand both curtains to contact the window frame. Install five 25-mm screws through curtains and top rail. Install two outer case anchor screws into window sill. **NOTE:** To make screws easier to drive, drill a 1/8" diameter pilot hole into sash through clearance hole in curtains and top rail.

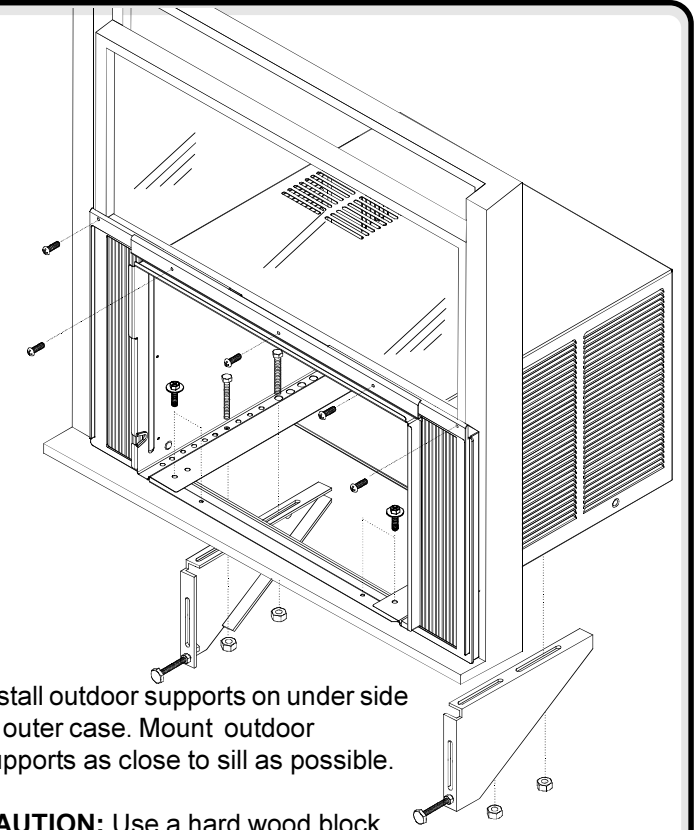

Install outdoor supports on under side of outer case. Mount outdoor supports as close to sill as possible.

CAUTION: Use a hard wood block between the adjusting foot and the surface it may contact. This will protect the surface from damage.

Turn each adjusting foot until it begins to contact wood block. With a level adjust unit to a 1/2 bubble slope to the rear for proper water drainage.

6 INSTALL BASEPAN ANGLE & WINDOW SEAL GASKET

Position baspan angle flush against outer case. Drive 25-mm screws into window ledge to prevent unit from moving.

Cut window seal gasket to width of window. Stuff window seal strip between outdoor window glass and top of indoor sash. This will stop air leakage which reduces efficiency.

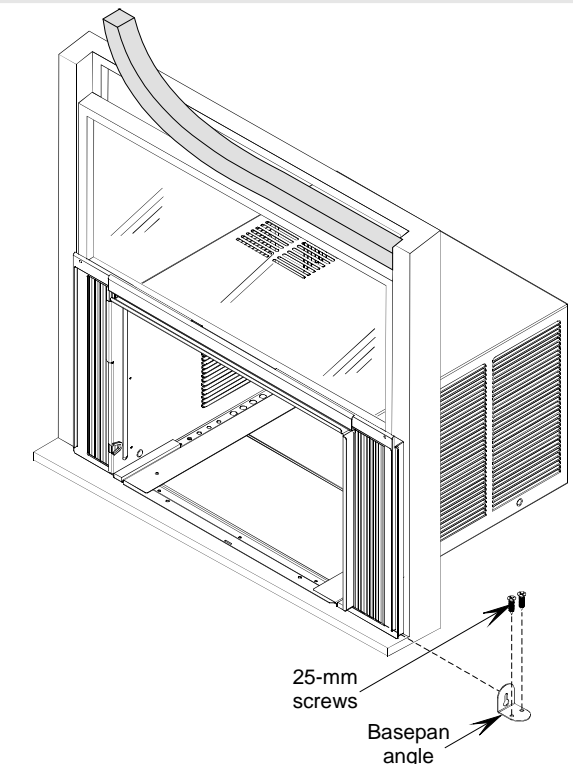

7 INSTALL DRAIN TUBE/DRAIN ELBOW

Models: AAC081STA, AAC101STA, AAC121STA. Align tabs on drain tube with keyway in basepan. Insert tube and rotate 90° to lock tube in position. Install elbow by pushing end into hole until it locks into position.

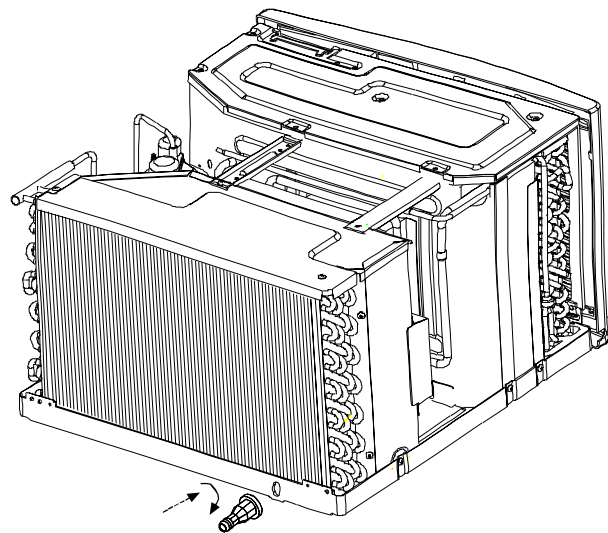

8 RETURN CHASSIS TO OUTER CASE

Find someone to help you replace chassis in outer case. Install basepan clip. Replace front panel and grille.

IMPORTANT: Because window sash helps keep unit in window, make certain window sash contacts outer case before reinstalling chassis.

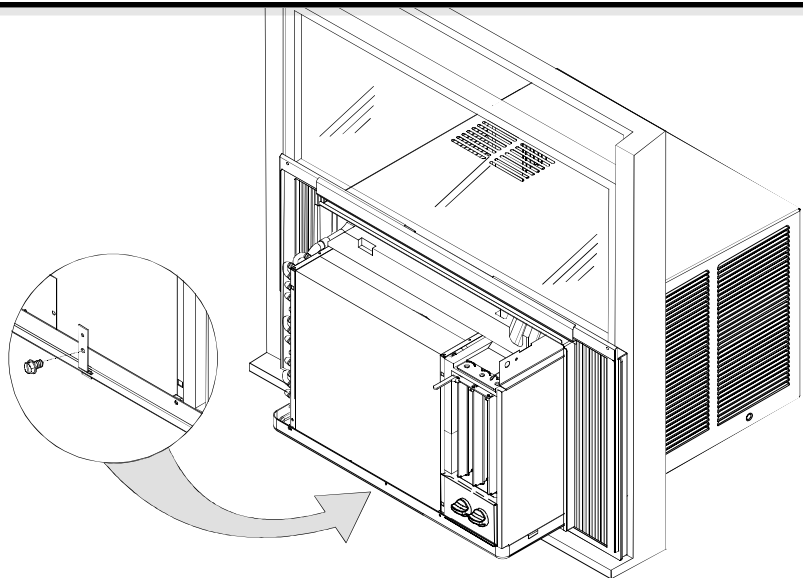

6 POSE DES RIDEAUX LATÉRAUX

Rallonger les rideaux aussi loin que possible. Poser 5 vis à guillemette de rideaux de 25 mm. Pour les cadres de fenêtre en métal ou en bois, percer un trou de 1/8 po (0,3 cm) de diamètre dans lequel la vis sera insérée.

IMPORTANT : Prendre garde de ne pas percer un trou trop profond. Ajouter un morceau de ruban gommé sur la mèche de la perceuse pour mesurer la profondeur. Se tenir loin de la vitre. Prendre garde de ne pas endommager le mécanisme de la fenêtre.

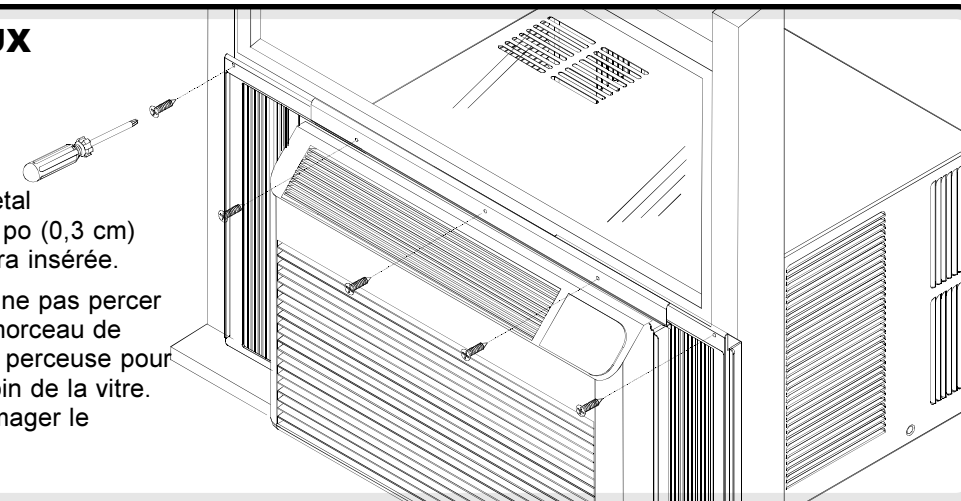

7 INSTALLATION DU JOINT D'ÉTANCHÉITÉ

Couper le joint d'étanchéité de la fenêtre selon la largeur de la fenêtre. Insérer le joint d'étanchéité de la fenêtre entre la vitre de la fenêtre extérieure et le dessus de la guillemette intérieure. Ceci empêche toute fuite d'air susceptible de réduire l'efficacité de l'appareil.

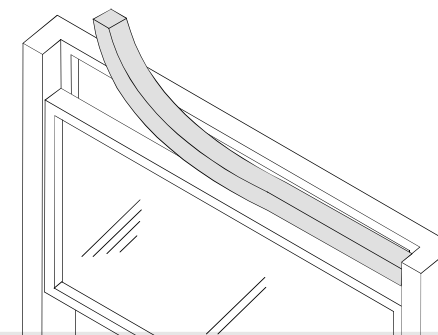

Modèles : AAC081STA, AAC101STA, AAC121STA et AAC182STA

1 PRÉPARER L'APPAREIL POUR L'INSTALLATION

Retirer l'appareil de son emballage et le déposer sur le plancher à côté de l'endroit où il sera installé.

Retirer la vis de la partie avant. L'emplacement de la vis dépend du style de l'appareil. Séparer le boîtier extérieur de l'avant à l'aide d'un couteau à mastic aux endroits désignés par les flèches.

Retirer une vis retenant le support de fixation de la base. Retirer deux vis situées à l'arrière du boîtier extérieur et retenant la base au boîtier extérieur (AAC08, AAC10, AAC12). À l'aide des poignées de la base, tirer lentement et de façon uniforme le châssis hors du boîtier extérieur.

Remarque : Recouvrir la lame du couteau à mastic de ruban-cache pour ne pas endommager la fin de l'appareil. Le filtre n'apparaît pas sur l'illustration à des fins de clarté.

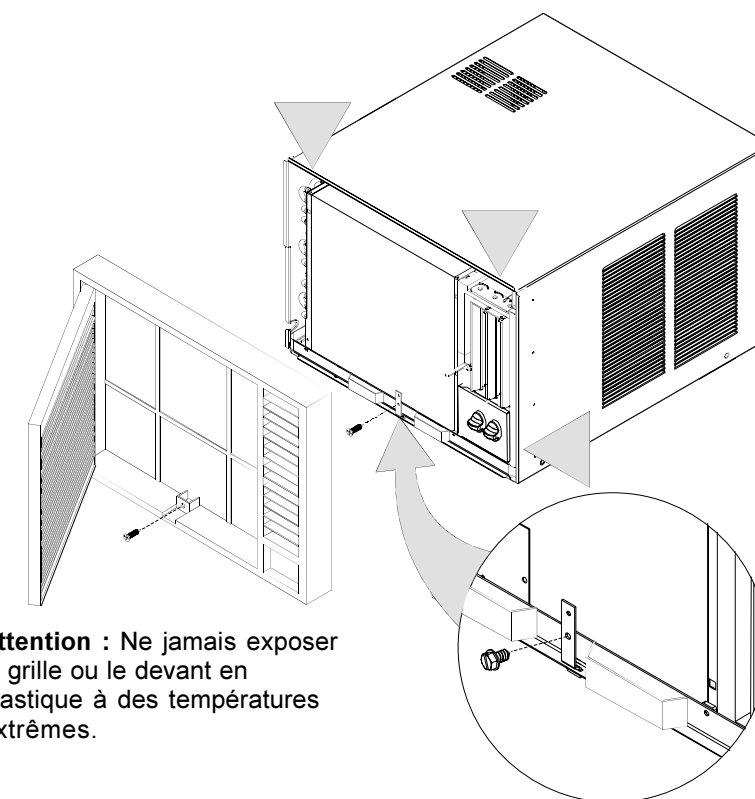

Attention : Ne jamais exposer la grille ou le devant en plastique à des températures extrêmes.

3 PRÉPARER LA FENÊTRE POUR L'INSTALLATION

Inspecter le rebord, la guillotine et la crémaillère de la fenêtre pour s'assurer que le poids du climatiseur peut être soutenu.

Mesurer la largeur entre les moulures de la fenêtre pour s'assurer que le nécessaire de montage instantané de la fenêtre convient au cadre de la fenêtre. Les modèles à montage instantané sont conçus pour des fenêtres mesurant de 24 (61 cm) à 34 (86 cm) po de largeur.

Le nécessaire de montage instantané fourni avec l'appareil est conçu pour la plupart des fenêtres à double suspension **sans contre-fenêtre**. Pour une installation dans un rebord de fenêtre avec contre-fenêtre, modifier le rebord en ajoutant des bandes de bois aux rebords interne et externe. Ceci permet de soulever l'appareil et élimine l'obstruction causée par la contre-fenêtre.

Installation de la contre-fenêtre
Si le cadre de la contre-fenêtre ne procure pas l'espace de dégagement adéquat sous le rebord (1/2 po [1,27 cm] nécessaire), retirer le cadre de la contre-fenêtre ou créer un espace de dégagement en ajoutant une bande de bois (d'au moins 1 1/2 po [3,81 cm] de large) le long du rebord. Fixer la bande de bois au rebord à l'aide d'au moins trois vis à bois à tête fraisée (non comprises dans le nécessaire). Ceci procure une surface plus lisse pour installer le climatiseur.

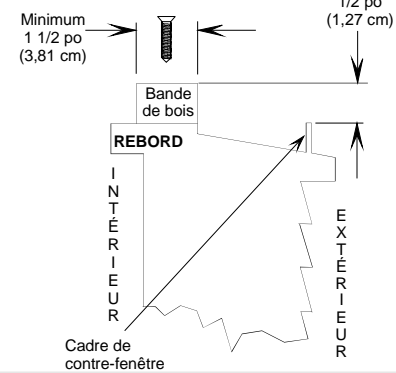

Installation dans une fenêtre de maison mobile
Ajouter une bande de bois (d'au moins 1 1/2 po [3,81 cm] de large) le long du rebord de la fenêtre. L'épaisseur de la bande de bois doit correspondre à la hauteur de la lèvre avant du rebord de fenêtre. Fixer la bande de bois au rebord à l'aide d'au moins trois vis à bois à tête fraisée (non comprises dans le nécessaire). Ceci procure une surface plus lisse pour installer le climatiseur.

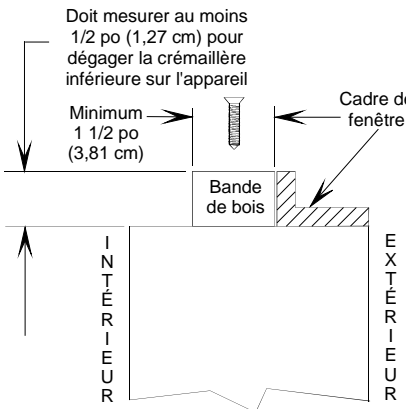

4 INSTALLATION DE L'APPAREIL DANS LA FENÊTRE

Placer l'appareil dans la fenêtre. Abaisser la guillotine jusqu'à ce qu'elle repose derrière le rebord avant de la crémaillère supérieure. La crémaillère inférieure doit reposer derrière la guillotine de la fenêtre. À l'aide d'un niveau, ajuster l'appareil selon une pente correspondant à 1/2 bulle vers l'arrière pour assurer l'écoulement adéquat de l'eau.

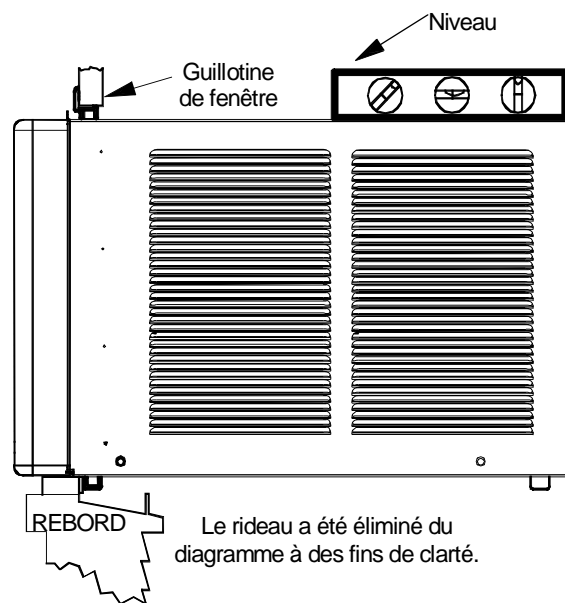

5 INSTALLATION DU COUDE DE BASE

Dévisser la vis de la partie avant et glisser le coude de base par-dessus la tête de la vis. Serrer la vis en faisant reposer le coude sur le rebord de la fenêtre. Poser deux vis de 25 mm à travers le coude dans le rebord de fenêtre. Répéter la procédure pour l'autre côté.

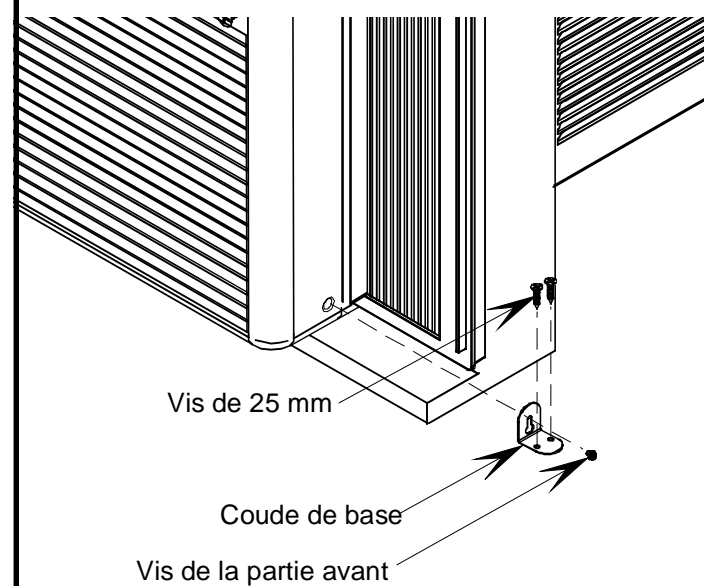

Thru-wall installation instructions

CAUTION

Installing air conditioner through a wall requires extensive carpentry and/or masonry experience. Through wall installations performed by inexperienced or unqualified individuals can result in costly damage to home.

Model	Dimension		
	A	B	C
AAC061STA	15	20 1/2	2 1/2
AAC081STA	14 1/2	21	7 1/2
AAC101STA	17	22 1/2	10 5/8
AAC121STA	17	22 1/2	10 5/8
AAC182STA	19 1/8	28 1/8	11 5/16

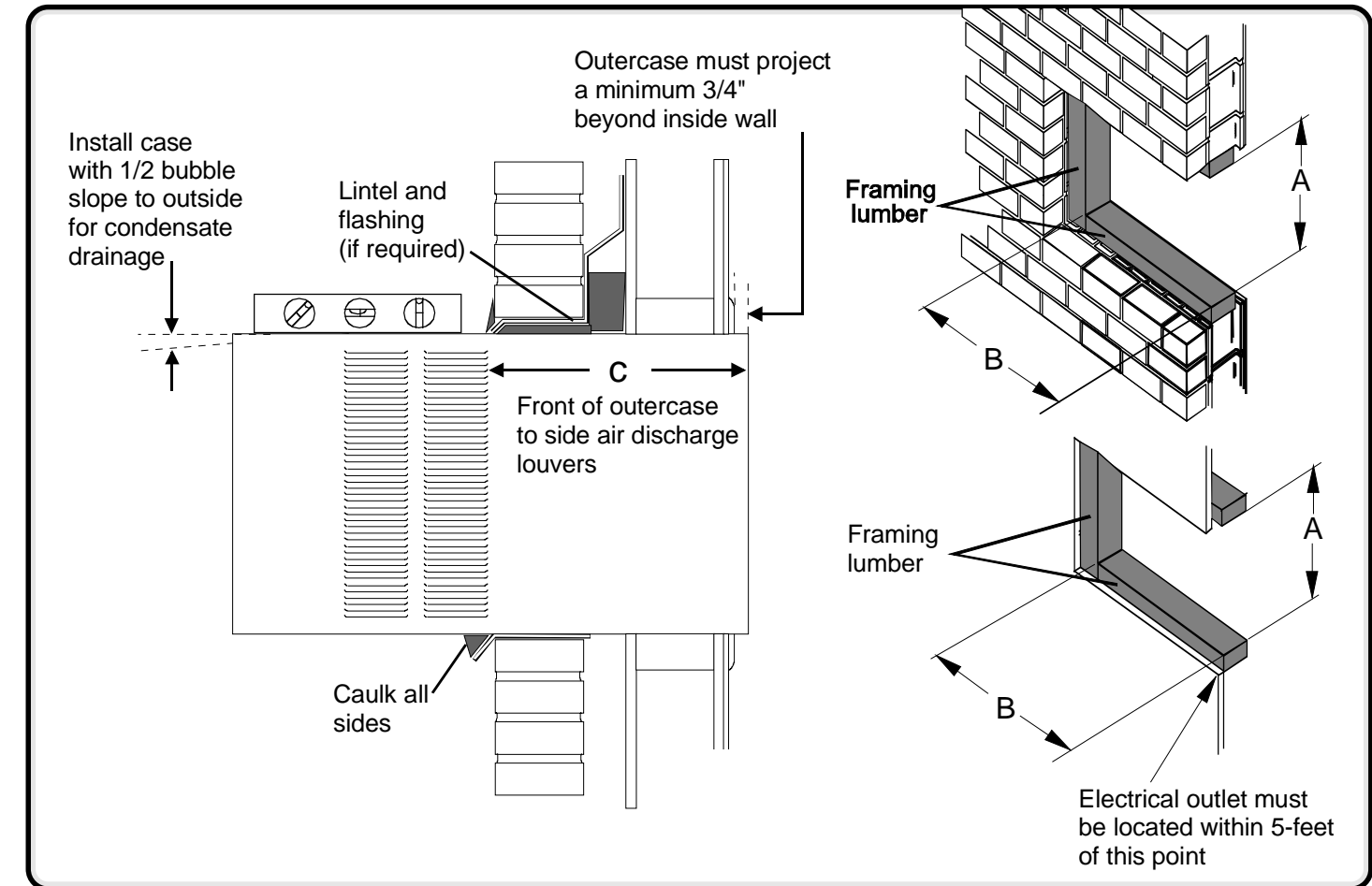

V. Normal Care and Maintenance



WARNING

To reduce the risk of electric shock, personal injury, or death, turn the fan control to the off position and remove the unit plug from the wall outlet before doing any inspection or maintenance work.

ANNUAL INSPECTION

It is suggested that your unit be inspected by your dealer or servicer once a year. It is advisable to have the outer case removed and the unit thoroughly cleaned.

Note: The life of your unit may be greatly reduced if you live in a salt air or other corrosive type environment. Under these conditions the unit should be removed from its case and completely cleaned at least once a year. At that time any scratches or blisters on the painted surfaces should be sanded and repainted. Placing an algaecide tablet in the outdoor side of the unit's base pan is suggested in humid areas where algae formation is common. Amana recommends the following algaecide cleaners: PanGuard® by Control Released Technologies, Inc. and CDC Anti-Clog® by Virginia KMP.

FRONT GRILLE AND FILTER REMOVAL

The front contains a removable air filter. To clean the filter use one of the following methods.

Model: AAC061STA

METHOD ONE:

Grasp the filter handle and slide the filter out of unit.

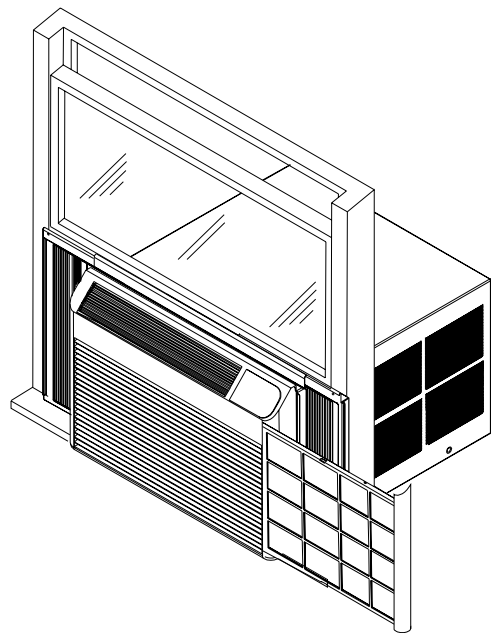

Models: AAC081STA, AAC101STA, AAC121STA, and AAC182STA

METHOD TWO:

1. Push the front grille on the upper and lower right hand corners.
2. Swing grille open to expose filter.
3. Tip filter out and remove.

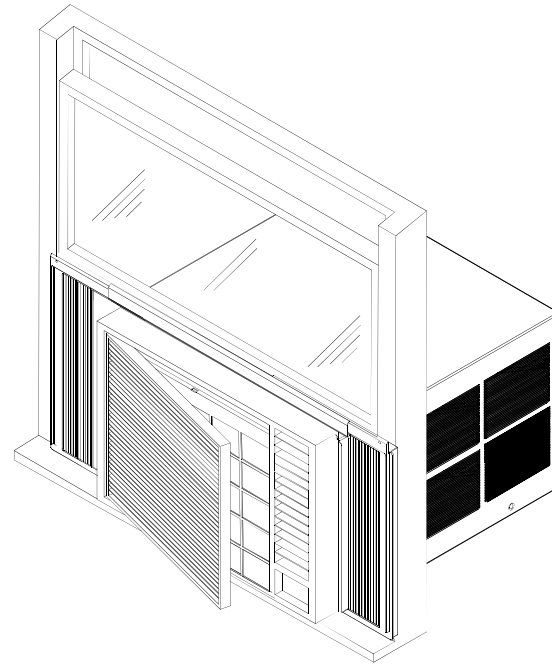

ELECTROSTATIC FILTER

This feature helps remove dust and small particles from the air which might pass through a normal filter. Replace the electrostatic filter approximately every 6 months or if it becomes yellow.

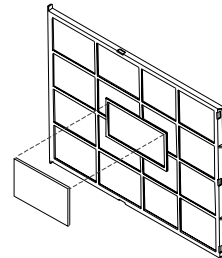

FRONT GRILLE AND CABINET CLEANING

The grille and complete cabinet may be cleaned with warm water and mild soap or detergent. Cleaning or polishing compounds are not recommended, as they may damage plastic surfaces.

AIR FILTER CLEANING

A dirty air filter reduces the operating efficiency of your unit. The filter should be inspected at least once every week during operation. It can be cleaned with a vacuum cleaner or washed in warm water and mild detergent. The filter should be thoroughly dried before it is replaced. **Do not operate the unit without a filter.**

FAN MOTOR

The fan motor is permanently lubricated for long life. There is no need to oil the motor.

Importantes consignes de sécurité

Fils de mise à la terre

Dans l'éventualité d'un court-circuit, un fil de mise à la terre réduit le risque d'électrocution en procurant un fil échappatoire pour le courant électrique.

Le code-couleur standard généralement reconnu pour les fils de mise à la terre est vert ou vert avec bande jaune.

Les fils de mise à la terre et les fils de couleur semblable à ceux-ci **NE** doivent **PAS** être utilisés pour transporter le courant.

Modèles AAC051STA AAC061STA

Consignes de mise à la terre

Pour assurer la sécurité de tous, le climatiseur doit être mis à la terre. Tous les cordons d'alimentation des climatiseurs sont munis d'une fiche de mise à la terre à 3 broches. La fiche doit être branchée dans une prise appropriée, installée et mise à la terre conformément à tous les codes et règlements locaux. Ne pas modifier la fiche sur le cordon d'alimentation. Si la fiche ne convient pas à la prise, demander à un électricien qualifié d'installer une prise adéquate.

Protection personnelle

Toujours porter des lunettes de sécurité et des gants de travail bien ajustés lors de la manipulation du climatiseur ou de ses pièces.



MISE EN GARDE

Pour éviter tout risque de blessure ou de décès par électrocution, prière de respecter les mises en garde suivantes :

- Se conformer à tous les codes et règlements locaux.
- Débrancher l'appareil avant de le réparer.
- Mettre l'appareil à la terre adéquatement.
- Vérifier auprès d'un électricien qualifié si la prise de courant utilisée est correctement mise à la terre.
- NE PAS relier à une conduite d'alimentation en gaz.
- NE PAS utiliser de tuyau d'eau froide pour la mise à la terre si le tuyau est obstrué par des joints en plastique non métalliques, ou autre matériel isolant (non-conducteur).
- NE PAS modifier la fiche sur le cordon d'alimentation. Si la fiche ne convient pas à la prise de courant, faire poser une prise qui convient par un électricien qualifié.
- NE PAS utiliser de fusible dans le circuit neutre ou de mise à la terre. Un fusible dans un circuit neutre ou de mise à la terre peut causer une électrocution.
- NE PAS utiliser de rallonge avec cet appareil.
- NE PAS utiliser d'adaptateur avec cet appareil.
- NE PAS pincer le cordon d'alimentation.

1 RETIRER LES VIS D'EXPÉDITION, APPLIQUER LE JOINT D'ÉTANCHÉITÉ DE LA GUILLOTINE ET DU REBORD DE LA FENÊTRE

Retirer les 4 vis d'expédition illustrées. Soulever la guillotine intérieure. Mesurer la largeur de la guillotine de la fenêtre. Couper le joint d'étanchéité de fenêtre selon la longueur appropriée et l'appliquer sur le dessous de la guillotine de la fenêtre. Couper le joint d'étanchéité de rebord de fenêtre et l'appliquer.

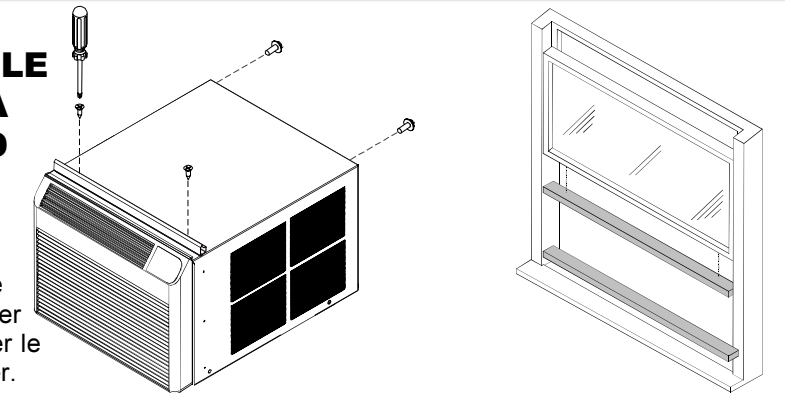

2 FIXATION DES RIDEAUX

Retirer l'appareil de son emballage et le déposer sur le plancher à côté de l'endroit où il sera installé.

Faire glisser le rideau gauche dans les extrémités gauches des crémailières supérieure et inférieure. Répéter la procédure pour le rideau droit. Fixer les bandes de retenue des rideaux aux côtés du boîtier extérieur avec six vis de 10 mm.

Attention : Ne jamais exposer la grille ou le devant en plastique à des températures extrêmes.

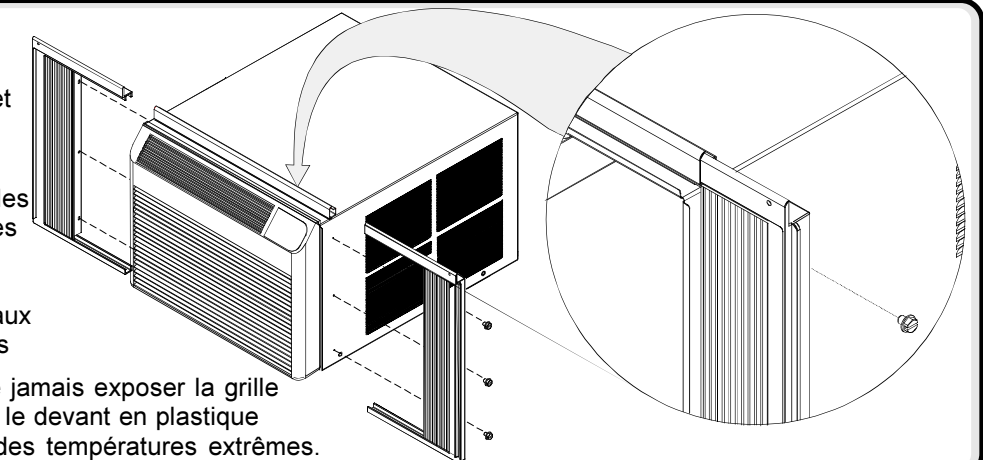

Avant de commencer, se procurer :

Outils

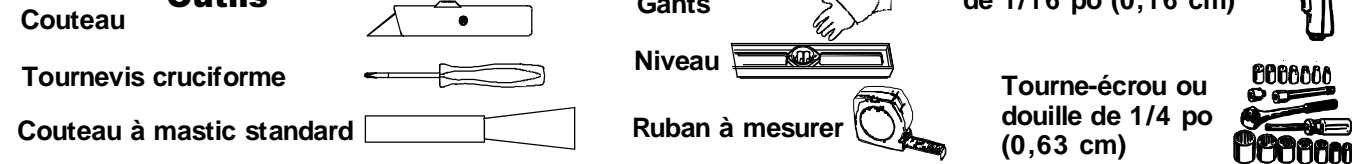

Pièces fournies

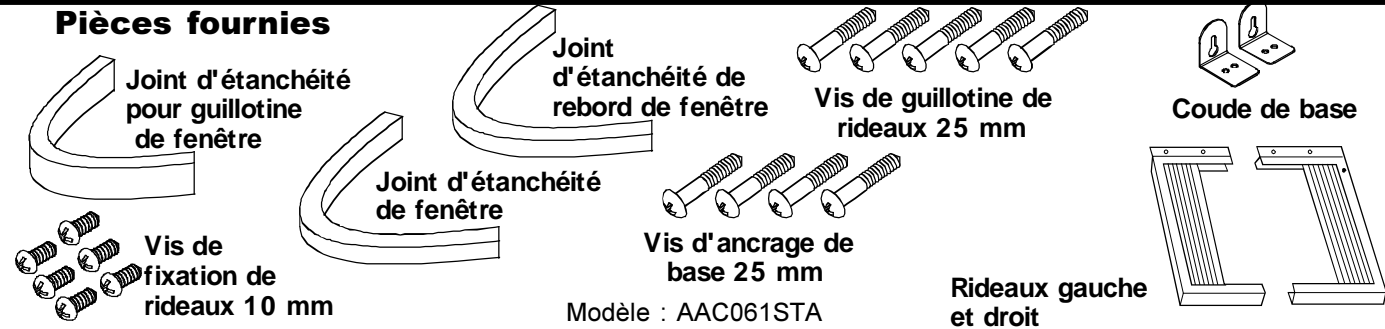

Pièces fournies

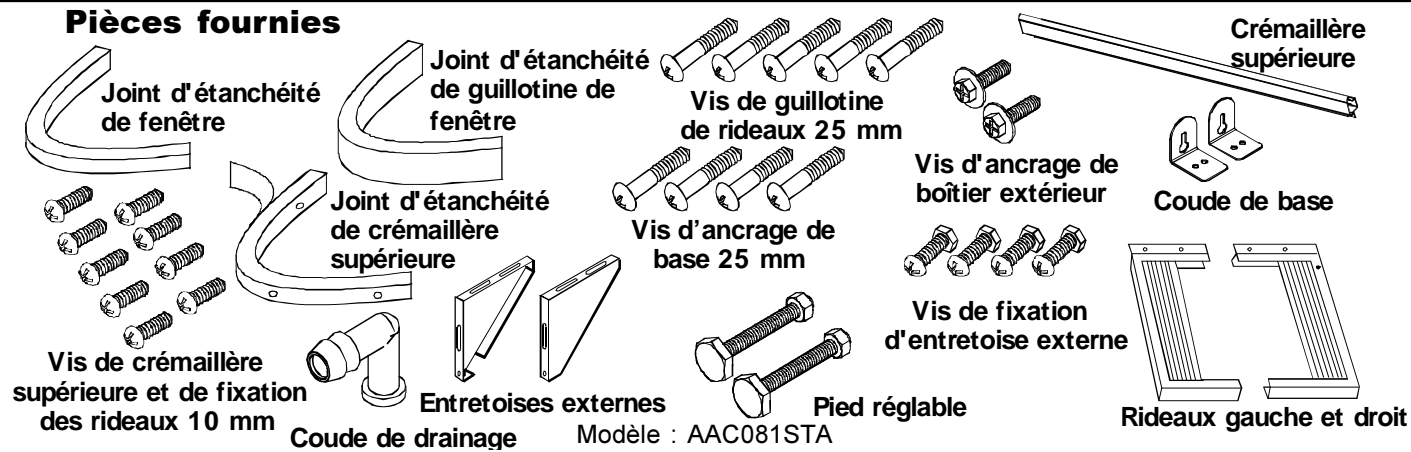

Pièces fournies

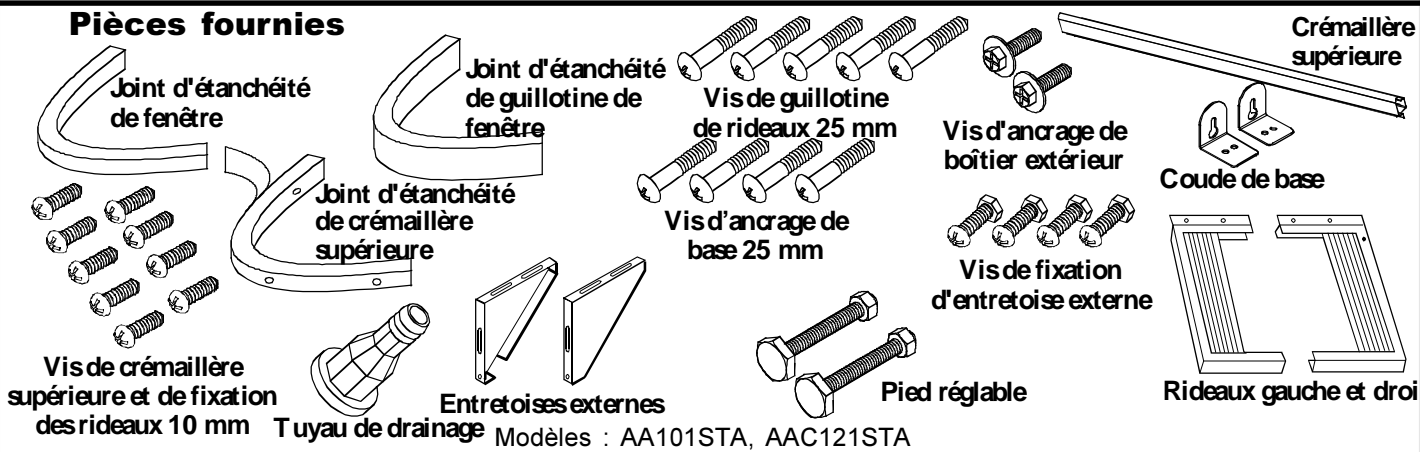

Pièces fournies

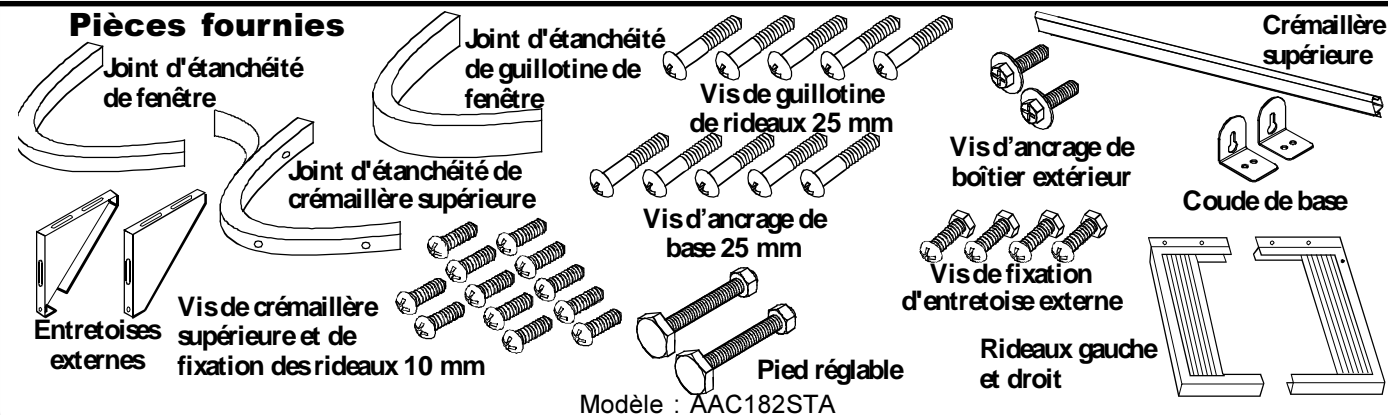

VI. General Operating Instructions

The operation and control of all units are very similar; however, they do vary slightly from model to model. Section VII shows the control panel of the unit you have purchased and gives detailed information on the operation of the controls.

INITIAL START UP

Plug unit in outlet. Unit performs a self test. LED displays 88 and all touch pad indicator lights will illuminate. After 3 seconds the LED display and all indicator lights go out.

AIR FLOW AROUND THE UNIT

Check the indoor grille and outdoor louvers for obstructions to airflow. Do not block the airflow to and from the unit. If air is obstructed and/or deflected back into the unit, the air conditioner's compressor may cycle on and off rapidly. This could damage your unit.

VII. Controls

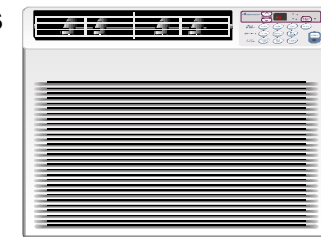

MODELS: AAC051STA, AAC061STA

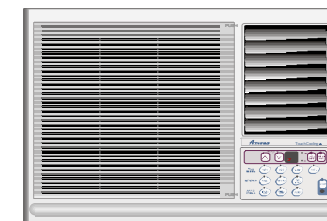
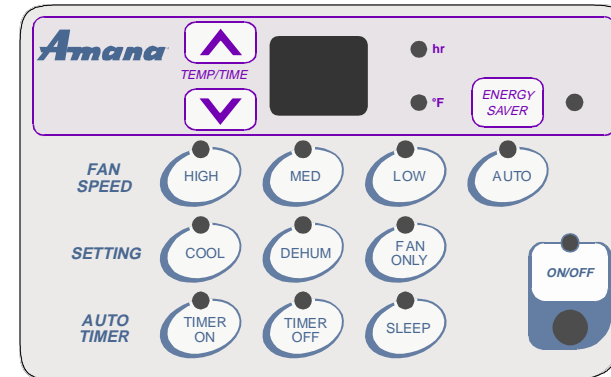

MODELS: AAC081STA, AAC182STA

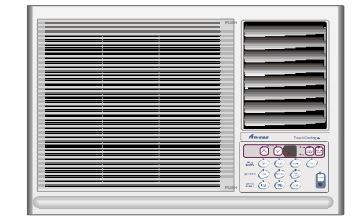

MODELS: AA101STA, AAC121STA

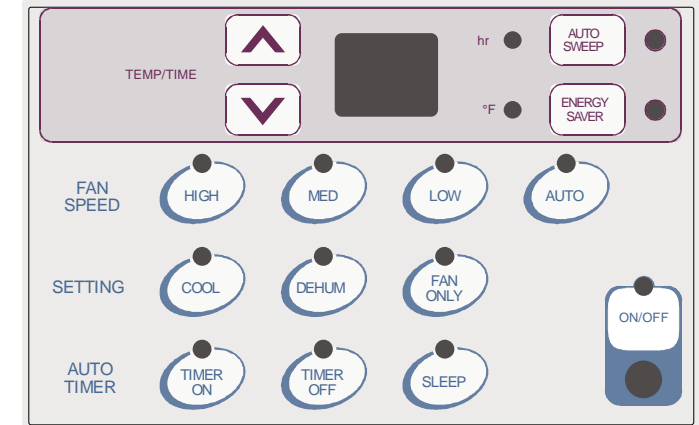

VIII. Getting Started With The Basics

Power
Press the ON/OFF keypad.

Operational Mode
Press the COOL keypad.

Fan Speed
Press the desired fan speed.

Temperature Setting
Press the TEMP/TIME keypad until desired temperature is set.

Note: You have 5 seconds after pressing the keypad to make another selection or the unit will start in FAN ONLY at LOW speed. Any disruption in power will cause the unit to run a self test, and previously stored settings will be lost.

IX. Additional Features

Auto Sweep (Not available on all models).
Select this feature for automatic bidirectional air flow. Vertical louvers oscillate to distribute air evenly in the room. Horizontal louvers may be adjusted to divert air up or down. Press the AUTO SWEEP keypad.

To hold airflow in a specific direction. Press the AUTO SWEEP keypad. Allow louvers to oscillate to desired position. Press AUTO SWEEP again.

Energy Saver



Unit must be currently running in COOL mode to set ENERGY SAVER. Use this mode to help reduce energy consumption. In ENERGY SAVER mode as the unit maintains room temperature the compressor and fan motor cycle on and off. Fan motor will shut off 3 minutes after compressor. In non-energy saver mode the fan motor runs continuously while the compressor cycles on and off.

Press the ENERGY SAVER keypad.

Auto (Fan Speed)



Unit must be currently running in COOL mode to set AUTO fan speed. This setting automatically adjusts the fan speed based on the room temperature. Two degrees or more above your temperature setting and the fan will run on high. The fan will run on medium speed if the room temperature is between .1 and 1.9 degrees above your setting. If the room temperature is equal to or less than your setting, the fan will run on low. Time between speed changes is 3 minutes.

Press AUTO.

Dehumidifier



Unit must be ON to set DEHUMIDIFIER feature. This mode is used for removing excess moisture from the air. If the room temperature falls one degree below your set point, the compressor shuts off and the fan runs at low speed. A room temperature one to three degrees above the set point makes the compressor cycle ten minutes on and six minutes off, while the fan runs at low speed. A room temperature more than three degrees above set point makes the compressor run continuously, while the fan runs in your preselected speed. Energy Saver does not operate in this mode.

In any order.

Press DEHUMIDIFY.

Press TEMP/TIME to adjust temperature.

Press HIGH, MED, or LOW.

Fan Only



Use this setting to circulate and filter air when cooling is not desired.

Note: Fan only uses low and medium speeds only.

Timer On



Timer on feature is used to program the unit, to delay start from 1 to 12 hours in advance.

To set TIMER ON feature, unit must be on.

Select the desired setting (COOL, DEHUMIDIFIER, or FAN ONLY).

Press TIMER ON keypad. LED will display a digit from 1 to 12 (indicates hours before unit starts up) .

Press the TEMP/TIME up or down keypad to select your delay start, beginning now.

Note: Unit will automatically power down 5 seconds after accepting your TIMER ON setting. **To cancel this mode press TIMER ON again.**

Timer Off



This feature is used to preset an auto off time of up to 12 hours.

To set TIMER OFF, unit must be on.

Select desired setting (COOL, DEHUMIDIFIER, or FAN ONLY).

Press TIMER OFF keypad. LED will display a digit from 1 to 12 (Indicates hours until unit shut down).

Press the TEMP/TIME up or down keypad to set shut off time, beginning now.

Note: To cancel this mode press TIMER OFF again.

Sleep



Unit must be currently running in COOL mode to set SLEEP.

This setting is an 8 hour preset auto off. During the first hour of SLEEP there will be a two degree rise in temperature. During the second hour of SLEEP there will be an additional two degree rise in temperature. During the remaining six hours of SLEEP there will be no change in temperature.

Set desired temperature and fan speed.

Press the SLEEP keypad.

X. Full Function Remote

Duplicates every feature found on the control panel, for effortless environmental control at your finger tips.



MODELS: AAC051STA, AAC061STA

AAC081STA, AAC101STA, AAC121STA, AAC182STA

XI. Battery Compartment



R É G I O N 2

Superficie à refroidir (en pieds carrés)	NORD OU OMBRAGÉE			EST OU SUD			OUEST		
	Pièce au-dessus	Plafond isolé	Plafond non isolé	Pièce au-dessus	Plafond isolé	Plafond non isolé	Pièce au-dessus	Plafond isolé	Plafond non isolé
	Capacité de refroidissement du climatiseur Btu/heure			Capacité de refroidissement du climatiseur Btu/heure			Capacité de refroidissement du climatiseur Btu/heure		
150	3,600	3,900	5,000	5,800	6,100	7,100	7,100	7,400	8,400
200	4,100	4,500	5,900	6,300	6,700	8,100	7,600	8,000	9,400
250	4,500	5,000	6,700	6,800	7,300	9,000	8,100	8,600	10,300
300	4,900	5,500	7,600	7,300	7,900	10,000	8,600	9,200	11,300
350	5,300	6,000	8,500	7,800	8,500	10,900	9,100	9,800	12,200
400	5,800	6,600	9,400	8,300	9,100	11,900	9,600	10,400	13,200
450	6,200	7,100	10,200	8,700	9,600	12,800	10,000	10,900	14,100
500	6,600	7,600	11,100	9,200	10,200	13,700	10,500	11,500	15,000
550	7,000	8,100	12,000	9,700	10,800	14,700	11,000	12,100	16,000
600	7,500	8,700	12,900	10,200	11,400	15,600	11,500	12,700	16,900
650	7,900	9,200	13,700	10,700	12,000	16,600	12,000	13,300	17,900
700	8,300	9,700	14,600	11,200	12,600	17,500	12,500	13,900	18,800
750	8,800	10,300	15,500	11,700	13,200	18,500	13,000	14,500	19,800
800	9,200	10,800	16,400	12,200	13,800	19,400	13,500	15,100	20,700
850	9,600	11,300	17,300	12,700	14,400	20,300	14,000	15,700	21,600
900	10,000	11,800	18,100	13,200	15,000	21,300	14,500	16,300	22,600
950	10,500	12,400	19,000	13,700	15,600	22,200	15,000	16,900	23,500
1000	10,900	12,900	19,900	14,200	16,200	23,200	15,500	17,500	24,500
1100	11,700	13,900	21,600	15,100	17,300	25,000	16,400	18,600	26,300
1200	12,600	15,000	23,400	16,100	18,500	26,900	17,400	19,800	28,200
1300	13,400	16,000	25,100	17,100	19,700	28,800	18,400	21,000	30,100
1400	14,300	17,100	26,900	18,100	20,900	30,700	19,400	22,200	32,000

R É G I O N 3

Superficie à refroidir (en pieds carrés)	NORD OU OMBRAGÉE			EST OU SUD			OUEST		
	Pièce au-dessus	Plafond isolé	Plafond non isolé	Pièce au-dessus	Plafond isolé	Plafond non isolé	Pièce au-dessus	Plafond isolé	Plafond non isolé
	Capacité de refroidissement du climatiseur Btu/heure			Capacité de refroidissement du climatiseur Btu/heure			Capacité de refroidissement du climatiseur Btu/heure		
150	4,000	4,300	5,600	6,500	6,800	8,000	8,000	8,300	9,500
200	4,500	5,000	6,600	7,100	7,500	9,100	8,600	9,000	10,600
250	5,000	5,600	7,600	7,600	8,200	10,200	9,100	9,700	11,700
300	5,500	6,200	8,600	8,200	8,900	11,300	9,700	10,400	12,800
350	6,000	6,800	9,600	8,800	9,600	12,400	10,300	11,100	13,800
400	6,500	7,400	10,600	9,400	10,300	13,500	10,900	11,800	14,900
450	6,900	8,000	11,600	9,900	10,900	14,500	11,400	12,400	16,000
500	7,400	8,600	12,600	10,400	11,500	15,600	11,900	13,000	17,100
550	7,900	9,200	13,600	11,000	12,200	16,700	12,500	13,700	18,200
600	8,400	9,800	14,600	11,500	12,900	17,800	13,000	14,400	19,300
650	8,900	10,400	15,600	12,100	13,600	18,900	13,600	15,100	20,400
700	9,400	11,000	16,600	12,700	14,300	19,900	14,200	15,800	21,500
750	9,900	11,600	17,600	13,300	15,000	21,000	14,800	16,500	22,600
800	10,400	12,200	18,700	13,800	15,700	22,100	15,300	17,200	23,600
850	10,900	12,800	19,700	14,400	16,400	23,200	15,900	17,900	24,700
900	11,400	13,400	20,700	15,000	17,100	24,300	16,500	18,600	25,800
950	11,900	14,100	21,700	15,600	17,800	25,400	17,100	19,300	26,900
1000	12,400	14,700	22,700	16,200	18,500	26,500	17,600	19,900	28,000
1100	13,300	15,900	24,700	17,300	19,700	28,600	18,700	21,200	30,100
1200	14,300	17,100	26,700	18,400	21,100	30,800	19,800	22,600	32,300
1300	15,300	18,300	28,700	19,500	22,500	32,900	21,000	24,000	34,400
1400	16,300	19,500	30,800	20,600	23,900	35,100	22,100	25,300	36,600

La taille du climatiseur convient-elle à la superficie de la pièce à refroidir ?

Voir le guide ci-dessous.

Consignes

- Mesurer la pièce à refroidir en pieds carrés.
- Sur la carte, choisir la région (1, 2 ou 3) convenant le mieux au lieu de résidence.
- À l'aide du tableau correspondant à la région choisie, trouver la colonne sur laquelle il est indiqué (Superficie de la zone à refroidir en pieds carrés).
- En lisant la colonne vers le bas, sélectionner le nombre correspondant à la superficie de la pièce.
- Choisir dans cette rangée horizontale le nombre décrivant la direction d'exposition du climatiseur et les caractéristiques de la pièce.
- Le nombre sélectionné constitue environ la taille en Btu nécessaire pour refroidir la pièce.

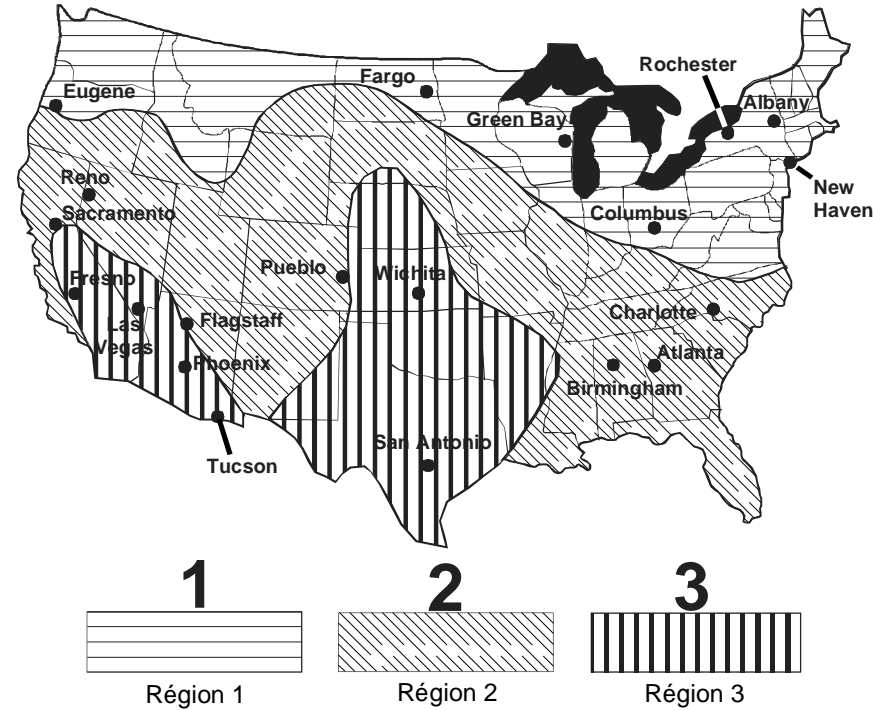

Autres conditions :

- Si l'occupation moyenne de la zone est de plus de deux personnes, ajouter 600 Btu/heure par personne. Si la moyenne est d'une personne, soustraire 600 Btu/heure.
- Ajouter 1 200 Btu/heure si la zone comprend une cuisine.
- Si la pièce est très ombragée, soustraire 10 pour cent de la capacité. Augmenter la capacité de 10 pour cent si la zone est très ensoleillée.

Remarque : Pour des résultats optimums, choisir un climatiseur dont la capacité de refroidissement (Btu/heure) se rapproche le plus de la superficie estimée, sans toutefois dépasser celle-ci.

	NORD OU OMBRAGÉE			EST OU SUD			OUEST		
	Pièce au-dessus	Plafond isolé	Plafond non isolé	Pièce au-dessus	Plafond isolé	Plafond non isolé	Pièce au-dessus	Plafond isolé	Plafond non isolé
Superficie à refroidir (en pieds carrés)	Capacité de refroidissement du climatiseur Btu/heure			Capacité de refroidissement du climatiseur Btu/heure			Capacité de refroidissement du climatiseur Btu/heure		
150	3,200	3,500	4,400	5,100	5,400	6,200	6,200	6,500	7,300
200	3,600	4,000	5,200	5,500	5,900	7,000	6,600	7,000	8,100
250	4,000	4,400	5,900	6,000	6,400	7,800	7,100	7,500	8,900
300	4,300	4,900	6,600	6,400	6,900	8,600	7,500	8,000	9,800
350	4,700	5,300	7,400	6,800	7,400	9,400	7,900	8,500	10,600
400	5,100	5,800	8,200	7,200	7,900	10,300	8,300	9,000	11,400
450	5,500	6,200	8,900	7,600	8,400	11,100	8,700	9,500	12,200
500	5,800	6,600	9,600	8,000	8,900	11,900	9,100	10,000	13,000
550	6,200	7,100	10,400	8,400	9,400	12,700	9,500	10,500	13,800
600	6,600	7,600	11,100	8,900	9,900	13,500	10,000	11,000	14,600
650	6,900	8,000	11,800	9,300	10,400	14,300	10,400	11,500	15,400
700	7,300	8,400	12,600	9,700	10,900	15,100	10,800	12,000	16,200
750	7,700	8,900	13,400	10,100	11,400	15,900	11,200	12,500	17,000
800	8,000	9,400	14,100	10,600	11,900	16,700	11,700	13,000	17,800
850	8,300	9,800	14,900	11,000	12,400	17,500	12,100	13,500	18,600
900	8,700	10,200	15,600	11,400	12,900	18,300	12,500	14,000	19,400
950	9,100	10,700	16,300	11,800	13,400	19,100	12,900	14,500	20,200
1000	9,400	11,100	17,100	12,300	14,000	19,900	13,400	15,100	21,000
1100	10,100	12,000	18,500	13,100	14,900	21,400	14,200	16,000	22,600
1200	10,900	12,900	20,000	13,900	15,900	23,000	15,000	17,000	24,200
1300	11,600	13,800	21,500	14,700	16,900	24,700	15,800	18,000	25,800
1400	12,300	14,700	23,000	15,600	17,900	26,300	16,700	19,100	27,400

R
É
G
I
O
N
1

Before Calling For Service

WARNING

To reduce the risk of electric shock, personal injury, or death, turn the fan control to the off position and remove the unit plug from the wall outlet before doing any inspection or maintenance work.

The following is a list of problems that are sometimes encountered when using a room air conditioner. Possible cause and suggested remedies are given for each problem.

If the problem cannot be fixed using the suggested remedies, see *WHEN SERVICE IS REQUIRED* section.

PROBLEM	POSSIBLE CAUSE	SUGGESTED REMEDY
UNIT WILL NOT RUN	No power to the unit.	Set Fan Control to position other than OFF. Make sure plug is firmly held in outlet. Check for blown fuses or tripped circuit breakers. Call for service.
LITTLE OR NO COOLING	Obstructed indoor or outdoor air flow. Dirty air filters. Unit undersized for application. Temperature Control not properly set.	Remove obstruction from indoor grille or outdoor louvers. Clean the air filter. See Section V for details. Check with dealer to determine proper capacity unit for your application. For cooling turn Temperature Control to higher number. Call for service.
NOISY UNIT	Loose front of mounting assembly. Weak building construction. Water hitting the fan blade. Unit oversized for application. (Compressor cycles on and off frequently.)	Tighten any loose parts. Provide additional support for the unit. Normal in high humidity. Stop noise by removing drain plug or adding a condensate drain. Check with dealer to determine proper capacity unit for application.
MOUNTING SUPPORT NOT INSTALLED	Storm window frame has been installed into window.	Some models require the storm window frame to be removed before installation.
FROST ON INDOOR COIL	Dirty air filter. Normal for low outdoor temperatures. Oversized unit.	Clean the air filter. See Section V for details. Turning the Temperature Control to a lower number will reduce occurrence and duration of frosting condition. Check with dealer to determine proper capacity unit for application.
ODORS IN COOLING	Mold, mildew, or algae formation on wet surfaces.	To reduce growth use algicide tablet in the unit base pan or remove drain plug or add a condensate drain. Have your unit thoroughly cleaned. See Section V.

IV. MISE EN SERVICE

Normes de mise en service

Avant la mise en service

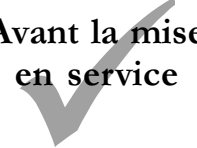

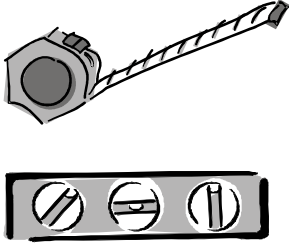
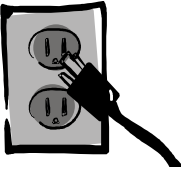
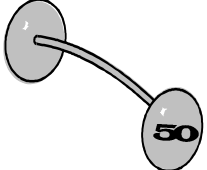
Examiner	Description
<p>Emplacement</p> 	<p>Pour maximiser le rendement du climatiseur, tous les conduits d'aération intérieurs et extérieurs doivent être exempts d'obstructions.</p> <p>Examiner attentivement l'emplacement du climatiseur. Les obstructions intérieures peuvent comprendre, entre autres, les meubles, les rideaux ou les plantes. Les obstructions extérieures peuvent comprendre, entre autres, les plantes et le matériel paysager, les structures ou les chemins d'accès.</p> <p>Utiliser les dimensions de cadre de fenêtre indiquées dans ce manuel pour faciliter la mise en service.</p> <p>Le nécessaire de montage instantané, fourni avec l'appareil, est conçu pour les fenêtres à double suspension, sans contre-fenêtre.</p> <p>Pour installer l'appareil dans le cadre de fenêtre avec contre-fenêtre, modifier le rebord en ajoutant des bandes de bois aux rebords intérieurs et extérieurs. Cela permet de soulever l'appareil et élimine l'obstruction causée par le cadre de la contre-fenêtre.</p>
<p>Normes électriques</p> 	<p>Un circuit dédié distinct est requis pour les appareils comportant l'étiquette « Utiliser seulement sur un circuit à une seule prise ».</p> <p>NE PAS utiliser de rallonge. Si le cordon d'alimentation du climatiseur n'atteint pas la prise murale désirée, faire appel à un électricien qualifié pour poser (ou déplacer) une prise appropriée plus près de l'appareil.</p> <p>NE PAS utiliser de fiche d'adaptation. Si la fiche ne correspond pas à la prise désirée, faire appel à un électricien qualifié pour remplacer la prise.</p> <p>Pour de plus amples renseignements, voir la rubrique concernant le cordon d'alimentation dans ce manuel.</p>
<p>Considérations particulières</p> 	<p>Le climatiseur pèse entre 80 et 150 lb (selon le modèle). Éviter de le soulever seul.</p>

⚠ MISE EN GARDE

UNE TEMPÉRATURE ÉLEVÉE CONSTITUE UN DANGER POUR LA SANTÉ

Ce climatiseur domestique n'est pas conçu pour rafraîchir les personnes ou les animaux incapables de réagir face à une panne de l'appareil.

Une panne de climatiseur domestique laissé sans surveillance peut causer une chaleur extrême dans la zone climatisée, ce qui risque de causer une surchauffe ou le décès de personnes ou d'animaux.

Prendre les précautions nécessaires pour parer à cette éventualité.

II. Déballage

Inspecter visuellement l'appareil suite au déballage. Rapporter sans tarder tout dommage au livreur. Retirer et jeter tout le matériel d'emballage. Sur certains modèles, la trousse de visserie de montage et/ou avant peut être emballée séparément.

Inscrire le numéro de fabrication, de série et de modèle de l'appareil dans l'espace prévu à cet effet ci-dessous. Ces renseignements se trouvent sur la plaque signalétique située sur le côté droit du boîtier extérieur du climatiseur. La tension, l'ampérage et la capacité de ce modèle se trouvent également sur cette plaque signalétique. Lire la garantie se trouvant à la dernière page de ce manuel. Conserver ce manuel ainsi qu'une copie du récépissé de vente pour référence ultérieure. On peut aussi inscrire dans cet espace la date d'achat et le nom du détaillant.

IDENTIFICATION DU PRODUIT

NUMÉRO DE MODÈLE

NUMÉRO DE SÉRIE

NUMÉRO DE FABRICATION

Nom du propriétaire

Adresse

Ville Province Code postal

Date d'achat

Détaillant agréé

Adresse

Ville Province Code postal

Numéro de téléphone

III. Normes électriques

CONSIGNES DE MISE À LA TERRE

Cet appareil est muni d'une fiche à trois broches offrant une protection contre les risques d'électrocution. Si la prise murale n'accepte que les fiches à deux broches, le client doit appeler un électricien qualifié pour faire remplacer sa prise murale à deux broches par une prise murale à trois broches conforme au Code National de l'électricité.

Les climatiseurs domestiques sont conçus pour fonctionner conformément aux exigences stipulées sur la plaque signalétique et au tableau 1. Les puissances nominales des fusibles et des disjoncteurs doivent être conformes à l'étiquette du fusible et au tableau 1, de même qu'à l'étiquette du cordon d'alimentation. Ne pas brancher les modèles sur lesquels il est indiqué

« Utiliser seulement sur un circuit à une seule prise »

dans un circuit comprenant un autre appareil ou luminaire.

⚠ MISE EN GARDE

Pour éviter tout risque de dégâts matériels, de blessures ou de décès par électrocution, cet appareil doit être mis à la terre. En aucun cas la broche de mise à la terre ne doit être coupée de la fiche. Ne pas utiliser d'adaptateur à deux broches.

⚠ MISE EN GARDE

Pour éviter tout risque de dégâts matériels, de blessures ou de décès par électrocution, ne pas utiliser de rallonge. Ne pas pincer le cordon d'alimentation. Ne pas retirer l'étiquette de mise en garde du cordon d'alimentation.









Type de fiche de l'appareil	Prise de courant requise	Puissance nominale du circuit, disjoncteur ou fusible à action différée	Tension nominale sur la plaque signalétique
 NEMA n° 5-15P	 NEMA n° 5-15R	125 V - 15 A	115 V
 NEMA n° 6-15P	 NEMA n° 6-15R	250 V-15 A	230/208 V à 12 A ou moins
 NEMA n° 6-20P	 NEMA n° 6-20R	250 V-20 A	230/208 V à plus de 12 A mais pas plus de 16 A
 NEMA n° 6-30P	 NEMA n° 6-30R	250 V-30 A	230/208 V à 24 A ou moins

Tableau 1

When Service is Required

For answers to questions or to locate an authorized servicer, call **1-800-NAT-LSVC (1-800-628-5782) inside USA or 319-622-5511 outside USA. Warranty service must be performed by an authorized servicer.** Amana Appliances recommends contacting an authorized servicer if service is required after warranty expires.

Any Questions?

If you should have any matters which are not resolved by your local Amana dealer, or if you would like information on other heating and cooling products, kitchen appliances or accessories offered by Amana - please call us:



**CONSUMER INFORMATION LINE
Amana Toll-Free**

1-800-843-0304

(Not a technical assistance line for dealers.)

Asure™ Extended Service Plan



For more information on this and other Amana products, visit our Web site

www.amana.com

or

call Consumer Affairs Department at

1-800-843-0304

Amana is pleased to offer long-term service protection on this new room air conditioner. Asure™ Extended Service Plan is specially designed to supplement Amana's strong warranty. Asure™ provides budget-protecting coverage on room air conditioner for up to five full years and includes parts, labor, and travel charges.

A participating Amana dealer has details or contact:

Amana Appliances

Amana, IA 52204

1-800-528-2682

Warranty



**ROOM AIR CONDITIONER
FULL ONE YEAR WARRANTY
FULL FIVE YEAR WARRANTY ON SEALED SYSTEM COMPONENTS**

FIRST YEAR

Amana will repair or replace, free of charge, any part which is defective due to workmanship or materials.

SECOND THROUGH FIFTH YEAR

Amana will replace, free of charge, any defective sealed system component (evaporator, capillary lines, compressor, condenser, interconnecting tubing and reversing valve) which is defective due to workmanship or materials.

WARRANTY LIMITATIONS:

- Begins at date of original purchase.
- Applies to product used within the United States.
- Applies to service performed by authorized Amana servicer.

WARRANTY LIMITATIONS:

- Serial plate is defaced.
- Product is used on commercial, rental or leased basis.
- Product has defect or damage due to product alteration, connection to an improper electrical supply, shipping and handling, installation in a corrosive environment, accident, fire, flood, lighting or other conditions beyond the control of Amana.
- Product is installed in a non-Amana wall sleeve, used with a non-Amana outdoor grille or any other use which causes intake or discharge air flow to be restricted.

OWNER'S RESPONSIBILITIES:

- Provide proof of purchase (sales receipt).
- Provide normal care and maintenance. Replace owner replaceable items where directions appear in use and care manual and installation instructions.
- Make the product reasonably accessible for service.
- Pay for premium service costs for service outside servicer's normal business hours.
- Pay for service calls related to product installation or usage.

IN NO EVENT SHALL AMANA BE LIABLE FOR INCIDENTAL OR CONSEQUENTIAL DAMAGES*

*This warranty gives you specific legal rights and you may have others which vary from state to state. For example, some states do not allow the exclusion or limitation of incidental or consequential damages so this exclusion may not apply to you.

For answers to questions regarding the above or to locate an authorized servicer, contact:

Amana Appliances
Amana, Iowa 52204
1-800-843-0304
1-319-622-5511 outside U.S.A.

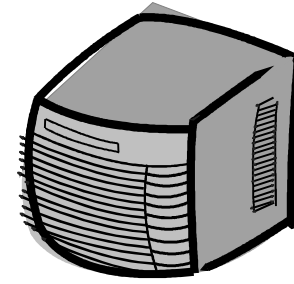

Manuel du propriétaire

Climatiseur domestique électronique

Conserver ce manuel pour référence ultérieure. S'assurer que le manuel accompagne toujours le climatiseur.

Table des matières

I. Description	41
II. Déballage	42
III. Normes électriques	42
IV. Mise en service	43
V. Entretien courant	54
VI. Consignes d'utilisation	55
VII. Commandes	55
VIII. Mise en marche	55
IX. Autres caractéristiques	55
X. Commande à distance	56
XI. Compartiment des piles	56
Avant d'appeler le service de dépannage	57
Service après-vente	59
Questions ?	59

I. Description

Ce climatiseur domestique rafraîchit, déshumidifie et filtre l'air à l'intérieur de la maison.

Les sections I à VI de ce manuel expliquent comment utiliser, installer et entretenir le climatiseur domestique. Ces consignes générales s'appliquent à tous les modèles. La section VII explique comment utiliser les commandes particulières à chaque modèle. Après avoir lu les sections I à VI, passer à la section VII et repérer le schéma de commandes correspondant au modèle de climatiseur domestique acheté. Lire attentivement les renseignements sur cette page.

Important : il est important, autant pour la sécurité que pour éviter d'endommager l'appareil ou la résidence, de respecter les consignes de sécurité suivant ce symbole.

 **APPRENEZ À RECONNAÎTRE
CE SYMBOLE CONSTITUANT
UNE MESURE DE SÉCURITÉ**



**AIRE ACONDICIONADO PARA HABITACIÓN
GARANTÍA COMPLETA DE UN AÑO
GARANTÍA COMPLETA DE CINCO AÑOS DE LOS
COMPONENTES DEL SISTEMA DE SELLADO**

PRIMER AÑO

Amana Appliances reparará o reemplazará, sin cargo alguno, cualquier pieza que se compruebe defectuosa debido a la mano de obra o los materiales.

SEGUNDO AL QUINTO AÑO

Amana Appliances reparará o reemplazará, sin cargo alguno, cualquier componente del sistema sellado (compresor, condensador, evaporador y tubería de conexión interna) que se compruebe defectuosa debido a la mano de obra o los materiales.

RESTRICCIONES DE LA GARANTÍA:

- Comienza en la fecha de compra original.
- Se aplica al producto usado dentro de Estados Unidos.
- Se aplica al servicio realizado por un técnico autorizado de servicio Amana.

RESTRICCIONES DE LA GARANTÍA:

- Si la placa de serie es ilegible.
- Si el producto se usa comercialmente, para alquilar o rentar.
- Si el producto tiene defectos o daños debido a la alteración del mismo, a la conexión incorrecta del suministro eléctrico, si se instaló en un ambiente corrosivo, o si sufrió algún accidente, incendio, inundación, descarga eléctrica u otra condición fuera del control de Amana.
- Si el producto está instalado en un manguito de pared que no sea de Amana, si se usa con una rejilla exterior que no sea de Amana o cualquier otro uso que cause que la entrada o salida de aire esté obstruida.

RESPONSABILIDADES DEL PROPIETARIO:

- Proporcionar prueba de compra (recibo de venta).
- Proporcionar el cuidado y el mantenimiento normales. Reemplazar los artículos reemplazables cuando las instrucciones aparezcan en las instrucciones de instalación del manual de uso y cuidado.
- Facilitar el acceso al producto para realizar servicio.
- Pagar por el costo de los servicios principales por servicio realizado fuera de las horas normales hábiles.
- Pagar por las llamadas de servicio relacionadas con la instalación o el uso del producto.

EN NINGÚN CASO AMANA APPLIANCES SE HARÁ RESPONSABLE DE DAÑOS EMERGENTES NI INCIDENTALES*

*Esta garantía le otorga derechos legales específicos y usted podría tener otros que varían de un estado a otro. Por ejemplo, algunos estados no permiten la exclusión o la limitación de los daños emergentes ni incidentales, de modo que esta exclusión podría no corresponder a su caso.

Para obtener respuestas relacionadas con lo anterior o para localizar a un técnico autorizado de servicio, comuníquese con:

Amana Appliances
Amana, Iowa 52204
1-800-843-0304
1-319-622-5511 fuera de EE.UU.

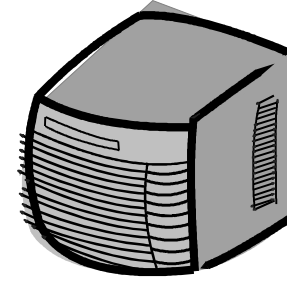

Manual del propietario

Aire acondicionado electrónico para habitación

Conserve este manual para referencia futura. Asegúrese de que el manual permanezca con el aire acondicionado.

Contenido

I. Descripción	21
II. Desempacado	22
III. Requisitos eléctricos	22
IV. Instalación	23
V. Cuidado y mantenimiento normales	34
VI. Instrucciones generales de operación	35
VII. Controles	35
VIII. Para comenzar	35
IX. Características adicionales	35
X. Control remoto de funciones completas	36
XI. Compartimiento de baterías	36
Antes de llamar para solicitar servicio	37
Cuando es necesario solicitar servicio	39
¿Preguntas?	39

I. Descripción

Este aire acondicionado para habitación enfría, deshumidifica y filtra el aire interior de su casa.

Las secciones I a la VI de este manual ofrecen las instrucciones generales de operación, las de instalación y las de mantenimiento del aire acondicionado. Estas instrucciones generales se aplican a todos los modelos. La sección VII proporciona la información de la operación de los controles de cada modelo. Después de leer las Secciones I a la VI, vaya a la Sección VII y busque el diagrama de control que corresponda al modelo específico de su de aire acondicionado. Lea detenidamente la información de esta página.

Importante: Es importante tanto para su seguridad personal como para evitar posibles daños al aparato o a su hogar, que observe las instrucciones de seguridad que se proporcionan después de este símbolo.



**RECONOZCA ESTE SÍMBOLO
COMO UNA PRECAUCIÓN
DE SEGURIDAD**

ADVERTENCIA

PELIGRO DE ESFUERZO A TEMPERATURAS ALTAS

Este aire acondicionado para habitación no tiene la finalidad de proporcionar enfriamiento sin supervisión ni apoyo de vida a personas o animales que no tengan la capacidad de reaccionar a la falla del producto.

La falla de un aire acondicionado que esté desatendido podría causar que se calentara demasiado el espacio acondicionado y hacer que se sobrecaliente el espacio causando el sobrecalentamiento o la muerte de las personas o animales. Deben tomarse precauciones para evitar dichas ocurrencias.

II. Desempacado

Cuando desempaque la unidad, inspecciónela visualmente. Informe cualquier daño de inmediato al transportista de entrega. Retire y deseche todos los materiales de empaque. En algunos modelos los herrajes del juego de montaje del frente o de los lados podrían estar empacados por separado.

Registre el modelo, el número de serie y los números de fabricación de la unidad en el espacio que se proporciona a continuación. Esta información se encuentra en la placa de datos ubicada en el lado derecho de la caja exterior del aire acondicionado. El voltaje, el amperaje y la capacidad nominales para el modelo específico también se encuentran en esta placa de datos. Lea la garantía que aparece en la última página de este manual. Conserve este manual y una copia de su recibo de compra para usarlos como referencia futura. Es posible que también sea buena idea registrar en el espacio provisto la fecha de compra y el nombre del distribuidor.

INFORMACIÓN DEL PRODUCTO DEL PROPIETARIO

NÚMERO DE MODELO

NÚMERO DE SERIE

NÚMERO DE FABRICACIÓN

Nombre del propietario

Dirección

Ciudad Estado Código postal

Fecha de compra

Distribuidor autorizado

Dirección

Ciudad Estado Código postal

Número de teléfono

III. Requisitos eléctricos

INSTRUCCIONES DE CONEXIÓN A TIERRA ELÉCTRICA

Este aparato está equipado con una clavija de tres puntas como protección contra posibles peligros de descargas eléctricas. Si tiene un tomacorriente de pared de dos puntas, es necesario que el consumidor se comunique con un electricista calificado y reemplace el tomacorriente de dos puntas por uno de tres apropiadamente conectado a tierra de acuerdo con el Código eléctrico nacional.

Los aires acondicionados para habitación están diseñados para operar de acuerdo con los requisitos de la placa de datos y como se muestra en la Tabla 1. Las capacidades de los fusibles o del cortacircuitos deben estar en conformidad con la etiqueta de instrucciones del fusible y como se muestra en la Tabla 1 y la etiqueta del cordón eléctrico. No conecte los modelos marcados con

“Úsese en un circuito de distribución individual solamente”

en un circuito que tenga otro aparato o lámpara.

ADVERTENCIA

Para evitar la muerte, lesiones personales o daños materiales debido a descargas eléctricas, esta unidad debe estar conectada a tierra. Bajo ninguna circunstancia corte o quite la punta redonda de conexión a tierra de la clavija. No use un adaptador de dos puntas.

ADVERTENCIA

Para evitar la muerte, lesiones personales o daños materiales debido a descargas eléctricas, no use una extensión eléctrica. No pellizque el cordón eléctrico. No quite la etiqueta de advertencia del cordón eléctrico.









Tipo de clavija de la unidad	Tomacorriente requerido	Clasificación del cortacircuitos o fusible de tiempo diferido	Clasificación del voltaje en la placa de datos de la unidad
 NEMA No. 5-15P	 NEMA No. 5-15R	125V-15AMP	115V
 NEMA No. 6-15P	 NEMA No. 6-15R	250V-15AMP	230/208V clasificados a 12 amperios o menos
 NEMA No. 6-20P	 NEMA No. 6-20R	250V-20AMP	230/208V clasificados sobre 12 amperios pero a no más de 16 amperios
 NEMA No. 6-30P	 NEMA No. 6-30R	250V-30AMP	230/208V clasificados a 24 amperios o menos

Tabla 1

Cuando es necesario solicitar servicio

Para obtener respuesta a sus preguntas o para localizar a un técnico autorizado de servicio, llame al **1-800-NAT-LSVC (1-800-628-5782) dentro de EE.UU. o al 319-622-5511 fuera de EE.UU. El servicio bajo garantía debe realizarlo un técnico de servicio autorizado.** Amana Appliances recomienda que se comunique con un técnico autorizado de servicio si necesita servicio después de que la garantía se venza.

¿Preguntas?

Si tiene alguna duda que no pueda resolver el distribuidor local de Amana, o si desea información acerca de otros productos calentadores o enfriadores, electrodomésticos para la cocina o accesorios de Amana, llámenos a:



LÍNEA DE INFORMACIÓN DEL CONSUMIDOR

gratuita de Amana al
1-800-843-0304

(No es una línea de apoyo técnico para los distribuidores.)

Plan de servicio extendido Asure™



Para obtener más información acerca de éste u otro producto Amana, visite nuestro sitio Web en

www.amana.com

o llame al Departamento de asuntos del cliente al

1-800-843-0304

Amana se complace en ofrecer protección de servicio a largo plazo para este nuevo aire acondicionado para habitación. El Plan de servicio extendido Asure™ está diseñado especialmente para complementar la excelente garantía de Amana. Asure™ proporciona una cobertura económica para el aire acondicionado para habitación por hasta cinco años completos e incluye piezas, mano de obra y gastos de transportación.

Los distribuidores de Amana participantes tienen la información o comuníquese a:

Amana Appliances
Amana, IA 52204
1-800-528-2682

IV. INSTALACIÓN

Requisitos de instalación

Antes de comenzar la instalación

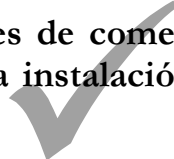

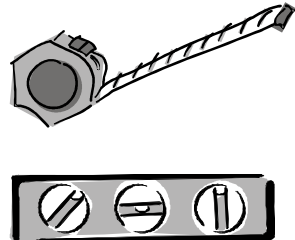
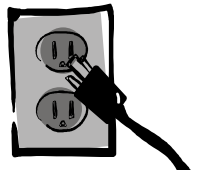
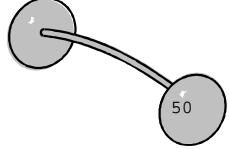
Considere	Descripción
<p>Ubicación</p> 	<p>Para que el aire acondicionado funcione apropiadamente todas las ventilas, dentro y fuera, deben estar libres de obstrucciones.</p> <p>Estudie minuciosamente la ubicación de la instalación. Las obstrucciones en el interior incluyen, entre otras, muebles, cortinas o plantas. Las obstrucciones en el exterior incluyen, entre otras, plantas y materiales de paisaje, diseños estructurales o caminos.</p> <p>Use las dimensiones del marco de las ventanas que se muestran en este manual para facilitar la instalación.</p> <p>El juego de montaje instantáneo, que se proporciona con la unidad, está diseñado para montarse en la mayoría de las ventanas de guillotina sin ventanas contra tormentas.</p> <p>Para acomodar la unidad en el marco de la ventana con ventana contra tormentas, modifique el antepecho añadiéndole unas tiras de madera al antepecho interior y al exterior. Esto levanta la unidad y elimina la interferencia del marco de la ventana contra tormentas.</p>
<p>Requisitos eléctricos</p> 	<p>Para las unidades designadas como “Úsese en un circuito de distribución individual solamente” se requiere usar un circuito por separado.</p> <p>NO use una extensión eléctrica. Si el cordón de suministro eléctrico del aire acondicionado no llega hasta el tomacorriente de la pared, llame a un electricista calificado para que instale el tomacorriente (o lo coloque) hasta donde quede cerca de la unidad.</p> <p>NO use una clavija adaptadora. Si la clavija del aire acondicionado no corresponde al tomacorriente designado, llame a un electricista calificado para reemplazarlo por uno del tipo correcto.</p> <p>Para obtener información eléctrica más específica, vea la sección de requisitos del cordón eléctrico de este manual.</p>
<p>Consideraciones especiales</p> 	<p>El aire acondicionado pesa entre 80 y 150 libras (dependiendo del modelo). Obtenga ayuda adicional para levantarlo y transportarlo.</p>

¿Tiene el tamaño correcto de aire acondicionado para el tamaño de habitación que desea enfriar?

Consulte la siguiente guía y compruébelo.

Instrucciones

1. Mida los pies cuadrados de la habitación que enfriará.
2. Seleccione la región (1, 2 ó 3) que se ajuste mejor a su ubicación en el mapa.
3. Usando la tabla que corresponda a su región, encuentre la columna marcada (tamaño en pies cuadrados del área a enfriarse).
4. Siguiendo la columna apropiada, seleccione el número que se acerque más al tamaño de la habitación.
5. Siga esta hilera a lo ancho hasta la columna que describe la dirección de la exposición del aire acondicionado, las características de la habitación.
6. El número que seleccione será el tamaño aproximado de btu que necesitará para enfriar la habitación.

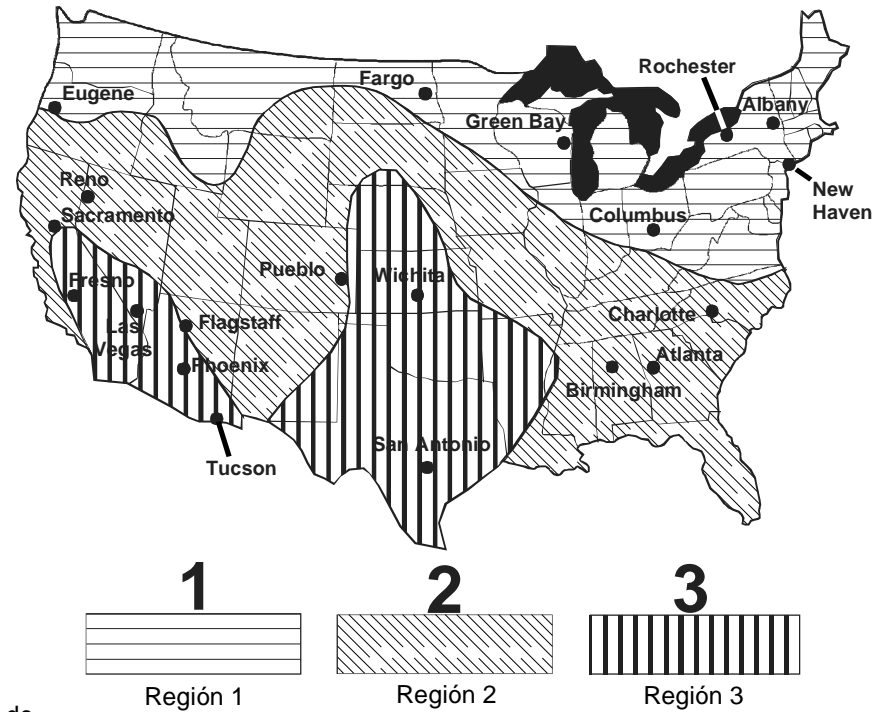

Condiciones adicionales:

- Si la ocupación promedio del área es para más de dos personas, añada 600 btu/hora por persona. Si el promedio es una persona, reste 600 btu/hora.
- Añada 1200 btu/hora si el área incluye la cocina.
- Si la habitación tiene mucha sombra, reste el 10 por ciento de la capacidad. Aumente la capacidad en un 10 por ciento si el área es muy soleada.

Nota: Para obtener los mejores resultados, seleccione un aire acondicionado para habitación con una capacidad de enfriamiento (clasificación btu/hora) lo más cercana, pero que no sobrepase, el tamaño aproximado.

Tamaño del área a enfriar (en pies cuadrados)	NORTE O SOMBREADA			ESTE O SUR			OESTE		
	Habitación encima	Techo aislado	Techo sin aislante	Habitación encima	Techo aislado	Techo sin aislante	Habitación encima	Techo aislado	Techo sin aislante
150	3,200	3,500	4,400	5,100	5,400	6,200	6,200	6,500	7,300
200	3,600	4,000	5,200	5,500	5,900	7,000	6,600	7,000	8,100
250	4,000	4,400	5,900	6,000	6,400	7,800	7,100	7,500	8,900
300	4,300	4,900	6,600	6,400	6,900	8,600	7,500	8,000	9,800
350	4,700	5,300	7,400	6,800	7,400	9,400	7,900	8,500	10,600
400	5,100	5,800	8,200	7,200	7,900	10,300	8,300	9,000	11,400
450	5,500	6,200	8,900	7,600	8,400	11,100	8,700	9,500	12,200
500	5,800	6,600	9,600	8,000	8,900	11,900	9,100	10,000	13,000
550	6,200	7,100	10,400	8,400	9,400	12,700	9,500	10,500	13,800
600	6,600	7,600	11,100	8,900	9,900	13,500	10,000	11,000	14,600
650	6,900	8,000	11,800	9,300	10,400	14,300	10,400	11,500	15,400
700	7,300	8,400	12,600	9,700	10,900	15,100	10,800	12,000	16,200
750	7,700	8,900	13,400	10,100	11,400	15,900	11,200	12,500	17,000
800	8,000	9,400	14,100	10,600	11,900	16,700	11,700	13,000	17,800
850	8,300	9,800	14,900	11,000	12,400	17,500	12,100	13,500	18,600
900	8,700	10,200	15,600	11,400	12,900	18,300	12,500	14,000	19,400
950	9,100	10,700	16,300	11,800	13,400	19,100	12,900	14,500	20,200
1000	9,400	11,100	17,100	12,300	14,000	19,900	13,400	15,100	21,000
1100	10,100	12,000	18,500	13,100	14,900	21,400	14,200	16,000	22,600
1200	10,900	12,900	20,000	13,900	15,900	23,000	15,000	17,000	24,200
1300	11,600	13,800	21,500	14,700	16,900	24,700	15,800	18,000	25,800
1400	12,300	14,700	23,000	15,600	17,900	26,300	16,700	19,100	27,400

Antes de llamar para solicitar servicio



ADVERTENCIA

Para reducir el riesgo de descargas eléctricas, lesiones personales o la muerte, gire el control del ventilador a la posición off (apagar) y desconecte la clavija de la unidad del tomacorriente antes de realizar alguna inspección o trabajo de mantenimiento.

A continuación se encuentra una lista de problemas que suceden en ocasiones cuando se usa un aire acondicionado. En cada problema se ofrecen las causas posibles y los remedios sugeridos.

Si no se puede solucionar el problema usando los remedios sugeridos, vea la sección *CUANDO ES NECESARIA UNA VISITA DE SERVICIO*.

PROBLEMA	CAUSA POSIBLE	REMEDIO SUGERIDO
LA UNIDAD NO FUNCIONA	No hay energía en la unidad.	Asegúrese de que la clavija esté bien insertada en el tomacorriente. Revise si hay algún fusible fundido o cortacircuitos botado. Llame para solicitar servicio.
ENFRÍA POCO O NADA	Obstrucción en el flujo de aire interior o exterior. Filtros de aire sucios. Unidad de menor tamaño que el necesario para la aplicación. Control de temperatura sin ajustar apropiadamente.	Quite la obstrucción de la rejilla interior o de las persianas exteriores. Limpie el filtro de aire. Vea los detalles en la Sección V. Consulte con el distribuidor para determinar la capacidad apropiada de la unidad para la aplicación. Para enfriar, gire el control de temperatura a un número más alto. Llame para solicitar servicio.
UNIDAD RUIDOSA	El frente del ensamble de montaje está flojo. Construcción débil. El agua le está pegando a la hoja del ventilador. La unidad es de capacidad excesiva para la aplicación. (El ciclo del compresor se enciende y apaga con frecuencia.)	Apriete las piezas sueltas. Proporcione apoyo adicional a la unidad. Normal en humedad alta. Detenga el ruido quitando el tapón de drenaje o añadiendo un drenaje de condensación. Consulte con el distribuidor para determinar la capacidad apropiada de la unidad para la aplicación.
NO ESTÁ INSTALADO EL SOPORTE DE MONTAJE	Se ha instalado una ventana contra tormentas en el marco de la ventana.	Algunos modelos requieren que el marco de ventana contra tormentas se quite antes de la instalación.
HAY HIELO EN EL SERPENTÍN INTERIOR	Filtro de aire sucio. Normal en temperaturas exteriores bajas. Unidad de capacidad excesiva.	Limpie el filtro de aire. Vea los detalles en la sección V. Gire el control de la temperatura a un número menor para reducir los episodios y la duración de la condición de formación de hielo. Consulte con el distribuidor para determinar la capacidad apropiada de la unidad para la aplicación.
HUELE MAL AL ENFRIAR	Tiene moho o algas en las superficies húmedas.	Para reducir la formación use una tableta de algicida en la bandeja inferior de la unidad o quite el tapón de drenaje o añada un drenaje de condensación adicional. Limpie la unidad a fondo. Vea la Sección V.

Economizador de energía



La unidad debe estar funcionando ya en la modalidad de COOL (FRÍA) para fijar ENERGY SAVER (ECONOMIZADOR DE ENERGÍA). Use esta modalidad para ayudar a reducir el consumo de energía. En esta modalidad, mientras la unidad mantiene la temperatura de la habitación el motor del ventilador y el compresor se ciclan. El motor del ventilador se apagará durante 3 minutos después del compresor. En la modalidad en la que no se economiza energía, el motor del ventilador funciona continuamente mientras el compresor se cicla.

Oprima el botón ENERGY SAVER (ECONOMIZADOR DE ENERGÍA).



Auto (velocidad del ventilador)

La unidad debe estar funcionando ya en la modalidad COOL (FRÍA) para ajustar la velocidad del ventilador en AUTO. Este ajuste automáticamente ajusta la velocidad del ventilador dependiendo de la temperatura de la habitación. Con dos grados o más por encima del ajuste de temperatura el ventilador funcionará en alto. El ventilador funcionará a velocidad media si la temperatura de la habitación está entre 0.1 y 1.9 grados por encima del ajuste. Si la temperatura de la habitación es igual o menor al ajuste, el ventilador funcionará en bajo. El tiempo entre los cambios de velocidad es de 3 minutos.

Oprima AUTO.



Dehumidifier (Deshumidificador)

La unidad debe estar encendida (ON) para ajustar la característica de DEHUMIDIFIER (DESHUMIDIFICADOR). Esta modalidad se usa para eliminar el exceso de humedad del aire. Si la temperatura de la habitación baja un grado por debajo del punto ajustado, el compresor se apaga y el ventilador funciona en velocidad baja. La temperatura de una habitación de uno a tres grados por encima del punto de ajuste hace que el compresor se cicle por diez minutos encendido y por seis minutos apagado, mientras el ventilador funciona en velocidad baja. La temperatura de la habitación de más de tres grados por encima del punto ajustado hace que el compresor funcione continuamente, mientras el ventilador funciona en la velocidad previamente determinada. El economizador de energía no funciona en esta modalidad.

En cualquier orden:

Oprima DEHUMIDIFIER (DESHUMIDIFICADOR).

Oprima TEMP/TIME (TEMP/HORA) para ajustar la temperatura.

Oprima HIGH (ALTA), MED o LOW (BAJA).



Fan Only (Sólo ventilador)

Use este ajuste para circular y filtrar aire cuando no desea enfriarlo.

Nota: El ventilador usa las velocidades baja y mediana solamente.



Timer On (Cronómetro encendido)

La característica del cronómetro encendido se usa para programar la unidad, para diferir el arranque de 1 a 12 horas por adelantado.

Para ajustar la característica TIMER ON (CRONÓMETRO ENCENDIDO), la unidad debe estar encendida.

Seleccione el ajuste deseado (COOL (FRÍO), DEHUMIDIFIER (DESHUMIDIFICADOR) o FAN ONLY (SÓLO VENTILADOR)).

Oprima el botón TIMER ON (CRONÓMETRO ENCENDIDO). La pantalla LED mostrará un dígito del 1 al 12 (indica las horas antes de que la unidad arranque).

Oprima el botón TEMP/TIME (TEMP/HORA) hacia arriba o hacia abajo para seleccionar el arranque diferido, comenzando ahora.

Nota: La unidad se apaga automáticamente cinco segundos después de aceptar el ajuste de TIMER ON (CRONÓMETRO ENCENDIDO). **Para cancelar esta modalidad, oprima el botón TIMER ON (CRONÓMETRO ENCENDIDO) una vez más.**

Timer Off (Cronómetro apagado)



Esta característica se usa para ajustar previamente el tiempo de apagado por hasta 12 horas.

Para ajustar TIMER OFF (CRONÓMETRO APAGADO), la unidad tiene que estar encendida.

Seleccione el ajuste deseado (COOL (FRÍO), DEHUMIDIFIER (DESHUMIDIFICADOR) o FAN ONLY [SÓLO VENTILADOR]).

Oprima el botón TIMER OFF (CRONÓMETRO APAGADO). La pantalla LED mostrará un dígito del 1 al 12 (Indica las horas para que se apague la unidad).

Oprima el botón TEMP/TIME (TEMP/HORA) hacia arriba y abajo para ajustar la hora de apagado, comenzando ahora.

Nota: Para cancelar esta modalidad, oprima de nuevo TIMER OFF (CRONÓMETRO APAGADO).

Sleep (Inactiva)



La unidad debe estar funcionando ahora en la modalidad COOL (FRÍA) para ajustar SLEEP (INACTIVA). Este ajuste se usa para apagarla automáticamente ajustándola 8 horas antes. Durante la primera hora de SLEEP (INACTIVA) habrá una elevación de dos grados de temperatura. Durante la segunda hora de SLEEP (INACTIVA) habrá una elevación adicional de otros dos grados de temperatura. Durante las seis horas restantes de SLEEP (INACTIVA) no habrá cambios en la temperatura.

Ajuste la temperatura y la velocidad del ventilador deseados.

Oprima el botón SLEEP (INACTIVA).

X. Control remoto de funciones completas

Duplica cada función que se encuentra en el tablero de control para controlar el ambiente sin ningún esfuerzo.

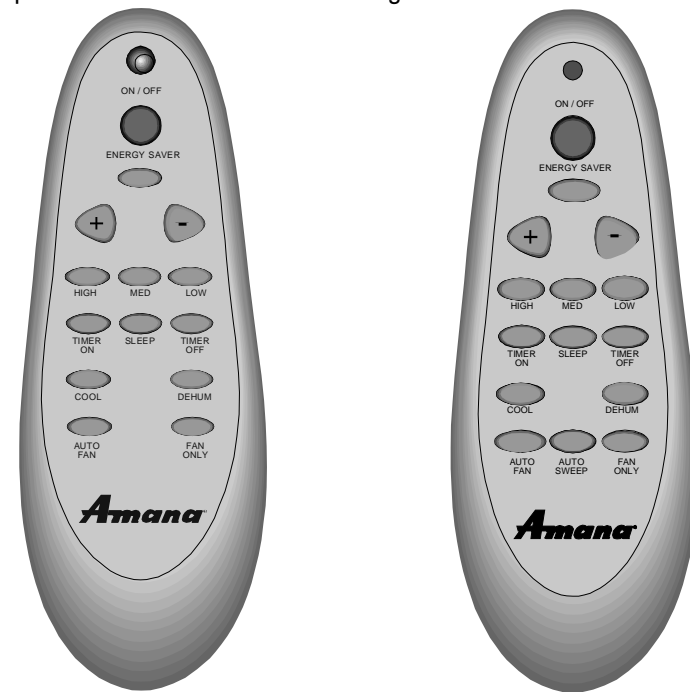

MODELOS: AAC051STA, AAC061STA

AAC081STA, AAC101STA, AAC121STA, AAC182STA

XI. Compartimiento de baterías



REGIÓN 2

Tamaño del área a enfriar (en pies cuadrados)	NORTE O SOMBREADA			ESTE O SUR			OESTE		
	Habitación encima	Techo aislado	Techo sin aislante	Habitación encima	Techo aislado	Techo sin aislante	Habitación encima	Techo aislado	Techo sin aislante
	Capacidad de enfriamiento requerida por el acondicionador de aire btu/hora			Capacidad de enfriamiento requerida por el acondicionador de aire btu/hora			Capacidad de enfriamiento requerida por el acondicionador de aire btu/hora		
150	3,600	3,900	5,000	5,800	6,100	7,100	7,100	7,400	8,400
200	4,100	4,500	5,900	6,300	6,700	8,100	7,600	8,000	9,400
250	4,500	5,000	6,700	6,800	7,300	9,000	8,100	8,600	10,300
300	4,900	5,500	7,600	7,300	7,900	10,000	8,600	9,200	11,300
350	5,300	6,000	8,500	7,800	8,500	10,900	9,100	9,800	12,200
400	5,800	6,600	9,400	8,300	9,100	11,900	9,600	10,400	13,200
450	6,200	7,100	10,200	8,700	9,600	12,800	10,000	10,900	14,100
500	6,600	7,600	11,100	9,200	10,200	13,700	10,500	11,500	15,000
550	7,000	8,100	12,000	9,700	10,800	14,700	11,000	12,100	16,000
600	7,500	8,700	12,900	10,200	11,400	15,600	11,500	12,700	16,900
650	7,900	9,200	13,700	10,700	12,000	16,600	12,000	13,300	17,900
700	8,300	9,700	14,600	11,200	12,600	17,500	12,500	13,900	18,800
750	8,800	10,300	15,500	11,700	13,200	18,500	13,000	14,500	19,800
800	9,200	10,800	16,400	12,200	13,800	19,400	13,500	15,100	20,700
850	9,600	11,300	17,300	12,700	14,400	20,300	14,000	15,700	21,600
900	10,000	11,800	18,100	13,200	15,000	21,300	14,500	16,300	22,600
950	10,500	12,400	19,000	13,700	15,600	22,200	15,000	16,900	23,500
1000	10,900	12,900	19,900	14,200	16,200	23,200	15,500	17,500	24,500
1100	11,700	13,900	21,600	15,100	17,300	25,000	16,400	18,600	26,300
1200	12,600	15,000	23,400	16,100	18,500	26,900	17,400	19,800	28,200
1300	13,400	16,000	25,100	17,100	19,700	28,800	18,400	21,000	30,100
1400	14,300	17,100	26,900	18,100	20,900	30,700	19,400	22,200	32,000

REGIÓN 3

Tamaño del área a enfriar (en pies cuadrados)	NORTE O SOMBREADA			ESTE O SUR			OESTE		
	Habitación encima	Techo aislado	Techo sin aislante	Habitación encima	Techo aislado	Techo sin aislante	Habitación encima	Techo aislado	Techo sin aislante
	Capacidad de enfriamiento requerida por el acondicionador de aire btu/hora			Capacidad de enfriamiento requerida por el acondicionador de aire btu/hora			Capacidad de enfriamiento requerida por el acondicionador de aire btu/hora		
150	4,000	4,300	5,600	6,500	6,800	8,000	8,000	8,300	9,500
200	4,500	5,000	6,600	7,100	7,500	9,100	8,600	9,000	10,600
250	5,000	5,600	7,600	7,600	8,200	10,200	9,100	9,700	11,700
300	5,500	6,200	8,600	8,200	8,900	11,300	9,700	10,400	12,800
350	6,000	6,800	9,600	8,800	9,600	12,400	10,300	11,100	13,800
400	6,500	7,400	10,600	9,400	10,300	13,500	10,900	11,800	14,900
450	6,900	8,000	11,600	9,900	10,900	14,500	11,400	12,400	16,000
500	7,400	8,600	12,600	10,400	11,500	15,600	11,900	13,000	17,100
550	7,900	9,200	13,600	11,000	12,200	16,700	12,500	13,700	18,200
600	8,400	9,800	14,600	11,500	12,900	17,800	13,000	14,400	19,300
650	8,900	10,400	15,600	12,100	13,600	18,900	13,600	15,100	20,400
700	9,400	11,000	16,600	12,700	14,300	19,900	14,200	15,800	21,500
750	9,900	11,600	17,600	13,300	15,000	21,000	14,800	16,500	22,600
800	10,400	12,200	18,700	13,800	15,700	22,100	15,300	17,200	23,600
850	10,900	12,800	19,700	14,400	16,400	23,200	15,900	17,900	24,700
900	11,400	13,400	20,700	15,000	17,100	24,300	16,500	18,600	25,800
950	11,900	14,100	21,700	15,600	17,800	25,400	17,100	19,300	26,900
1000	12,400	14,700	22,700	16,200	18,500	26,500	17,600	19,900	28,000
1100	13,300	15,900	24,700	17,300	19,700	28,600	18,700	21,200	30,100
1200	14,300	17,100	26,700	18,400	21,100	30,800	19,800	22,600	32,300
1300	15,300	18,300	28,700	19,500	22,500	32,900	21,000	24,000	34,400
1400	16,300	19,500	30,800	20,600	23,900	35,100	22,100	25,300	36,600

Necesitará algunas cosas antes de comenzar

Herramientas

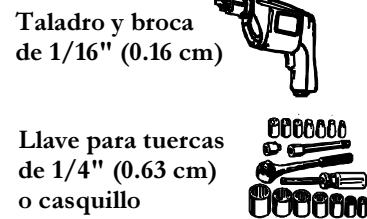
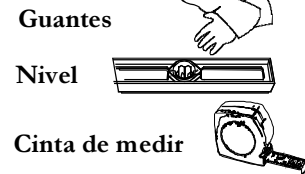
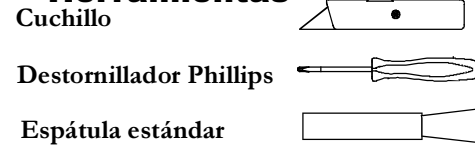

Piezas suministradas

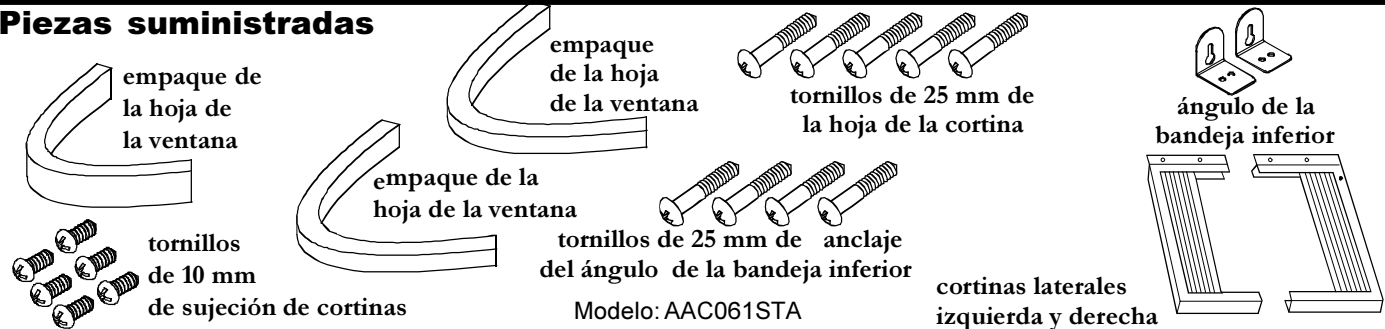

Piezas suministradas

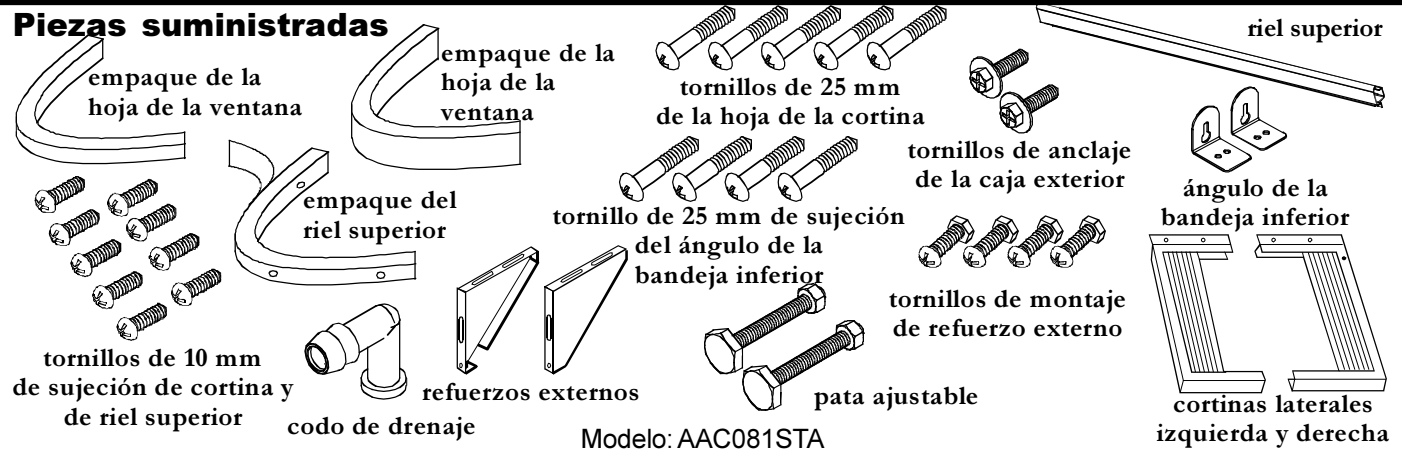

Piezas suministradas

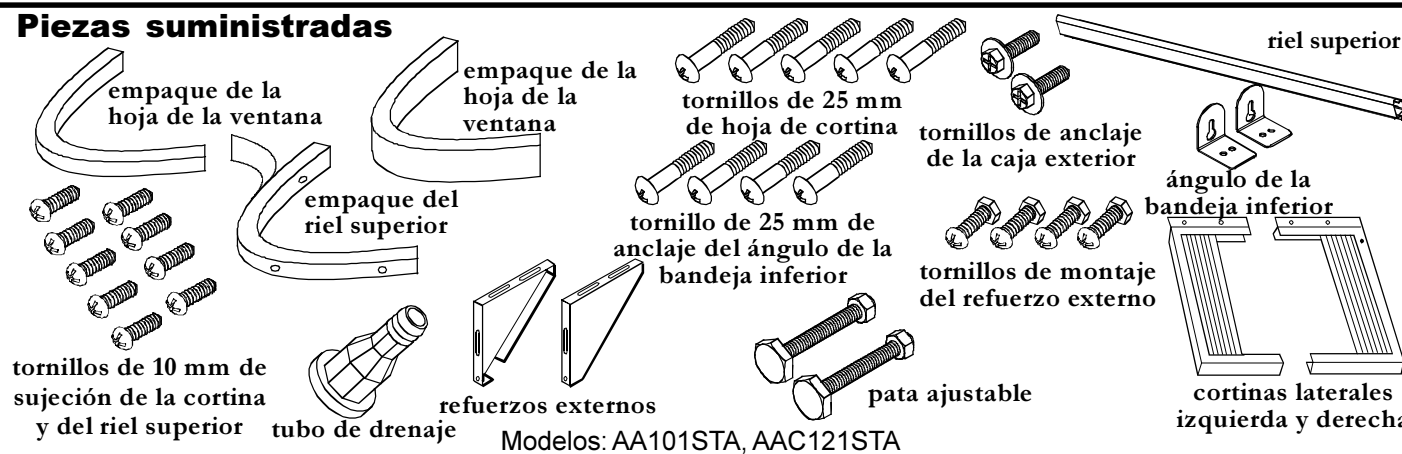

Piezas suministradas

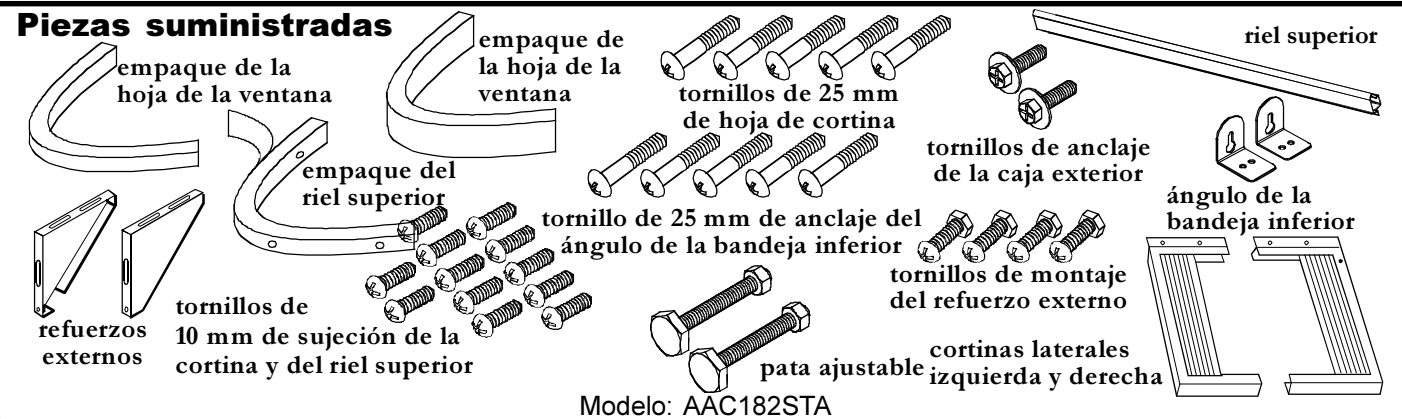

VI. Instrucciones generales de operación

La operación y el control de todas las unidades son muy similares, sin embargo, varían un poco entre los modelos. La sección VII muestra el tablero de control de la unidad que ha comprado y le ofrece información detallada sobre la operación de los controles.

ARRANQUE INICIAL

Conecte la unidad al tomacorriente. La unidad realiza una autoprueba. La pantalla LED muestra 88 y todas las luces indicadoras de los botones digitales se iluminan. Después de 3 segundos la pantalla LED y todas las luces indicadoras se apagarán.

FLUJO DE AIRE ALREDEDOR DE LA UNIDAD

Revise la rejilla interior y las persianas exteriores para asegurarse de que no haya obstrucciones en el flujo de aire. No obstruya el flujo de aire que entra ni el que sale de la unidad. Si se obstruye o se desvía hacia atrás de la unidad, el compresor del aire acondicionado podría encender y apagar los ciclos del compresor rápidamente. Esto podría dañar la unidad.

VII. Controles

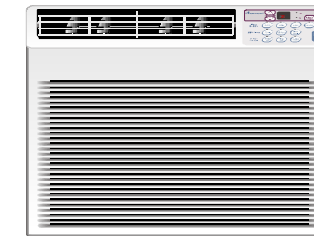

MODELOS: AAC051STA, AAC061STA

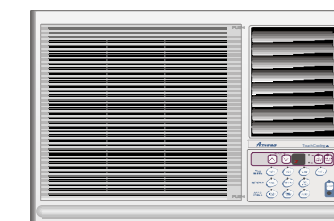
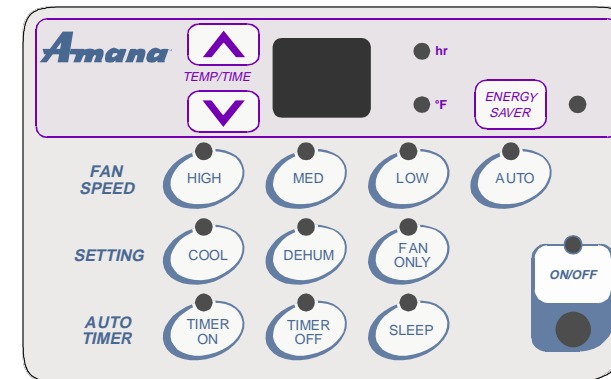

MODELOS: AAC081STA, AAC182STA

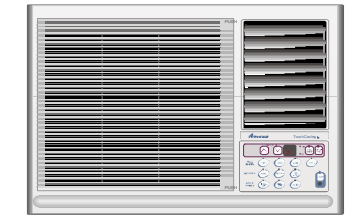
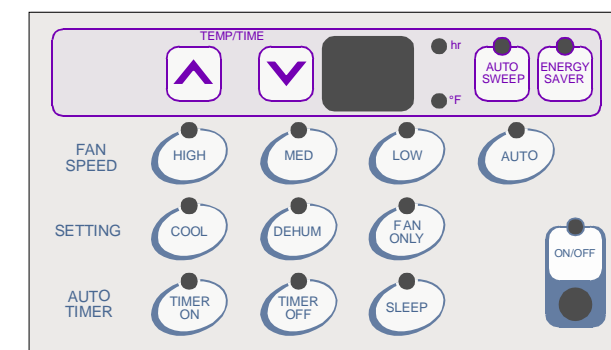

MODELOS: AAC101STA, AAC121STA

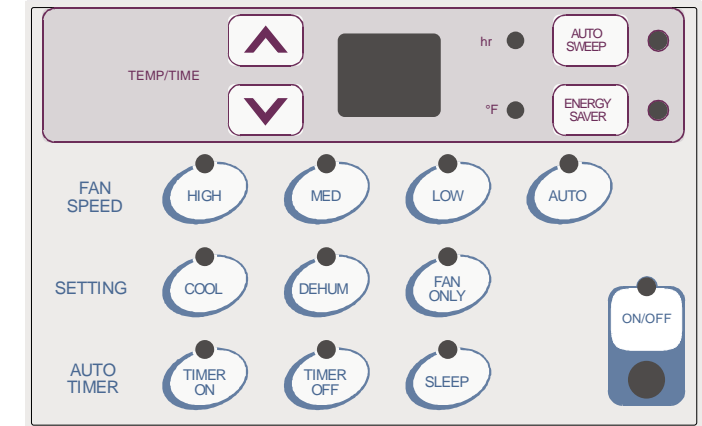

VIII. Para comenzar



Energía

Oprima el botón ON/OFF (ENCENDER/APAGAR).



Modalidad operacional

Oprima el botón COOL (FRÍO).



Velocidad del ventilador

Oprima la velocidad deseada del ventilador.



Ajuste de la temperatura

Oprima el botón TEMP/TIME (TEMP/HORA). Oprima el botón TEMP/TIME (TEMP/HORA) hasta que se ajuste la temperatura deseada.



Nota: Tiene 5 segundos después de oprimir el botón para hacer otra selección o la unidad arrancará en FAN ONLY (SÓLO VENTILADOR) a velocidad LOW (BAJA). Las interrupciones de energía harán que la unidad realice una autoprueba y se perderán los ajustes previamente registrados.

IX. Características adicionales



Auto Sweep (Auto oscilación) (no disponible en todos los modelos). Seleccione esta característica para obtener flujo de aire automático en ambas direcciones. Las persianas verticales oscilan para distribuir el aire uniformemente en la habitación. Las persianas horizontales pueden ajustarse para desviar el aire hacia arriba o hacia abajo.

Oprima el botón AUTO SWEEP (AUTO OSCILACIÓN).

Para mantener el flujo de aire en cierta dirección, oprima el botón AUTO SWEEP (AUTO OSCILACIÓN). Deje que las persianas oscilen a la posición deseada y oprima AUTO SWEEP (AUTO OSCILACIÓN) de nuevo.

V. Cuidado y mantenimiento normales

⚠ ADVERTENCIA

Para reducir el riesgo de descargas eléctricas, lesiones personales o la muerte, coloque el control del ventilador en la posición off (apagado) y desconecte la clavija de la unidad del tomacorriente de la pared antes de realizar alguna inspección o trabajo de mantenimiento.

INSPECCIÓN ANUAL

Se sugiere que el distribuidor o un técnico de servicio inspeccione la unidad una vez al año. Es recomendable que se quite la caja exterior y que la unidad se limpie a fondo.

Nota: La vida útil de la unidad podría reducirse considerablemente si vive en un ambiente de aire salado u otro tipo corrosivo. Bajo estas circunstancias la unidad debe quitarse de su caja y limpiarse completamente cuando menos una vez al año. En ese momento las rayaduras o ampollas en las superficies pintadas deben lijarse y volverse a pintar. Se sugiere que se coloque una tableta algecida en la parte exterior de la bandeja inferior de la unidad en donde es común la formación de algas. Amana recomienda los siguientes limpiadores algecidas PanGuard® de Control Released Technologies, Inc. y CDC Anti-Clog® de Virginia KMP.

REMOCIÓN DE LA REJILLA DELANTERA Y EL FILTRO

La parte delantera contiene un filtro de aire desmontable. Para limpiarlo, use uno de los métodos siguientes.

Modelo: AAC061STA

MÉTODO UNO:

Sujete el asa del filtro y deslícelo fuera de la unidad.

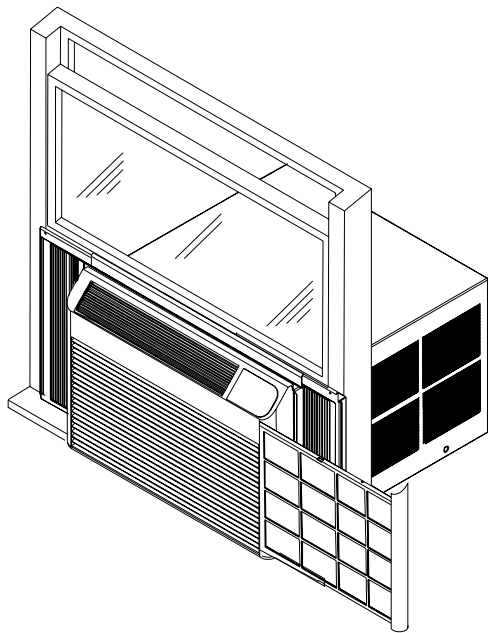

Modelos: AAC081STA, AAC101STA, AAC121STA y AAC182STA

MÉTODOS:

1. Empuje la rejilla delantera en las esquinas superior e inferior del lado derecho.
2. Abata la rejilla para abrirla y ver el filtro.
3. Saque el filtro y quitelo.

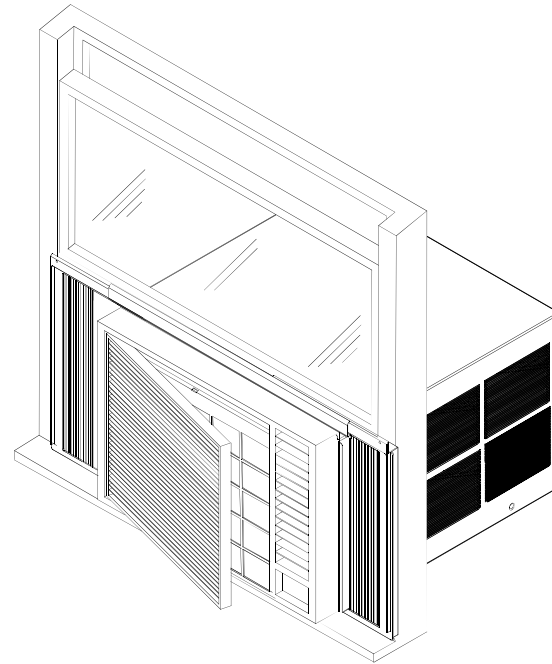

FILTRO ELECTROSTÁTICO

Esta característica ayuda a eliminar el polvo y las partículas pequeñas del aire que podrían pasar a través de un filtro normal. Reemplace el filtro electrostático cada 6 meses aproximadamente o si se vuelve amarillo.

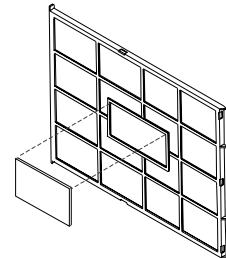

LIMPIEZA DE LA REJILLA DELANTERA Y EL GABINETE

La rejilla y todo el gabinete pueden limpiarse con agua tibia y jabón o detergente suave. No se recomiendan los compuestos ni los pulidores de limpieza, ya que pueden dañar las superficies de plástico.

LIMPIEZA DEL FILTRO DE AIRE

Un filtro de aire sucio reduce la eficiencia del funcionamiento de la unidad. Debe inspeccionarse el filtro cuando menos una vez por semana durante la operación. Puede limpiarse con una aspiradora o puede lavarse con agua tibia y detergente suave. Debe secarse completamente el filtro antes de volver a colocarlo. **No opere la unidad sin el filtro puesto.**

MOTOR DEL VENTILADOR

El motor del ventilador está permanentemente lubricado para ofrecer una larga vida útil. No hay necesidad de aceitar el motor.

Información importante de seguridad

Acerca de los cables de conexión a tierra

En caso de un cortocircuito eléctrico, el cable de tierra reduce el riesgo de descargas eléctricas ya que proporciona un cable de escape para la corriente eléctrica.

Los códigos de color estándar para los cables de tierra son el verde o verde con una raya amarilla.

Los cables de tierra y los cables del mismo color que los de tierra **NO** deben usarse como conductores de corriente.

Modelos AAC051STA AAC061STA

Instrucciones de conexión a tierra

Por razones de seguridad, el aire acondicionado debe estar conectado a tierra. Todos los cordones de energía eléctrica están equipados con clavijas de conexión a tierra de tres puntas. El tomacorriente donde se conecte el cordón debe ser apropiado, es decir, tiene que estar instalado correctamente y conectado a tierra de acuerdo con los códigos y los reglamentos locales. No modifique la clavija del cordón eléctrico del aire acondicionado. Si la clavija no queda en el tomacorriente, llame a un electricista calificado para que instale uno apropiado.

Acerca de la protección personal

Siempre use lentes de seguridad y guantes de trabajo ajustados cuando maneje el aire acondicionado, o sus piezas.

⚠ ADVERTENCIA

Para evitar el riesgo de lesiones personales o la muerte a causa de descargas eléctricas:

- Observe todos los códigos y reglamentos locales.
- Desconecte la energía eléctrica de la unidad antes de darle servicio.
- Conecte a tierra correctamente la unidad.
- Consulte con un electricista calificado si no está seguro que el aparato esté conectado a tierra correctamente.
- NO lo conecte a tierra en la tubería de gas.
- NO lo conecte a tierra en la tubería de agua fría si la tubería tiene interrupciones de plástico,
- empaques no metálicos u otros materiales aislante (no conductores).
- NO modifique la clavija del cordón eléctrico. Si la clavija no cabe en el tomacorriente, llame a un electricista calificado para que le instale uno apropiado.
- NO tenga un fusible en el circuito de tierra o neutro. Hacerlo podría causar descargas eléctricas.
- NO use una extensión eléctrica con este aparato.
- NO use una clavija adaptadora.
- NO pellizque el cordón eléctrico.

1 QUITE LOS TORNILLOS DE EMBALAJE, APLIQUE LOS EMPAQUES DEL ANTEPECHO Y DE LA HOJA DE LA VENTANA

Quite los 4 tornillos de embalaje que se muestran en la ilustración. Levante la hoja interior. Mida el ancho de la hoja de la ventana. Corte el empaque al largo correcto y aplíquelo a la parte inferior de la hoja de la ventana. Corte el empaque del antepecho de la ventana y aplíquelo.

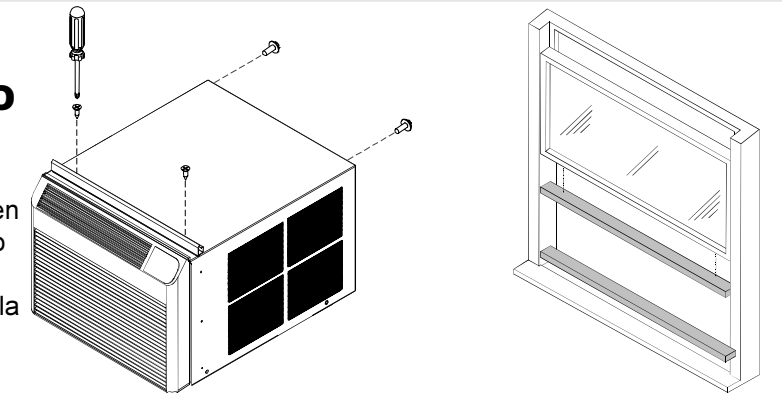

2 ENSAMBLE LAS CORTINAS

Desempaque la unidad en el piso junto a la ubicación donde se instalará.

Deslice el ensamblaje de la cortina del lado izquierdo dentro de los extremos izquierdos de los rieles superior e inferior. Repita con el lado derecho el ensamblaje de la cortina. Sujete las tiras de retención de la cortina a los lados de la caja exterior con seis tornillos de 10 mm.

Precaución: Nunca esponga el frente de plástico ni la rejilla a temperaturas extremas.

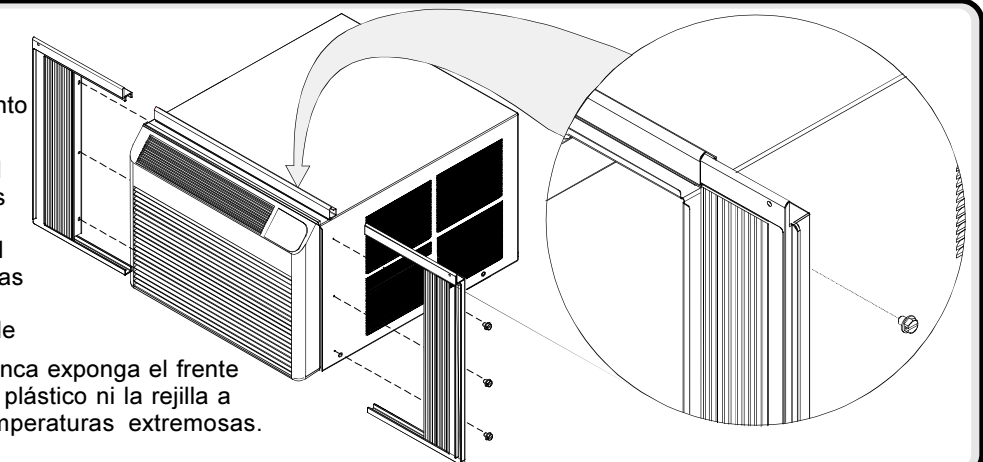

3 PREPARE LA VENTANA PARA LA INSTALACIÓN

Inspeccione el carril de la ventana, la hoja y el antepecho para ver la capacidad de soporte del peso del aire acondicionado.

Mida el ancho entre las molduras de la ventana para garantizar que el juego de montaje de ventana Montaje instantáneo se ajustará al marco de la ventana. Los modelos para montar están diseñados para ventanas de 24" (61 cm) a 34" (86 cm).

El juego Montaje instantáneo que se incluye con la unidad está diseñado para montarse en la mayoría de las ventanas de guillotina **sin ventana contra tormentas**. Para instalarlo en el marco de la ventana con ventana contra tormentas, modifique el antepecho añadiendo tiras de madera al antepecho interior y al exterior. Esto levanta la unidad y elimina la interferencia del marco de la ventana contra tormentas.

Instalación en ventanas contra tormentas

Si el marco de la ventana contra tormentas no permite el suficiente espacio debajo del antepecho (se requiere 1/2" [1.27 cm]), quite el marco de la ventana contra tormentas o cree un espacio añadiendo una tira de madera (cuando menos de 1/2" [3.81 cm] de ancho) a todo lo ancho del antepecho. Sujete la tira de madera cuando menos con tres tornillos de cabeza embutida para madera (no se suministran con el juego). Esto proporciona una superficie lisa para montar el aire acondicionado.

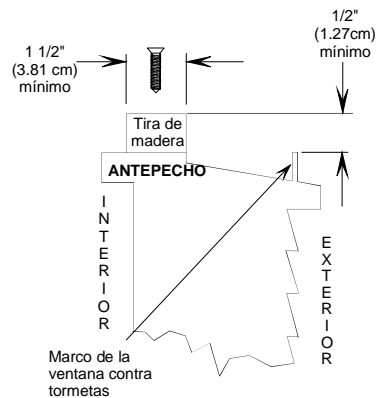

Instalación en ventanas de casas móviles

Añada la tira de madera (cuando menos de 1/2" [3.81 cm] de ancho) a todo lo ancho del antepecho de la ventana. La anchura de la tira de madera debe ser igual la altura del labio delantero del marco de la ventana. Sujete la tira de madera al antepecho cuando menos con tres tornillos de cabeza embutida para madera (no se suministran con el juego). Esto proporciona una superficie lisa para montar el aire acondicionado.

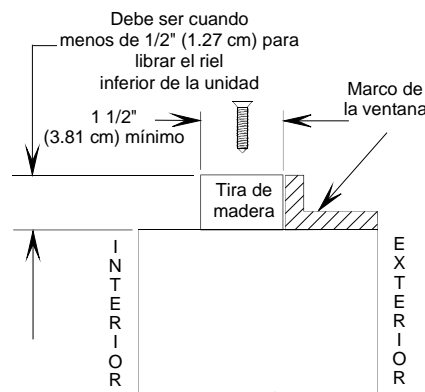

4 INSTALE LA UNIDAD EN LA VENTANA

Coloque la unidad en la ventana. Baje la hoja hasta que toque la parte posterior de la pestaña del riel superior. El riel inferior debe estar por detrás del antepecho de la ventana. Con un nivel ajuste la unidad a 1/2 burbuja de inclinación hacia la parte posterior para que el agua drene apropiadamente.

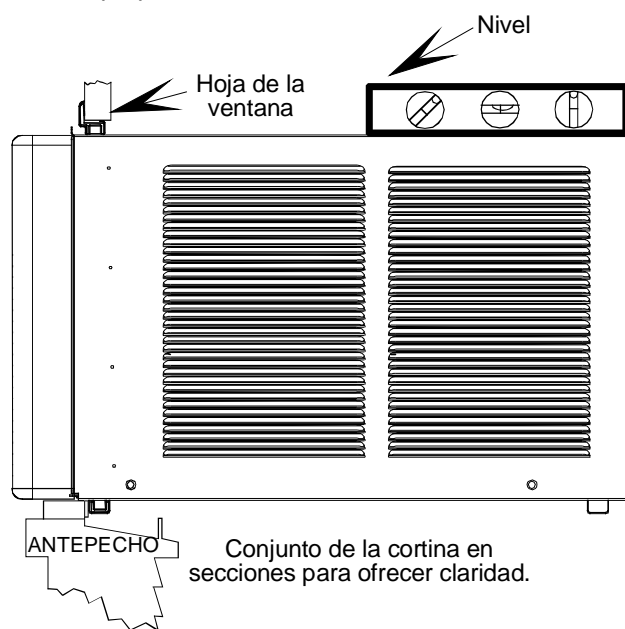

5 INSTALE EL ÁNGULO DE LA BANDEJA INFERIOR

Afloje varias vueltas el tornillo delantero de sujeción y deslice el ángulo de la bandeja inferior sobre la cabeza del tornillo. Acomode el tornillo con el ángulo descansando en el descanso de la ventana. Instale dos tornillos de 25 mm a través del ángulo dentro del descanso de la ventana. Repita el procedimiento en el lado opuesto.

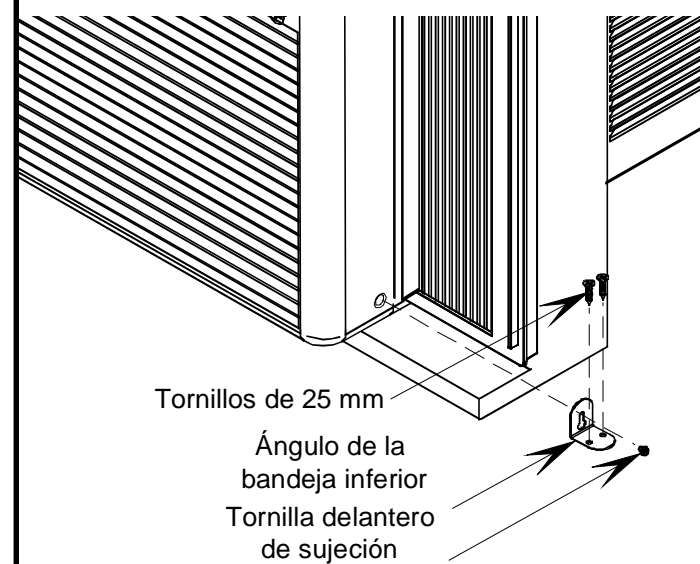

Instrucciones de instalación a través de la pared

PRECAUCIÓN

La instalación de un aire acondicionado a través de una ventana requiere tener amplia experiencia en carpintería y albañilería. Las instalaciones a través de las paredes realizadas por personas sin experiencia o no calificadas pueden causar en costosos daños a la casa.

Modelo	Dimensión		
	A	B	C
AAC061STA	15	20 1/2	2 1/2
AAC081STA	14 1/2	21	7 1/2
AAC101STA	17	22 1/2	10 5/8
AAC121STA	17	22 1/2	10 5/8
AAC182STA	19 1/8	28 1/8	11 5/16

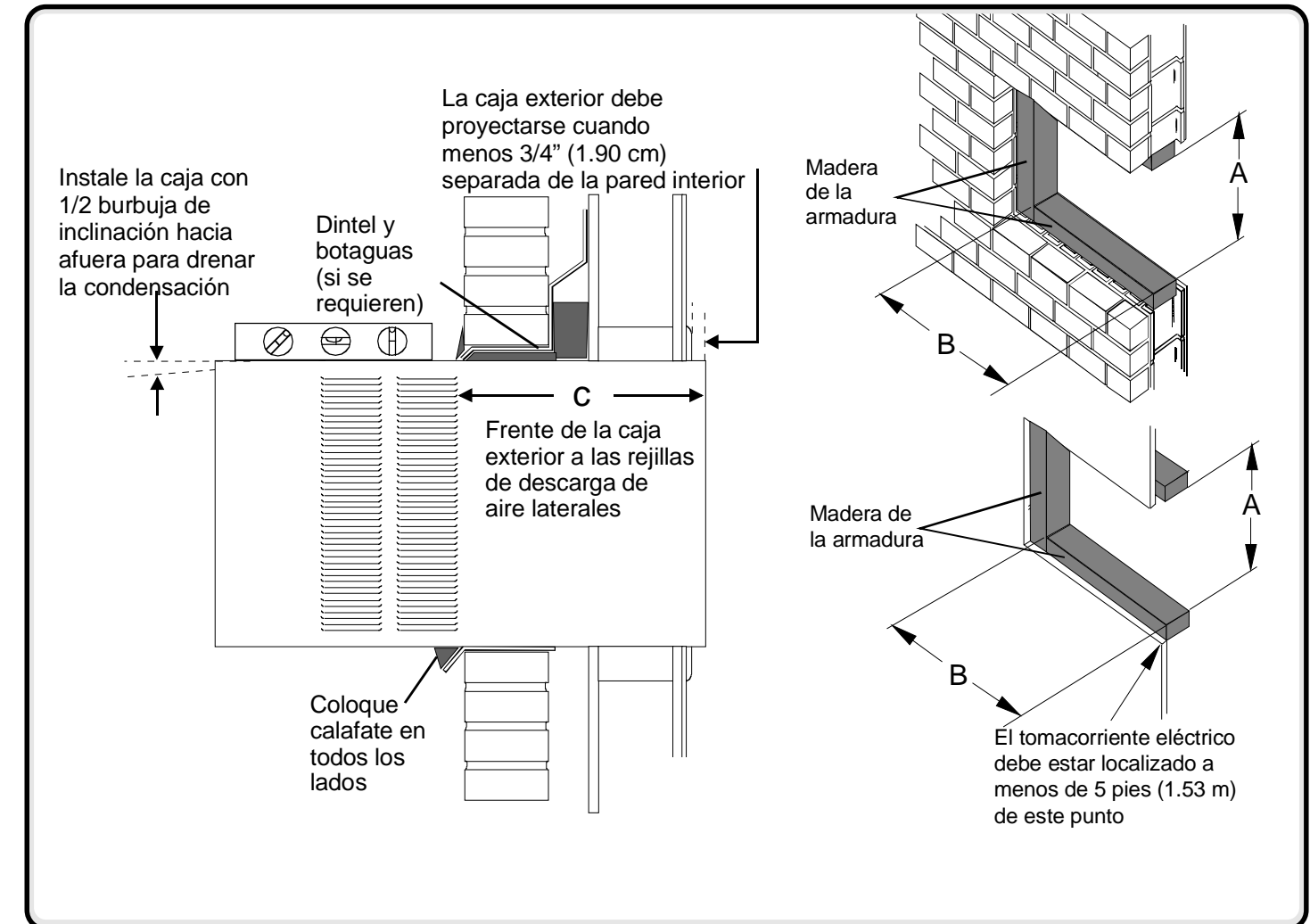

7 INSTALE EL TUBO Y EL CODO DE DRENAJE

Modelos: AAC081STA, AAC101STA, AAC121STA.
Alinee las lengüetas del tubo de drenaje con la ranura de la bandeja inferior, inserte el tubo y gírelo 90° para trabarlo en su posición. Instale el codo empujando el extremo dentro del orificio hasta que se traben en su posición.

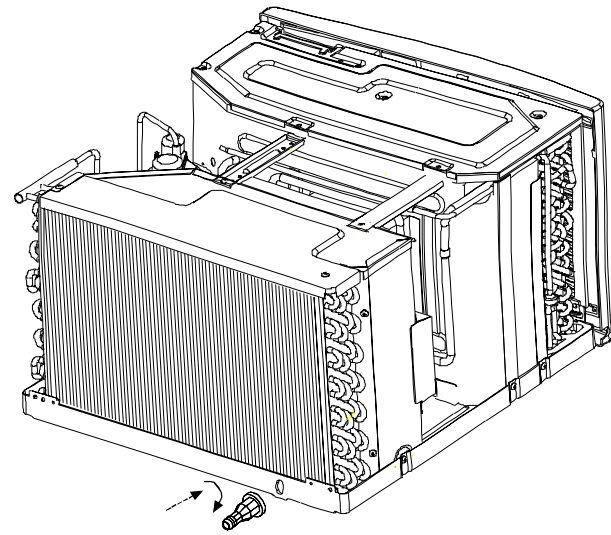

8 COLOQUE DE NUEVO EL BASTIDOR EN LA CAJA EXTERIOR

Pida a una persona que le ayude a colocar de nuevo el bastidor en la caja exterior. Instale el sujetador de la bandeja inferior. Coloque el panel delantero de nuevo y la parrilla.

IMPORTANTE: Debido a que la hoja de la ventana ayuda a mantener la unidad en la ventana, asegúrese de que la hoja de la ventana toque la caja exterior antes de volver a instalar el bastidor.

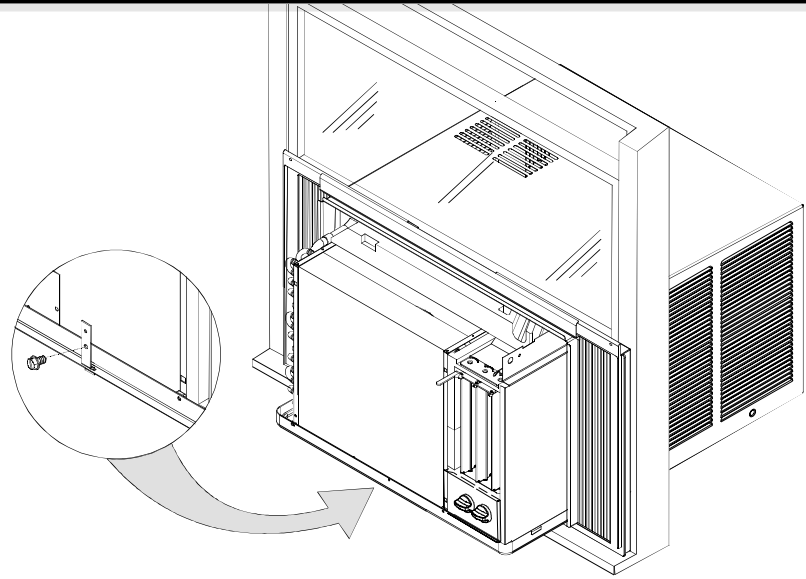

6 SUJETE LAS CORTINAS LATERALES

Expanda las cortinas tanto como sea posible. Instale (5) tornillos de 25 mm en la hoja de la ventana. Para los marcos de madera dura o metal, taladre un orificio piloto de 1/8" (0.3 cm) para comenzar a atornillar.

IMPORTANTE: Tenga cuidado de no taladrar el orificio piloto demasiado profundo. Añada un pedazo de cinta a la broca del taladro como calibrador de profundidad. Además manténgase alejada del vidrio. Tenga cuidado de no dañar el funcionamiento de la ventana.

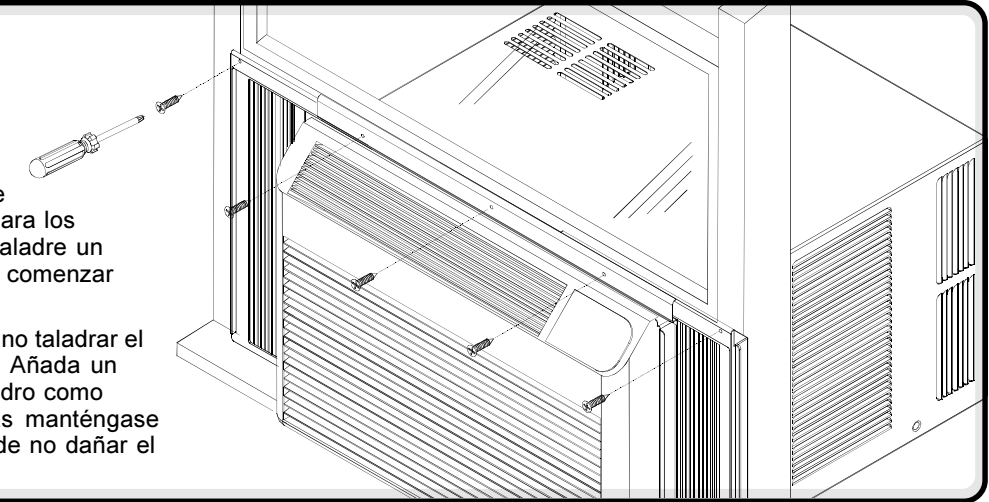

7 INSTALE EL EMPAQUE DE SELLO

Corte el empaque de sello al ancho de la ventana. Introduzca el empaque entre el vidrio por fuera de la ventana y la parte superior del antepecho interior. Esto detendrá la entrada del aire que reduce la eficiencia de la unidad.

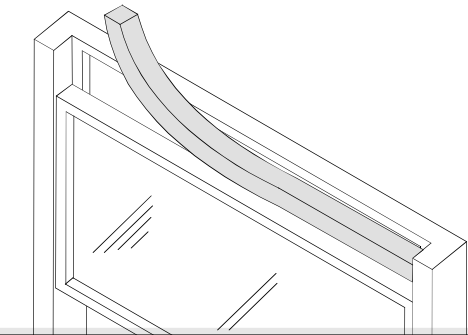

Modelos: AAC081STA, AAC101STA, AAC121STA y AAC182STA

1 PREPARE LA UNIDAD PARA LA INSTALACIÓN

Desempaque la unidad en el piso cerca de donde se instalará.

Quite el tornillo de sujeción. La ubicación del tornillo depende del estilo de la unidad. Separe la parte exterior de la caja del frente con una espátula en los puntos de trabado designados con las flechas.

Quite un tornillo que asegura el soporte de trabado de la bandeja inferior. Quite dos tornillos que se ubican en la parte posterior de la caja exterior, los cuales aseguran la bandeja inferior a la caja exterior (AAC08, AAC10, AAC12). Usando las asas de la bandeja inferior, lenta y uniformemente saque el bastidor de la caja exterior.

Nota: Cubra la hoja de la espátula con cinta protectora para cuidar que no se dañe el acabado de la unidad. No se incluye el filtro en esta ilustración para ofrecer más claridad.

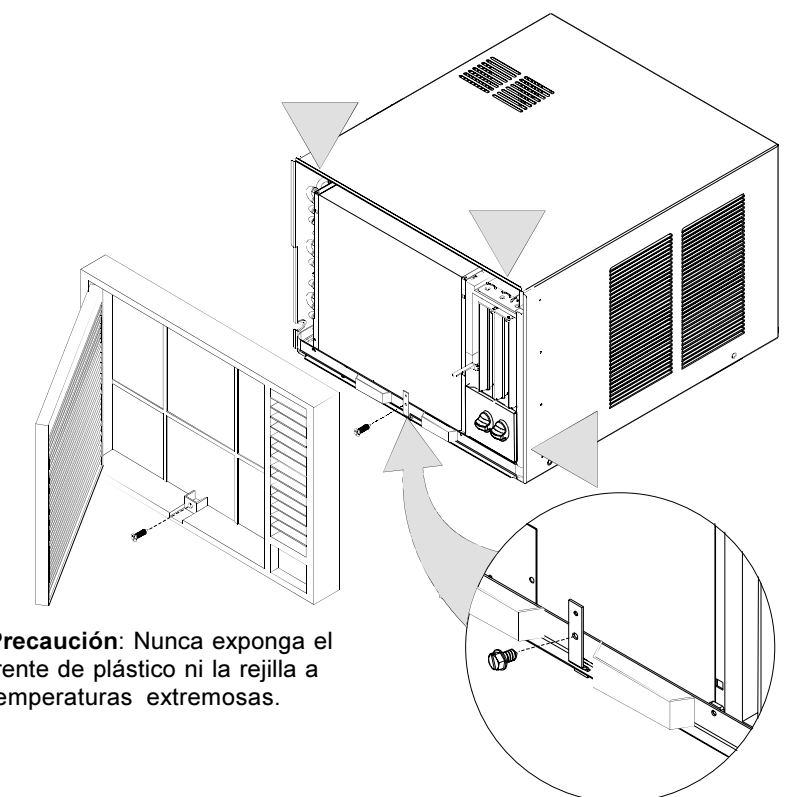

Precaución: Nunca exponga el frente de plástico ni la rejilla a temperaturas extremas.

2 ENSAMBLE LAS CORTINAS Y EL RIEL SUPERIOR

Quite el papel posterior del empaque del riel superior y adhiéralo a la parte inferior del riel superior. Instale el riel superior con tres o cuatro tornillos de 10 mm dependiendo del estilo de la unidad. Deslice el ensamble de la cortina del lado izquierdo en los rieles superior e inferior. Repita para ensamblar la cortina del lado derecho. Sujete las tiras de retención de la cortina a los lados de la caja exterior con seis u ocho tornillos de 10 mm dependiendo del estilo de la unidad.

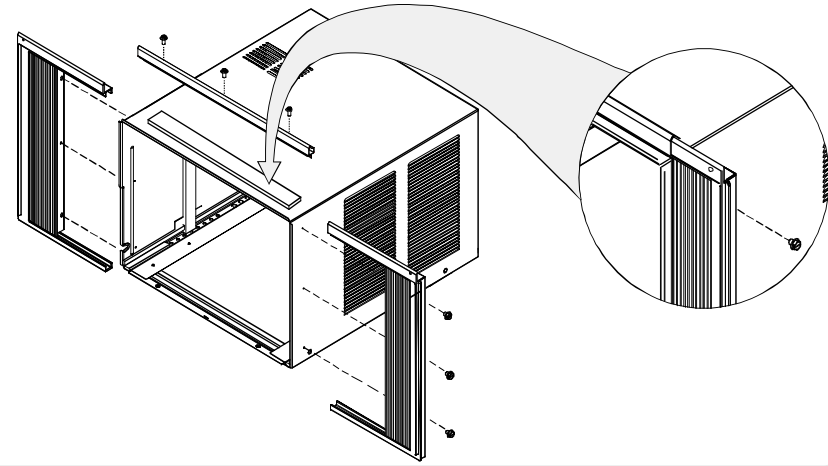

3 PREPARE LA VENTANA PARA LA INSTALACIÓN

Inspeccione las guías, la hoja y el antepecho de la ventana para ver la capacidad de soporte de peso del aire acondicionado.

Mida el ancho entre las molduras de la ventana para garantizar que el juego de montaje de ventana Montaje instantáneo se ajuste al marco de la ventana. Los modelos Montaje instantáneo están diseñados para las ventanas de 24" (61 cm) a 35" (89 cm) de ancho (AAC05, AAC07), de 25" (63.5 cm) a 35" (89 cm) de ancho (AAC08), de 26" (66 cm) a 36" (91 cm) (AAC10, AAC12), de 30" (76 cm) a 40" (101.6 cm) (AAC14), de 32" (81 cm) a 44" (111.8 cm) (AAC18, AAC20).

El juego Montaje instantáneo que se proporciona con la unidad está diseñado para montarse en la mayoría de las ventanas de guillotina **sin ventanas contra tormentas**. Para instalarlo en el marco de una ventana contra tormentas, modifique el antepecho añadiéndole tiras de madera al antepecho interior y al exterior. Esto levanta la unidad y elimina la interferencia del marco de la ventana contra tormentas.

Instalación en ventanas contra tormentas

Si el marco de la ventana contra tormentas no permite el suficiente espacio debajo del antepecho (se requiere 1/2" [1.27 cm]), quite el marco de la ventana contra tormentas o cree un espacio añadiendo una tira de madera (cuando menos de 1/2" [3.81 cm] de ancho) a todo lo ancho del antepecho. Sujete la tira de madera cuando menos con tres tornillos de cabeza embutida para madera (no se suministran con el juego). Esto ofrece una superficie lisa para montar el aire acondicionado.

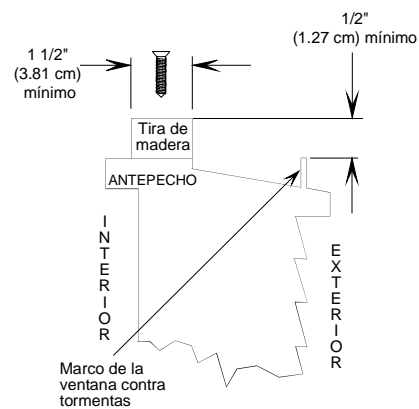

Instalación en ventanas de casas móviles

Añada la tira de madera (cuando menos de 1 1/2" [3.81 cm] de ancho) a todo lo ancho del antepecho de la ventana. La anchura de la tira de madera debe ser igual la altura del labio delantero del marco de la ventana. Sujete la tira de madera al antepecho cuando menos con tres tornillos de cabeza embutida para madera (no se suministran con el juego). Esto proporciona una superficie lisa para montar el aire acondicionado.

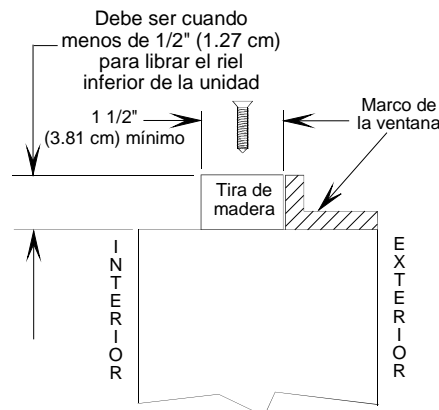

4 COLOQUE EL EMPAQUE EN LA HOJA DE LA VENTANA

Levante la hoja de la ventana. Mida el ancho de la hoja, incluyendo la porción de adentro de las guías de la ventana. Corte el empaque de la hoja de la ventana a lo largo y colóquelo en la parte inferior de la hoja de la ventana. Corte y coloque el empaque del antepecho de la ventana.

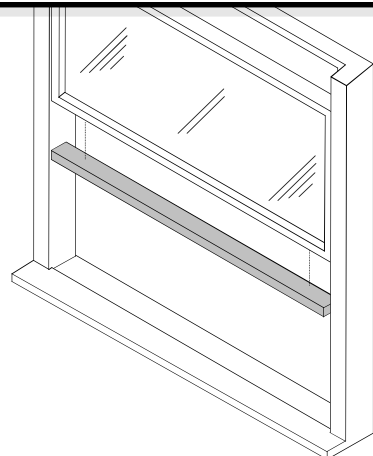

5 INSTALE LA CAJA EXTERIOR EN LA VENTANA

Coloque la caja exterior en la ventana. Baje la hoja hasta que toque la parte posterior de la pestaña delantera del riel superior. El riel inferior debe descansar detrás del antepecho de la ventana.

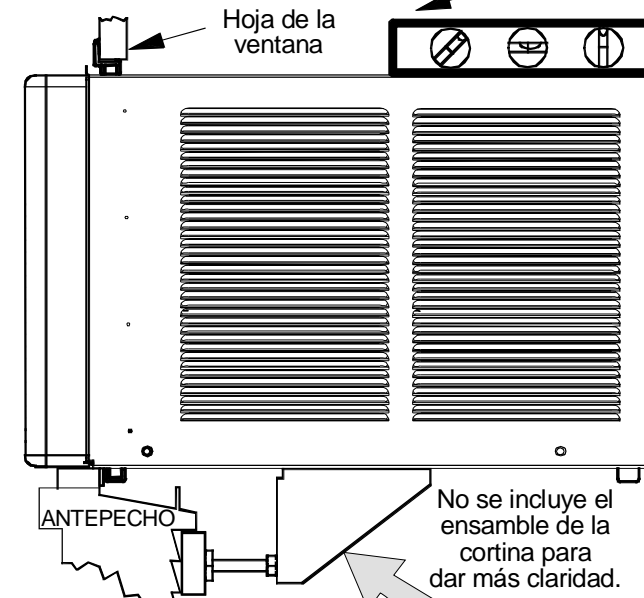

Expanda ambas cortinas para que toquen el marco de la ventana. Instale cinco tornillos de 25 mm a través de las cortinas y del riel superior. Instale dos tornillos de anclaje de la caja exterior en el antepecho de la ventana.

NOTA: Para que los tornillos entren con más facilidad, taladre un orificio piloto con una broca de 1/8" (0.3 cm) en la hoja a través del orificio de espacio en las cortinas y el riel superior.

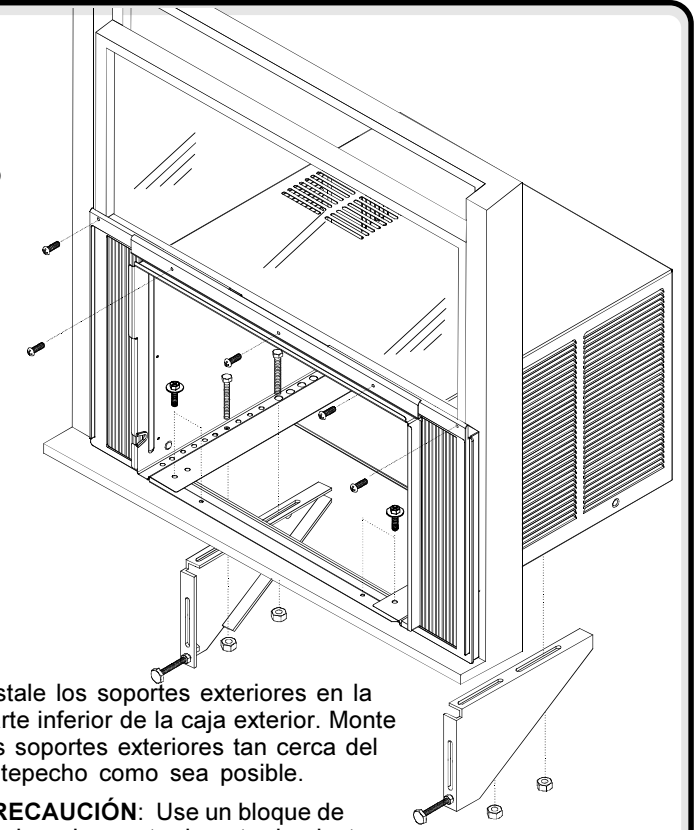

Instale los soportes exteriores en la parte inferior de la caja exterior. Monte los soportes exteriores tan cerca del antepecho como sea posible.

PRECAUCIÓN: Use un bloque de madera dura entre la pata de ajuste y la superficie que pueda tocar. Esto protegerá la superficie contra daños.

Gire cada pata de ajuste hasta que comience a tocar el bloque de madera. Con un nivel ajuste la unidad hasta que quede 1/2 burbuja de inclinación hacia atrás para que el agua drene apropiadamente.

6 INSTALE EL ÁNGULO DE LA BANDEJA INFERIOR Y EL EMPAQUE DE SELLO DE LA VENTANA

Coloque el ángulo de la bandeja inferior al ras contra la caja exterior. Inserte los tornillos de 25 mm en el resalte de la ventana para evitar que la unidad se mueva.

Corte el empaque de sello de la ventana al ancho de la ventana. Introduzca la tira de sello de la ventana entre el vidrio exterior y la parte superior del antepecho interior. Esto detendrá la entrada de aire que hace que se reduzca la eficiencia.

