



MODEL / MODÈLE / MODELO

**RH52**

AUDIO RACK - MEUBLE AUDIO - MUEBLE PARA AUDIO

INSTRUCTIONS / INSTRUCCIONES

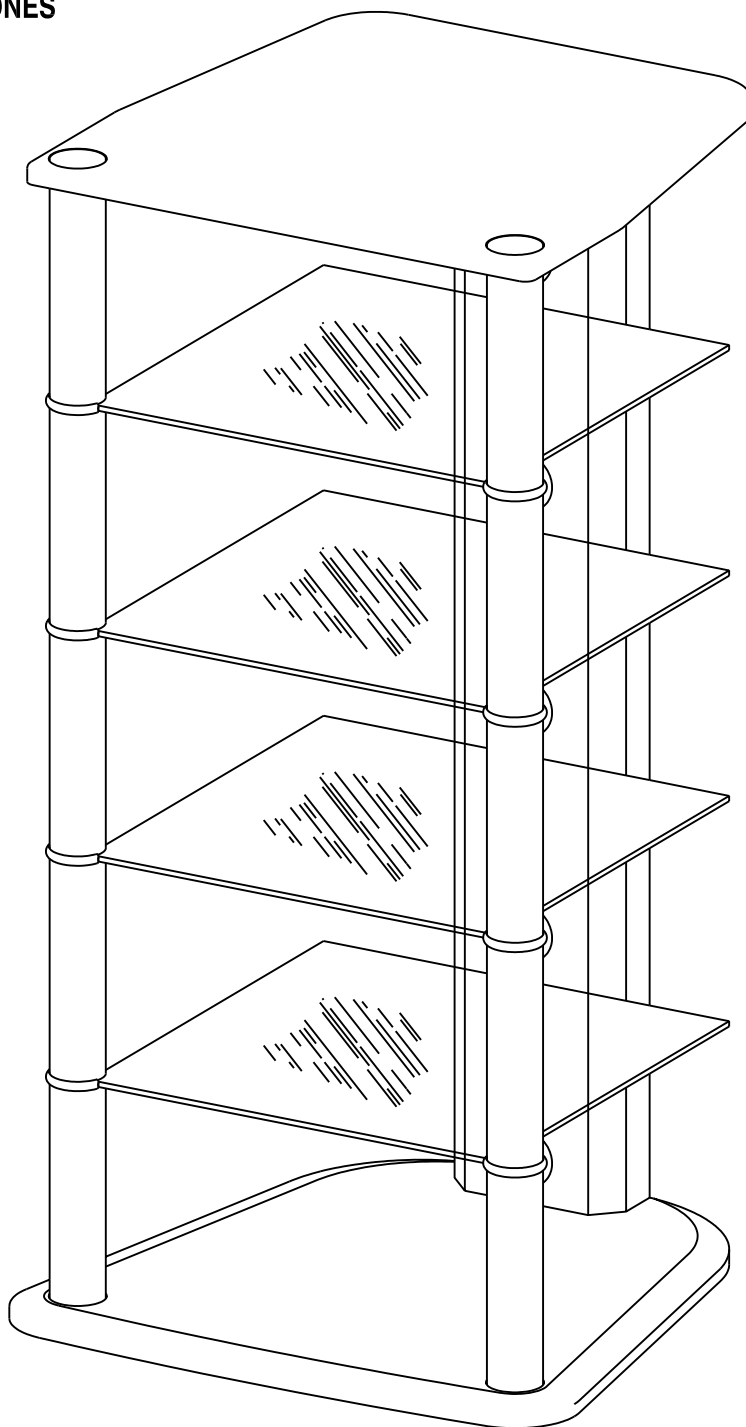

Important Customer Service Information For Video  
Stands, Audio Stands and Racks ONLY

**Please do NOT discard**

## Thank you for your purchase of this product.

To enhance your purchase and secure your warranty, please review these important notes.

### NOTES ON CUSTOMER SERVICE & PARTS

Please examine ALL packaging materials before discarding. Shortages can occur by leaving parts in the packing material. If any parts are missing or damaged, please review the parts LIST found in the Assembly Manual, identify the missing or damaged part, and call the Customer Service Center toll free at

**1-800-661-7030**

Monday through Friday, 9 A.M to 5 P.M Eastern time

### **IMPORTANT**

Informations de notre service à la clientèle  
concernant les meubles audio et vidéo  
**S.V.P. gardez toujours à la portée de la main.**

## Merci d'avoir acheté un de nos produits.

Veuillez lire attentivement ce document de garantie.

### À PROPOS DU SERVICE À LA CLIENTÈLE :

S.V.P. bien regarder à l'intérieur de l'emballage, AVANT DE LE JETER OU DE LE RECYCLER. Il se pourrait qu'il reste encore des pièces requises pour l'assemblage. Si par erreur, une pièce serait manquante ou défectueuse, prière de l'identifier avec votre manuel d'instruction, et de téléphoner sans frais notre service à la clientèle au:

**1-800-661-7030**

Du Lundi au Vendredi, de 9 à 17, Heure Normale de l'Est.

Importante Información De Servicio Para el Cliente  
Sobre Estantes de Video, Audio y Repisas SOLAMENTE

**FAVOR DE NO DESTRUIRLO**

## Gracias por comprar este producto

Para mejorar su compra y asegurar su garantía, favor de revisar estas notas de importancia.

### NOTAS PARA EL CLIENTE SOBRE SERVICIO Y PIEZAS

Favor de examinar TODOS los materiales de empaque antes de eliminar los materiales. Pueden ocurrir faltas de piezas si se dejan dentro del material de empaque. Si hay piezas que faltan o estan daadas, favor de revisar en el Manual de Montaje la LISTA de piezas, identifique la pieza que falte o esté daada, y llame gratis al Centro de Servicio

**1-800-661-7030**

de lunes a viernes, 9 a.m. a 5 p.m. hora del este

Please have the following information ready when you call:

- 1) The Model Number of the product (found on the cover of the Assembly Manual or on the back panel label)
- 2) The name and address of the location where you purchased this product.
- 3) The Four-Digit Production Job number (found either on the back panel label or on the shipping box)
- 4) The Serial Number of the product (if there is one) which can also be found on the back panel label.
- 5) A list of the part numbers of missing or damaged parts.

### NOTES ON USE AND CLEANING

- Do not place this product near a heat source, such as a radiator, or in direct sunlight.
- Clean the product periodically with a soft cloth. If finger prints, food and beverage stains, etc. are difficult to remove, use a cloth moistened with a mild non-abrasive detergent solution.

## **DO NOT use a scouring powder, solvent or abrasive pad.**

Avant d'appeler, ayez à la portée de la main les informations suivantes:

- 1) Le numéro de modèle du produit (situé sur la page couverture de votre manuel d'instruction ou sur l'étiquette arrière du meuble.)
- 2) Le nom et l'adresse de l'endroit où le produit a été acheté
- 3) Le numéro de code "Job #" à quatre (4) chiffres (situé sur l'étiquette arrière ou sur le carton d'emballage.)
- 4) Le numéro de série indiqué sur l'étiquette arrière du meuble ou sur le carton d'emballage. (s'il y a lieu)
- 5) Le ou les numéros de pièce endommagée ou manquante.

### À PROPOS DE L'ENTRETIEN DE VOTRE MEUBLE:

- Pour le nettoyage, utiliser un chiffon humide de temps en temps.
- Pour enlever les traces plus difficiles, utiliser un chiffon avec un savon non-abrasif. Ne pas exposer près d'une source de chaleur (plinthé ou soleil).

## **Ne pas utiliser de poudre à récurer, solvant ou tampon abrasif**

Favor de tener la siguiente información accesible cuando Usted llame:

- 1) El Número de Modelo del producto (escrito en la portada de Montaje o en la caja de empaque).
- 2) El nombre y dirección del local donde Usted compró este producto.
- 3) El número del lote de producción (consiste de cuatro números) escritos atrás en el panel del mueble o sobre la caja.
- 4) El Número de Serie del producto (si hay uno) que también está atrás en el panel del mueble.
- 5) Una lista de los números de piezas que faltan o esten daadas.

### NOTAS SOBRE EL USO Y LIMPIEZA

- No colocar este producto en ambiente de mucho calor o cerca de un radiador, o directamente bajo la luz del sol.
- Limpie el producto regularmente con un pao suave. Si las manchas como las de huellas digitales, comida o bebida resultan difíciles de remover, use un pao húmedo en una solución de detergente sin corrosivos

## **NO use polvos corrosivos o solventes irritantes.**

#HA414  4xA

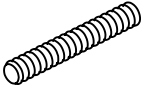
#FA175  8xB

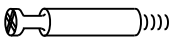
#HA016  2xC

#HA018  2xD

#HA078  2xE

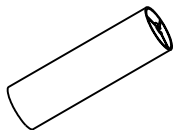
#ML1653C  10xF

#HA111  5xG

#HA233  4xJ

#HA059  1xK

#HA420  8xL

#HA422  5xM

#HA421  8xN

#HA424  8xP

#HA386SS  2xQ

#CP357  2xR

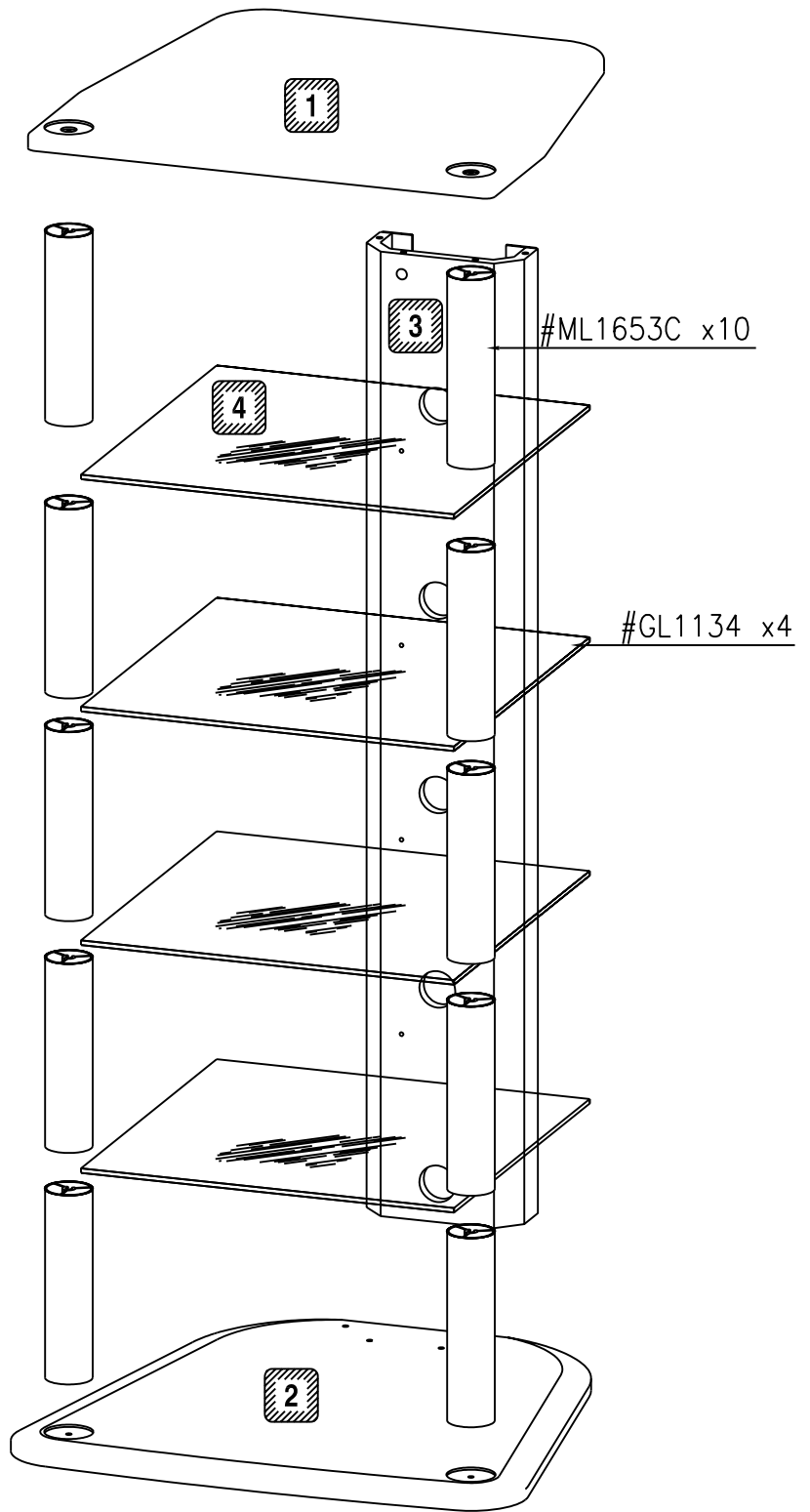

REQUIRED TOOLS  
(NOT INCLUDED)

OUTILS REQUIS  
(NON INCLUS)

HERRAMIENTAS NECESARIAS  
(NO INCLUIDAS)

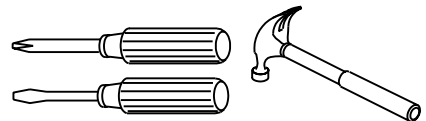

1

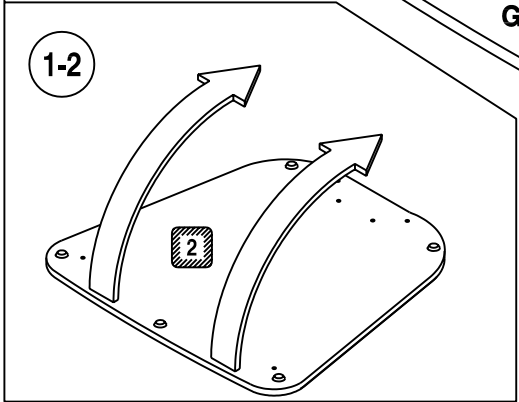
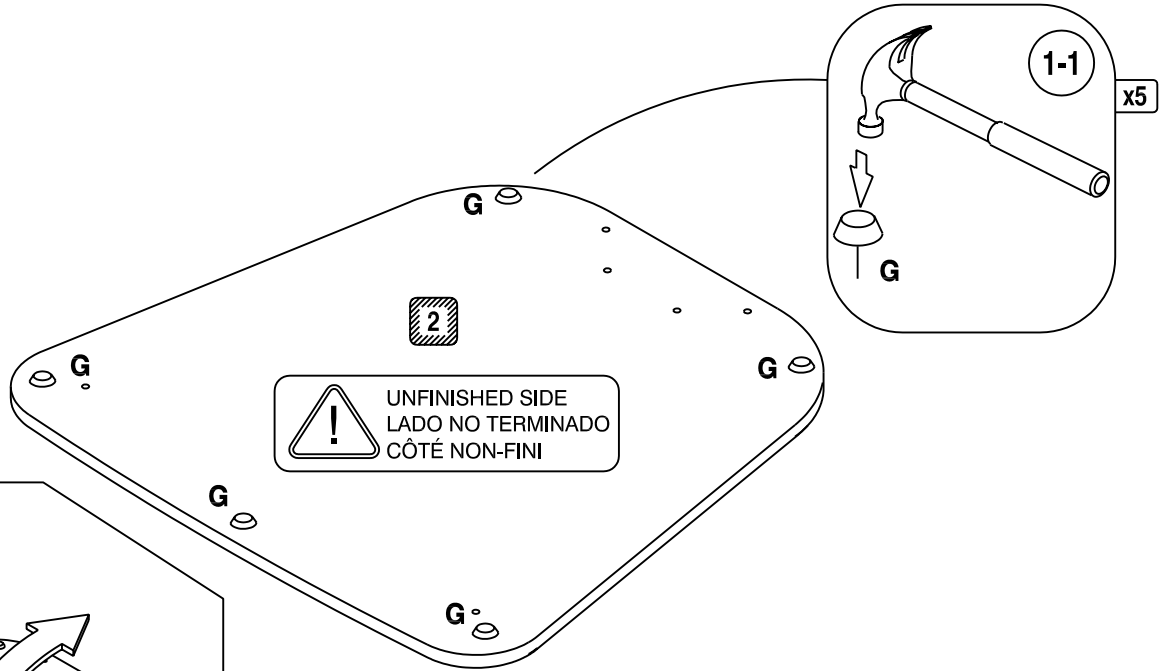

2

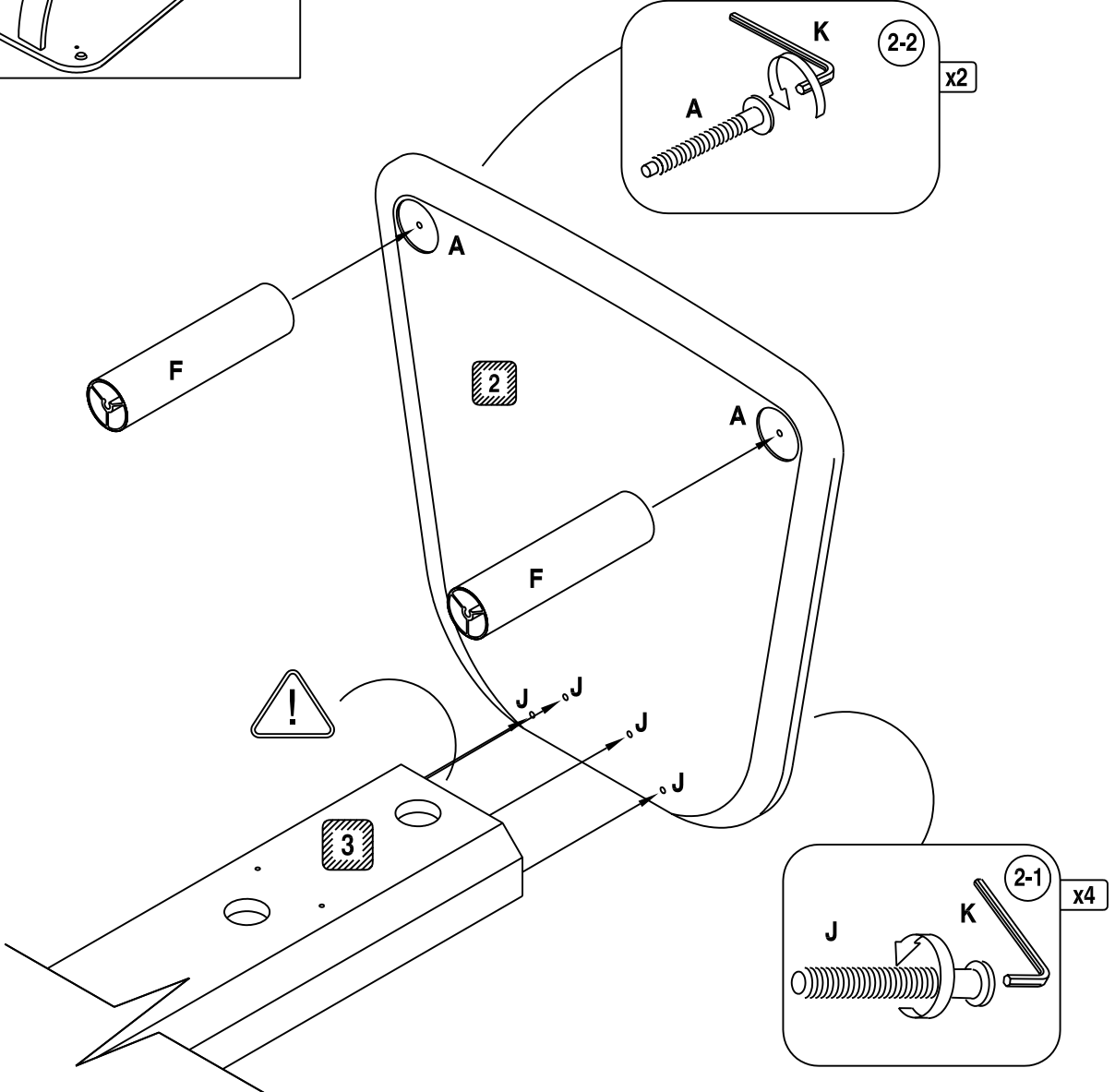

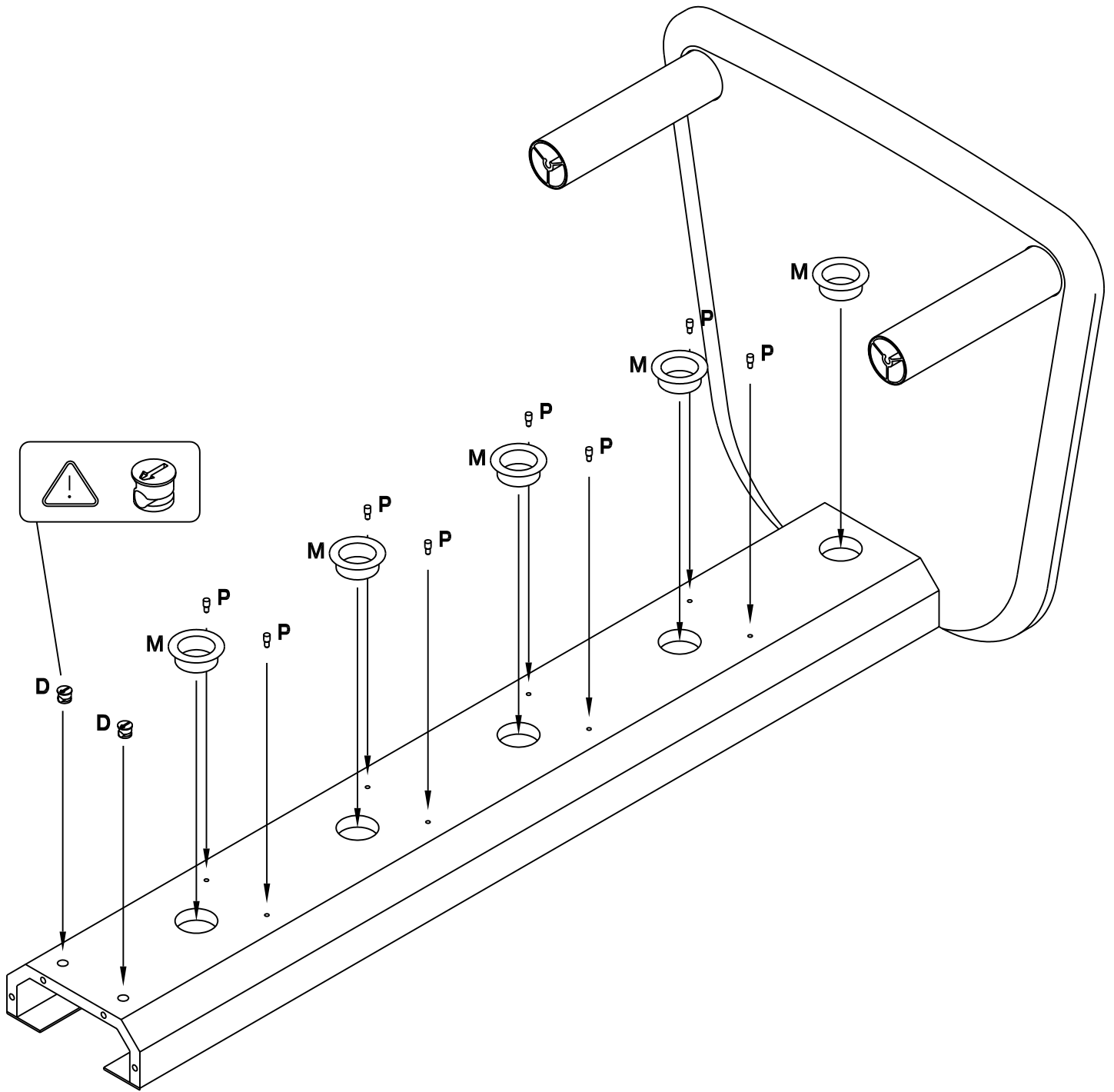

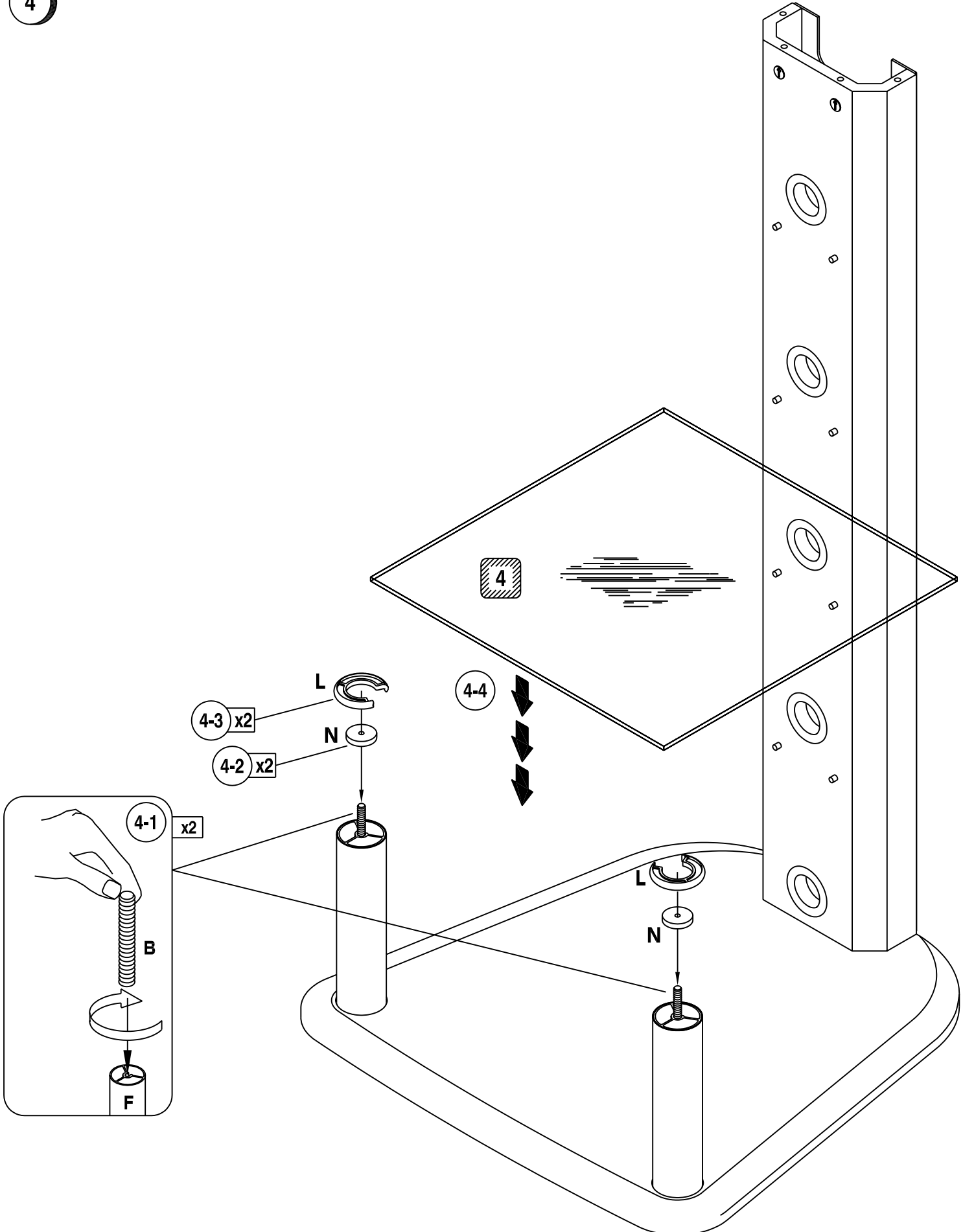

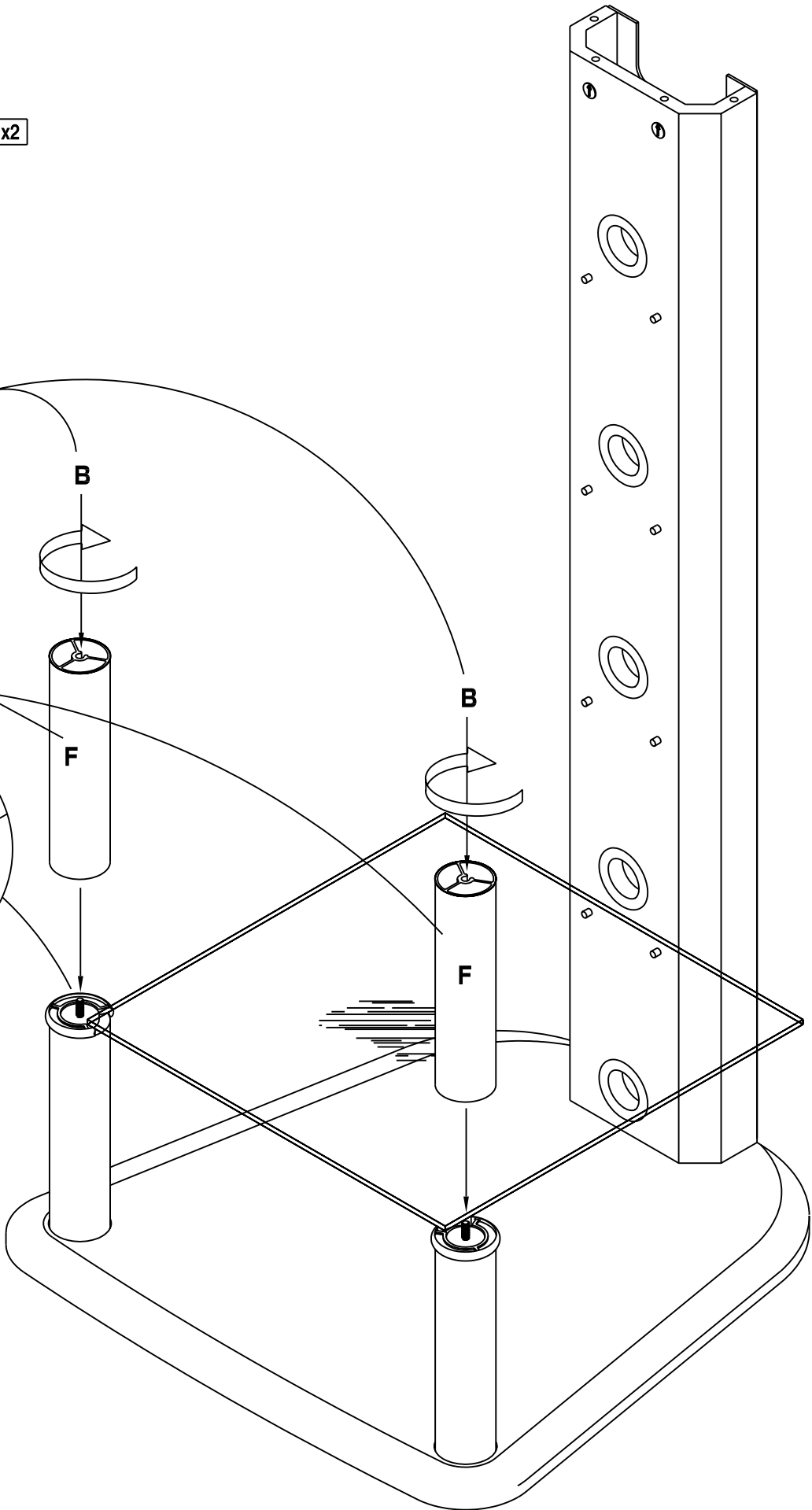
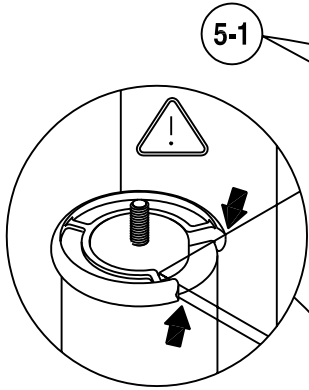
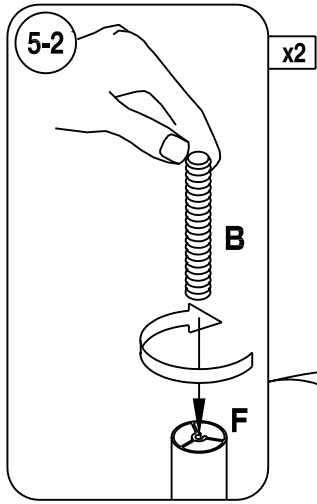

6



USE 2 CARDBOARD BRACES (R) FOR PRECAUTIONARY MEASURES ONLY. CARDBOARD BRACES (R) WILL STABILIZE POSTS & PREVENT GLASS SHELVES FROM COLLAPSING DURING ASSEMBLY.

UTILIZE 2 CARTONES (R) POR MEDIDA DE PRECAUCION SOLAMENTE. DICHS CARTONES (R) LE ALLUDARAN A LA ESTABILIDAD DE LOS TUBOS Y PARA LA PREVEHENCION DE UNA POSIBLE CAIDA DE LAS TABLETAS DE VIDRIO A MOMENTO DEL ENSAMBLAJE.

UTILISEZ LES RENFORTS (R) . ILS SONT ESSENTIELS AFIN D'ÉVITER LA CHUTE DES TABLETTES LORS DE L'ASSEMBLAGE.

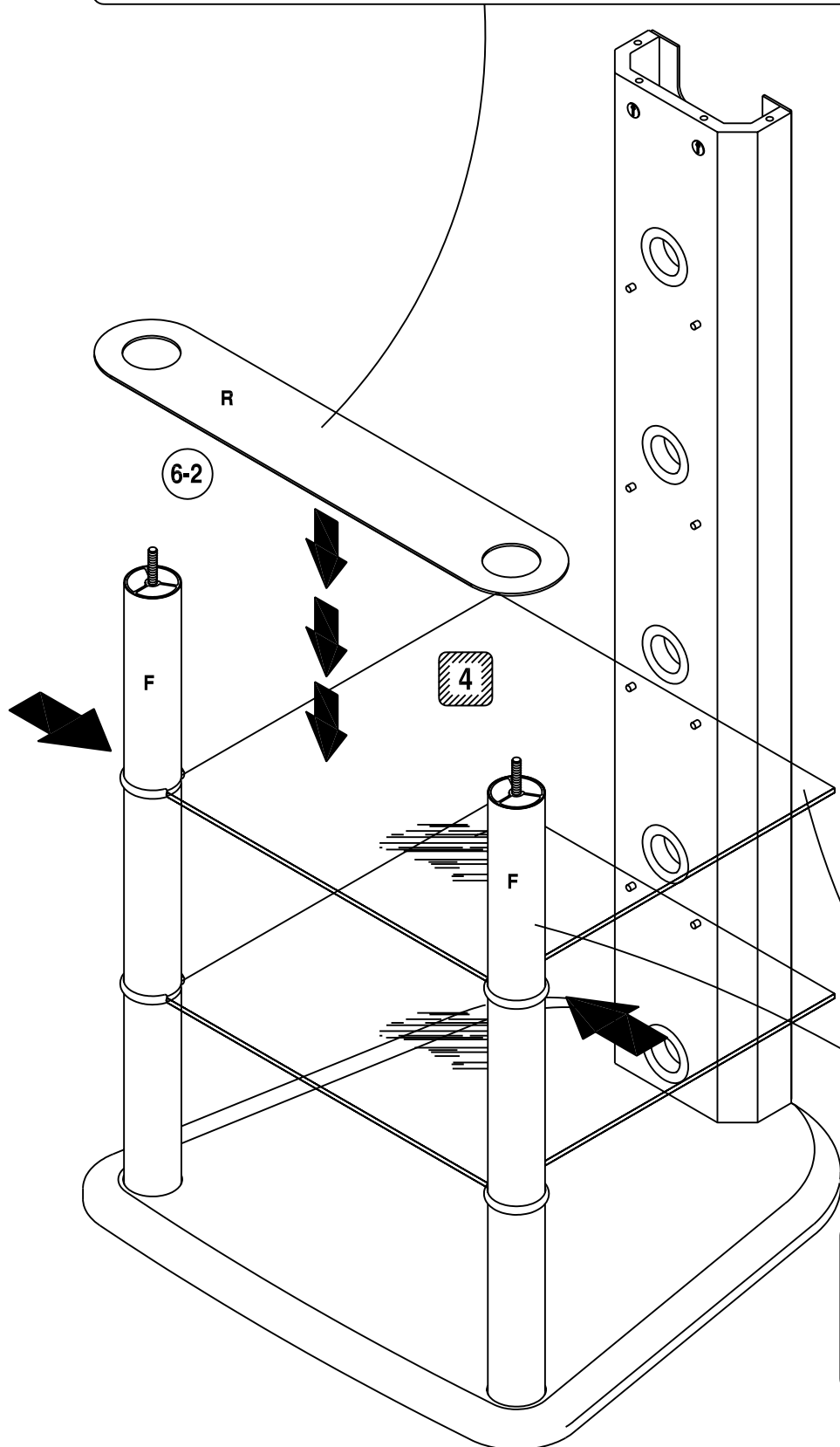

6-1 REPEAT STEP #4-1 TO #4-4  
REPETIR LOS PASOS #4-1 EN EL  
PASOS #4-4  
RÉPÉTER LES ÉTAPES #4-1 À #4-4

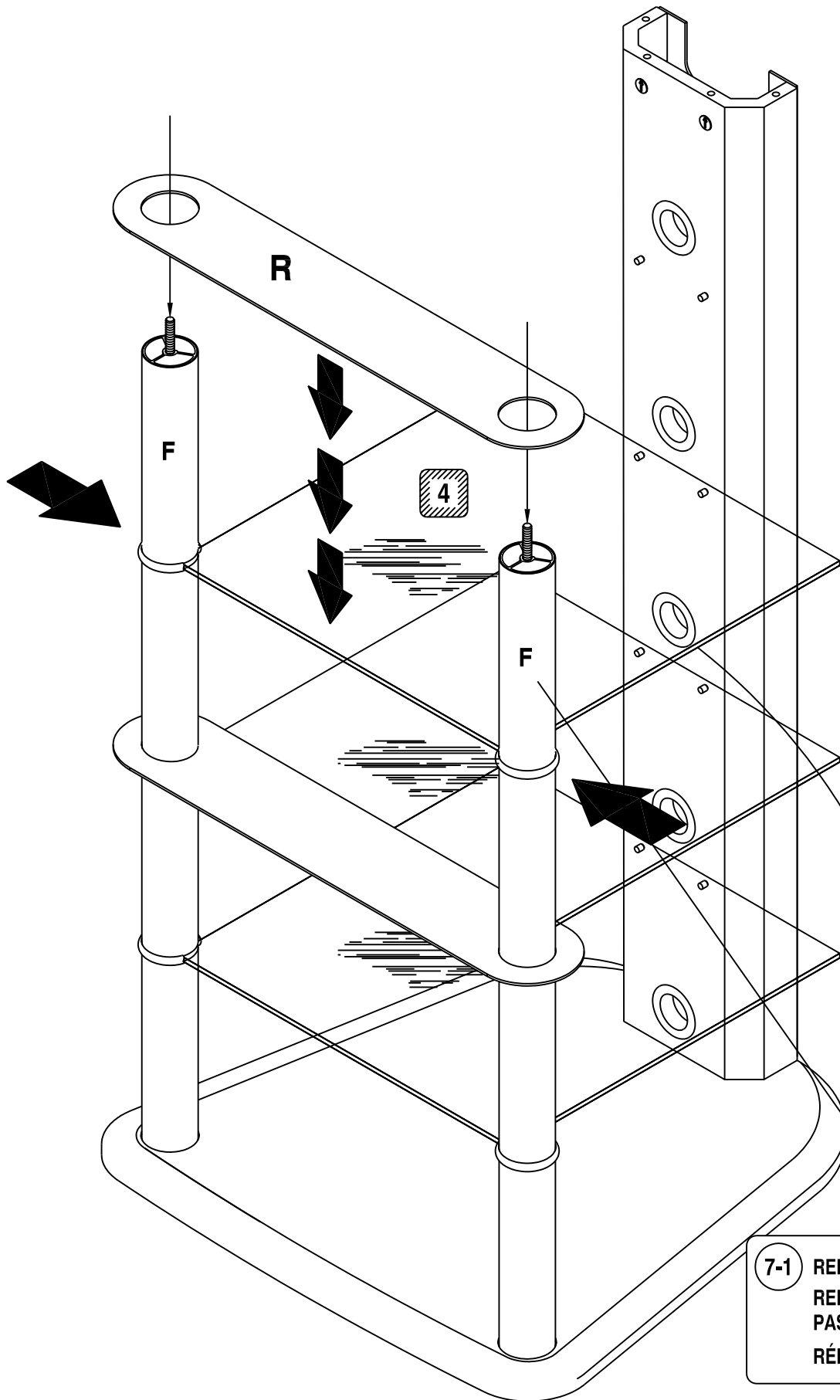

7-1 REPEAT STEP #4-1 TO #4-3  
REPETIR LOS PASOS #4-1 EN EL  
PASOS #4-3  
RÉPÉTER LES ÉTAPES #4-1 À #4-3

8

8-1

REPEAT STEP #5-1, & #4-4 FOR LAST GLASS SHELF (#4) & POST (F) ASSEMBLY  
REPETIR PASO #5-1 Y #4-4 PARA LA ULTIMA TABLETA DE VIDRIO (#4) Y LOS  
TUBOS (F) PARA EL ENSAMBLAJE.

RÉPÉTER LA PROCÉDURE DÉCRITE AUX ÉTAPES #5-1, #4-4 POUR L'ASSEMBLAGE  
DE LA DERNIÈRE TABLETTE (#4) ET LES DERNIERS TUBES (F).

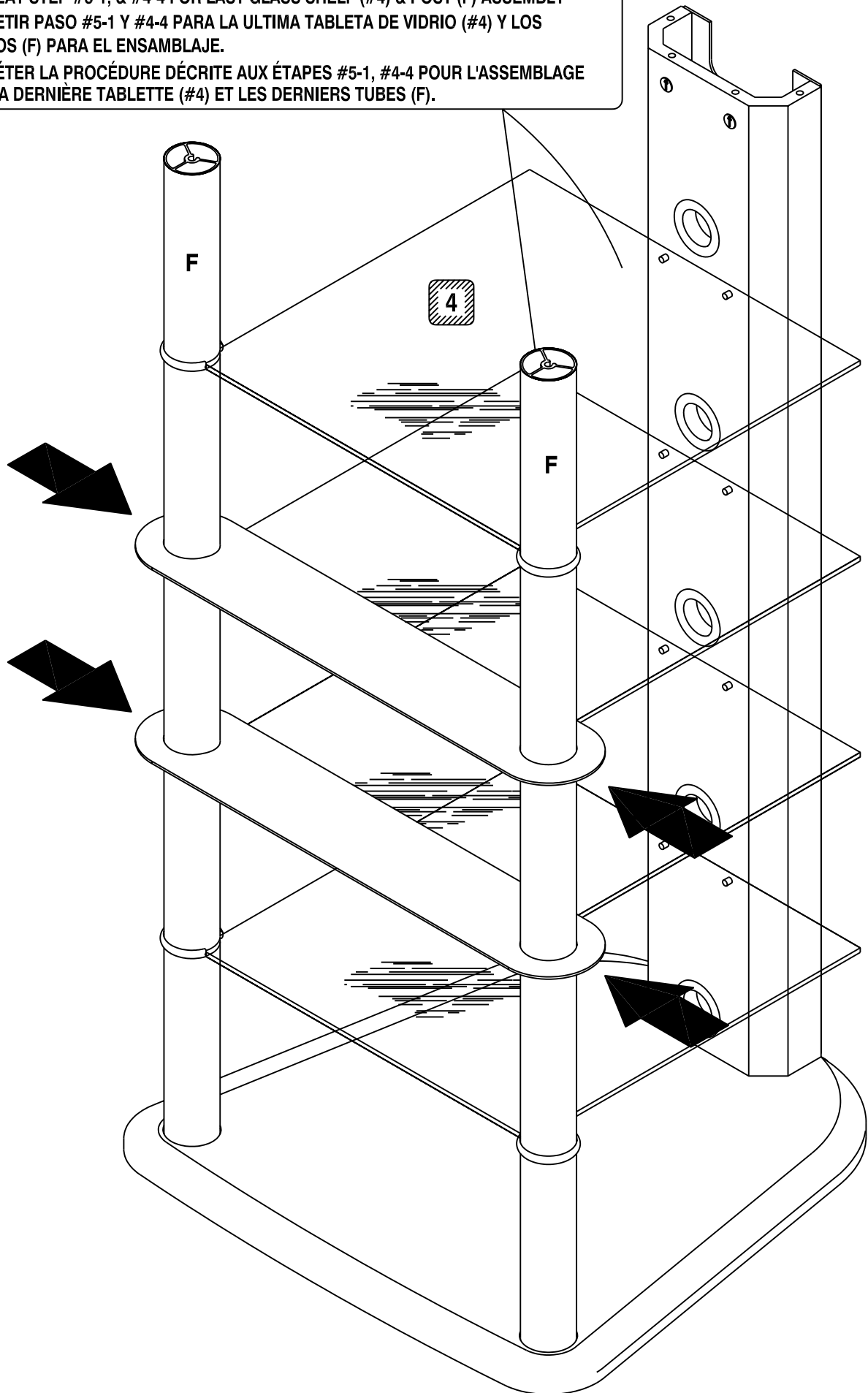

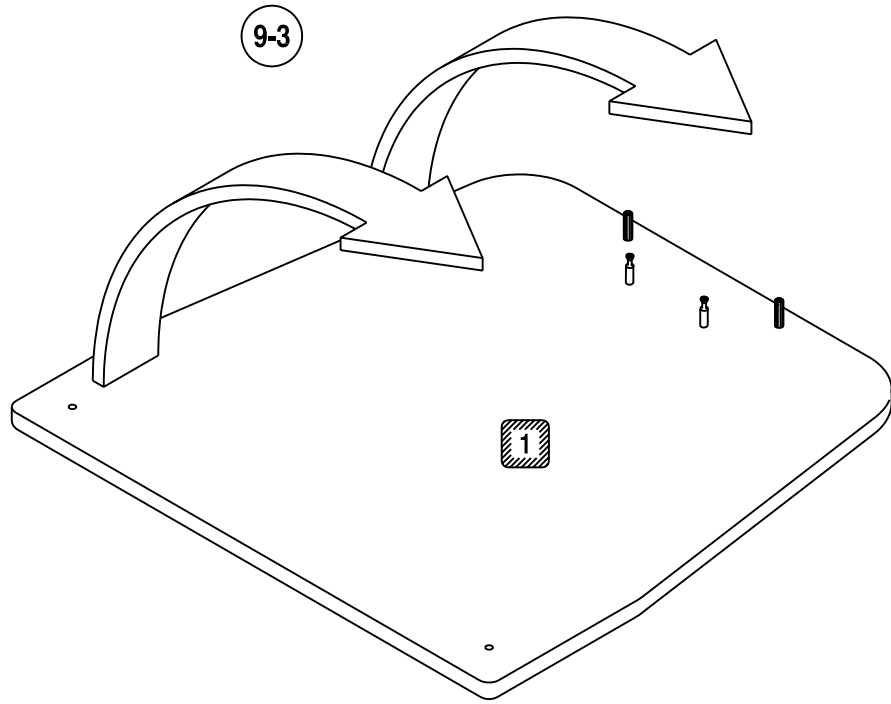
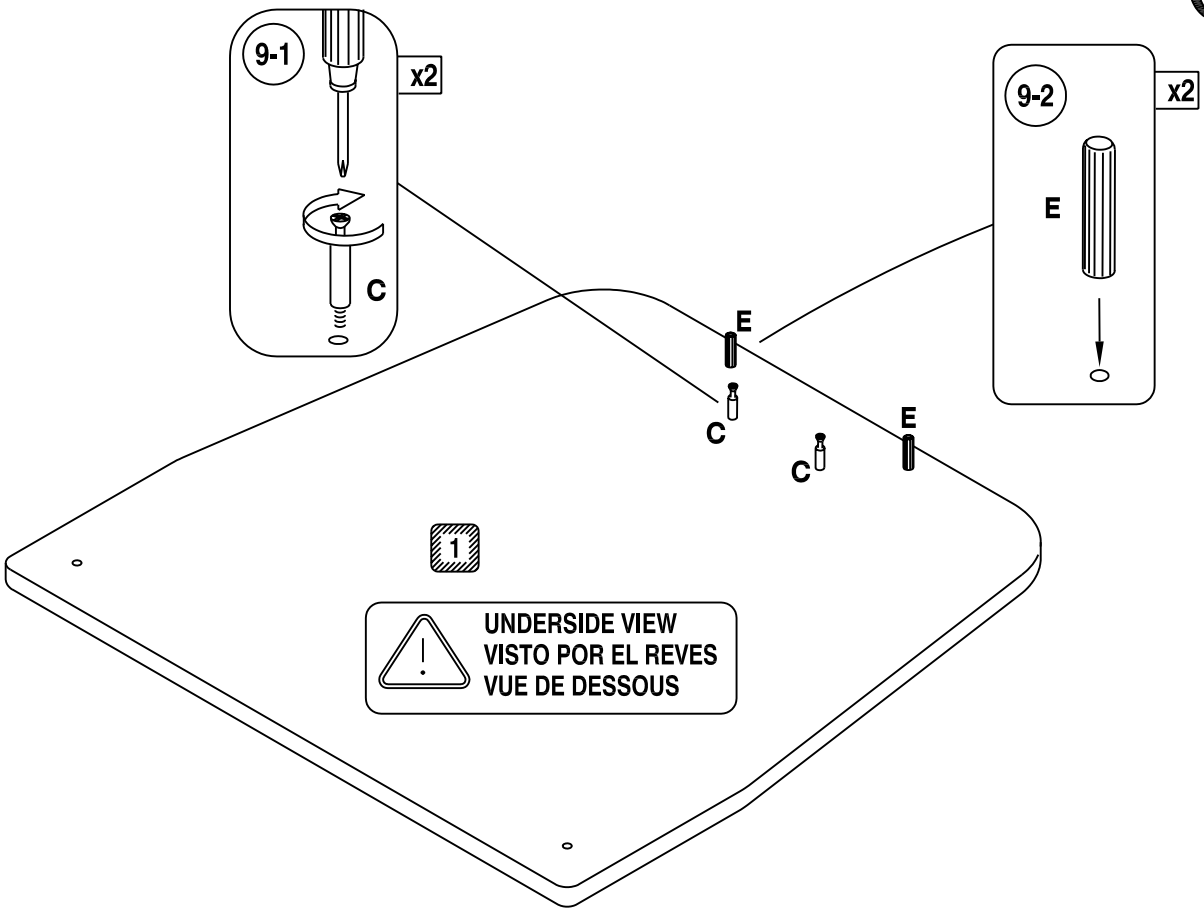

10

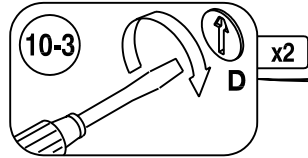
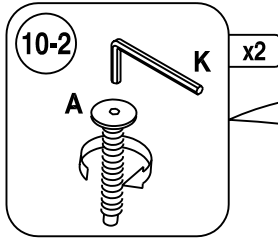

10-5



2 CARDBOARD BRACES (R) TO BE REMOVED AFTER  
INSTALLATION OF TOP (#1). TEAR OFF & DISCARD.

LOS 2 SOPORTES DE CARTON (R) DEVERAN SER RETIRADOS  
DESPUES DE LA INSTALACION DE LA PARTE SUPERIOR OSEA  
LA PIEZA DE MADERA (#1). PARA RETIRAR EL SOPORTE DE  
CARTON DEVERA SOLAMENTE JALAR DE LA RANURA.

RETIREZ LES 2 RENFORTS (R) LORSQUE L'ASSEMBLAGE  
EST COMPLETÉ. DÉCHIREZ ET JETEZ.

