

# ALTO

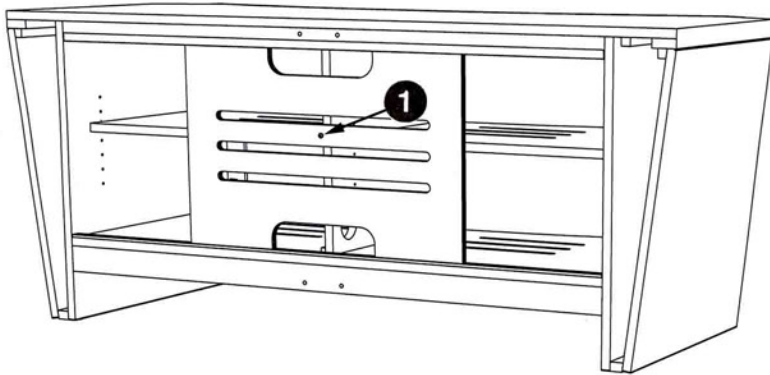

- 1** Unscrew the screw that holds the two (2) sections of the sliding back together.

*Dévisser la vis qui maintient les deux (2) sections du dos coulissant ensemble.*

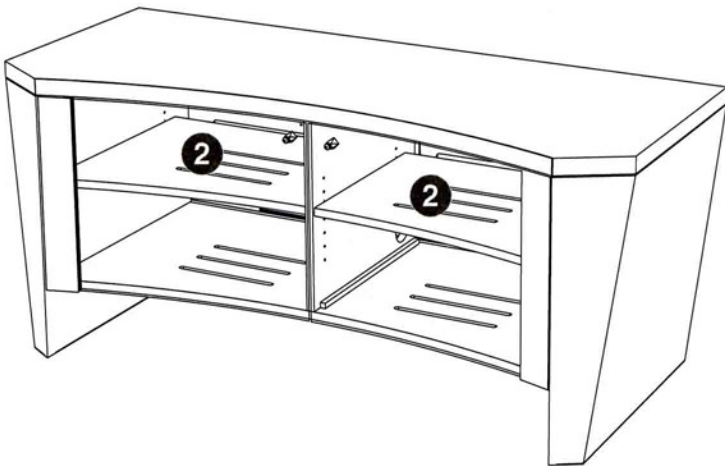

- 2** To adjust or remove the shelves, unscrew the security screws (required during transport) located under each shelf.

*Pour ajuster ou enlever les tablettes, vous devez dévisser les vis de sécurité (nécessaires pour le transport) situées sous chaque tablette.*

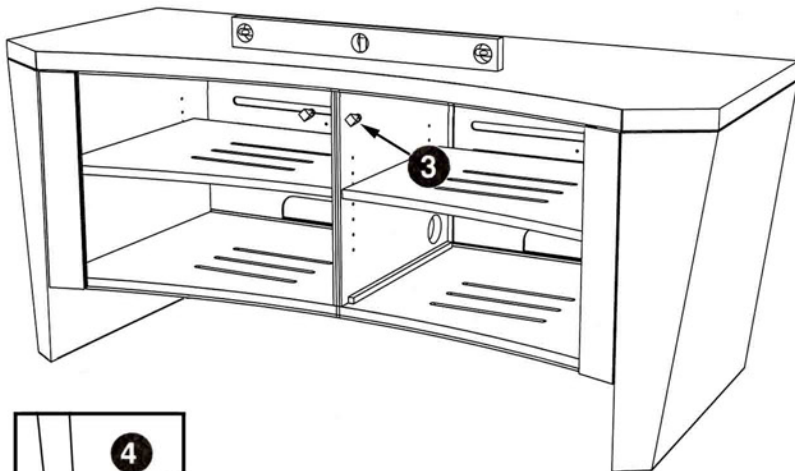

- 3** Reverse sides of door knobs. **Important: make sure to replace the two (2) plastic rings on each side of the glass, using the smaller ring on the side of the knob.**

*Inverser les poignées de portes. Important: remettre les deux (2) rondelles de plastique sur chaque côté de la vitre en utilisant la plus petite rondelle sur le côté de la poignée.*

- 4** Place the credenza in its final location and correct any slants the floor may have by screwing or unscrewing the four (4) levelers located at the four corners.

*Installer la crédence à son emplacement final et corriger les inclinaisons possibles du plancher en vissant ou dévissant les quatre (4) ajusteurs situés aux quatre coins.*

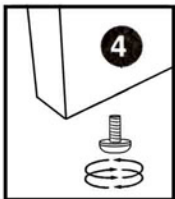

**Note:** To remove the sliding back sections of the credenza, first lift and then pull down towards you, as shown on the drawing.

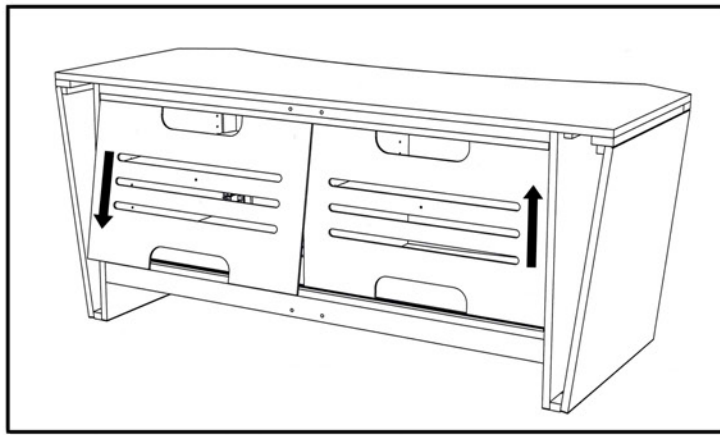

**Note:** Pour retirer les sections du dos coulissant de la crédence, premièrement soulever puis tirer vers le bas vers vous, tel qu'indiqué ci-contre.

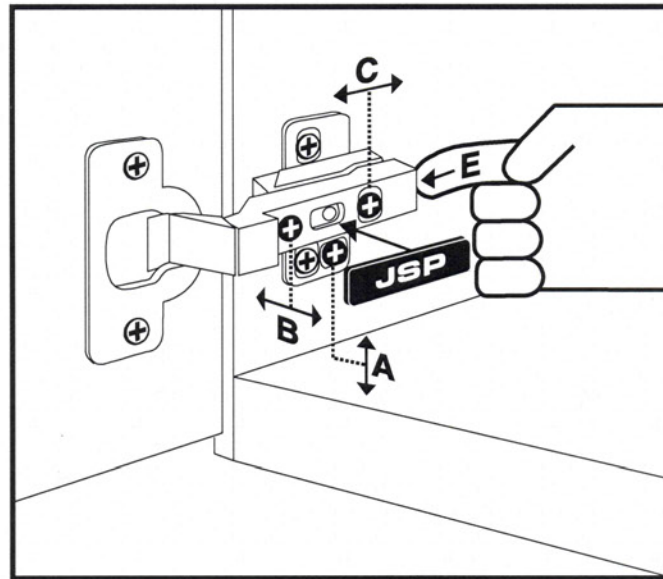

## TO ADJUST DOORS

Remove the black plastic screw cap and adjust according to your needs (see illustration).

- A = height adjustment
- B = lateral adjustment
- C = depth adjustment

## TO REMOVE DOORS

**NOTHING TO UNSCREW - NO TOOLS NEEDED**

Push the lined button (E), located at the end of the hinges, in order to separate them from the mounting plates. **Important: hold the glass door to protect from breakage.** To put it back in place, insert the hinges into the mounting plates until a "click" is heard.

## POUR AJUSTER LES PORTES

Enlever le cache-vis de plastique noir et ajuster selon le besoin (voir illustration).

- A = réglage de la hauteur
- B = réglage latéral
- C = réglage de la profondeur

## POUR ENLEVER LES PORTES

**RIEN À DÉVISSER - AUCUN OUTIL REQUIS**

Appuyer sur le bouton presseur rainuré (E), situé à l'extrémité des charnières, afin de dégager ces dernières des plaques de montage. **Important : tenir la porte vitrée par le bas pour empêcher de l'endommager.** Pour remettre les portes en place, insérer les charnières dans les plaques de montage jusqu'à ce que vous entendiez un " clic ".

### To prevent stains.

Some coloring agents used in rubber supports underneath electric and electronic accessories penetrate the finish and stain the surfaces. We suggest you use felt or transparent **protectors** underneath these items.



### Prévenez les taches.

Certains colorants contenus dans les coussinets de caoutchouc dont sont munis certains objets électroniques traversent le fini et tachent les surfaces. Nous vous conseillons d'ajouter des **protecteurs** en feutre ou transparents sous ces objets.

### Cleaning.

Use a soft cloth dampened with a solution of water and mild soap (dishwashing liquid).

**No other cleaning or polishing product should be used.**



### Entretien facile.

Pour nettoyer les meubles utilisez un linge propre humecté d'une solution d'eau et de savon doux (liquide à vaisselle).

**N'employez aucun autre produit nettoyant ou produit de polissage.**

## The JSP Guarantee

JSP furniture is guaranteed against any defects, material and workmanship, under normal use, during one full year as of the shipping date to the retailer. Naturally, the guarantee does not apply in case of an accident, negligence, misuse or improper care.

Adjustments such as, doors or drawers, are not considered as defects since we use adjustable hardware.

The variations in color and grain created by nature, makes each piece of furniture unique, setting apart imitations. Such variations are not within our control nor are they considered defects under guarantee.

Should your furniture prove defective, please contact the retailer from whom the furniture was purchased.

## La Garantie JSP

JSP garantit ses meubles contre tout défaut de fabrication et de matériel sous des conditions normales d'utilisation pendant un an à compter de la date d'expédition chez le détaillant. Par conséquent, la garantie ne s'applique pas en cas d'accident, d'usage abusif ou de soins inadéquats.

Les ajustements de tiroirs ou de portes ne sont pas considérés comme des défauts de fabrication ou de matériel puisque la quincaillerie utilisée permet les ajustements nécessaires.

La variation dans le grain et la couleur du bois est le produit de la nature. Deux morceaux provenant du même arbre ne sont donc jamais identiques et réagissent différemment aux produits utilisés pour la finition. Ces variations ne sont pas considérées comme étant un défaut de fabrication ou de matériel.

Advenant un défaut de fabrication ou de matériel, vous devez communiquer avec le détaillant auprès duquel vous vous êtes procuré votre mobilier JSP.