

## VF2012 & 2022

(6901-170180 <00>)

EN

Thank you for choosing the VF Furniture series from Sanus Systems. The VF2012 & VF2022 units are designed to support audio and video accessory equipment. The units are NOT designed to support a television.

VF2012: Weight capacity for each shelf is 22.5 kg (50 lbs.), maximum capacity for the entire unit is 45.5 kg (100 lbs).

VF2022: Weight capacity for each shelf is 34 kg (75 lbs.), maximum capacity for the entire unit is 68 kg (150 lbs).

**▲ CAUTION:** This product is designed for use in wood frame walls only! The wall must be capable of supporting up to five times the weight of the monitor and mount combined. If you have any doubts about the ability of the wall to support the monitor, contact Sanus Systems Customer Service, or a qualified contractor.

FR

Merci d'avoir choisi un meuble VT de Sanus Systems. Les unités VF2012 et VF2022 ont été conçues pour supporter des équipements audio et vidéo accessoires. Cette unité N'est PAS conçue pour supporter un téléviseur.

VF2012 : la capacité pondérale de chaque étagère est de 22,5 kg, la capacité maximale de l'unité entière est de 45,5 kg.

VF2022 : la capacité pondérale de chaque étagère est de 34 kg, la capacité maximale de l'unité entière est de 68 kg.

**▲ ATTENTION:** Ce produit n'est conçu que pour les murs à chevrons en bois! Le mur doit pouvoir supporter jusqu'à cinq fois le poids de l'ensemble moniteur et support. En cas de doute sur les capacités du mur à supporter le moniteur, prenez contact avec le service clientèle Sanus ou un artisan qualifié.

DE

Vielen Dank, dass Sie sich für die Möbel-Serie VF von Sanus Systems entschieden haben. Der VF2012 und der VF2022 sind ideal für Ihr AV-Gerätezubehör. Diese Artikel eignen sich NICHT für Fernsehgeräte.

VF2012: Die Tragkraft je Regalboden beträgt 22,5 kg (50 lb). Die maximale Tragkraft des gesamten Artikels beträgt 45,5 kg (100 lb).

VF2022: Die Tragkraft je Regalboden beträgt 34 kg (75 lb). Die maximale Tragkraft des gesamten Artikels beträgt 68 kg (150 lb).

**▲ VORSICHT:** Dieses Produkt ist zum Gebrauch nur in Holzstiftwänden ausgelegt! Die Wand muss das fünffache Gewicht der aus Monitor und Halterung bestehenden Kombination tragen können. Falls Sie Zweifel darüber haben, ob die Wand den Monitor trägt, setzen Sie sich bitte mit dem Kundendienst von Sanus Systems oder einem qualifizierten Unternehmer in Verbindung.

ES

Gracias por escoger la serie VF Furniture de Sanus Systems. Las unidades VF2012 y VF2022 están diseñadas para sostener accesorios de audio y vídeo. Estas unidades NO están diseñadas para sostener un televisor.

VF2012: Cada estante soporta un peso máximo de 22,5 kg (50 lbs) y la capacidad máxima de toda la unidad es de 45,5 kg (100 lbs).

VF2022: Cada estante soporta un peso máximo de 34 kg (75 lbs) y la capacidad máxima de toda la unidad es de 68 kg (150 lbs).

**▲ ADVERTENCIA:** Este producto está previsto para usar solamente sobre tabiques con montantes de madera. El tabique tiene que ser capaz de soportar hasta cinco veces el peso del monitor y el soporte combinados. Si tiene alguna duda sobre si la pared será capaz de soportar el monitor, póngase en contacto con el servicio de atención al cliente de Sanus System o consulte a un técnico cualificado.

PT

Obrigado por escolher mobiliário da série VF da Sanus Systems. As unidades VF2012 & VF2022 foram concebidas para suportar equipamento acessório de áudio e vídeo. As unidades NÃO foram concebidas para suportar uma televisão.

VF2012: Capacidade de peso para cada prateleira é de 22,5 kg (50 lbs.), capacidade máxima para toda a unidade é de 45,5 kg (100 lbs.)

VF2022: Capacidade de peso para cada prateleira é de 34 kg (75 lbs.), capacidade máxima para toda a unidade é de 68 kg (150 lbs).

**▲ ATENÇÃO:** Este produto foi desenhado para uso exclusivo em estruturas de madeira! A parede deve ser capaz de suportar cinco vezes o peso do monitor acrescido do peso do material de montagem de parede. Se tiver dúvidas sobre a capacidade da parede para suportar o monitor, por favor contacte o Centro de Atendimento ao Cliente da Sanus Systems ou consulte um técnico de instalações.

NL

Hartelijk dank voor uw aankoop van de VF meubilsystemen van Sanus Systems. De VF2012 & VF2022 eenheden zijn bedoeld voor het ondersteunen van audio- en videoapparatuur. De eenheden zijn NIET geschikt voor het ondersteunen van een televisie.

VF2012: de draagcapaciteit van elke plank is 22,5 kg, de maximale draagcapaciteit van de hele eenheid is 45,5 kg.

VF2022: de draagcapaciteit van elke plank is 34 kg, de maximale draagcapaciteit voor de hele eenheid is 68 kg.

**▲ LET OP:** Dit product is alleen geschikt voor gebruik op houten wanden! De wand moet in staat zijn vijf maal het gecombineerde gewicht van de monitor plus de muursteen te dragen. Heeft u twijfels hierover, neem dan contact op met de afdeling Customer Service van Sanus, of met een erkend aannemer.

IT

Grazie per aver scelto la serie arredamento VF della Sanus Systems. Le unità VF2012 e VF2022 sono state progettate per sostenere accessori audio e video. Queste unità NON sono progettate per sostenere un televisore.

VF2012: portata massima per ciascun ripiano: 22,5 kg (50 lbs); portata massima per l'intera unità: 45,5 kg (100 lbs).

VF2012: portata massima per ciascun ripiano: 34 kg (75 lbs); portata massima per l'intera unità: 68 kg (150 lbs).

**▲ PRECAUZIONE:** Prodotto destinato a essere usato esclusivamente su montante in legno! La parete deve essere in grado di sopportare fino a cinque volte il peso del monitor combinato al supporto a muro. In presenza di dubbio sulla capacità della parete di sopportare il monitor, contattare l'Assistenza Clienti di Sanus o rivolgersi a una persona qualificata.

**EL** Ευχαριστούμε που επιλέξατε τη σειρά επίπλων VF της Sanus Systems. Οι μονάδες VF2012 & VF2022 έχουν σχεδιαστεί για να λειτουργούν ως βάσεις βοηθητικού εξοπλισμού ήχου και εικόνας. Οι μονάδες ΔΕΝ έχουν σχεδιαστεί για στήριξη τηλεόρασης.

VF2012: Η ικανότητα αντοχής βάρους για κάθε ράφι είναι 22,5 kg (50 lbs.), μέγιστη ικανότητα για ολόκληρη τη μονάδα είναι 45,5 kg (100 lbs).

VF2022: Η ικανότητα αντοχής βάρους για κάθε ράφι είναι 34 kg (75 lbs.), μέγιστη ικανότητα για ολόκληρη τη μονάδα είναι 68 kg (150 lbs).

**▲ ΠΡΟΣΟΧΗ:** Το προϊόν αυτό έχει σχεδιαστεί μόνο για τοίχους με ξύλινα δοκάρια. Ο τοίχος θα πρέπει να έχει τη δυνατότητα να στηρίζει έως πέντε φορές το συνολικό βάρος της οθόνης και της βάσης. Αν έχετε αμφιβολίες για τη δυνατότητα του τοίχου να στηρίζει την οθόνη, επικοινωνήστε με την Εξυπηρέτηση Πελατών της Sanus ή με έναν εξουσιοδοτημένο τεχνικό.

**NO** Takk for at du har valgt VF Furniture-serien fra Sanus Systems. VF2012- og VF2022-enhetene er konstruert for lyd- og videoutstyr. Enhetene er IKKE konstruert for å støtte fjernsyn.

VF2012: Vektkapasitet for hver hylle er 22,5 kg, maksimal kapasitet for hele enheten er 45,5 kg.

VF2022: Vektkapasitet for hver hylle er 34 kg, maksimal kapasitet for hele enheten er 68 kg.

**▲ FORSIKTIG:** Dette produktet er kun konstruert for bruk på vegger med trestendere! Væggen må kunne bære minst fem ganger den samlede vekten av skjermen og festet. Hvis du tviler på om veggene er sterke nok til å bære skjermen, bør du kontakte Sanus Customer Service eller en kvalifisert snekker.

**DA** Tak, fordi du valgte VF-møbelserien fra Sanus Systems. Modeljerne VF2012 og VF2022 er beregnet til placering af lyd- og billedudstyr. Enhederne er IKKE designet til et tv.

VF2012: Den maksimale vægtpacitet for hver hylde er 22,5 kg, og den maksimale kapacitet for hele enheden er 45,5 kg.

VF2022: Den maksimale vægtpacitet for hver hylde er 34 kg, og den maksimale kapacitet for hele enheden er 68 kg.

**▲ FORSIGTIG:** Dette produkt er kun designet til montering på vægge med underliggere af træ. Væggen skal være i stand til at bære fem gange vægten af skærmen plus montering. Hvis du tvivler på om væggen kan bære skærmen, kontakt Sanus kundeservice eller et kvalificeret byggefirma.

**SV** Tack för att du valt möbelserien VF från Sanus Systems. Enheterna VF2012 och VF2022 är konstruerade för att bära tillbehör till ljud- och videoutrustning. Enheterna är INTE konstruerade för att bära en TV-apparat.

VF2012: Varje hylla klarar en vikt på 22,5 kg (50 lbs.), medan den maximala kapaciteten för hela enheten är 45,5 kg (100 lbs).

VF2022: Varje hylla klarar en vikt på 34 kg (75 lbs.), medan den maximala kapaciteten för hela enheten är 68 kg (150 lbs).

**▲ OBSERVERA:** Den här produkten är endast till för väggar med träbalkar! Väggen måste tåla minst 5 gånger bildskärmens vikt inklusive väggfäste. Om du tvekar på om väggen är tillräckligt stark för att hålla bildskärmen, ta kontakt med Sanus Kundtjänst eller en behörig entreprenör.

**RU** Благодарим вас за выбор подставки Sanus Systems серии VF. Изделия VF2012 & VF2022 предназначены для аудио- и видеоборудования. Эти изделия НЕ предназначены для телевизоров.

VF2012: каждая полка выдерживает вес в 22,5 кг. Максимальный вес, который выдерживает изделие — 45,5 кг.

VF2022: каждая полка выдерживает вес в 34 кг. Максимальный вес, который выдерживает изделие — 68 кг.

**▲ ОСТОРОЖНО!** Это изделие предназначено для использования только на деревянных каркасных стенах! Стена должна выдерживать нагрузку, в пять раз превышающую суммарный вес монитора и крепления. Если у вас есть какие-либо сомнения в том, сможет ли стена выдержать монитор, обратитесь в сервисный центр Sanus или к квалифицированному подрядчику.

**PL** Dziękujemy za wybór mebli z serii VF firmy Sanus Systems. Regaly VF2012 i VF2022 zostały zaprojektowane dla sprzętu audio oraz wideo. Regaly te NIE są przeznaczone pod telewizory.

VF2012: dopuszczalne obciążenie dla każdej półki wynosi 22,5 kg, a maksymalne obciążenie całego regalu to 45,5 kg.

VF2022: dopuszczalne obciążenie dla każdej półki wynosi 34 kg, a maksymalne obciążenie całego regalu to 68 kg.

**▲ UWAGA:** Produkt przeznaczony wyłącznie do ścian szkieletowych drewnianych! Ściana powinna wytrzymać obciążenie równe pięciokrotnej wadze telewizora wraz z uchwytem. W razie wątpliwości, czy ściana utrzyma telewizor, skontaktuj się z obsługą klienta firmy Sanus Systems lub wykwalifikowanym wykonawcą.

**CS** Děkuje vám za zakoupení nábytku řady VF Furniture od společnosti Sanus Systems. Jednotky VF2012 a VF2022 jsou navrženy pro audio a video zařízení. Tyto jednotky NEJSOU určeny k nesení televizoru.

VF2012: Nosnost každé police je 22,5 kg, maximální nosnost celé jednotky je 45,5 kg.

VF2022: Nosnost každé police je 34 kg, maximální nosnost celé jednotky je 68 kg.

**▲ POZOR:** Tento výrobek je určen k použití pouze na stěnách z dřevěných sloupků! Zeď musí udržet až pětinašobek hmotnosti monitoru a držáku dohromady. Pokud si nejste jisti, zda zeď monitor udrží, kontaktujte oddělení služeb zákazníkům společnosti Sanus nebo zavolejte kvalifikovaného odborníka.

**TR** Sanus Systems'in VF Mobilya serisini seçtiğiniz için teşekkür ederiz. VF2012 ve VF2022 birimleri, ses ve görüntü ekipmanlarını desteklemek üzere tasarlanmıştır. Birimler televizyon için KULLANILAMAZ.

VF2012: Her raf için ağırlık kapasitesi 22,5 kg (50 lbs.), birimin tamamı için maksimum kapasite 45,5 kg'dir (100 lbs).

VF2022: Her raf için ağırlık kapasitesi 34 kg (75 lbs.), birimin tamamı için maksimum kapasite 68 kg'dir (150 lbs).

**▲ DİKKAT:** Ürün yalnızca ağaç iskeletli duvarlarda kullanılmak üzere tasarlandı! Duvar ekranın ve montaj düzeneğinin beş katı ağırlığı taşıyabilecek kapasitede olmalıdır. Duvarın ekranı taşıyabilecek kapasitede olup olmadığından emin değilseniz Sanus Müşteri Hizmetleri veya yetkili bir firma ile temasa geçin.

**JP** Sanus SystemsのVF Furniture製品をご購入いただきありがとうございます。VF2012およびVF2022ユニットは、オーディオ機器およびビデオアクセサリ機器に対応しています。本ユニットは、テレビを保持するように設計されていません。

VF2012: VF2022: 本製品の耐荷重は各棚が22.5 kg、製品全体が45.5 kgです。本製品の耐荷重は各棚が34 kg、製品全体が68 kgです。

**▲ 注:** 本製品は木製フレーム壁での使用にのみ対応していません。取り付ける壁は、モニターとマウント器具をあわせた重量の5倍の重量を支えることができなければなりません。壁がモニターを支えることができるかどうか疑問な場合は、Sanus Systemsカスタマーサービスまたは有資格の契約業者までお問い合わせください。

**MD** 感谢您选择 Sanus Systems 的 VF 家具系列产品。VF2012 和 VF2022 单元适合支撑音频和视频附件设备。这些单元不是为支撑电视而设计的。

VF2012: 各架板的承重能力为 22.5 kg (50 磅), 整个单元的最大承重能力为 45.5 kg (100 磅)。VF2022: 各架板的承重能力为 34 kg (75 磅), 整个单元的最大承重能力为 68 kg (150 磅)。

**▲ 注意** 本产品仅适用于木质架构墙壁! 墙壁应能支持五倍于显示器支架总重的重量。若对墙壁支持显示器的能力存在任何疑问, 请联系 Sanus Systems 客户服务中心或合格的承建商。

**EN** **CAUTION:** Do not use this product for any purpose not explicitly specified by Sanus Systems. Improper installation may cause property damage or personal injury. If you do not understand these directions, or have doubts about the safety of the installation, contact Sanus Systems Customer Service or call a qualified contractor. Sanus Systems is not liable for damage or injury caused by incorrect mounting, assembly, or use.

**WARNING:** This product contains small items that could be a choking hazard if swallowed. Keep these items away from young children!

**FR** **ATTENTION:** N'utilisez pas ce produit à une fin non spécifiée expressément par Sanus Systems. Une installation incorrecte peut entraîner des préjudices corporels ou des dommages matériels. Si vous ne comprenez pas ces instructions ou si vous avez des doutes quant à la sécurité de l'installation, veuillez contacter le service clientèle de Sanus Systems ou un installateur qualifié. Sanus Systems n'est pas responsable des dommages ou des préjudices causés par un montage, un assemblage ou une utilisation incorrects.

**AVERTISSEMENT:** Ce produit contient des composants de petite taille susceptibles de provoquer un étouffement en cas d'ingestion. Éloignez ces composants d'enfants en bas âge !

**DE** **VORSICHT:** Verwenden Sie dieses Produkt nicht für Zwecke, die von Sanus Systems nicht ausdrücklich angegeben wurden. Falsche Montage kann Sachbeschädigungen oder Körperverletzungen zur Folge haben. Falls Sie diese Anleitung nicht verstehen oder Zweifel bezüglich der Sicherheit der Montage haben, setzen Sie sich bitte dem Sanus Systems-Kundendienst in Verbindung oder ziehen Sie einen qualifizierten Unternehmer zu Rate. Sanus Systems haftet nicht für Schäden oder Verletzungen, die durch falsche Montage, falschen Zusammenbau oder falsche Benutzung verursacht werden.

**WARNUNG:** Dieses Produkt enthält kleine Teile, die, wenn sie heruntergeschluckt würden, zum Ersticken führen könnten. Diese Teile daher von kleinen Kindern fernhalten!

**ES** **PRECAUCIÓN:** No utilice este producto para ningún fin que no sea explícitamente especificado por Sanus Systems. Una instalación inadecuada puede provocar daños materiales o lesiones personales. Si no entiende las instrucciones de montaje o tiene alguna duda sobre la seguridad de la instalación, contacte con Sanus Systems o llame a un operario cualificado. Sanus Systems no es responsable de daños o lesiones causados por el montaje, ensamblaje o uso incorrectos.

**¡ATENCIÓN!** Este producto contiene piezas de pequeño tamaño que podrían significar un peligro al ser ingeridas. Mantener fuera del alcance de los niños pequeños.

**PT** **ATENÇÃO:** Não use o produto para nenhuma finalidade que não tenha sido explicitamente especificada pela Sanus Systems. Uma instalação inadequada poderá causar danos de propriedade ou ferimentos pessoais. Se não compreender as instruções ou se tiver dúvidas sobre a segurança da instalação, por favor contacte o Centro de Atendimento ao Cliente da Sanus Systems ou consulte um técnico de instalações. A Sanus Systems não se responsabiliza por danos ou ferimentos causados pela incorrecta montagem e fixação ou pelo uso inadequado.

**ATENÇÃO:** Este produto contém peças pequenas que podem provocar asfixia no caso de ingestão. Mantenha estas peças fora do alcance de crianças pequenas!

**NL** **LET OP:** Gebruik dit product niet voor doeleinden die niet expliciet zijn gespecificeerd door Sanus Systems. Onjuiste installatie kan leiden tot schade aan eigendommen of persoonlijk letsel. Wanneer u deze aanwijzingen niet begrijpt, of twijfelt over de veiligheid van de installatie, neem dan contact op met de afdeling Customer Service van Sanus Systems of met een erkend installateur. Sanus Systems is niet aansprakelijk voor enigerlei letsel of schade die het gevolg is van onjuiste montage, assemblage of gebruik.

**WAARSCHUWING:** Dit product bevat kleine onderdelen die verstikkingsgevaar kunnen opleveren wanneer ze worden ingeslikt. Houd ze daarom uit de buurt van kleine kinderen!

**IT** **PRECAUZIONE:** Il presente prodotto non deve essere usato per scopi diversi da quelli chiaramente specificati da Sanus Systems. Un'installazione scorretta può esporre al rischio di danni a cose o lesioni personali. Qualora le presenti istruzioni non fossero comprese appieno, o in caso di dubbi per quanto attiene la sicurezza d'installazione, contattare il Servizio Clienti di Sanus Systems o altra persona qualificata. Sanus Systems non potrà essere ritenuta responsabile di alcun danno o lesione derivante da montaggio, assemblaggio o uso scorretto.

**AVVERTENZA:** Questo prodotto contiene piccoli elementi che, se ingeriti, potrebbero provocare soffocamento. Tenere questi piccoli elementi fuori dalla portata dei bambini!

**EL** **ΠΡΟΣΟΧΗ:** Μην χρησιμοποιείτε το προϊόν αυτό για χρήσεις οι οποίες δεν αναφέρονται ρητά από τη Sanus Systems. Τυχόν αντικανονική εγκατάσταση μπορεί να προκαλέσει υλικές ζημιές ή ατομικό τραυματισμό. Εάν δεν αντιλαμβάνεστε αυτές τις οδηγίες ή έχετε αμφιβολίες για την ασφάλεια της εγκατάστασης, επαφή με την Εξυπηρέτηση Πελατών της Sanus Systems ή επικοινωνήστε με εξειδικευμένο εγκαταστάτη. Η Sanus Systems δε φέρει ευθύνη για ζημιές ή τραυματισμό που ενδεχομένως έχει προκληθεί από εσφαλμένη τοποθέτηση, συναρμολόγηση ή χρήση.

**ΠΡΟΕΙΔΟΠΟΙΗΣΗ:** Αυτό το προϊόν περιέχει μικρά αντικείμενα που μπορούν να προκαλέσουν πνιγμό από πιθανή κατάποση. Κρατήστε αυτά τα αντικείμενα μακριά από μικρά παιδιά!

**NO** **FORSIKTIG:** Bruk ikke dette produktet til andre formål enn de som spesifiseres av Sanus Systems. Feil installasjon kan føre til personskade eller materielle skader. Hvis du ikke forstår disse instruksjonene eller tviler på om installasjonen er trygg, bør du kontakte Sanus Systems Customer Service eller tilkalle en kvalifisert snekker. Sanus Systems kan ikke holdes ansvarlig for skade eller legemsskade som skyldes feil montering, feil sammenføyning eller feil bruk.

**ADVARSEL:** Dette produktet inneholder smådeler som kan utgjøre en kvelningsrisiko hvis de svelges. Hold disse delene utilgjengelige for småbarn!

**DA** **FORSIGTIGHED:** Brug ikke dette produkt til formål, som ikke er udtrykkeligt specificerede af Sanus Systems. Forkert installation kan medføre skade på materiale eller personskade. Hvis du ikke forstår disse instruktioner, eller er i tvivl om installationssikkerhed, kontakt Sanus Systems Kundeservice eller ring til en kvalificeret installatør. Sanus Systems er ikke ansvarlig for skade eller kvæstelser forårsaget af forkert ophæng, forkert montage eller forkert brug.

**ADVARSEL:** Dette produkt indeholder små dele, der kan forårsage kvælningsskade, hvis de sluges. Hold disse dele væk fra børn.

**SV** **OBSERVERA:** Använd inte produkten för andra ändamål än de som uttryckligen omnämns av Sanus Systems. Felaktig montering kan leda till skador på föremål och personer. Om du inte förstår beskrivningen eller är tveksam om monteringen är säker, ta kontakt med Sanus Systems' kundtjänst eller en kvalificerad tekniker. Sanus Systems kan inte hållas ansvarig för skador eller olycksfall som förorsakats av felaktig montering, felaktig hopsättning eller felaktig användning.

**VARNING:** Den här produkten innehåller smådelar som kan förorsaka kvävning om de sväljs ned. Förvara dessa delar utom räckhåll för barn!

**RU** **ОСТОРОЖНО!** Не используйте изделие для каких бы то ни было целей, конкретно не оговоренных компанией Sanus Systems. Неправильная установка может привести к повреждению имущества и травме. Если не понимаете данных инструкций или сомневаетесь в безопасности установки, обратитесь в центр обслуживания Sanus Systems или вызовите квалифицированного подрядчика. Sanus Systems не несет ответственности за ущерб и травмы, вызванные неправильной установкой, сборкой и использованием.

**ПРЕДУПРЕЖДЕНИЕ:** В этом изделии содержатся небольшие предметы, способные представлять опасность для здоровья в случае их проглатывания. Держите эти предметы вдали от маленьких детей!

PL

**⚠ UWAGA:** Nie wykorzystuj tego produktu do celów innych niż wyraźnie określone przez firmę Sanus Systems. Nieprawidłowa instalacja może spowodować zniszczenie mienia lub obrażenia ciała. Jeśli poniższe wskazówki nie są zrozumiałe lub masz wątpliwości co do bezpieczeństwa instalacji, skontaktuj się z działem obsługi klienta firmy Sanus Systems lub wezwij wykwalifikowanego wykonawcę. Firma Sanus Systems nie ponosi odpowiedzialności za szkody i obrażenia będące wynikiem nieprawidłowego mocowania, montażu czy użytkowania.

**⚠ OSTRZEŻENIE:** Produkt zawiera małe elementy, które grożą zadławieniem w razie połknięcia. Przechowuj je poza zasięgiem małych dzieci!

CS

**⚠ POZOR:** Používejte tento výrobek výhradně pro účel výslovně stanovený výrobcem Sanus Systems. Nesprávná instalace může vést k poškození majetku nebo zranění osob. Pokud těmto pokynům nerozumíte nebo máte jakékoli pochybnosti ohledně bezpečnosti instalace, kontaktujte oddělení služeb zákazníkům společnosti Sanus Systems nebo zavolejte kvalifikovaného odborníka. Společnost Sanus Systems neodpovídá za poškození nebo zranění způsobená nesprávnou instalací, montáží nebo použitím.

**⚠ VAROVÁNÍ:** Tento výrobek obsahuje malé části, které mohou v případě spolknutí představovat riziko zadušení. Tyto části ukládejte mimo dosah malých dětí!

TR

**⚠ DİKKAT:** Bu ürünü Sanus Sistemleri tarafından açıkça belirtilmeyen bir amaç için kullanmayın. Hatalı kurulum kişisel yaralanmaya ya da cihazınızın zarar görmesine neden olabilir. Bu talimatları anlamadıysanız ya da kurulumun düzgün bir şekilde yapıldığından emin değilseniz Sanus Sistemleri Müşteri Hizmet Merkezi ya da yetkili bir uzman ile iletişime geçin. Sanus Sistemleri, hatalı kurulum, tertibat ya da kullanımdan dolayı meydana gelen hasar veya yaralanmalardan hiçbir şekilde sorumlu değildir.

**⚠ UYARI:** Bu ürün, yutulduğu takdirde boğulmaya yol açabilecek küçük parçaları içermektedir. Bu parçaları küçük çocuklardan uzak tutun!

JP

**⚠ 注:** Sanus Systemsが明記している目的以外でこの製品を使用しないでください。設置方法や使用方法が不適切な場合、ケガや物的損害の原因となります。ここに記載されている説明ではよくわからない場合、もしくは設置上の安全性について疑問がある場合は、Sanus Systemsカスタマーサービスまでお問い合わせください。Sanus Systemsは、取り付け、使用が正しく行われていないことに起因するケガ、破損については責任を負いかねます

**⚠ 警告:** 本製品には小さい部品が同梱されており、誤って飲み込むと窒息の危険性があります。子供のそばにこういった部品を置かないようにしてください。

MD

**⚠ 注意** 请勿将本产品用于 Sanus Systems 明确指定以外的其它目的。不当安装或使用会造成人身伤害和/或财产损失。若不理解此类指示或对安全安装存有疑惑，请联系 Sanus Systems 客户服务中心。对因不当安装或使用本产品而造成的伤害或损失，Sanus Systems 概不负责。

**⚠ 警告** 本产品包含小型项目，若不慎吞食，存在窒息危险。请将此类项目远离儿童放置！

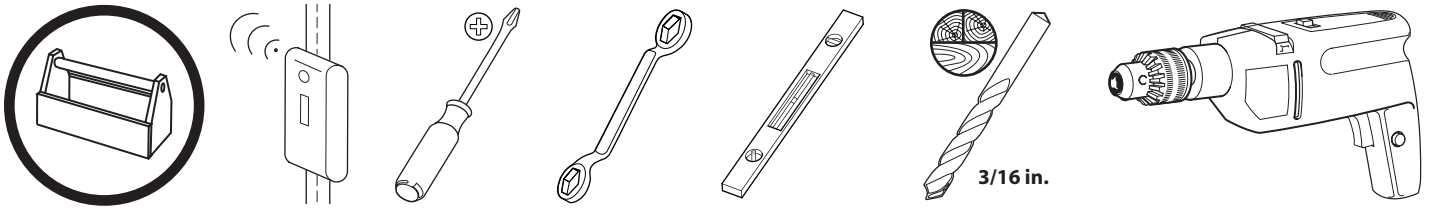

#### EN Supplied Parts and Hardware

Before starting assembly, verify all parts are included and undamaged. If any parts are missing or damaged, do not return the item to your dealer; contact Sanus Systems Customer Service. Never use damaged parts!

#### FR Pièces et matériel fournis

Avant de commencer l'assemblage, assurez-vous que toutes les pièces sont présentes et qu'elles ne sont pas endommagées. Si une pièce est manquante ou endommagée, contactez le service Clientèle de Sanus Systems. Ne retournez pas les pièces endommagées à votre revendeur. N'utilisez jamais de pièces endommagées !

#### DE Gelieferte Teile und Beschläge

Überprüfen Sie, bevor Sie mit dem Zusammenbau beginnen, ob alle Teile vorhanden und unbeschädigt sind. Falls Teile fehlen oder beschädigt sind, geben Sie den Artikel nicht an Ihren Händler zurück; setzen Sie sich vielmehr mit dem Sanus Systems-Kundendienst in Verbindung. Niemals beschädigte Teile verwenden!

#### ES Piezas y Materiales Suministrados

Antes de iniciar el ensamblaje, comprobar que se encuentran incluidas y en buenas condiciones todas las piezas. Si falta o está deteriorada alguna pieza, no devuelva el artículo a su concesionario; póngase en contacto con el servicio de atención al cliente de Sanus Systems. ¡No utilice nunca piezas deterioradas!

#### PT Partes e Ferramentas Fornecidas

Antes de iniciar a montagem, verifique se todas as partes foram incluídas e se não são defeituosas. Caso faltarem peças ou haja peças defeituosas não devolva a peça ao seu ponto de venda; contacte o Serviço de Apoio ao Cliente da Sanus Systems. Nunca use peças defeituosas!

#### NL Bijgeleverde onderdelen en materialen

Voordat u begint met de montage dient u eerst te controleren of alle onderdelen onbeschadigd zijn bijgeleverd. Wanneer er onderdelen ontbreken of beschadigd zijn, stuur het artikel dan niet terug naar uw dealer; neem contact op met de afdeling Customer service van Sanus Systems. Gebruik nooit beschadigde onderdelen!

#### IT Parti ed elementi di montaggio in dotazione

Prima di procedere al montaggio verificare che siano presenti tutti i componenti e che gli stessi non siano danneggiati. Qualora qualche pezzo risultasse mancante o danneggiato, si invita l'utilizzatore a non restituire l'unità al rivenditore ma a contattare il Servizio Clienti di Sanus Systems. Non usare mai componenti danneggiati!

#### EL Παρεχόμενα κομμάτια και υλικά

Πριν να ξεκινήσετε τη συναρμολόγηση, επιβεβαιώστε πως περιλαμβάνονται όλα τα κομμάτια στη συσκευασία και πως δεν έχουν υποστεί ζημιά. Αν κάποια κομμάτια λείπουν ή έχουν υποστεί ζημιά, μην επιστρέψετε τη μονάδα στο κατάστημα αγοράς, αλλά επικοινωνήστε με την Εξυπηρέτηση πελατών της Sanus Systems. Μην χρησιμοποιείτε ποτέ κομμάτια που έχουν υποστεί ζημιά!

#### NO Medfølgende deler og utstyr

Se til at alle deler følger med og er uskadede før du begynner med monteringen. Hvis noen deler mangler eller er defekte, skal du ikke returnere dem til forhandleren. Kontakt Sanus Systems kundeservice. Bruk aldri defekte deler!

#### DA Medleverede dele og armatur

Før samling, kontroller at alle dele er inkluderet og ubeskadiget. Hvis der mangler dele eller dele er beskadiget, returner ikke enheden til din forhandler; kontakt Sanus Systems kundeservice. Brug aldrig dele, som er beskadiget!

#### SV Bifogade delar och järnvaror

Innan du påbörjar monteringen, kontrollera att alla delar ingår och att de inte är skadade. Om några delar saknas eller är skadade ska du inte lämna tillbaka dem till din återförsäljare. Ta istället kontakt med Sanus Systems Kundtjänst. Använd aldrig skadade delar!

#### RU Детали и оборудование, входящее в комплект поставки

Перед тем, как приступить к сборке, убедитесь, что весь комплект деталей в наличии и в неповрежденном состоянии. Если какие-либо детали отсутствуют или повреждены, не возвращайте изделие дилеру; обратитесь в центр обслуживания Sanus Systems. Никогда не используйте дефектные детали!

#### PL Dostarczone części i osprzęt

Przed rozpoczęciem montażu sprawdź kompletność i stan wszystkich części. W razie braków lub uszkodzenia, nie zwracaj towaru do sprzedawcy; skontaktuj się z obsługą Klienta firmy Sanus Systems. Nigdy nie używaj uszkodzonych części!

#### CS Dodané součásti a montážní materiál

Před začátkem montáže zkontrolujte, že jsou v balení všechny díly a že nejsou poškozeny. Pokud některé díly chybí nebo jsou poškozeny, nevracejte předmět prodejci, ale spojte se s oddělením služeb zákazníkům společnosti Sanus Systems. Nikdy nepoužívejte poškozené díly.

#### TR Ürünle Birlikte Verilen Parçalar ve Donanım

Ürünü kurmaya başlamadan önce, bütün parçaların bulunduğunu ve hasar görmediğini kontrol edin. Herhangi bir parça kayıpsa veya hasar görmüşse, malzemeyi bayiinize iade etmeyin; Sanus Sistemleri Müşteri Hizmetleri ile irtibata geçin. Arızalı parçaları kesinlikle kullanmayın!

#### JP 同梱部品および金具

組み立てを始める前に、部品がすべてそろっており、破損していないことを確認してください。足りない部品または破損している部品がある場合は、販売店に製品を返品されるのではなく、Sanus Systemsカスタマーサービスまでご連絡ください。破損した部品は絶対にご使用にならないでください

#### MD 隨帶的部件和硬件

開始組裝前，請驗證所有部件皆包含在內且無受損。若有任何部件丟失或受損，請勿將該部件返還經銷商；請聯繫 Sanus Systems 客戶服務中心。請勿使用受損部件

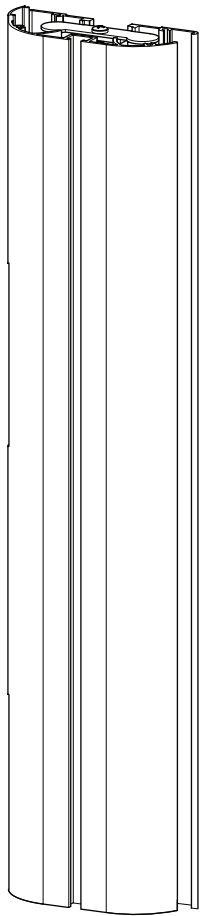

**[01]**  
VF2012 (x 1)  
VF2022 (x 2)



**[02]**  
VF2012 (x 1)  
VF2022 (x 2)

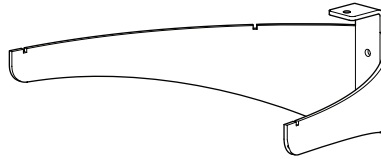

**[03]**  
VF2012 (x 2)  
VF2022 (x 4)

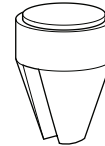

**[04]**  
VF2012 (x 8)  
VF2022 (x 16)

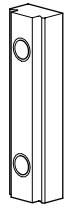

**[05]**  
VF2012 (x 2)  
VF2022 (x 4)

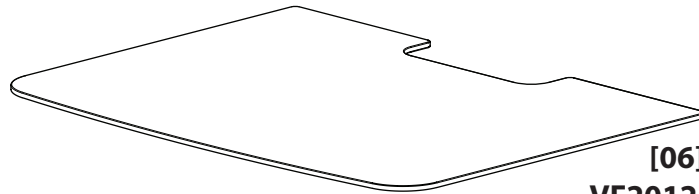

**[06]**  
VF2012 (x 2)

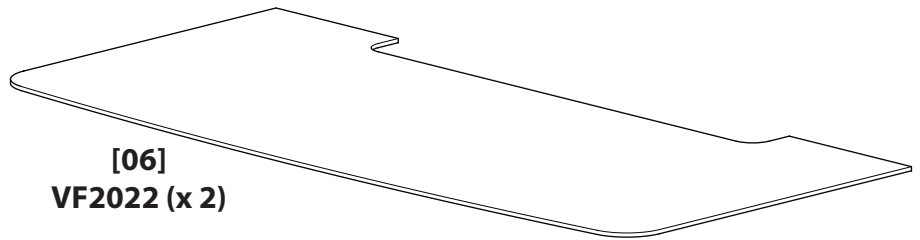

**[06]**  
VF2022 (x 2)



**[07]**  
VF2012 (x 4)  
VF2022 (x 8)



**[08]**  
VF2012 (x 1)  
VF2022 (x 2)

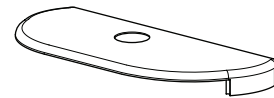

**[09]**  
VF2012 (x 1)  
VF2022 (x 2)

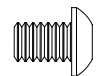

1/4-20 x 3/8 in.

**[10]**  
VF2012 (x 4)  
VF2022 (x 8)

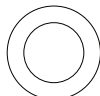

1/4 in.

**[11]**  
VF2012 (x 4)  
VF2022 (x 8)

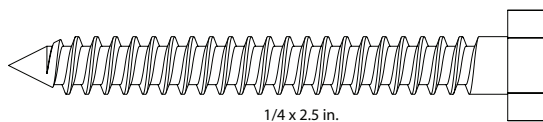

1/4 x 2.5 in.

**[12]**  
VF2012 (x 4)  
VF2022 (x 8)

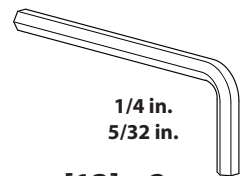

1/4 in.  
5/32 in.

**[13]** x 2

# 1 (VF2012, VF2022)

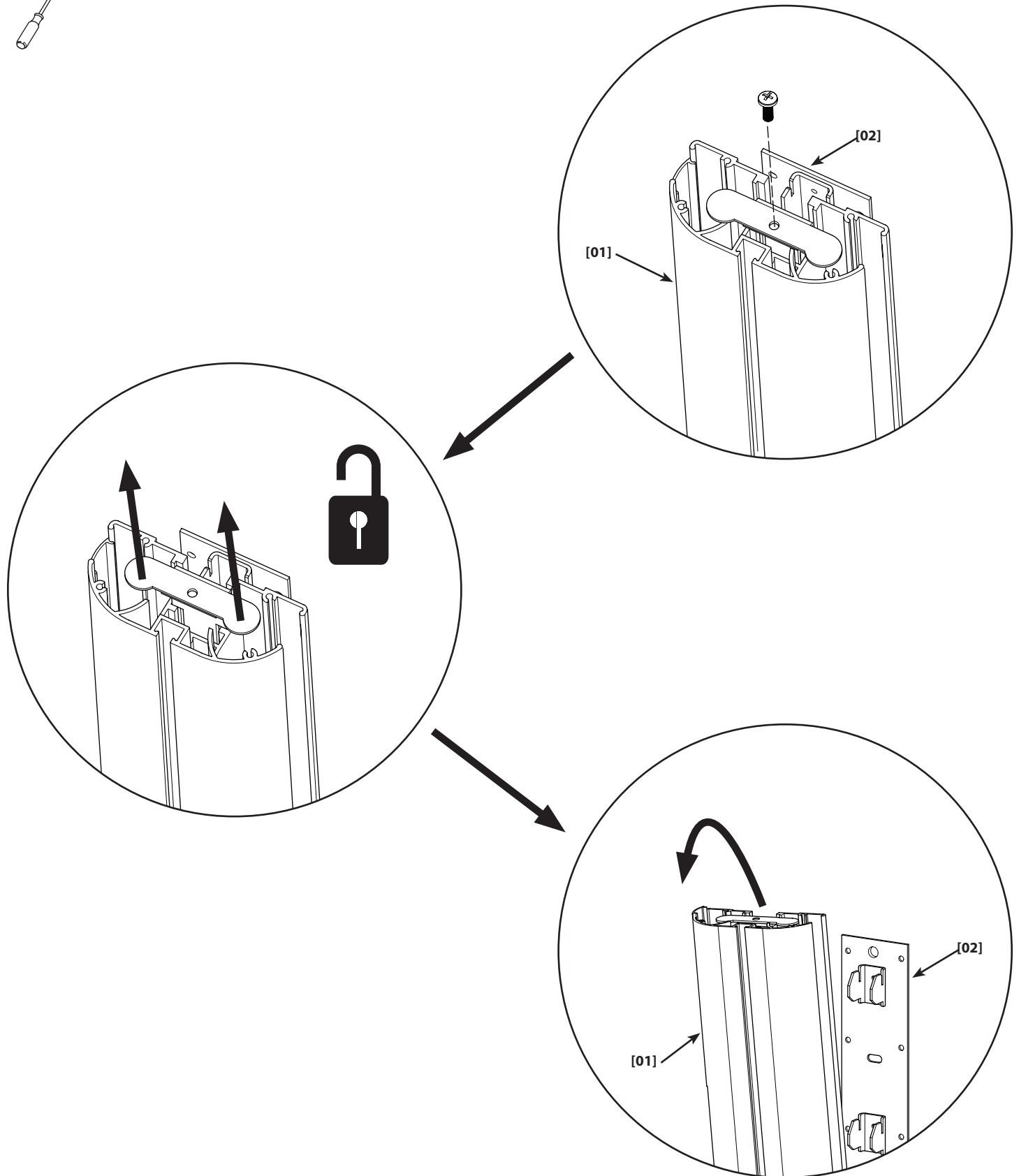

# 2 (VF2012)

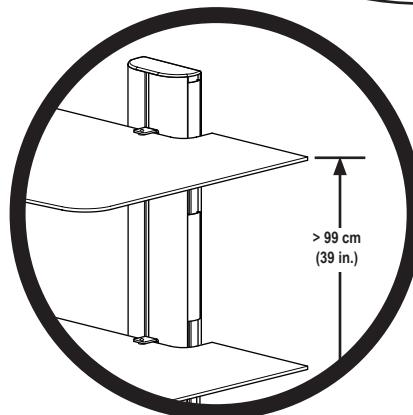
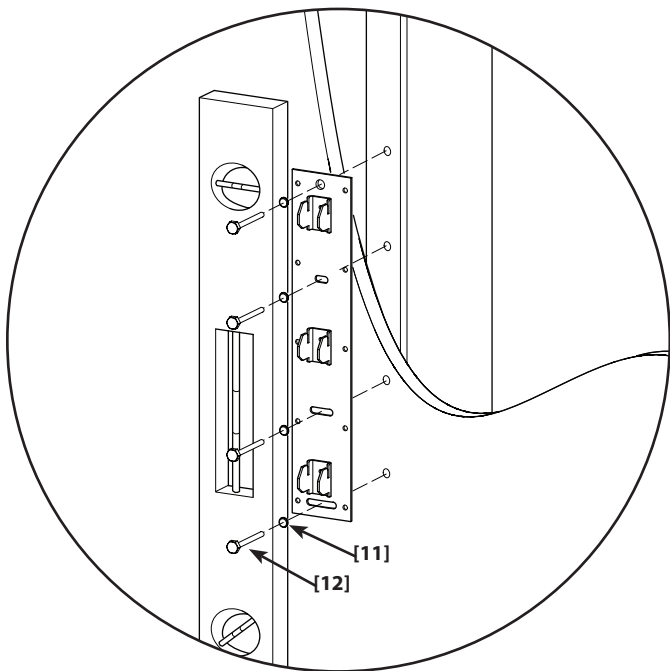
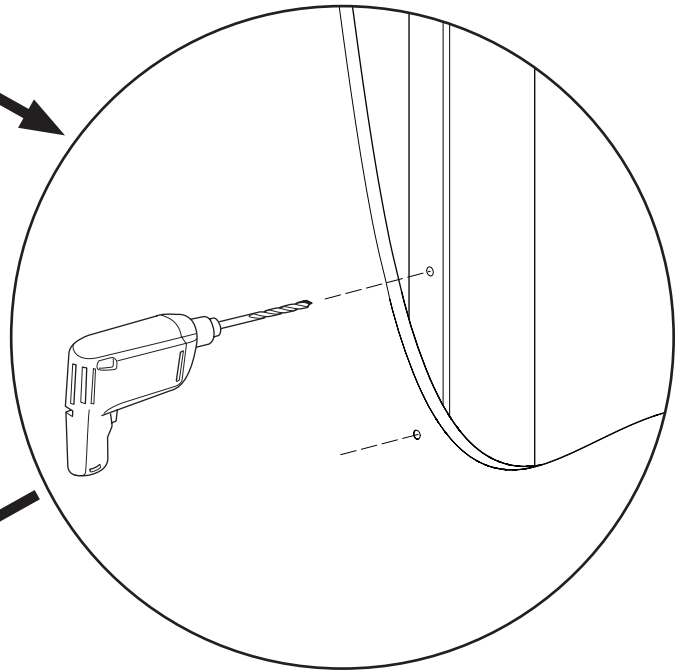
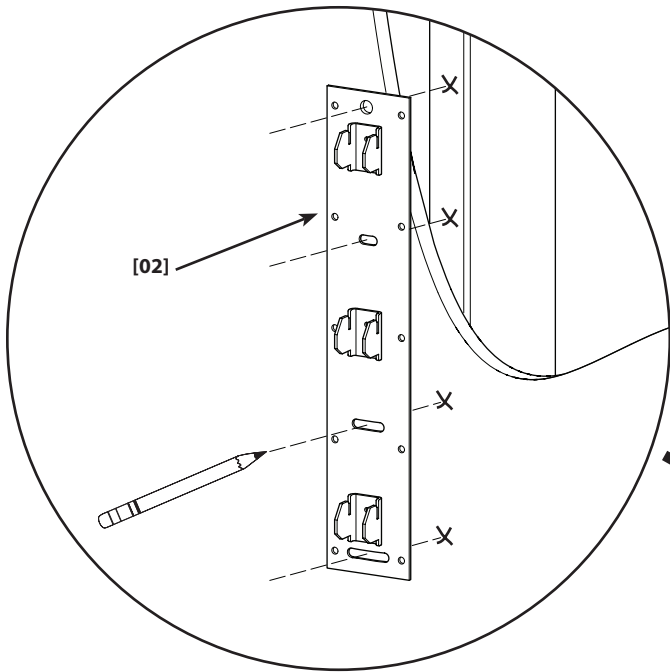
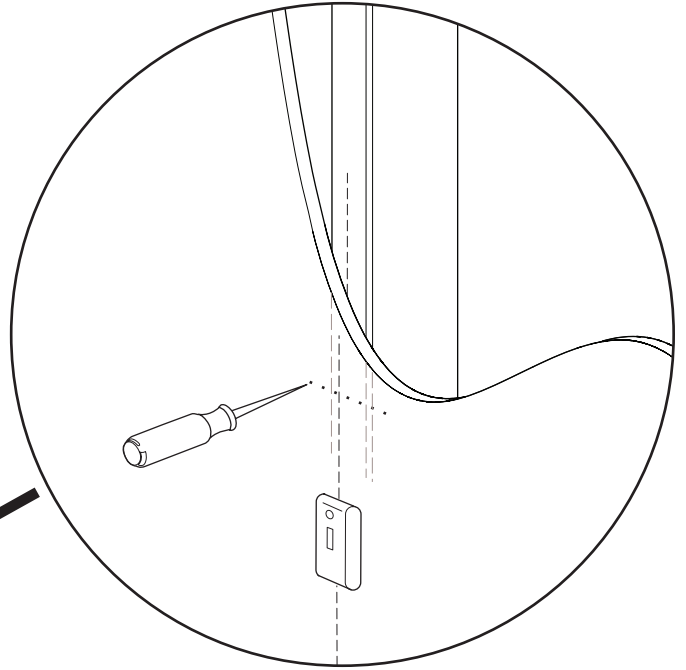
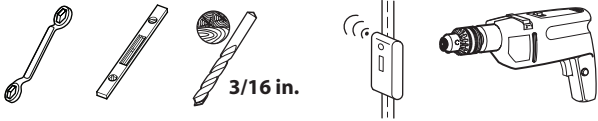

- EN** **NOTE:** When installed, the top of the pillar [01] will be 6 - 32 mm (0.25 - 1.25 in.) higher than the top of the wall plate [02]. Adjust the placement of the mounting holes to suit your needs.
- Do NOT mount the top shelf higher than 99 cm (39 in.) above the floor.**
- FR** **REMARQUE :** après l'installation, le dessus du pilier [01] sera de 6 à 32 mm plus haut que le dessus de la plaque murale [02]. Ajustez le placement des trous de montage pour convenir à vos besoins.
- NE PAS monter l'étagère supérieure à une hauteur dépassant 99 cm à partir du sol.**
- DE** **HINWEIS:** Nach dem Einbau ragt die Oberkante des Pfostens [01] um 6-32 mm (0,25-1,25 Zoll) über die Oberkante der Wandplatte [02] hinaus. Passen Sie die Position der Installationsbohrungen Ihrem Bedarf entsprechend an.
- Befestigen Sie den obersten Regalboden NICHT höher als 99 cm (39 Zoll) über dem Boden.**
- ES** **NOTA:** Cuando se encuentra instalado, la parte superior de la columna [01] será entre 6 y 32 mm (0,25 - 1,25 pulgadas) más alta que la parte superior de la placa de la pared [02]. Ajuste la posición de los orificios de montaje según sus necesidades.
- NO instale la estantería superior a una altura mayor de 99 cm (39 pulgadas) por encima del suelo.**
- PT** **NOTA:** Quando instalado, o topo do pilar [01] será 6-32 mm (0.25 - 1.25 pol.) mais alto do que o topo da placa de parede [02]. Ajustar a colocação dos orifícios de montagem consoante as suas necessidades.
- NÃO montar a prateleira superior a mais do que 99 cm (39 pol.) acima do chão.**
- NL** **LET OP** Na de installatie is de bovenkant van de zuil [01] 6 – 32 mm hoger dan de bovenkant van de muurplaat [02]. Stel de positie van de bevestigingsgaten in afhankelijk van uw situatie.
- Plaats de bovenste plank NIET hoger dan 99 cm boven de vloer.**
- IT** **NOTA:** una volta installata l'unità, la parte superiore dell'elemento verticale [01] sarà più alta di 6 - 32 mm (0,25 - 1,25 in.) rispetto alla parte superiore della piastra a muro [02]. Regolare la posizione dei fori di montaggio a seconda della posizione d'installazione richiesta.
- NON montare il ripiano superiore ad un'altezza superiore a 99 cm (39 in.) dal pavimento.**
- EL** **ΣΗΜΕΙΩΣΗ:** Κατά την εγκατάσταση, το πάνω μέρος του στύλου [01] θα είναι 6 - 32 mm (0,25 - 1,25 in.) πιο ψηλά από το πάνω μέρος της πλάκας τοίχου [02]. Ρυθμίστε την τοποθέτηση των οπών στήριξης ώστε να εξυπηρετεί τις ανάγκες σας.
- ΜΗΝ τοποθετείτε το πάνω ράφι πιο ψηλά από 99 cm (39 in.) πάνω από το έδαφος.**
- NO** **MERK:** Etter montering er toppen på søylen [01] 6-32 mm høyere enn toppen på veggplaten [02]. Juster plasseringen av festehullene slik at de passer til ditt behov.
- IKKE monter den øverste hyllen høyere enn 99 cm over gulvet.**
- DA** **NOTE:** Når støtten [01] er monteret, vil den rage 6-32 mm op over toppen af vægpladen [02]. Juster placeringen af monteringshullerne efter behov.
- Monter ikke den øverste hylde højere end 99 cm over gulvet.**
- SV** **OBS!** Efter montering befinner sig toppen av stolpen [01] mellan 6 - 32 mm (0,25 - 1,25 tum) högre än vaggplattans [02] överkant. Justera monteringshålens placering efter dina behov.
- Montera INTE den översta hyllan högre än 99 cm (39 tum) över golvet.**
- RU** **ПРИМЕЧАНИЕ:** После установки верхняя часть стойки [01] будет на 6–32 мм выше верхней части настенного крепления [02]. При необходимости отрегулируйте расположение крепежных отверстий.
- НЕ устанавливайте верхнюю полку выше 99 см от уровня пола.**
- PL** **UWAGA:** po zainstalowaniu górny koniec wspornika [01] znajdzie się 6–32 mm wyżej niż górny koniec płyty ściennej [02]. Rozmieszczenie otworów montażowych należy dostosować do własnych potrzeb.
- Górnej półki NIE należy montować wyżej niż 99 cm nad podłogą.**
- CS** **UPOZORNĚNÍ:** Po instalaci bude vrchol sloupku [01] o 6 – 32 mm výše než horná strana nástěnné desky [02]. Upravte umístění montážních otvorů podle potřeby.
- NEMONTUJTE horní polici výše, než 99 cm nad podlahu.**
- TR** **NOT:** Monte edildiginde, sütunün üstü [01] duvar plakasının üstünden [02] 6 - 32 mm (0,25 - 1,25 inç) yüksekte olmalıdır. Montaj deliklerini yerleşimini kendi ihtiyaçlarınıza uygun şekilde ayarlayın.
- En üst rafı yerden 99 cm'den (39 inç) yüksekçe takmayın.**
- JP** 注記:取り付けると、ビラー [01] 頂部が壁面プレート [02] 頂部より6~32mm高くなります。取り付け穴の位置を必要に応じて調整してください。
- 床上99cm以上に、最上段の棚を取り付けないでください。
- MD** 注意: 安装单元时, 立柱 [01] 的顶部将比壁板 [02] 的顶部高6 - 32 mm (0.25 - 1.25 英寸)。调整安装孔的分布以适应您的需要。
- 顶部架板的安装高度绝不可高于地板 99 cm (39 英寸)。

# 2 (VF2022)

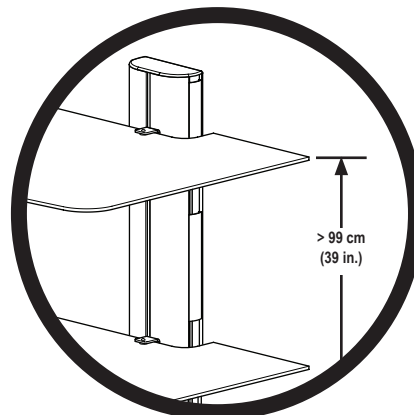
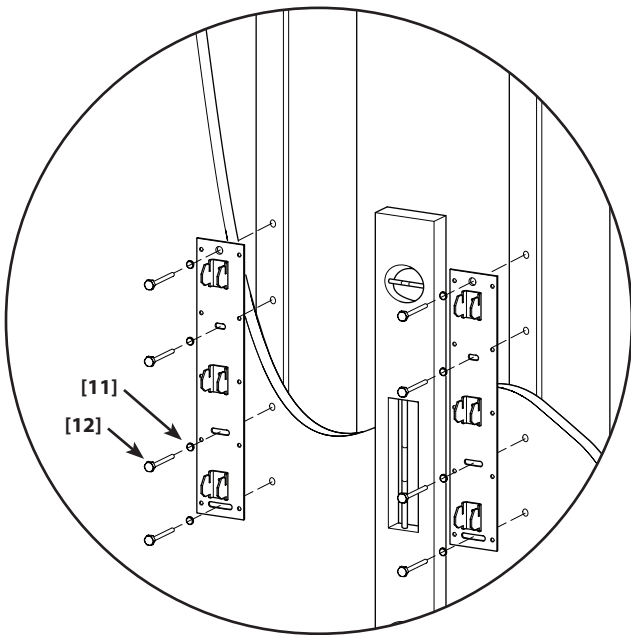
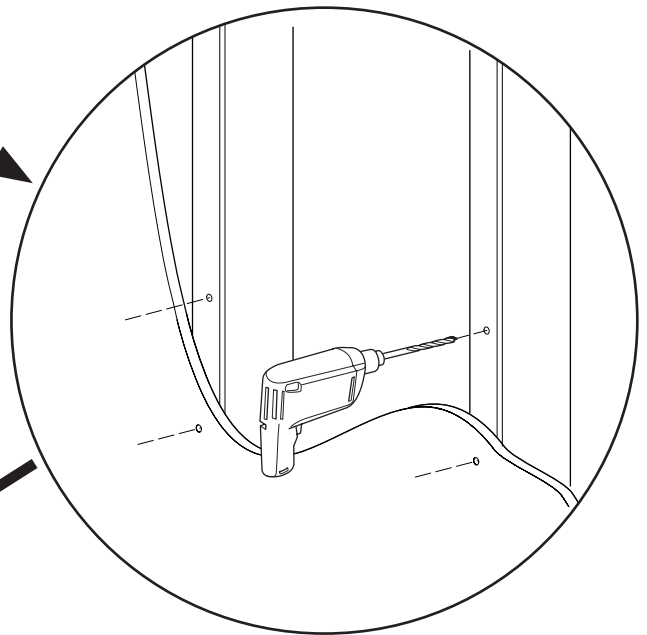
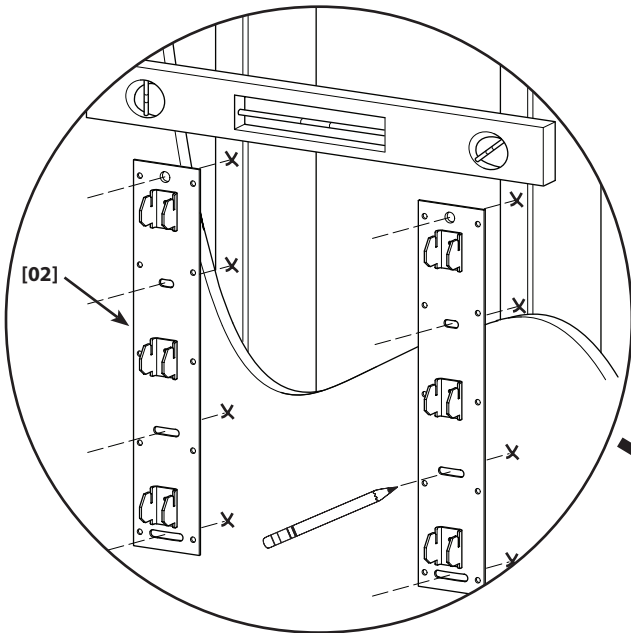
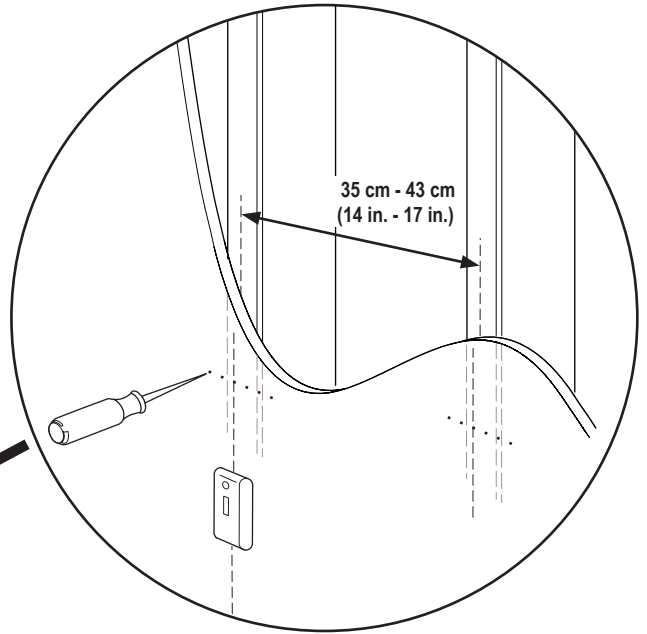
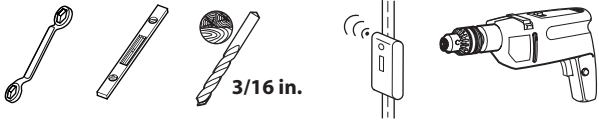

**EN** **NOTE:** When installed, the top of the pillar [01] will be 6 - 32 mm (0.25 - 1.25 in.) higher than the top of the wall plate [02]. Adjust the placement of the mounting holes to suit your needs.

**Do NOT mount the top shelf higher than 99 cm (39 in.) above the floor.**

**FR** **REMARQUE :** après l'installation, le dessus du pilier [01] sera de 6 à 32 mm plus haut que le dessus de la plaque murale [02]. Ajustez le placement des trous de montage pour convenir à vos besoins.

**NE PAS monter l'étagère supérieure à une hauteur dépassant 99 cm à partir du sol.**

**DE** **HINWEIS:** Nach dem Einbau ragt die Oberkante des Pfostens [01] um 6-32 mm (0,25-1,25 Zoll) über die Oberkante der Wandplatte [02] hinaus. Passen Sie die Position der Installationsbohrungen Ihrem Bedarf entsprechend an.

**Befestigen Sie den obersten Regalboden NICHT höher als 99 cm (39 Zoll) über dem Boden.**

**ES** **NOTA:** Cuando se encuentra instalado, la parte superior de la columna [01] será entre 6 y 32 mm (0,25 - 1,25 pulgadas) más alta que la parte superior de la placa de la pared [02]. Ajuste la posición de los orificios de montaje según sus necesidades.

**NO instale la estantería superior a una altura mayor de 99 cm (39 pulgadas) por encima del suelo.**

**PT** **NOTA:** Quando instalado, o topo do pilar [01] será 6-32 mm (0.25 - 1.25 pol.) mais alto do que o topo da placa de parede [02]. Ajustar a colocação dos orifícios de montagem consoante as suas necessidades.

**NÃO montar a prateleira superior a mais do que 99 cm (39 pol.) acima do chão.**

**NL** **LET OP** Na de installatie is de bovenkant van de zuil [01] 6 - 32 mm hoger dan de bovenkant van de muurplaat [02]. Stel de positie van de bevestigingsgaten in afhankelijk van uw situatie.

**Plaats de bovenste plank NIET hoger dan 99 cm boven de vloer.**

**IT** **NOTA:** una volta installata l'unità, la parte superiore dell'elemento verticale [01] sarà più alta di 6 - 32 mm (0,25 - 1,25 in.) rispetto alla parte superiore della piastra a muro [02]. Regolare la posizione dei fori di montaggio a seconda della posizione d'installazione richiesta.

**NON montare il ripiano superiore ad un'altezza superiore a 99 cm (39 in.) dal pavimento.**

**EL** **ΣΗΜΕΙΩΣΗ:** Κατά την εγκατάσταση, το πάνω μέρος του στύλου [01] θα είναι 6 - 32 mm (0,25 - 1,25 in.) πιο ψηλά από το πάνω μέρος της πλάκας τοίχου [02]. Ρυθμίστε την τοποθέτηση των οπών στήριξης ώστε να εξυπηρετεί τις ανάγκες σας.

**ΜΗΝ τοποθετείτε το πάνω ράφι πιο ψηλά από 99 cm (39 in.) πάνω από το έδαφος.**

**NO** **MERK:** Etter montering er toppen på søylen [01] 6-32 mm høyere enn toppen på veggplaten [02]. Juster plasseringen av festehullene slik at de passer til ditt behov.

**IKKE monter den øverste hyllen høyere enn 99 cm over gulvet.**

**DA** **NOTE:** Når støtten [01] er monteret, vil den rage 6-32 mm op over toppen af vægpladen [02]. Juster placeringen af monteringshullerne efter behov.

**Monter ikke den øverste hylde højere end 99 cm over gulvet.**

**SV** **OBS!** Efter montering befinner sig toppen av stolpen [01] mellan 6 - 32 mm (0,25 - 1,25 tum) högre än vaggplattans [02] överkant. Justera monteringshålens placering efter dina behov.

**Montera INTE den översta hyllan högre än 99 cm (39 tum) över golvet.**

**RU** **ПРИМЕЧАНИЕ:** После установки верхняя часть стойки [01] будет на 6–32 мм выше верхней части настенного крепления [02]. При необходимости отрегулируйте расположение крепежных отверстий.

**НЕ устанавливайте верхнюю полку выше 99 см от уровня пола.**

**PL** **UWAGA:** po zainstalowaniu górny koniec wspornika [01] znajdzie się 6–32 mm wyżej niż górny koniec płyty ściennej [02]. Rozmieszczenie otworów montażowych należy dostosować do własnych potrzeb.

**Górnej półki NIE należy montować wyżej niż 99 cm nad podłogą.**

**CS** **UPOZORNĚNÍ:** Po instalaci bude vrchol sloupku [01] o 6 – 32 mm výše než horná strana nástěnné desky [02]. Upravte umístění montážních otvorů podle potřeby.

**NEMONTUJTE horní polici výše, než 99 cm nad podlahu.**

**TR** **NOT:** Monte edildiginde, sütunun üstü [01] duvar plakasının üstünden [02] 6 - 32 mm (0,25 - 1,25 inç) yüksekte olmalıdır. Montaj deliklerinin yerleşimini kendi ihtiyaçlarınıza uygun şekilde ayarlayın.

**En üst raflı yerden 99 cm'den (39 inç) yükseğe takmayın.**

**JP** 注記:取り付けると、ビラー [01] 頂部が壁面プレート [02] 頂部より6~32mm高くなります。取り付け穴の位置を必要に応じて調整してください。

床上99cm以上に、最上段の棚を取り付けないでください。

**MD** 注意: 安装单元时, 立柱 [01] 的顶部将比壁板 [02] 的顶部高6 - 32 mm (0.25 - 1.25 英寸)。调整安装孔的分布以适应您的需要。

顶部架板的安装高度绝不可高于地板 99 cm (39 英寸)。

### 3 (VF2012, VF2022)

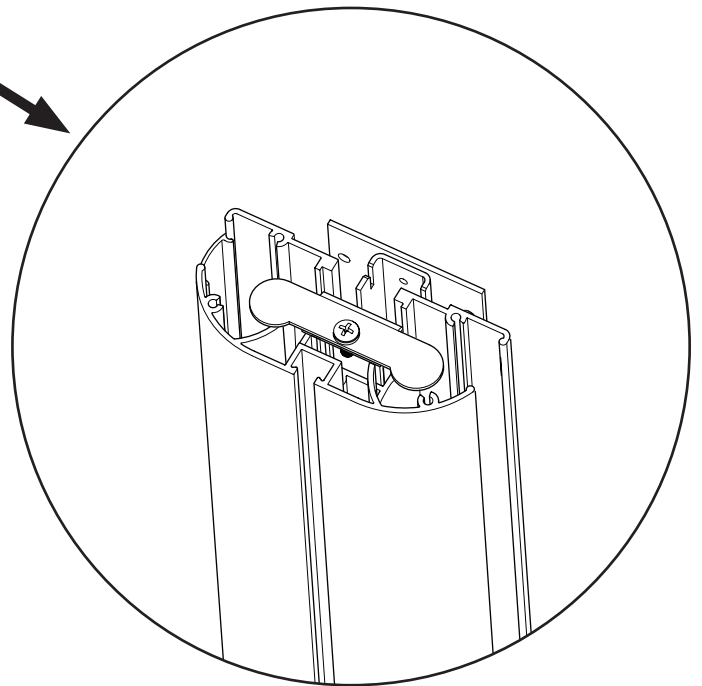
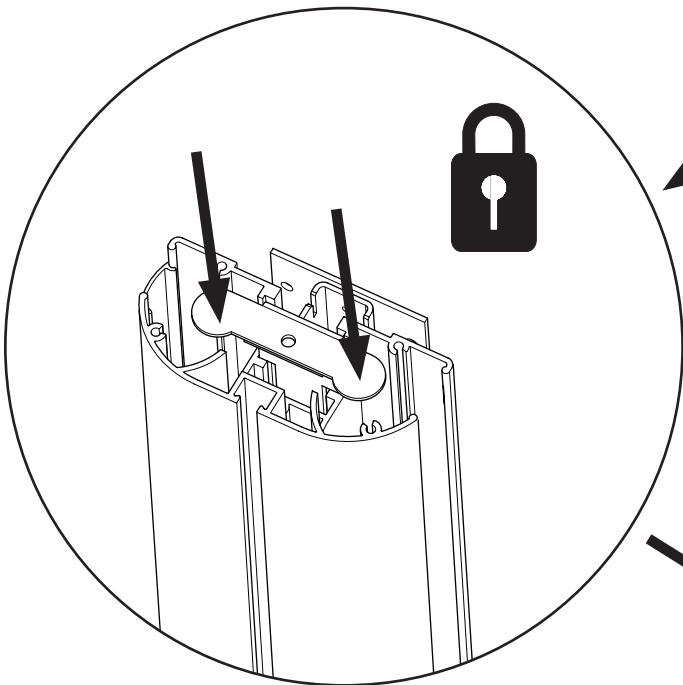
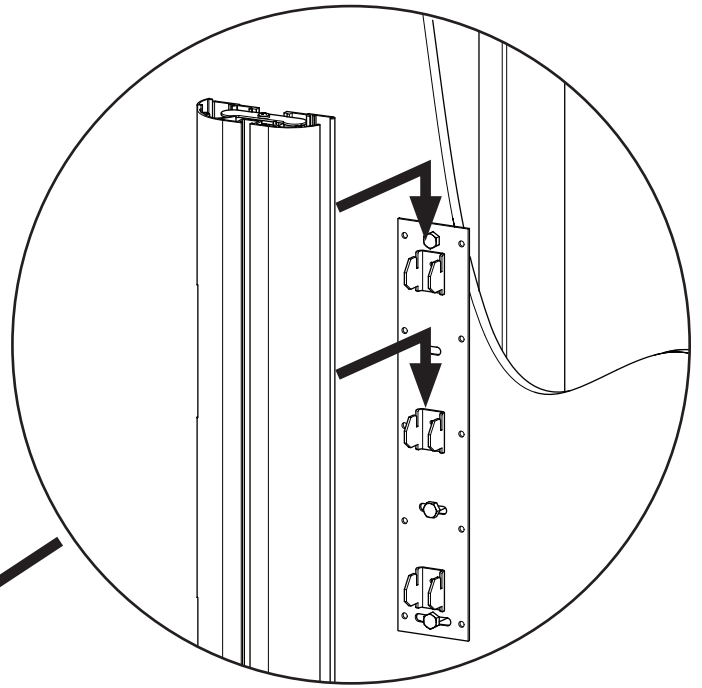

- EN** **CAUTION:** Avoid potential injuries or property damage! Be sure the hooks on the wall plate [02] engage with the pillar [01]. The pillar must sit flush with the wall.
- FR** **ATTENTION :** Évitez de possibles blessures corporelles ou dommages matériels ! Veillez à ce que les crochets sur la plaque murale [02] s'enclenchent au pilier [01]. Le pilier doit affleurer le mur.
- DE** **ACHTUNG!** Vermeiden Sie Verletzungen und Sachschäden! Achten Sie darauf, dass die Haken an der Wandplatte [02] fest mit dem Pfosten [01] verbunden sind. Der Pfosten muss bündig an der Wand befestigt werden.
- ES** **PRECAUCIÓN:** ¡Evite las lesiones personales o los daños materiales! Asegúrese de que los ganchos de la placa de la pared [02] se acoplan a la columna [01]. La columna debe asentarse pegada recta a la pared.
- PT** **CUIDADO:** Evitar potenciais danos físicos ou materiais! Assegurar que os ganchos na placa de parede [02] encaixam no pilar [01]. O pilar deve estar alinhado com a parede.
- NL** **WAARSCHUWING** Voorkom mogelijk letsel of apparatuurschade! Zorg ervoor dat de haken van de muurplaat [02] in de zuil komen te zitten [01]. De zuil dient helemaal in de muur te worden geplaatst.
- IT** **ATTENZIONE:** evitare la possibilità di danni agli oggetti o lesioni alle persone! Assicurarsi che i ganci della piastra a muro [02] si innestino nell'elemento verticale [01]. L'elemento verticale deve essere a filo con la parete.
- EL** **ΠΡΟΣΟΧΗ:** Αποφύγετε πιθανούς τραυματισμούς ή πρόκληση υλικών βλαβών! Βεβαιωθείτε ότι τα άγκιστρα στην πλάκα τοίχου [02] ασφαλίζουν στον στύλο [01]. Ο στύλος πρέπει να είναι επίπεδος με τον τοίχο.
- NO** **FORSIKTIG:** Unngå potensiell person- eller materiellskade! Sørg for at hakene på veggplaten [02] griper inn i søylen [01]. Søylen må sitte helt inntil veggen.
- DA** **ADVARSEL!** Undgå risiko for skader på personer og inventar! Sørg for at krogene på vægpladen [02] får fat i støtten [01]. Støtten skal hænge tæt op ad væggen.
- SV** **FÖRSIKTIGHET!** Undvik potentiella personskador och materiella skador! Se till att krokarna på väggplattan [02] hakar i stolpen [01]. Stolpen måste sitta plant utmed väggen.
- RU** **ПРЕДОСТЕРЕЖЕНИЕ.** Избегайте возможных травм или повреждения оборудования! Убедитесь, что крючки на настенном креплении [02] закреплены на стойке [01]. Стойка должна быть установлена вплотную к стене.
- PL** **OSTRZEŻENIE:** należy zachować ostrożność, aby uniknąć obrażeń lub zniszczenia mienia! Należy się upewnić, że haki na płycie ściennej [02] zachodzą na wspornik [01]. Wspornik musi być zaczepiony na ścianie.
- CS** **VÝSTRAHA:** Zabraňte možným úrazům a hmotným škodám! Ujistěte, že háčky na nástěnné desce [02] zapadnou do sloupku [01]. Sloupek musí přiléhat ke stěně.
- TR** **DİKKAT:** Yaralanmamak veya ürünün hasar görmemesi için önlem alın! Duvar plakasındaki askıların [02] sütuna [01] girdiğinden emin olun. Sütun duvara tam olarak yapışmalıdır.
- JP** 注意！ケガや破損に注意してください。壁面プレート [02] のフックを必ずピラー [01] にかけてください。ピラーが壁に揃うようにしてください。
- MD** 注意：避免潜在人身伤害或财产损毁！确定壁板 [02] 上的挂钩与立柱 [01] 咬合。立柱必须与墙面平齐。

# 4 (VF2012)

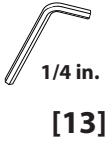

**OPT**

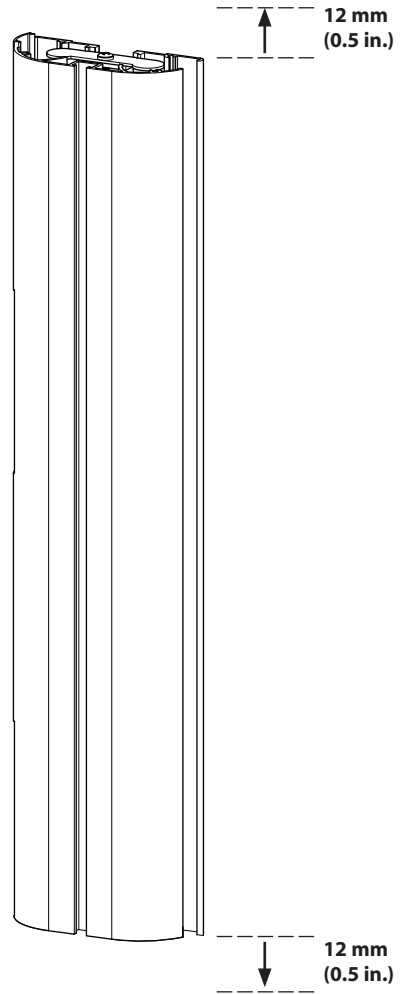
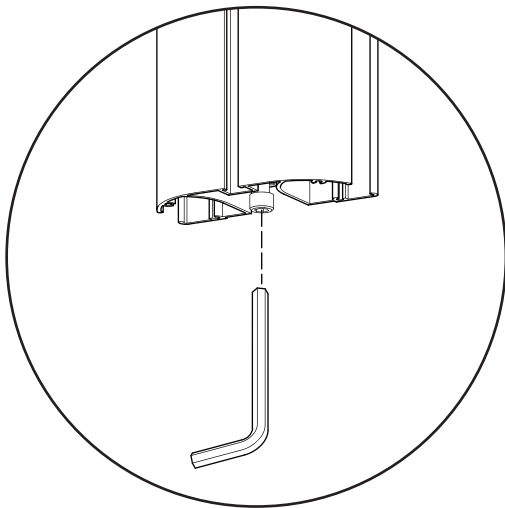

# 4 (VF2022)

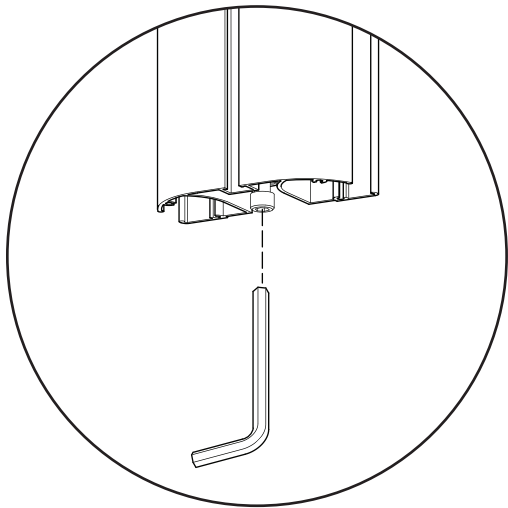
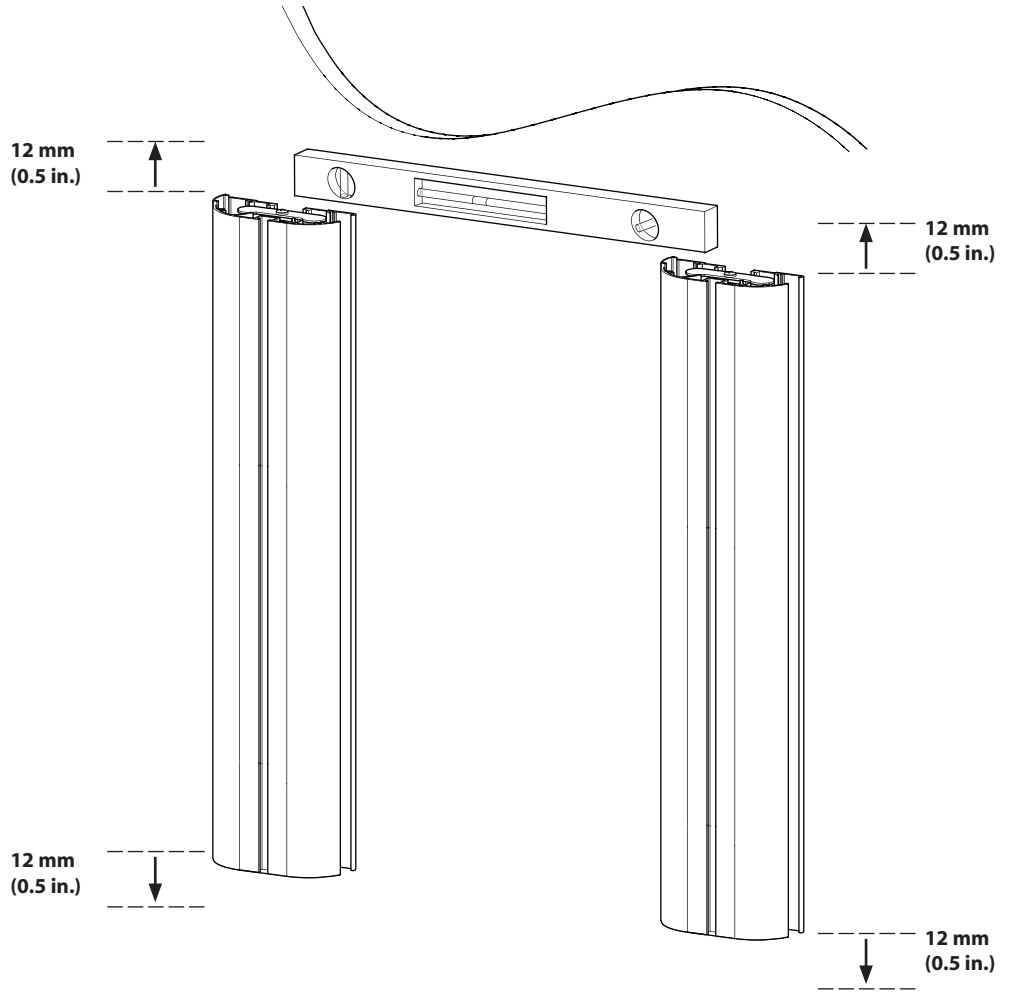
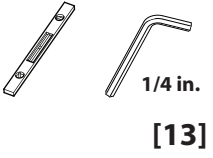

# 5 (VF2012, VF2022)

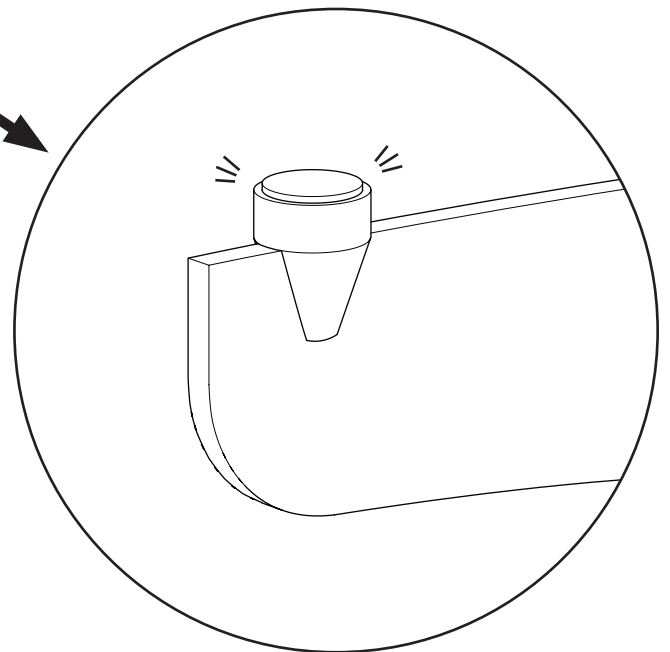
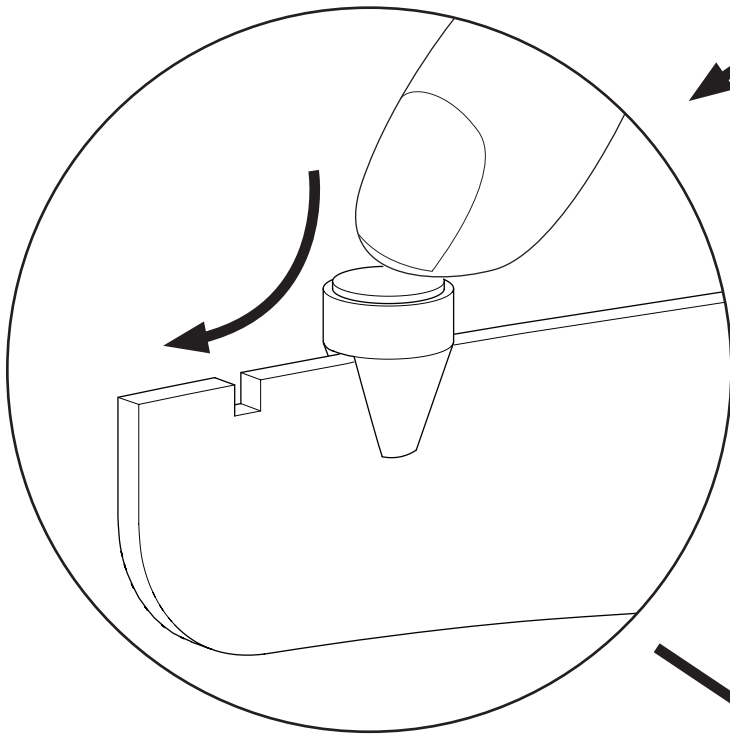
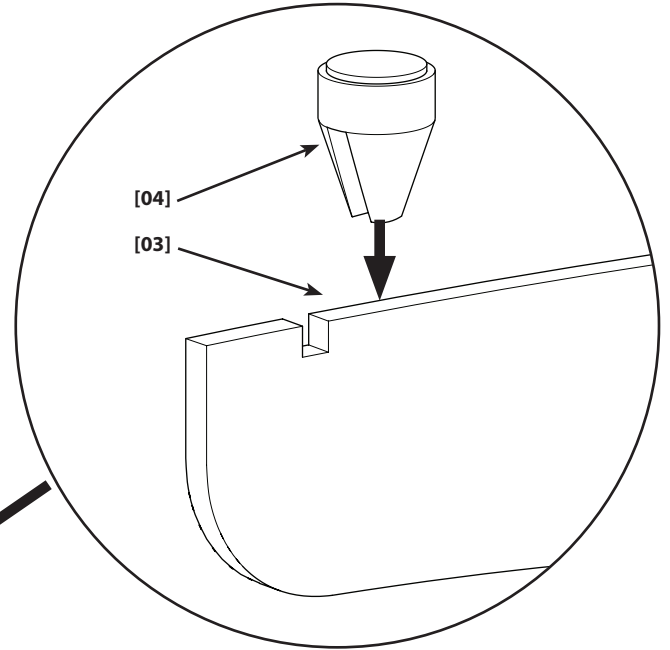

# 6 (VF2012, VF2022)

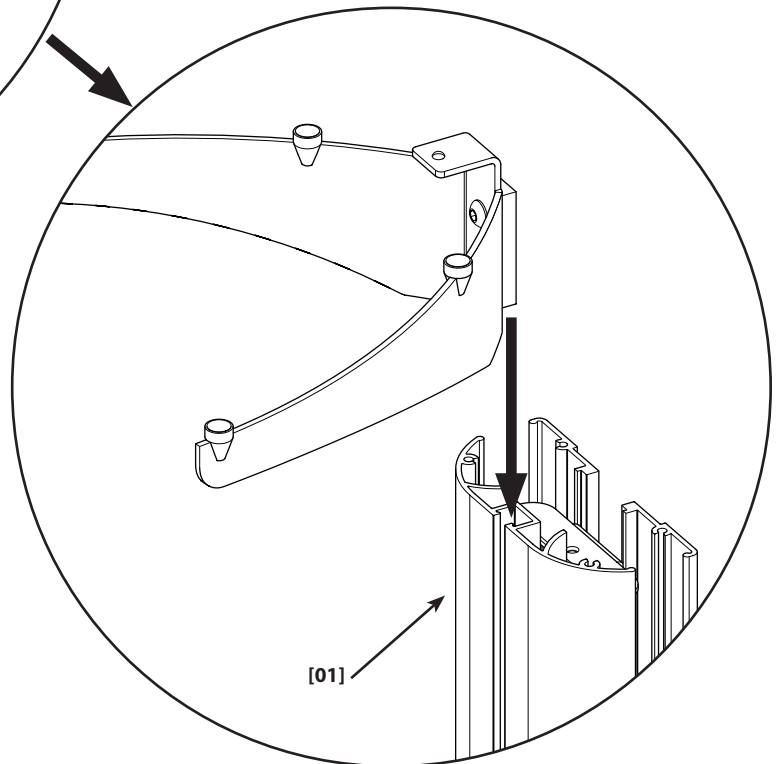
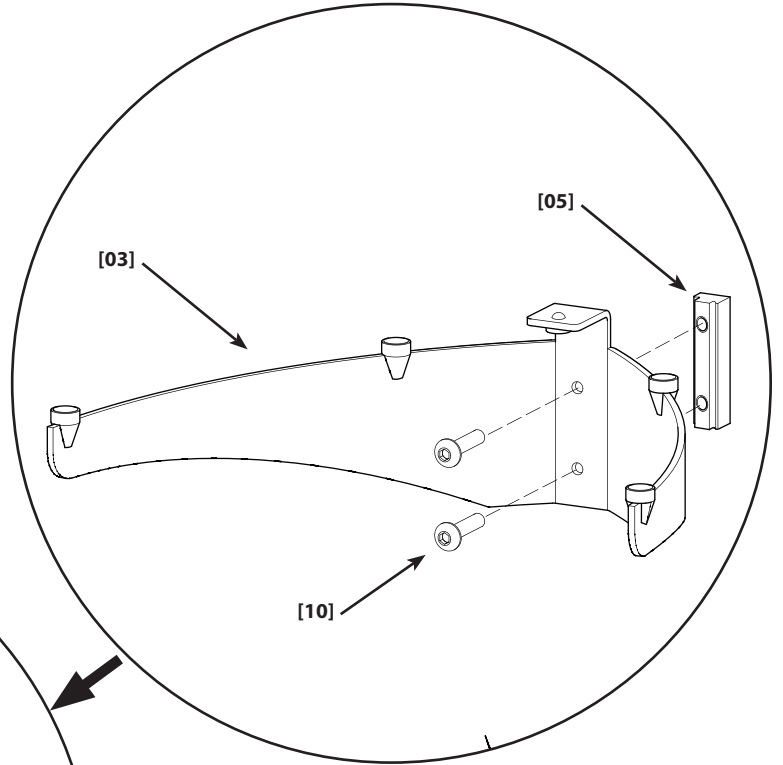
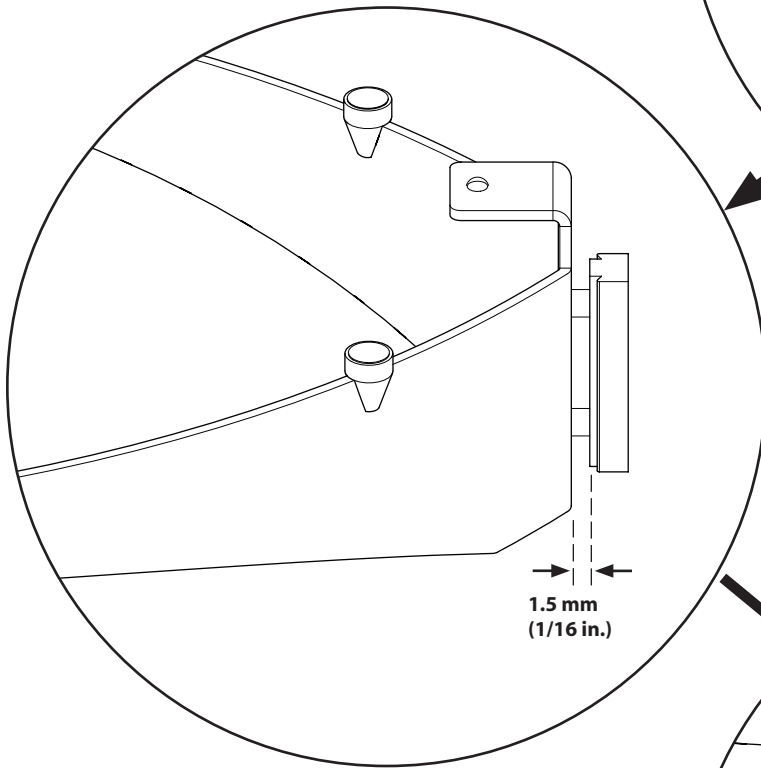
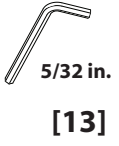

# 7 (VF2012)

5/32 in.  
[13]

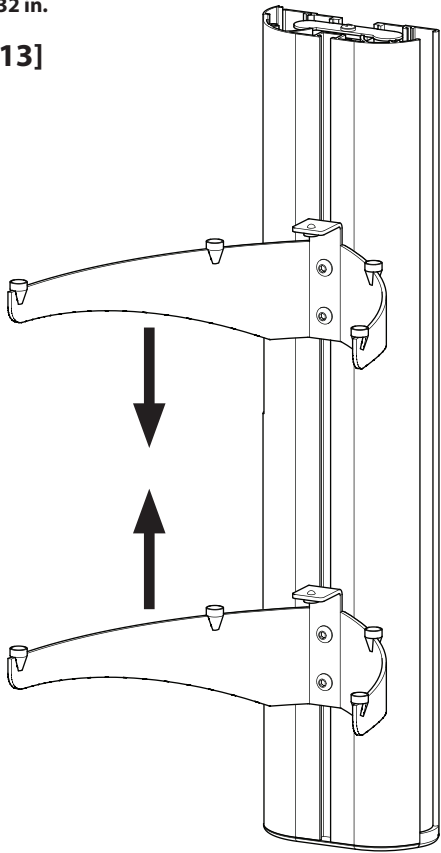

**OPT**

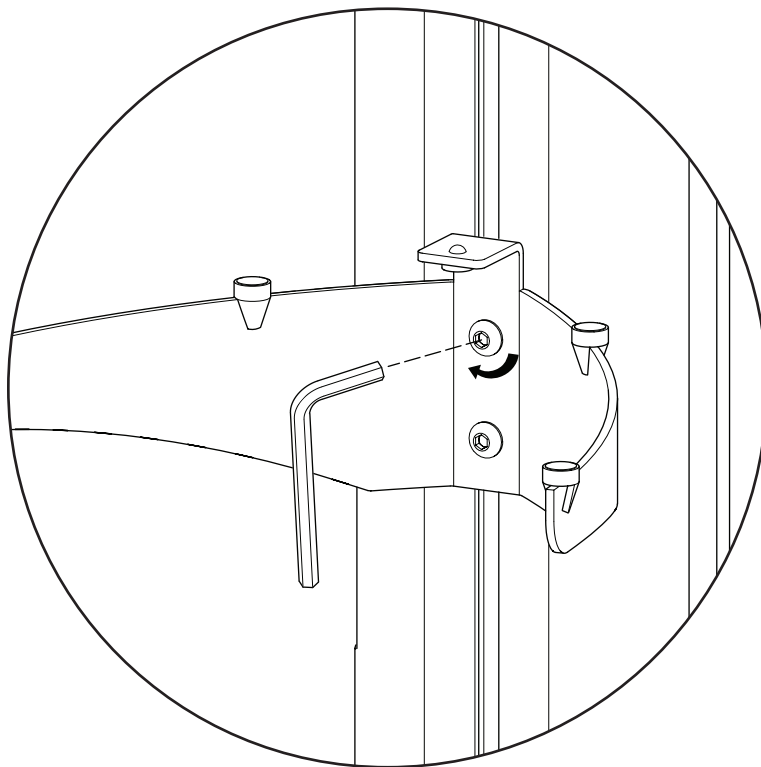
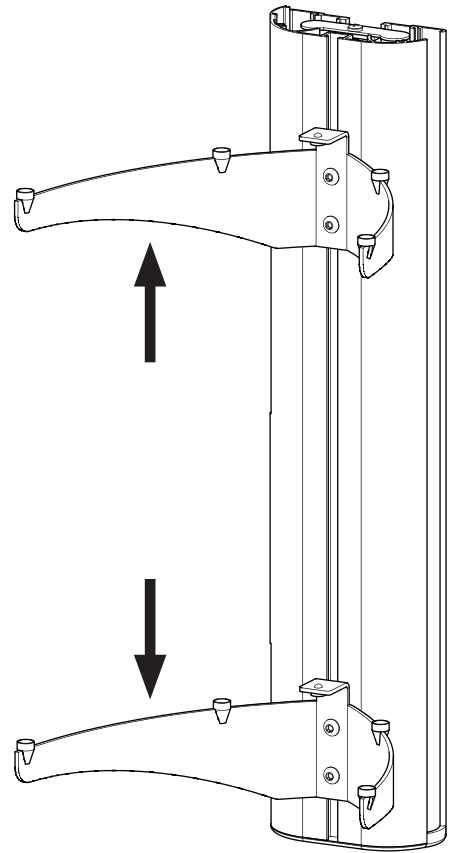

# 7 (VF2022)



5/32 in.

[13]

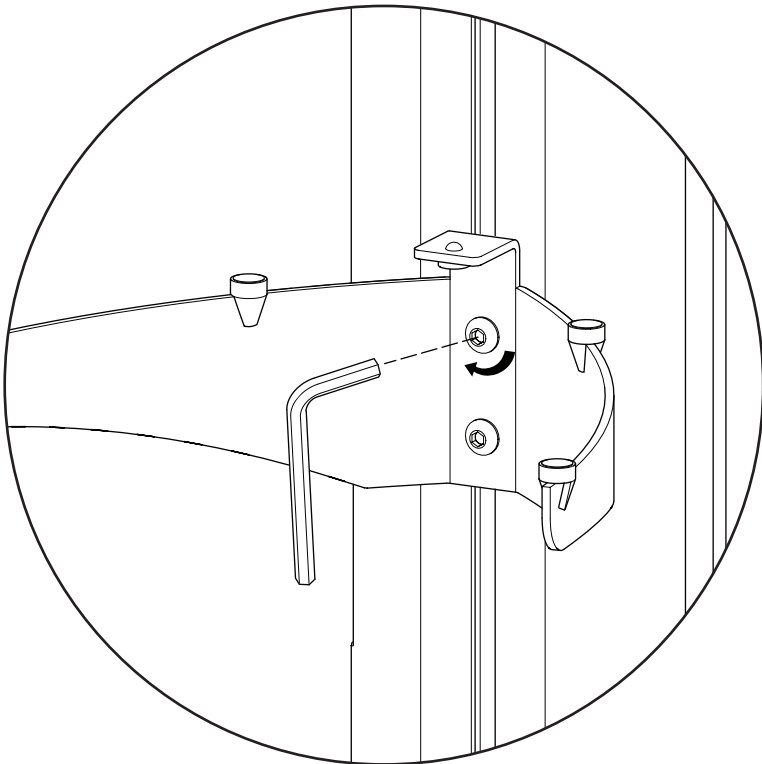
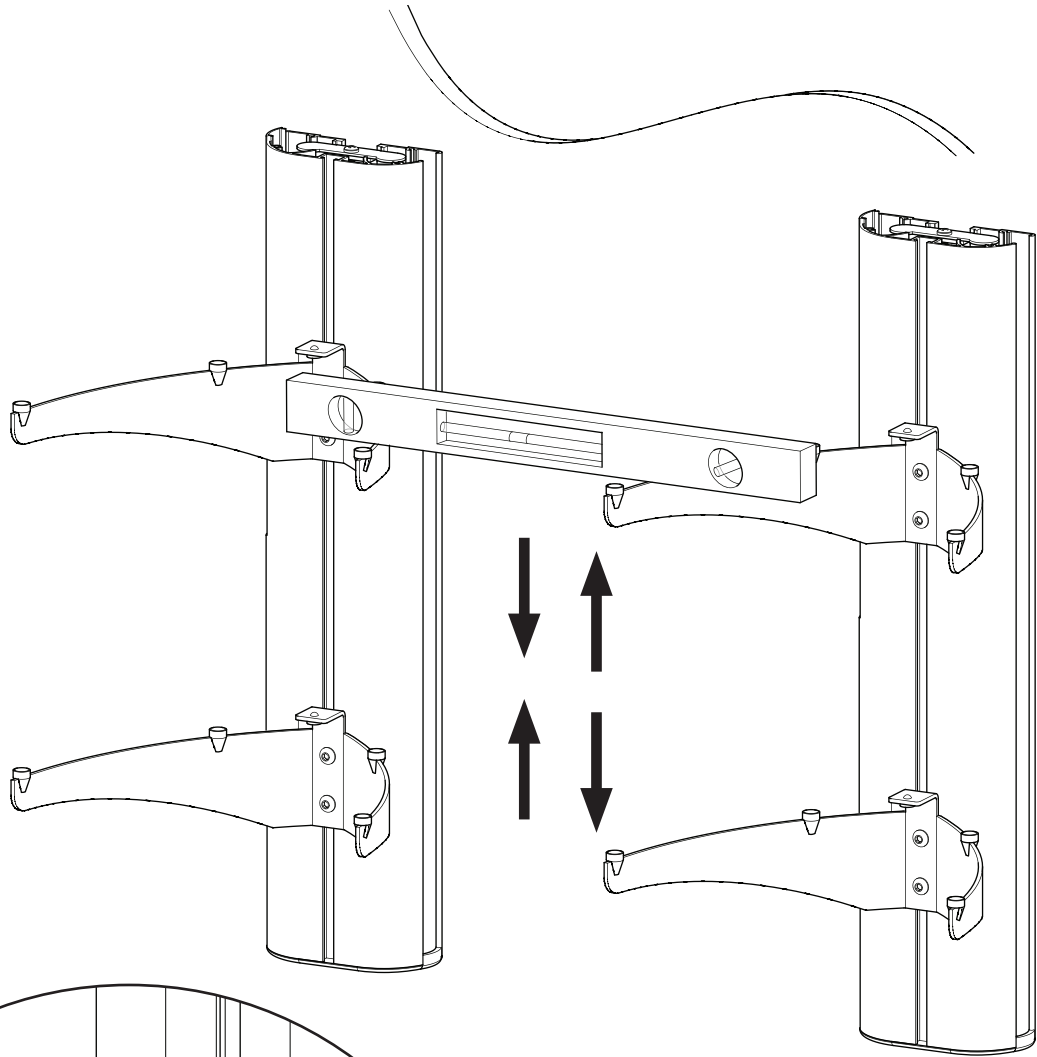

# 8 (VF2012)

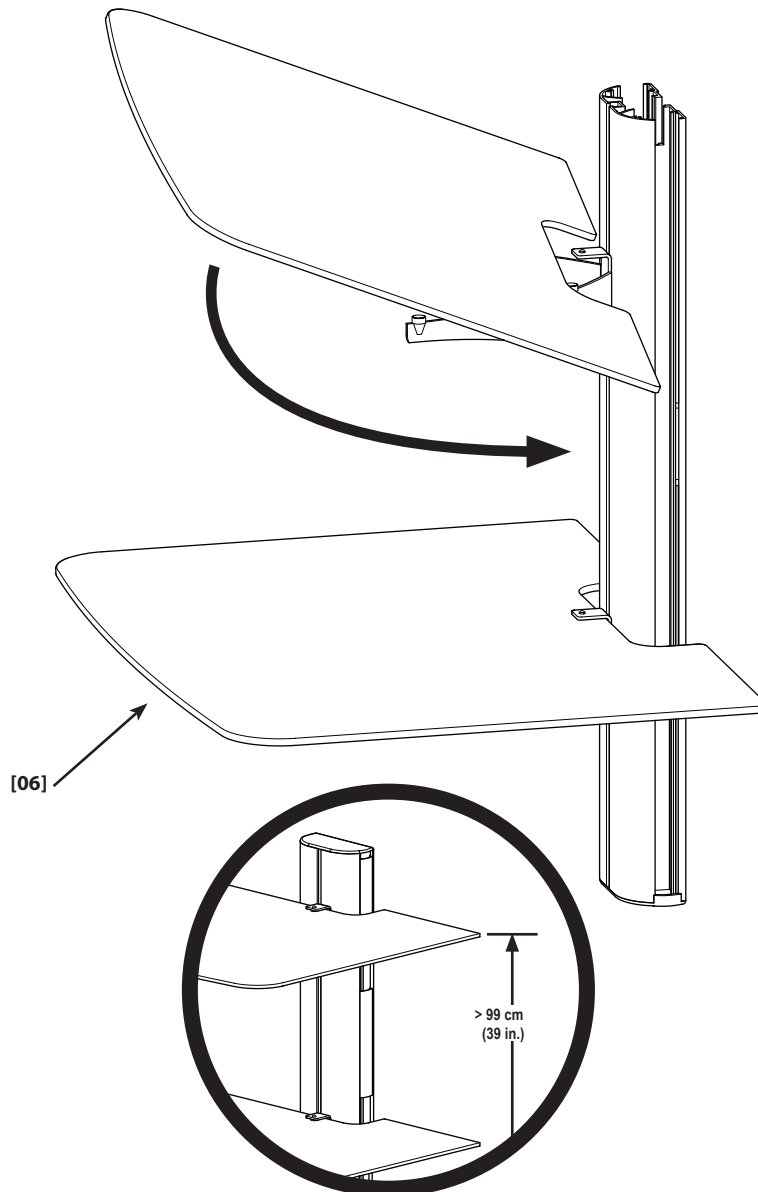

- EN** Do NOT mount the top shelf higher than 99 cm (39 in.) above the floor.
- FR** NE PAS monter l'étagère supérieure à une hauteur dépassant 99 cm à partir du sol.
- DE** Befestigen Sie den obersten Regalboden NICHT höher als 99 cm (39 Zoll) über dem Boden.
- ES** NO instale la estantería superior a una altura mayor de 99 cm (39 pulgadas) por encima del suelo.
- PT** NÃO montar a prateleira superior a mais do que 99 cm (39 pol.) acima do chão.
- NL** Plaats de bovenste plank NIET hoger dan 99 cm boven de vloer.
- IT** NON montare il ripiano superiore ad un'altezza superiore a 99 cm (39 in.) dal pavimento.
- EL** ΜΗΝ τοποθετείτε το πάνω ράφι πιο ψηλά από 99 cm (39 in.) πάνω από το έδαφος.
- NO** IKKE monter den øverste hyllen høyere enn 99 cm over gulvet.
- DA** Monter ikke den øverste hylde højere end 99 cm over gulvet.
- SV** Montera INTE den översta hyllan högre än 99 cm (39 tum) över golvet.
- RU** НЕ устанавливайте верхнюю полку выше 99 см от уровня пола.
- PL** Górnej półki NIE należy montować wyżej niż 99 cm nad podłogą.
- CS** NEMONTUJTE horní polici výše, než 99 cm nad podlahu.
- TR** En üst raflı yerden 99 cm'den (39 inç) yüksekçe takmayın.
- JP** 床より99cm以上に、最上段の棚を取り付けないでください。
- MD** 顶部架板的安装高度绝不可高于地板 99 cm (39 英寸)。

# 8 (VF2022)

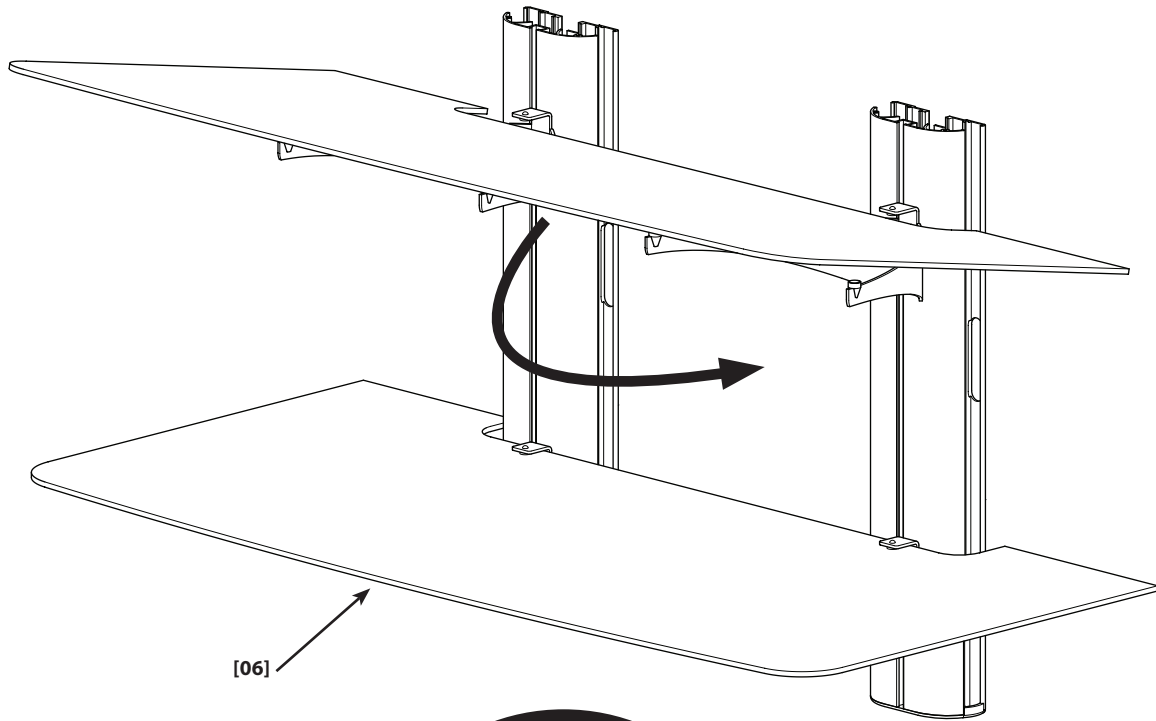

[06]

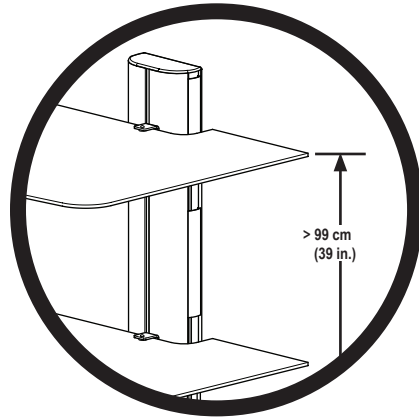

- EN** Do NOT mount the top shelf higher than 99 cm (39 in.) above the floor.
- FR** NE PAS monter l'étagère supérieure à une hauteur dépassant 99 cm à partir du sol.
- DE** Befestigen Sie den obersten Regalboden NICHT höher als 99 cm (39 Zoll) über dem Boden.
- ES** NO instale la estantería superior a una altura mayor de 99 cm (39 pulgadas) por encima del suelo.
- PT** NÃO montar a prateleira superior a mais do que 99 cm (39 pol.) acima do chão.
- NL** Plaats de bovenste plank NIET hoger dan 99 cm boven de vloer.
- IT** NON montare il ripiano superiore ad un'altezza superiore a 99 cm (39 in.) dal pavimento.
- EL** ΜΗΝ τοποθετείτε το πάνω ράφι πιο ψηλά από 99 cm (39 in.) πάνω από το έδαφος.
- NO** IKKE monter den øverste hyllen høyere enn 99 cm over gulvet.
- DA** Monter ikke den øverste hylde højere end 99 cm over gulvet.
- SV** Montera INTE den översta hyllan högre än 99 cm (39 tum) över golvet.
- RU** НЕ устанавливайте верхнюю полку выше 99 см от уровня пола.
- PL** Górnej półki NIE należy montować wyżej niż 99 cm nad podłogą.
- CS** NEMONTUJTE horní polici výše, než 99 cm nad podlahu.
- TR** En üst rafı yerden 99 cm'den (39 inç) yüksekçe takmayın.
- JP** 床上99cm以上に、最上段の棚を取り付けないでください。
- MD** 顶部架板的安装高度绝不可高于地板 99 cm (39 英寸)。

# 9 (VF2012, VF2022)

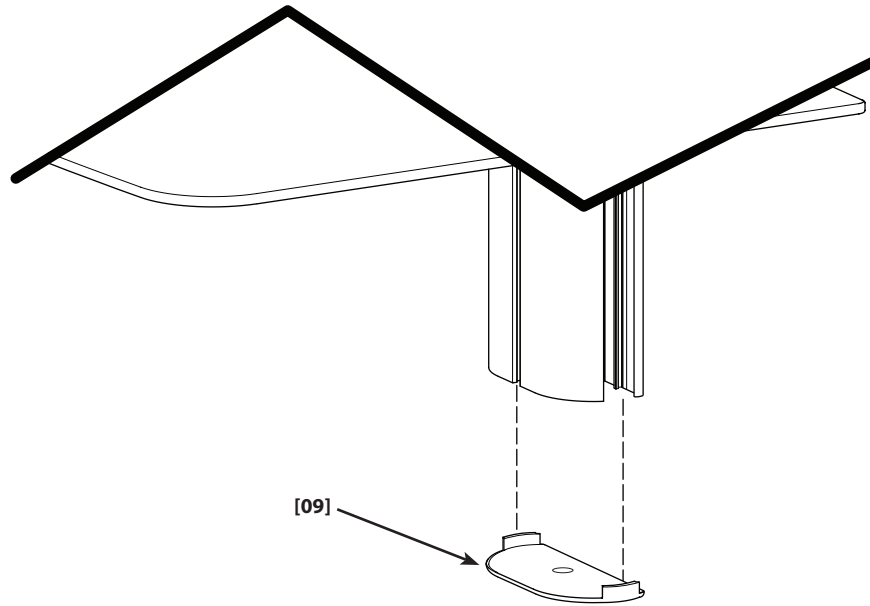
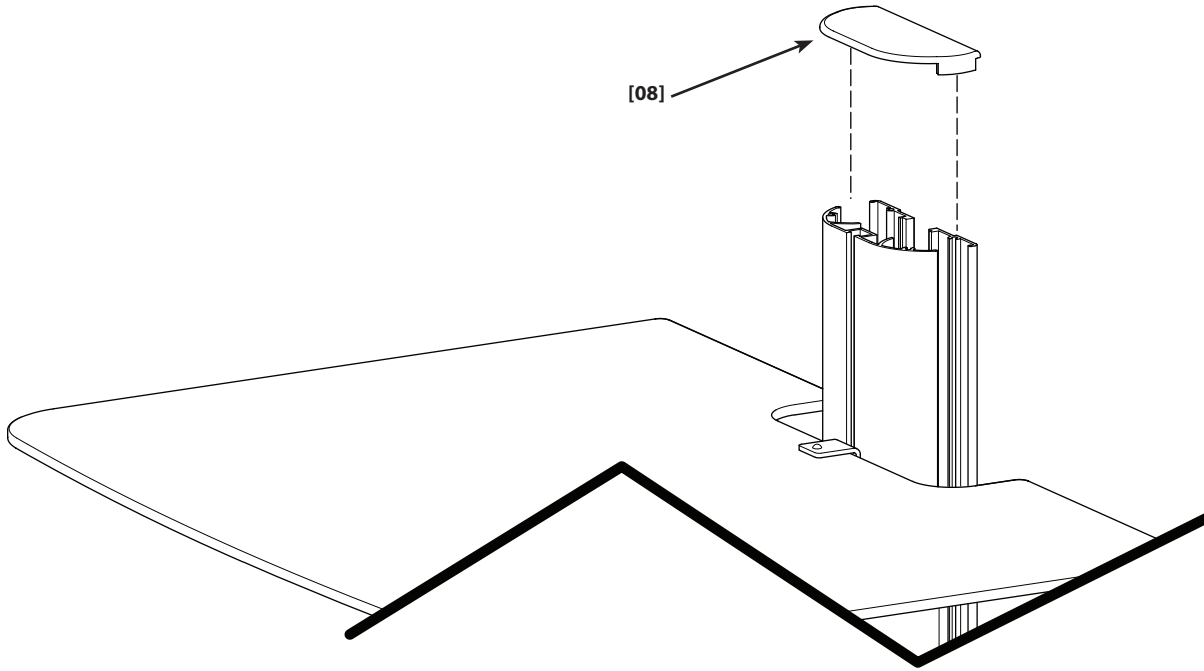

# 10 (VF2012, VF2022)

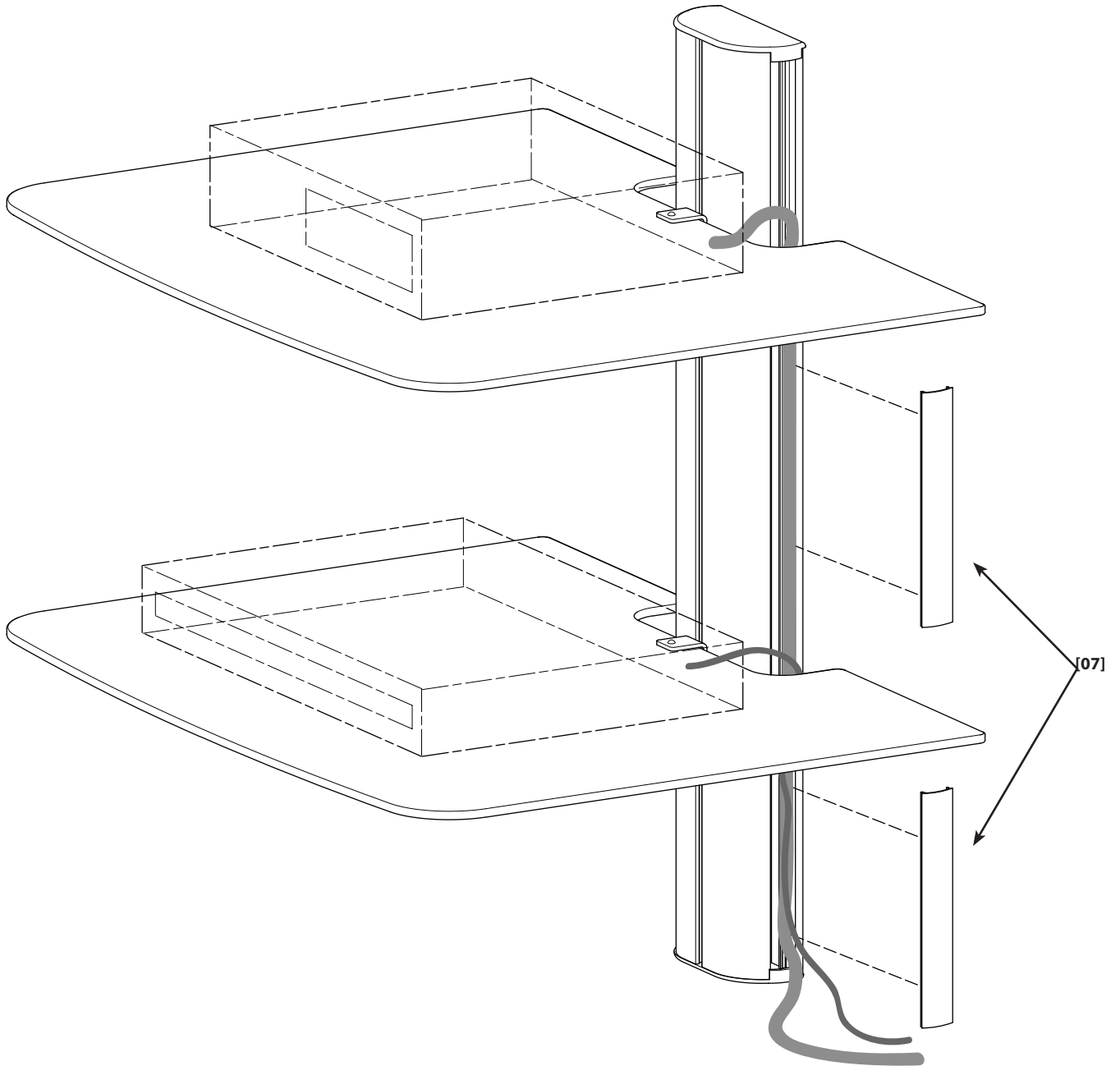

**EN** Milestone, Inc. and its affiliated corporations and subsidiaries (collectively, "Milestone"), intend to make this manual accurate and complete. However, Milestone makes no claim that the information contained herein covers all details, conditions, or variations. Nor does it provide for every possible contingency in connection with the installation or use of this product. The information contained in this document is subject to change without notice or obligation of any kind. Milestone makes no representation of warranty, expressed or implied, regarding the information contained herein. Milestone assumes no responsibility for accuracy, completeness or sufficiency of the information contained in this document.

**FR** Milestone, Inc. et ses sociétés affiliées et ses filiales (collectivement dénommées « Milestone »), se sont efforcées de rendre ce manuel précis et complet. Cependant, Milestone ne garantit pas que les informations qu'il contient couvrent tous les détails et toutes les conditions ou variations. Il ne pare pas non plus à toute éventualité relative à l'installation ou à l'utilisation de ce produit. Les informations contenues dans ce document peuvent faire l'objet de modifications sans avertissement ou obligation préalable quelconque. Milestone ne donne aucune garantie explicite ou implicite quant aux informations contenues dans le manuel. Milestone n'assume aucune responsabilité quant à l'exactitude, l'exhaustivité ou la suffisance des informations contenues dans ce document.

**DE** Die Milestone, Inc. und ihre angegliederten Unternehmen und Tochtergesellschaften (Sammelbegriff: "Milestone") sind um genaue und vollständige Abfassung dieser Anleitung bemüht. Milestone beansprucht jedoch nicht, dass die hierin enthaltenen Informationen alle Details, Bedingungen oder Varianten umfassen. Auch sind darin nicht alle Eventualitäten in Verbindung mit Montage oder Gebrauch dieses Produkts abgedeckt. Die in diesem Dokument enthaltenen Informationen können ohne Ankündigung oder Verpflichtung jeder Art geändert werden. Milestone haftet weder ausdrücklich noch stillschweigend für die in diesem Dokument enthaltenen Informationen. Milestone übernimmt keine Haftung für Genauigkeit, Vollständigkeit oder Hinlänglichkeit der in diesem Dokument enthaltenen Informationen.

**ES** Milestone, Inc. y sus empresas asociadas y filiales (colectivamente "Milestone") tienen la intención de que este manual sea preciso y completo. Sin embargo, Milestone no sostiene que la información que contiene cubra todos los detalles, condiciones y variaciones. Ni que contemple toda posible contingencia en conexión con la instalación y uso de este producto. La información contenida en este documento es susceptible de ser modificada sin aviso ni obligación de ningún tipo. Milestone no hace ninguna manifestación de garantía, explícita o implícita, respecto a la información contenida en él. Milestone no asume ninguna responsabilidad por la exactitud, integridad o suficiencia de la información contenida en este documento.

**PT** A Milestone, Inc. e as suas companhias aliadas e subsidiárias (colectivamente: "a Milestone"), tencionam elaborar um manual exacto e completo. No entanto a Milestone não alega que a informação no presente manual cubra todos os detalhes, condições ou alternativas nem alega que o manual descreva todas as possíveis situações de contingência em relação à instalação ou utilização deste produto. A informação contida neste documento está sujeita a alterações sem aviso prévio ou obrigação qualquer. A Milestone não oferece garantias de natureza alguma, expressa ou implícita, em relação à informação contida no presente documento. A Milestone não assume responsabilidade pela precisão, integridade ou suficiência da informação contida neste documento.

**NL** Milestone, Inc. en haar aangesloten bedrijven en dochterondernemingen (verder samen te noemen: "Milestone") hebben de intentie deze montagehandleiding zo accuraat en volledig mogelijk te maken. Echter, Milestone claimt niet dat de informatie in deze montagehandleiding een weergave vormt van alle denkbare details, voorwaarden en variaties. Milestone claimt ook niet dat het rekening heeft gehouden met iedere mogelijke eventualiteit in verband met de installatie of het gebruik van dit product. De informatie in deze montagehandleiding is onderhevig aan verandering zonder dat Milestone verplicht is zulks te berichten, en zonder dat Milestone dienaangaande enigerlei andere verplichtingen heeft. Milestone doet geen enkele uitspraak van waarborg, hetzij expliciet of impliciet, met betrekking tot de informatie die in deze montagehandleiding is opgenomen. Milestone aanvaardt geen enkele verantwoordelijkheid voor de accuraatheid, volledigheid of adequatie van de informatie die in dit document is opgenomen.

**IT** Milestone, Inc. e le sue società affiliate e controllate (conjuntamente denominate ("Milestone") si propongono di redigere il presente manuale in modo preciso e completo. Milestone, tuttavia, non rilascia alcuna garanzia che le informazioni ivi contenute coprano tutti i dettagli, le condizioni o le modifiche, né che lo stesso preveda tutti i possibili imprevisti connessi all'installazione o all'uso del presente prodotto. Le informazioni contenute nel presente documento sono soggette a modifica senza preavviso od obbligo di alcun genere. Milestone non rilascia alcuna garanzia, espressa o implicita, circa le informazioni ivi contenute. Milestone declina ogni responsabilità in merito all'accuratezza, completezza o sufficienza delle informazioni contenute nel presente documento.

**EL** Η Milestone, Inc. και οι συνεργαζόμενες εταιρείες και θυγατρικές της (οι οποίες συλλογικά αναφέρονται σαν "Milestone"), καταβάλλουν κάθε προσπάθεια ώστε το παρόν εγχειρίδιο να είναι ακριβές και άριστο. Ωστόσο, η Milestone δεν εγγυάται ότι οι πληροφορίες που περιέχονται στο παρόν καλύπτουν όλες τις λεπτομέρειες, συνθήκες ή παραλλαγές. Επιπλέον, δεν μπορεί να προβλέψει όλα τα απρόβλεπτα σχετικά με την εγκατάσταση ή χρήση του προϊόντος αυτού. Οι πληροφορίες που περιέχει αυτό το έγγραφο αφορούν σε τροποποιήσεις χωρίς προειδοποίηση ή οποιοδήποτε είδους υποχρέωση. Η Milestone δεν προβαίνει σε δηλώσεις εγγυήσεων, ρητών ή υπονοούμενων, όσον αφορά τις πληροφορίες που περιέχει το παρόν. Η Milestone δεν αναλαμβάνει ευθύνη για την ακρίβεια, πληρότητα ή επάρκεια των πληροφοριών που περιέχει αυτό το έγγραφο.

**NO** Milestone, Inc. og dets tilknyttede selskaper og datterselskaper (samlet kalt "Milestone"), har til hensikt å gjøre denne bruksanvisningen nøyaktig og fullstendig. Milestone hevder imidlertid ikke at informasjonen i bruksanvisningen dekker alle detaljer, forhold eller variasjoner. Den dekker heller ikke alle tenkelige muligheter hva angår montering eller bruk av produktet. Informasjonen i dette dokumentet kan endres uten forutgående varsel og uten noen form for forpliktelser. Milestone gir ingen fremstilling om garanti, uttrykt eller underforstått, angående informasjonen som gjengis her. Milestone påtar seg ikke ansvar for hvor nøyaktig, fullstendig eller tilstrekkelig informasjonen i dette dokumentet er.

**DA** Milestone, Inc. og dets associerede selskaber og datterselskaber (samlet, "Milestone"), har til hensigt at gøre denne manual nøjagtig og fuldstændig. Dog hævder Milestone ikke at informationen indeholdt heri dækker alle detaljer, betingelser eller variationer. Den formidler heller ikke hver mulig uforudset hændelse i forbindelse med installationen og brugen af produktet. Informationen indeholdt i dette dokument kan ændres uden varsel eller forpligtigelse af nogen art. Milestone fremsætter ingen indsigelse for garanti, utrykkelig eller underforstået, vedrørende informationen indeholdt heri. Milestone påtager sig intet ansvar for nøjagtighed, fuldstændighed eller tilstrækkelighed af informationen indeholdt i dette dokument.

**SV** Milestone, Inc. och dess dotterbolag och (tillsammans under namnet "Milestone"), strävar efter att göra denna bruksanvisning noggrann och komplett. Milestone kan dock inte garantera att den information som ges här är fullständig och att den täcker alla detaljer, tillstånd eller variationer. Den täcker inte heller alla tänkbare möjligheter vad det gäller monteringen av produkten. Informationen som ingår i detta dokument kan ändras utan föregående varsel och utan förpliktelser av något slag. Milestone gör inga föreställningar om garanti, uttryckt eller underförstått, angående informationen som ingår här. Milestone tar inte på sig något ansvar för hur noggrann, fullständig eller tillräcklig information som ingår i dokumentet är.

**RU** Milestone, Inc. и связанные с ней корпорации и дочерние предприятия (упоминаемые здесь под общим названием "Milestone") стремятся сделать это руководство точным и полным. Однако Milestone не гарантирует, что содержащаяся в нем информация охватывает все детали, условия и модификации. Кроме того, в нем рассматриваются не все возможные нештатные ситуации, касающиеся установки и использования данного изделия. Информация, содержащаяся в данном документе, может быть изменена без предварительного уведомления и каких-либо обязательств. Milestone не дает гарантии, как прямой, так и косвенной, относительно содержащейся в нем информации. Milestone не несет ответственности за точность, полноту и достаточность информации, содержащейся в данном документе.

**PL** Zamiarem firmy Milestone Inc. oraz związanych z nią korporacji i filii (nazwa zbiorowa "Milestone") było stworzenie dokładnej i kompletnej instrukcji. Jednakże firma Milestone zastrzega, że informacje tu zawarte nie obejmują wszystkich szczegółów, warunków lub wersji. Ani też wszelkich innych możliwych okoliczności związanych z instalacją i użytkowaniem produktu. Informacje zawarte w tym dokumencie podlegają zmianie bez uprzedzenia i bez żadnych zobowiązań. Firma Milestone nie składa żadnych zapewnień gwarancyjnych, wyrażonych wprost lub dorozumianych, odnośnie informacji tu zawartych. Firma Milestone nie bierze na siebie odpowiedzialności za dokładność, kompletność oraz wystarczającą ilość informacji zawartych w tym dokumencie.

**CS** Společnost Milestone, Inc. a její sesterské a dceřiné společnosti (společně nazývané „Milestone“) si přeji, aby byla tato příručka přesná a úplná. Společnost Milestone ovšem nijak netrvdí, že informace, které jsou zde obsaženy, zahrnují všechny podrobnosti, podmínky nebo varianty. Ani nezajišťuje veškeré možné eventuality, které mohou nastat ve spojení s instalací nebo používáním tohoto výrobku. Informace obsažené v tomto dokumentu se mohou měnit bez upozornění nebo jakýchkoli povinností. Společnost Milestone nedává žádné záruky, ať výslovné či implicitní, ve spojení se zde obsaženými informacemi. Milestone nepřebírá žádnou odpovědnost za přesnost, úplnost nebo dostatečnost informací, které jsou v tomto dokumentu obsaženy.

**TR** Milestone, Inc., bağıli şirket ve yan kuruluşlar (tümü "Milestone" adıyla anılır) bu kılavuzun doğru ve tam olarak hazırlanmasını hedeflemektedir. Ancak, Milestone burada yer alan bilgilerin tüm ayrıntı, şart ve değişiklikleri içerdiğini ileri sürmez. Ayrıca, ürünün kurulumu ya da kullanımı ile ilgili beklenmedik durumların tümü hakkında da bilgi vermez. Bu belgede yer alan bilgiler bildirilmeden veya herhangi bir şekilde yükümlülük alınmadan değiştirilebilir. Milestone burada belirtilen bilgiler ile ilgili yapılan açıklamalar veya imalar hakkında hiçbir şekilde garanti vermez. Milestone bu belgede yer alan bilgilerin doğru, tam ve yeterli olduğunu konusunda hiçbir sorumluluk kabul etmez.

**JP** Milestone AV Technologiesおよびその関連会社と支店(総称してMilestone)は、本説明書の内容が正確であり漏れがないよう万全を期しておりますが、あらゆる詳細、状態、バリエーションが本書に記載されているわけではありません。また、本製品の取り付けもしくは使用に関し、起こり得るあらゆる不測の事態を説明しているわけでもありません。本書に記載された情報は、予告またはその義務なしに変更されることがあります。Milestoneは本書の内容に関して、明示または黙示または一切の保証をいたしません。また、本書の情報の正確さ、完全性、または十分性に関しても、一切の責任を負いかねます。

**MD** Milestone AV Technologies 及其联营公司和子公司(通称为 "Milestone")旨在使本手册准确而完整。然而, Milestone 无法断言此处所含信息包括所有详情、条件或变更。Milestone 也无法保证安装或使用本产品不会出现任何可能的意外。本文档所含信息如需变更,恕不另行通知或承担任何义务。在此处所含信息内,无论明示或隐含, Milestone 未做出任何保修陈述。对于本文档所含信息的准确性、完整性或充分性, Milestone 概不负责。