

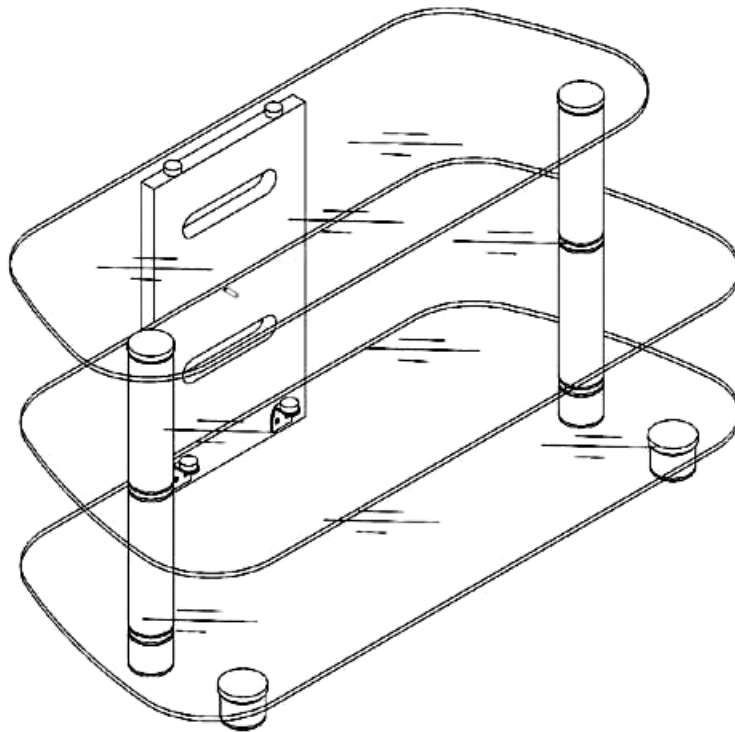

## **PVS-4215**

FLAT PANEL AUDIO VIDEO SYSTEM  
MEUBLE TV POUR TÉLÉVISEURS  
SOPORTE PARA TV











## **ASSEMBLY INSTRUCTIONS INSTRUCTIONS D'ASSEMBLAGE INSTRUCCIONES DE ARMADO**

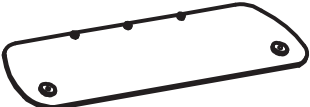

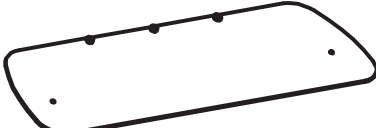
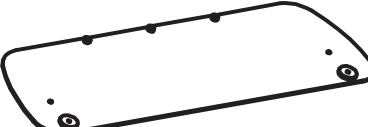

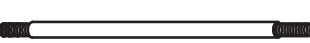

Patent pending / Brevet en instance / Patent pendiente  
Made in China / Fabriqué en Chine / Hecho en China  
Italian designed / De design italien / De diseño italiano

*Do not discard these instructions / Ne pas jeter ces instructions / Conserve estas instrucciones*

JF-1\_092407v1T

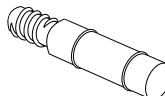
**PARTS LIST / NOMENCLATURE DES PIÈCES / LISTA DE PIEZAS**

#	Part / Pièce / Pieza	Quantity Quantité Cantidad
1		1
2		1
3		1
4		1
5		2
6		2
7		2
8		2
9		4
10		2

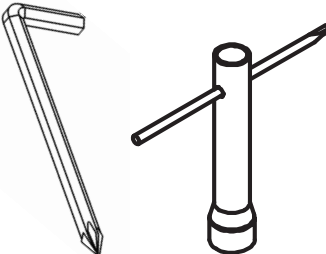
#	Part / Pièce / Pieza	Quantity Quantité Cantidad
11		2
12		2
13		4
14		1
15		2
16		4
17		2
18		2
	<p><b>Tools</b>  <b>Outillage</b>  <b>Herramientas</b></p> 	2

**FOR YOUR SAFETY, PLEASE FOLLOW THESE PRECAUTIONS:**



- ! ALWAYS REMOVE THE TV AND OTHER EQUIPMENT FROM THE FURNITURE PRIOR TO MOVING THE ASSEMBLED UNIT.
- ! BE CAREFUL WHEN MOVING THE ASSEMBLED FURNITURE AFTER THE GLASS SHELF HAS BEEN INSTALLED, AND/OR WHEN THERE IS EQUIPMENT LOCATED ON THE FURNITURE AS THIS MAY CAUSE THE SHELVES AND OTHER ITEMS TO BECOME UNSECURED AND FALL.
- ! WHEN IN USE, THIS FURNITURE MUST BE PLACED ON A FLAT, SOLID AND LEVEL SURFACE.
- ! DO NOT LEAN ON THE TV WHEN IT IS ON THE TV STAND.
- ! DO NOT CLIMB OR STEP ON THE STAND.
- ! DO NOT BANG INTO OR PLACE YOUR OWN WEIGHT ON THE GLASS SHELF.
- ! DO NOT PLACE ITEMS ON THE SHELVES WHICH EXCEED THE MAXIMUM WEIGHT LIMITS OF 125 LBS. FOR TOP SHELF AND 50 LBS. FOR EACH LOWER SHELF. ALWAYS PLACE THE HEAVIEST COMPONENTS ON THE BOTTOM SHELF.

*Bell'O International Corp. will not be responsible for failure to assemble as directed or for the improper assembly, use or handling of this stand.*

**VEILLER À RESPECTER CES MESURES DE PRÉCAUTION !**



- ! TOUJOURS ENLEVER LE TÉLÉVISEUR ET AUTRE ÉQUIPEMENT AVANT DE DÉPLACER LE MEUBLE ASSEMBLÉ.
- ! DÉPLACER LE MEUBLE AVEC PRÉCAUTION UNE FOIS QUE LE PLATEAU EN VERRE A ÉTÉ POSÉ OU LORSQU'IL Y A DU MATÉRIEL PLACÉ SUR LE MEUBLE CAR CELA PEUT CAUSER LE DÉCROCHEMENT ET LA CHUTE DES PLATEAUX ET AUTRES ÉLÉMENTS.
- ! DURANT L'UTILISATION, LE MEUBLE DOIT ÊTRE POSÉ SUR UNE SURFACE PLATE, SOLIDE ET HORIZONTALE.
- ! NE PAS S'APPUYER CONTRE LE TÉLÉVISEUR LORSQU'IL EST POSÉ SUR LE MEUBLE.
- ! NE PAS GRIMPER NI MARCHER SUR LE MEUBLE.
- ! NE PAS TAPER NI S'APPUYER SUR LE PLATEAU EN VERRE.
- ! NE PAS POSER SUR LE MEUBLE DES OBJETS DÉPASSANT LA LIMITE DE POIDS DE 56,7 KG POUR LE PLATEAU SUPÉRIEUR ET DE 22,5 KG POUR CHAQUE PLATEAU INFÉRIEUR. TOUJOURS PLACER LES COMPOSANTS LES PLUS LOURDS SUR LE PLATEAU INFÉRIEUR.

*Bell'O International Corps décline toute responsabilité en cas d'assemblage non conforme aux instructions ou pour l'assemblage, l'utilisation ou la manutention incorrects de ce meuble.*

**POR SU SEGURIDAD TENGA LAS SIGUIENTES PRECAUCIONES:**



- ! SIEMPRE quite el televisor y cualquier otro equipo del mueble antes de mover la unidad armada.
- ! TENGA CUIDADO AL MOVER LA UNIDAD ARMADA UNA VEZ INSTALADO EL ESTANTE DE VIDRIO Y/O CUANDO HAYA ALGÚN EQUIPO EN EL MUEBLE YA QUE ESTO PODRÍA AFLOJAR EL ESTANTE Y OTROS ARTÍCULOS Y HACER QUE SE CAIGAN.
- ! EL MUEBLE DEBE ESTAR UBICADO EN UNA SUPERFICIE PLANA, SÓLIDA Y NIVELADA CUANDO SE LO ESTÉ UTILIZANDO.
- ! NO INCLINE EL TELEVISOR CUANDO ESTÉ EN EL SOPORTE PARA TV.
- ! NO SE SUBA NI SE PARE SOBRE EL SOPORTE.
- ! NO GOLPEE EL ESTANTE DE VIDRIO NI SE APOYE CON SU PESO SOBRE EL MISMO.
- ! NO COLOQUE SOBRE LOS ESTANTES ARTÍCULOS QUE EXCEDAN LOS LÍMITES MÁXIMOS DE PESO: 125 LBS PARA EL ESTANTE SUPERIOR Y 50 LBS PARA CADA ESTANTE INFERIOR. SIEMPRE COLOQUE LOS COMPONENTES MÁS PESADOS EN EL ESTANTE INFERIOR.

*Bell'O International Corp. no se hará responsable en caso de que no se instale la base según las instrucciones, ni de la instalación, uso o manejo incorrectos de esta base.*

# **ASSEMBLY INSTRUCTIONS**

## **INSTRUCTIONS D'ASSEMBLAGE**

### **INSTRUCCIONES DE ARMADO**

**NOTE:** TWO PEOPLE ARE RECOMMENDED TO ASSEMBLE THIS TABLE. THIS TABLE WILL BE ASSEMBLED IN AN UPSIDE-DOWN POSITION.

**REMARQUE :** IL EST CONSEILLÉ D' TRE À DEUX POUR ASSEMBLER CE MEUBLE. LE MEUBLE EST ASSEMBLÉ POSÉ À L'ENVERS.

**NOTA:** ES RECOMENDABLE ENSAMBLAR ESTA MESA ENTRE DOS PERSONAS. ESTA MESA SE ENSAMBLA EN POSICIÓN INVERTIDA.

**Fig. 1**

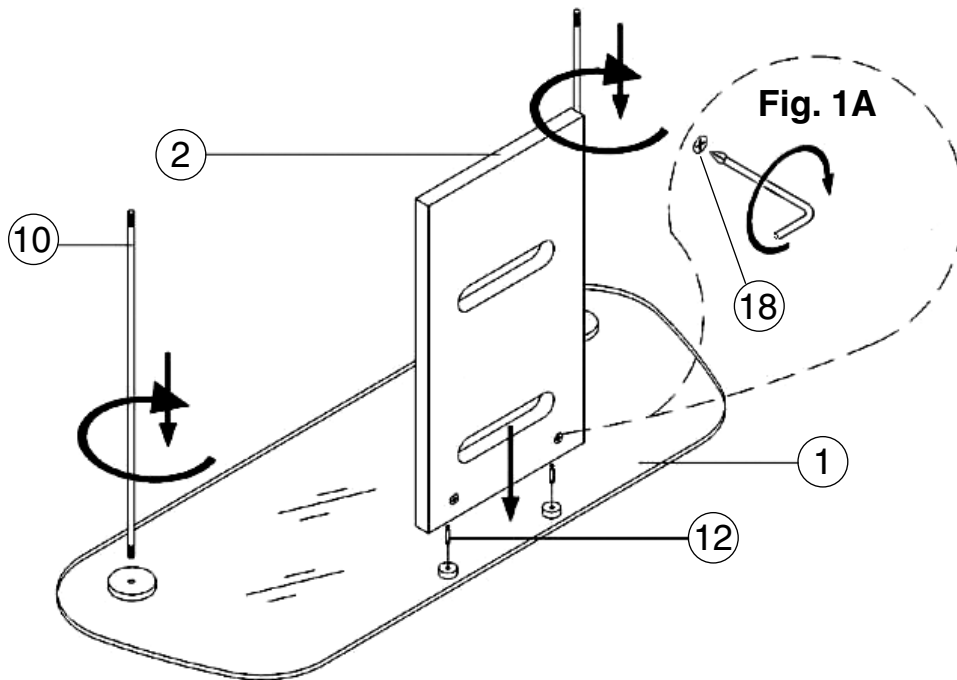

1. **PLACE** the Top (least deep) Shelf (1) upside down, on a soft flat surface, with the silver discs facing upward. **SCREW** the two Cam Lock Pins (12) into the discs tighten as shown in Fig. 1. **DO NOT OVERTIGHTEN.**
2. **INSERT** the CMS® (Cable Management System) Panel (2) onto the Cam Lock Pins (12) with the Cam Locks (18) facing the rear of the table and **TIGHTEN** the Cam Locks with the Philips Screwdriver as shown in Fig. 1A. **INSERT** the two Long Threaded Rods (10) into each large silver disc as shown in Fig. 1, and tighten using the supplied Wrench. **DO NOT OVERTIGHTEN.**

- 
1. **POSER** le plateau du haut (1) (le moins profond) à l'envers sur une surface plate et douce, avec les disques argentés vers le haut. **VISSER** les deux broches de verrouillage (12) dans les disques et serrer, comme sur la Fig. 1. **NE PAS FORCER.**
  2. **ENFONCER** le panneau passe-fil CMS® (2) sur les broches de verrouillage (12) avec les verrous (18) tournés vers l'arrière du meuble et **SERRER** les verrous avec le tournevis Philips, comme sur la Fig. 1A. **ENFONCER** les deux longues tiges filetées (10) dans les deux disques argentés, comme sur la Fig. 1, et serrer à l'aide de la fournie. **NE PAS FORCER.**

- 
1. **UBIQUE** el estante superior (el menos profundo) (1) con la parte de arriba hacia abajo, sobre una superficie plana y suave, con los discos plateados hacia arriba. **ATORNILLE** los dos tarugos con tornillo (12) en los discos y ajústelos como se muestra en la Fig. 1. **NO LOS AJUSTE DEMASIADO.**
  2. **INSERTE** el panel del CMS® (Sistema de administración de cables) (2) sobre los tarugos con tornillo (12) con las tuercas de fijación (18) de cara hacia la parte trasera de la mesa y **AJUSTE** las tuercas de fijación con el destornillador Phillips, como ilustra la Fig. 1A. **INSERTE** las dos varillas roscadas largas (10) en cada uno de los discos plateados grandes como se muestra en la Fig. 1 y ajuste con la llave que viene incluida. **NO LAS AJUSTE DEMASIADO.**

**Fig. 2**

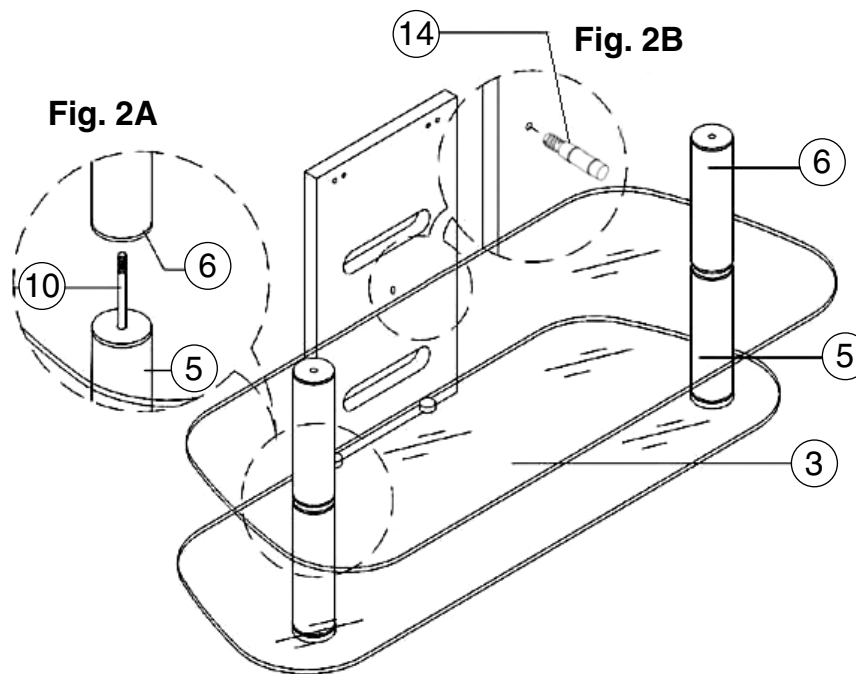

3. **SCREW** the Middle Shelf Support Post (14) into the pre-drilled hole in the front center of the CMS® Panel (2) as shown in Fig. 2B.
4. **SLIDE** the Middle Shelf Leg Cylinders (5) over the ends of the Long Threaded Rods (10). **CAREFULLY SLIDE** the Middle Shelf (3) (the one without the silver discs) onto the Threaded Rods so that it is sitting on the end of the Cylinder, and **PLACE** the rear edge of the Middle Glass Shelf under the Shelf Support Post.
5. **SLIDE** the Lower Shelf Leg Cylinders (6) over the Threaded Rods (10) so that it is resting on the Middle Shelf (3) as shown in Fig. 2A.

- 
3. **VISSER** le tenon d'appui du plateau du milieu (14) dans le trou percé sur l'avant du panneau CMS® (2), comme sur la Fig. 2B.
  4. **ENFILER** les montants cylindriques du plateau du milieu (5) sur les longues tiges filetées (10). **AVEC PRÉCAUTION, ENFILER** le plateau du milieu (3) (celui sans disque argenté) sur les tiges filetées de manière à le faire reposer sur les montants cylindriques et **PLACER** le bord arrière du plateau en verre sous le tenon d'appui.
  5. **ENFILER** les montants cylindriques du plateau du bas (6) sur les tiges filetées (10) de manière à les faire reposer sur le plateau du milieu (3), comme sur la Fig. 2A.

- 
3. **ATORNILLE** el soporte del estante intermedio (14) en el hueco ya perforado en la parte central de la cara delantera del panel del CMS® (2) como se muestra en la Fig. 2B.
  4. **DESLICE** las patas cilíndricas del estante intermedio (5) por sobre los extremos de las varillas roscadas largas (10). **CON CUIDADO, DESLICE** el estante intermedio (3) (el que no tiene los discos plateados) sobre las varillas roscadas, de manera que se asiente sobre el extremo del cilindro, y **UBIQUE** el borde trasero del estante de vidrio intermedio por debajo del soporte de dicho estante.
  5. **DESLICE** las patas cilíndricas del estante inferior (6) por las varillas roscadas (10), de manera que se asienten sobre el estante intermedio (3), como se muestra en la Fig. 2A.

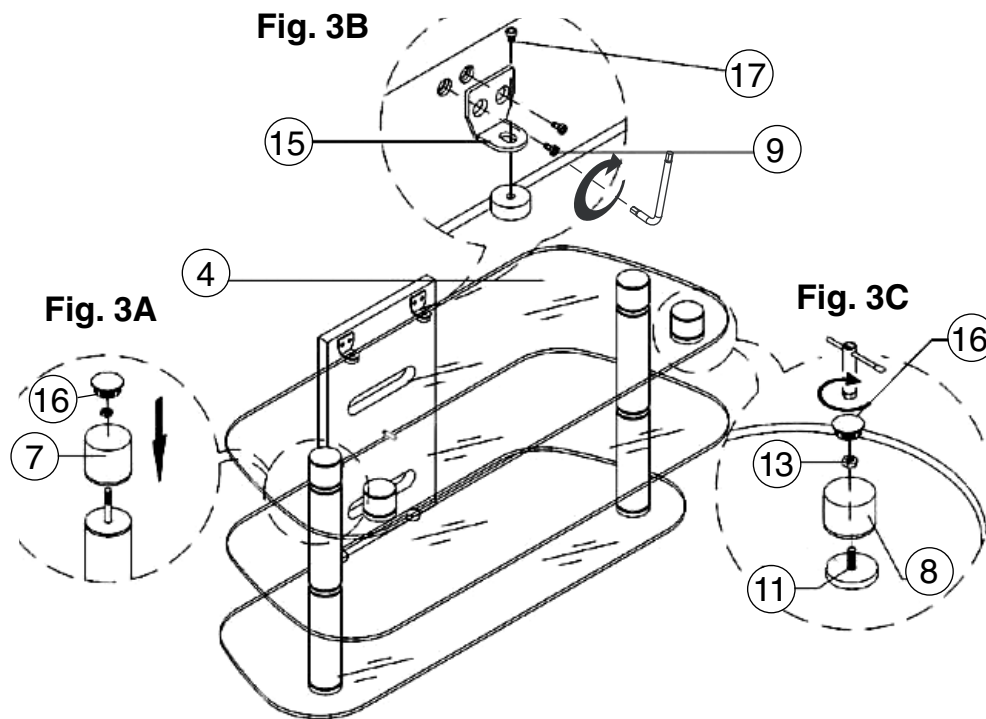
**Fig. 3**

6. **SCREW** the Bottom Shelf Support L-Brackets (15) into the lower rear inside of the CMS® Panel (2) using the Larger Hex Head Screws (9) as shown in Fig. 3B.
7. **CAREFULLY** place the front of the Bottom Shelf (4), onto the end of the Threaded Rods (10), and **POSITION** the silver discs at the rear of the Bottom Shelf beneath the two Bottom Shelf Support L-Brackets (15) as shown in Fig. 3. **SECURE** the small silver discs to the Shelf Support L-Brackets using the Smaller Hex Head Screws (17) as shown in Fig. 3B. **NOTE: The table is upside down at this point, so the bottom shelf will be at the top of the table.**
8. **PLACE** the taller Rear Foot (Cylinder (7) over the ends of the Threaded Rods (10). **PLACE** a Hex Nut (13) over the ends of the Threaded Rods and **TIGHTEN** securely. **PLACE** a Plastic Cap (16) over the end of each Threaded Rod as shown in Fig. 3A.
9. **SCREW** the Small Threaded Connection Rods (11) into the large silver discs in the front of the Bottom Shelf (4). **PLACE** the shorter Front Foot Cylinders (8) over the ends of the Small Threaded Connection Rods as shown in Fig. 3C. **PLACE** a Hex Nut (13) over the ends of the Threaded Rods and **TIGHTEN** securely. **PLACE** a Plastic Cap (16) over the end of each Threaded Rod.
10. **CAREFULLY** turn the assembled table over so that it is no longer upside down and position the table in the location that it will be used.

- 
6. **VISSER** les supports de plateau du bas en L (15) sur l'intérieur du bord inférieur du panneau CMS® Panel (2) avec des grandes vis à tête hexagonale (9), comme sur la Fig. 3B.
  7. **AVEC PRÉCAUTION**, enfilez l'avant du plateau du bas (4) sur le bout des tiges filetées (10) et **PLACER** les disques argentés à l'arrière du plateau du bas sous les supports de plateau en L (15), comme sur la Fig. 3. **FIXER** les petits disques argentés aux support de plateau en L avec les petites vis à tête hexagonale (17), comme sur la Fig. 3B. **REMARQUE : Le meuble est posé à l'envers à ce point, le plateau du bas étant sur le dessus du meuble.**
  8. **PLACER** les pieds cylindriques arrière (7) (les plus hauts) sur les extrémités des tiges filetées (10). **POSER** un écrou hexagonal (13) sur l'extrémité de chaque tige filetée et **SERRER** fermement. **POSER** un capuchon en plastique (16) sur l'extrémité de chaque tige filetée, comme sur la Fig. 3A.
  9. **VISSER** les petites tiges de raccordement filetées (11) dans les grands disques argentés sur l'avant du plateau du bas (4). **PLACER** les pieds cylindriques avant (8) (les plus courts) sur les petites tiges de raccordement filetées, comme sur la Fig. 3C. **POSER** un écrou hexagonal (13) sur l'extrémité de chaque tige filetée et **SERRER** fermement. **POSER** un capuchon en plastique (16) sur l'extrémité de chaque tige filetée.
  10. **AVEC PRÉCAUTION**, retourner le meuble assemblé pour le poser à l'endroit et le placer à l'endroit où il doit être utilisé.

- 
6. **ATORNILLE** los soportes en "L" del estante inferior (15) en la parte inferior interna del panel del CMS® (2) mediante los tornillos de cabeza hexagonal grandes (9), como ilustra la Fig. 3B.
  7. Coloque **CUIDADOSAMENTE** la parte frontal del estante inferior (4) sobre los extremos de las varillas roscadas (10) y **UBIQUE** los discos plateados de la parte trasera del estante inferior por debajo de los dos soportes en "L" de dicho estante (15), tal como ilustra la Fig. 3. **FIJE** los discos plateados pequeños a los soportes en "L" con los tornillos de cabeza hexagonal pequeños (17), como muestra la Fig. 3B. **NOTA: En este punto la mesa estará dada vuelta, por lo que el estante inferior estará en la parte superior de la mesa.**
  8. **COLOQUE** las patas cilíndricas traseras más altas (7) por sobre los extremos de las varillas roscadas (10). **COLOQUE** las tuercas hexagonales (13) sobre los extremos de las varillas roscadas y **AJUSTE** firmemente. **COLOQUE** una tapita plástica (16) en la punta de cada una de las varillas roscadas como ilustra la Fig. 3A.
  9. **ATORNILLE** las varillas roscadas pequeñas (11) en los discos plateados grandes de la parte frontal del estante inferior (4). **COLOQUE** las patas cilíndricas delanteras más cortas (8) por sobre los extremos de las varillas roscadas pequeñas como muestra la Fig. 3C. **COLOQUE** las tuercas hexagonales (13) sobre los extremos de las varillas roscadas y **AJUSTE** firmemente. **COLOQUE** una tapita plástica (16) en la punta de cada una de las varillas roscadas.
  10. Una vez ensamblada, dé vuelta la mesa **CON CUIDADO** para que ya no esté invertida y ubíquela en el lugar en el que será utilizada.



## Warranty

### One (1) Year Limited Warranty

All Bell'O International products are warranted, with the exception of glass, to the original purchaser at the time of purchase and for a period of one (1) year thereafter. Glass is warranted to the original purchaser at the time of purchase and for a period of thirty (30) days thereafter. Warranty is only valid in the United States of America.

In order to provide you with timely assistance, please thoroughly inspect your furniture for missing or defective parts immediately after opening the carton. To receive replacement or missing part(s) under this warranty, go to our website at [www.bello.com](http://www.bello.com) or call our **Customer Service Department at 1-888-235-7646**. Please have the model number and part number(s) for reference. You will also need your sales receipt or other proof of purchase. Replacement part(s) will be shipped to you at no charge with Bell'O International assuming all shipping and handling expense.

We warrant to you, the original purchaser, that our furniture and all of its parts and components are free of defects in material or workmanship. "Defects", as used in this warranty, is defined as any imperfections that impair the use of the furniture or product.

Our warranty is expressly limited to the replacement of furniture parts and components. For one (1) year after the date of purchase, Bell'O International will replace any part described on the enclosed furniture parts list that is defective in material or workmanship.

This warranty applies under conditions of normal use. Our furniture products are not intended for outdoor use. The warranty does not cover: 1) defects caused by improper assembly or disassembly; 2) defects caused by shipping, claims for damage during transit to you should be placed immediately by you to the transportation company; 3) defects occurring after purchase due to product modification, intentional damage, accident, misuse, abuse, negligence or exposure to the elements; 4) cosmetic damage and 5) labor or assembly costs.

There are no warranties, express or implied, including without limitation merchantability or fitness for particular use, except as (i) contained herein or (ii) required by applicable law in the state whose law governs (which shall be New Jersey absent controlling law imposing the law of another state in lieu thereof as governing law). All warranties of whatsoever derivation shall be limited to the term set forth above, unless otherwise required by applicable law.

Manufacturer's employees or representatives' ... ORAL OR OTHER WRITTEN STATEMENTS DO NOT CONSTITUTE WARRANTIES, shall not be relied upon by Buyer, and are not a part of the contract for sale or this limited warranty.

Except as provided herein, Bell'O International shall have no liability or responsibility to the purchaser or any other person or entity with respect to any liability, loss or damage caused directly or indirectly by use of the product, including, but not limited to, any incidental or consequential damages. Some states do not allow limitation on how long an implied warranty can last or the exclusion of limitation of incidental or consequential damages, so the above limitation and exclusion may not apply to you.

This warranty gives you specific legal rights. You may also have other rights, which vary from state to state.

**BELL'O INTERNATIONAL CORPORATION, 711 Ginesi Drive, Morganville, NJ 07751-1235**  
**Phone: (732) 972-1333 Fax: (732) 536-6482 Web: [www.bello.com](http://www.bello.com) E-mail: [sales@bello.com](mailto:sales@bello.com)**

## GARANTIE

### Garantie limitée un (1) an

Ce produit Bell'O International Corporation est garanti, à l'exception du verre, à l'acheteur initial au moment de l'achat et pour une durée d'un (1) an à compter de cette date. Le verre est garanti à l'acheteur initial au moment de l'achat et pour une durée de trente (30) jours à compter de cette date. Cette garantie est valable uniquement aux États-Unis d'Amérique et au Canada.

Pour nous permettre d'offrir une assistance dans les meilleurs délais, veiller à vérifier avec soin si toutes les pièces du meuble TV sont présentes et en bon état dès l'ouverture de l'emballage. Pour obtenir des pièces de rechange ou manquantes dans le cadre de cette garantie, appeler le **Service après-vente au 1-888-235-7646**. Veiller à avoir le numéro de modèle et les références des pièces à disposition. Le reçu de la vente ou autre justificatif d'achat est également requis. Les pièces de rechange sont expédiées sans frais pour le destinataire.

Nous garantissons à l'acheteur initial que notre meuble TV et l'ensemble de ses pièces et composants sont exempts de défauts de matériau et de fabrication. Le terme « défaut », au sens de cette garantie, fait référence à toute imperfection qui entrave l'utilisation du meuble ou du produit.

Cette garantie se limite expressément au remplacement de pièces et composants du meuble TV. Pendant une durée d'un (1) an à compter de la date d'achat, Bell'O International Corporation remplacera toute pièce figurant dans la nomenclature jointe qui présente un défaut de matériau ou de fabrication.

Cette garantie s'applique dans des conditions d'utilisation normale. Notre meuble TV n'est pas destiné à une utilisation en plein air. Cette garantie ne couvre pas : 1) les défauts causés par un assemblage ou un démontage incorrect ; 2) les défauts causés par le transport, les réclamations en cas de dommages dans le transport devant être soumises par l'acheteur directement à la société de transport ; 3) les défauts se produisant après l'achat suite à une modification du produit, des dommages intentionnels, un emploi abusif ou détourné, une négligence ou l'exposition aux intempéries ; 4) les dommages cosmétiques et 5) les coûts de main-d'œuvre ou d'assemblage.

Il n'est offert aucune garantie, expresse ou implicite, notamment de qualité marchande ou d'adaptation à un emploi particulier, à l'exception de (i) celle contenue dans les présentes ou (ii) ce qui est prévu par la réglementation en vigueur dans l'état ou la province dont les lois s'appliquent (l'état du New Jersey en l'absence d'une réglementation imposant l'application des lois d'un autre état ou province). Toutes les garanties éventuellement dérivées sont limitées aux termes ci-dessus, sauf dispositions contraires de la réglementation en vigueur.

Les déclarations orales ou écrites autres de la part d'employés ou représentants du fabricant ne constituent pas des garanties, ne peuvent pas être invoquées par l'acheteur et ne font pas partie du contrat de vente ni de la présente garantie.

Sous réserve des présentes dispositions, Bell'O International Corporation décline toute obligation ou responsabilité envers l'acheteur ou toute autre personne ou entité concernant de quelconques obligations, pertes ou dommages causés directement ou indirectement par l'utilisation du produit, notamment, mais sans s'y limiter, de quelconques dommages accessoires ou consécutifs. Certains états ou provinces n'autorisant pas la limitation de la durée d'une garantie implicite ou l'exclusion ou la limitation des dommages accessoires ou consécutifs, il est possible que les limites ou exclusions ci-dessus ne s'appliquent pas au présent cas particulier.

Cette garantie confère à l'acheteur des droits juridiques particuliers. Il est possible qu'il ait d'autres droits, susceptible de varier d'une juridiction à l'autre.

---

## GARANTÍA

### Garantía limitada de un (1) año

Se le garantiza al comprador original este producto Bell'O International Corporation, con excepción del vidrio, durante un período de un (1) año a partir de la fecha de la compra. Se le garantiza al comprador original el vidrio durante un período de treinta (30) días a partir de la fecha de la compra. La garantía sólo es válida en los Estados Unidos de América y Canadá.

Inmediatamente después de abrir la caja de cartón, inspeccione detalladamente el soporte para TV y determine si faltan piezas o algunas están defectuosas de manera que podamos asistirlo adecuadamente. Para recibir piezas de repuesto o piezas faltantes con esta garantía, llame al **Departamento de atención al cliente al 1-888-235-7646** con el número de modelo y los números de las piezas para usar de referencia. También necesitará el recibo de venta u otro comprobante de compra. Se le enviarán las piezas de repuesto sin cargo.

Le garantizamos a usted, el comprador original, que nuestro soporte para TV y todas sus piezas y componentes no tienen defectos en el material ni en la fabricación. "Defectos", como aparece en esta garantía, se define como cualquier imperfección que imposibilita el uso del mueble o del producto.

Nuestra garantía está expresamente limitada a la reposición de piezas y componentes del soporte para TV. Durante un (1) año a partir de la fecha de la compra, Bell'O International Corporation repondrá cualquier pieza defectuosa en material o fabricación de las que están enumeradas en la lista de piezas adjunta.

Esta garantía se aplica en condiciones normales de uso. El soporte para TV no está diseñado para uso en exteriores. La garantía no cubre: 1) defectos causados por armado o desarmado incorrectos; 2) defectos causados por el envío, usted debe realizar inmediatamente los reclamos por daños durante el transporte a la empresa de transportes; 3) defectos que ocurran después de la compra debido a modificaciones en el producto, daño intencional, accidentes, mal uso, abuso, negligencia o exposición de los elementos; 4) daños superficiales y 5) gastos de mano de obra y armado.

No existen garantías, expresas ni implícitas, que incluyen, entre otras, las de comerciabilidad o adecuación aun fin concreto excepto (i) las aquí incluidas o (ii) las exigidas por la ley vigente en el estado en que rige la ley se impondrá la ley de Nueva Jersey como ley vigente en estados donde no haya una ley de regulación). Todas las garantías de cualquier derivación estarán limitadas a los términos establecidos anteriormente, a menos que la ley vigente exija lo contrario.

Las declaraciones verbales o por escrito de los empleados o representantes del fabricante no constituyen garantías, el comprador no debe confiar en ellas y no forman parte del contrato para la venta ni de esta garantía limitada.

Excepto lo aquí establecido, Bell'O International Corporation no tendrá obligaciones ni será responsable ante el comprador o cualquier otra persona o entidad con respecto a algún inconveniente, pérdida o daño causados directa o indirectamente por el uso del producto, los que incluyen, entre otros, cualquier daño accidental o consecuente. Algunos estados no permiten limitaciones sobre el tiempo de duración de una garantía implícita ni la exclusión de limitación de daños accidentales o consecuentes, por lo tanto la limitación y exclusión mencionadas anteriormente pueden no tener validez para usted.

Esta garantía le proporciona derechos legales específicos. Usted también puede tener otros derechos, los cuales varían según el estado.