



**PLANTRONICS®**  
SOUND INNOVATION™

→ ● ● ● → USER GUIDE\_

# PLANTRONICS DISCOVERY™ 645

---

BLUETOOTH® HEADSET WITH DSP



 **Bluetooth®**  
V2.0

# TABLE OF CONTENTS

---

Package Contents & Features	3
Charging	4
Powering	6
Pairing	7
Adjusting Fit	8
Using Your Headset	9
Indicator Lights	11
Optional Accessories	12
Troubleshooting	13
Technical Assistance	14
Warranty	14
Regulatory Notices	15

## **REGISTER YOUR PRODUCT ONLINE**

Visit [www.plantronics.com/productregistration](http://www.plantronics.com/productregistration) to register your product online so we can provide you with the best possible service and technical support.

# PACKAGE CONTENTS & FEATURES

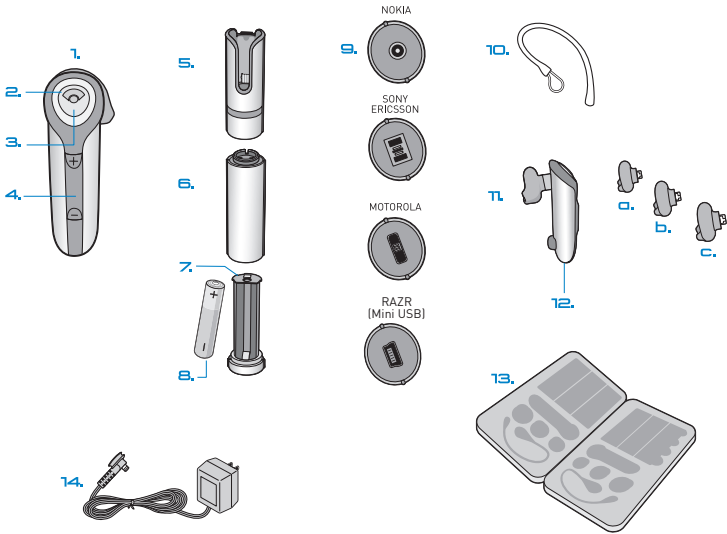

1. Headset
2. Indicator Light
3. Call Control Button (On/Off)
4. Volume/Mute Button
5. Headset Carrying Pocket
6. Battery Charger
7. Battery Holder
8. Battery (AAA)\*
9. Charging Adapters\*\*

10. Optional Ear Stabilizer
11. Soft Gel Ear Tips
  - a. Small
  - b. Medium
  - c. Large
12. Microphone
13. Storage Case
14. AC Power Adapter

## CHARGING CAUTIONS

\* Only replace with a non-rechargeable AAA battery.

\*\* Use only chargers approved and provided by the cell phone manufacturer to charge with the charging adapters provided. Maximum charger output is 15V 800mA.

# CHARGING

---

A

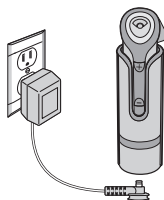

B

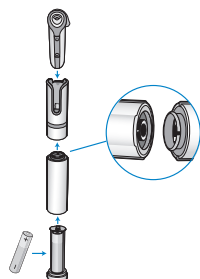

Before using, you must first charge your headset.

1 hour = minimum charge 

3 hours = full charge 

There are 3 options to charge headset:

- Using included AC power adapter
- Using AAA battery
- Using the AC adapter from your mobile phone

## Option A: Using the included AC power adapter

The indicator light flashes red while charging and turns off when fully charged.

1. Plug the AC power adapter into the base of the headset carrying pocket and connect it to your power source.
2. Insert the headset into the headset carrying pocket.

## Option B: Using AAA battery

One battery will operate the headset for up to 9 hours of talk time.

1. Twist the bottom of the battery charger counter-clockwise and release the battery holder.
2. Insert the battery into the battery holder.
3. Slide the battery holder back into the battery charger and turn clockwise.
4. Snap battery charger to headset carrying pocket. Ensure that the indent on the attachment lines up with the shirt clip on the headset carrying pocket.
5. Insert the headset into the headset carrying pocket.

# CHARGING

---

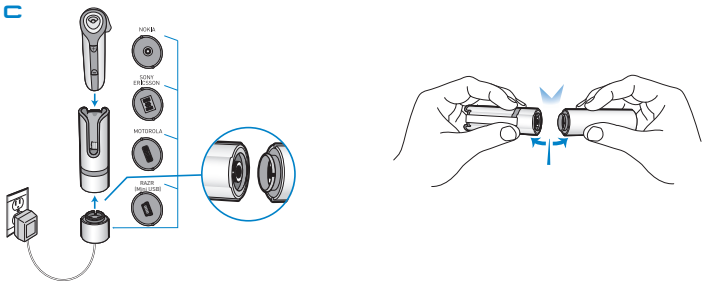

## Option C: Using the AC adapter from your mobile phone

1. Select the appropriate charging adapter for your phone and connect the charging adapter to the base of the headset carrying pocket. Ensure that the indent on the attachment lines up with the shirt clip on the headset carrying pocket.
2. Plug the AC power adapter for your phone into the charging adapter and connect the AC power adapter to your power source.
3. Insert the headset into the headset carrying pocket.

## DISCONNECTING COMPONENTS

To separate the components, grasp both the headset carrying pocket and attachment with the shirt clip facing you. Bend the outsides back and the components will snap apart.

**NOTE** Do not twist the components apart.

# POWERING

---

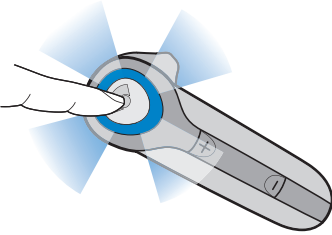

1. Turn on the headset by pressing and holding the call control button until the indicator light glows blue. If you are wearing the headset, you will hear a beep when the power turns on. The indicator light will flash blue every 5 seconds when the power is on.

2. Turn off the headset by pressing the call control button for 6-8 seconds until the indicator light glows red or until you hear the beep. The indicator light remains unlit when the power is off.

**NOTE** When the headset is on, the indicator light will indicate the charge level of the headset.

## CHARGING INDICATOR LIGHTS

3 red flashes = greater than 2/3 battery charge



2 red flashes = 1/3 to 2/3 battery charge



1 red flash = less than 1/3 battery charge



# PAIRING

---

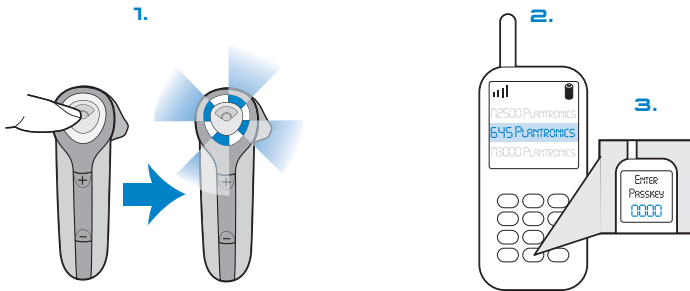

Before using your headset for the first time, you must pair it with your Bluetooth phone or device. Be sure the headset is fully charged. For set up and pairing instructions with Bluetooth devices other than mobile phones, please consult your Bluetooth device user guide.

Begin with headset turned off.

1. Press and hold down the call control button until the headset status indicator briefly glows blue, then flashes red and blue. The headset is now in pairing mode for the next 60 seconds.
2. While the headset is flashing red and blue, use the phone menu to search for Bluetooth devices and select "645 Plantronics."
3. When prompted for passkey enter 0000. Headset will flash blue when paired successfully.

# ADJUSTING FIT

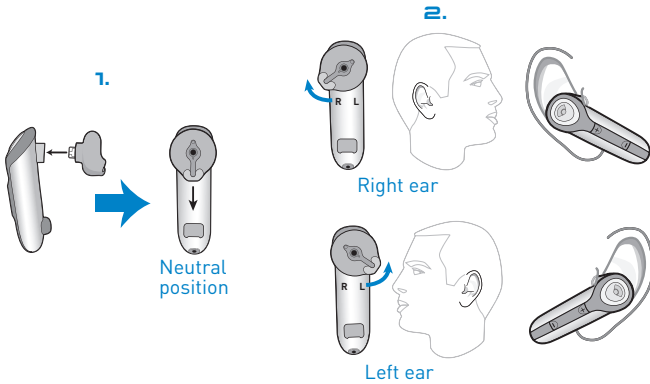

The Discovery 645 headset comes with 3 soft gel ear tips and an optional ear stabilizer. The medium-sized ear tip is installed for wearing on the right ear.

- Twist to the L for left ear wearing and R for right ear wearing.
- Place the headset into your ear with the elongated side of the ear tip pointing up and forward. Point headset toward your mouth.

If the fit is not comfortable, either too tight or too loose, remove the ear tip from the headset by turning the tip to the neutral position and pulling the ear tip away from the headset. Select the ear tip size that fits most comfortably in your ear.

1. Hold the ear tip with the elongated edge pointing down and push the ear tip post into the opening on the headset. This is the neutral position.
2. Twist the ear tip to the L for left ear wearing and R for right ear wearing.

## USING THE INCLUDED EAR STABILIZER

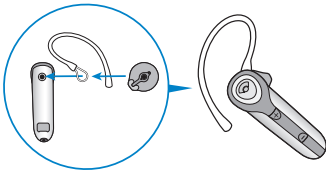

The ear tip stabilizer may be attached to the headset to improve stability.

1. Remove the ear tip from the headset by turning the ear tip to the neutral position and pulling the ear tip away from the headset.
2. Attach the stabilizer between the ear tip and the headset.
3. Replace the ear tip.

# USING YOUR HEADSET

---

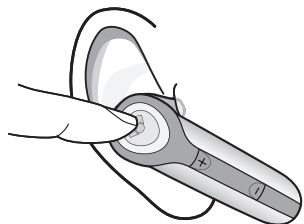

## ANSWERING/ ENDING/MAKING CALLS

To answer or end a call, briefly press the call control button.

To make a call, enter number on your phone, press send, and the call is automatically transferred to headset; no need to press call control button.

## AUTO ANSWER

If the headset is in the headset carrying pocket when a call is received, the carrying pocket will vibrate. Removing the headset from the pocket will automatically answer the call. Returning the headset to the headset carrying pocket will end the call.



## ADJUSTING VOLUME

To increase listening volume, press the upper end (+) of the volume/mute button.

To decrease listening volume, press the lower end (-).

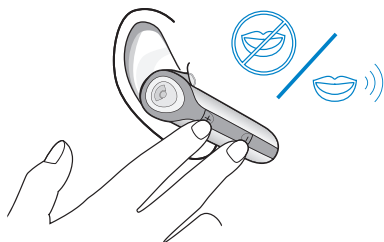

## MUTE A CALL

To turn the mute on while on a call, press both sides of the volume/mute button simultaneously until you hear a beep.

To turn the mute off, press both buttons again.

# USING YOUR HEADSET

---

## ADDITIONAL FEATURES

### Redialing Last Number

To activate last number redial, double click the call control button. You will hear a high tone for each key press.

### Power Saving Mode

Power saving mode temporarily disables the digital signal processing (DSP) feature of the Discovery 645 to provide a longer talk-time. To enable power saving mode, press both the volume up and down keys at the same time before you make a call. To re-enable DSP, press both the volume up and down keys at the same time.

Power saving mode cannot be turned on while engaged in a call.

**NOTE** After you turn off the headset, DSP will be re-enabled the next time you turn it on.

### Using Voice Dialing

With the headset on, press the call control button for 2 seconds to activate the voice dialing.

**NOTE** To use voice activated dialing, the voice dialing feature must be enabled on your phone. See your Bluetooth phone manual for instructions.

### Rejecting a Call

When receiving an incoming call, press the call control button for 8 seconds to reject the call.

### Switching a Call From Phone to Headset

To switch an active call from your phone to your headset, briefly press the call control button.

### Switching a Call From Headset to Phone

To switch an active call from your headset to your phone, press the call control button for 2 seconds.

## MOVING OUT OF RANGE

As the headset moves more than 33' away from the Bluetooth device:

- Audio quality will degrade
- A beep will be heard in the headset when the connection drops between headset and Bluetooth device
- When out of range, only the power off function will operate

If any of the above occur, move closer to your Bluetooth device.

# INDICATOR LIGHTS

---

<b>Headset Status</b>	<b>Headset Indicator Light</b>
Powering on	Blue appears and flashes every 6 seconds
Power on	Blue flashes every 5 seconds
Powering off	Red appears and goes off
Power off	—
Charging battery	Red light flashes every 5 seconds
Battery fully charged	Red goes off
Low battery	Red light flashes every second
Pairing mode	Blue/red flashes for 60 seconds
Missed call	Blue/red flashes infrequently. Press any button to cancel
Ringing	Blue/red flashes rapidly
On Line Indicator (OLI)	Blue flashes every 10 seconds

# OPTIONAL ACCESSORIES

---

## AVAILABLE FOR PURCHASE



69520-01  
Vehicle Power  
Charger



69519-01 USB  
Headset Charger

To order, please contact your Plantronics supplier or go to [www.plantronics.com](http://www.plantronics.com)

# TROUBLESHOOTING

---

## PROBLEM

## SOLUTION

My headset does not work with my phone.

Headset was not in pairing mode when mobile phone menu selections were made. See page 7 "Bluetooth Pairing".

Incorrect menu selections were made on your mobile phone. See page 7 "Bluetooth Pairing".

I did not enter my passkey.

Your phone did not locate the headset. Repeat the pairing process on page 7.

Incorrect menu selections were made on your mobile phone. Repeat the pairing process on page 7.

Callers cannot hear me.

Mute is turned on. Press both sides of the volume/mute button simultaneously.

I cannot hear caller/dialing tone.

The headset is not turned on. Press the call control button for 2 seconds until you hear a beep or see the indicator light glow blue to turn headset on.

Your headset is out of range. Move the headset closer to the phone or Bluetooth device.

Your headset battery is drained. Charge your battery using the AC power adapter supplied, the AC adapter from your mobile phone, or an AAA battery.

The listening volume is too low. Press the top part of the volume/mute button to increase the sound heard in the headset.

# TECHNICAL ASSISTANCE

---

Visit our Web site at [www.plantronics.com/support](http://www.plantronics.com/support) for technical support including frequently asked questions, compatibility and accessibility information. The Plantronics Technical Assistance Center (TAC) is also ready to assist you on 866-363-BLUE (2583).

## WARRANTY

---

### LIMITED WARRANTY

- This warranty covers defects in materials and workmanship of products manufactured, sold or certified by Plantronics which were purchased and used in the United States.
- The warranty lasts for one year from the date of purchase of the products.
- This warranty extends to you only if you are the end user with the original purchase receipt.
- We will at our option, repair or replace the products that do not conform to the warranty. We may use functionally equivalent reconditioned/refurbished/remanufactured/pre-owned or new products or parts.
- To obtain service in the U.S., contact Plantronics at (866) 363-BLUE (2583).
- THIS IS PLANTRONICS' COMPLETE WARRANTY FOR THE PRODUCTS.
- This warranty gives you specific legal rights, and you may also have other rights that vary from state to state. Please contact your dealer or our service center for the full details of our limited warranty, including items not covered by this limited warranty.

# REGULATORY NOTICES

---

## **FCC REQUIREMENTS PART 15**

This device complies with Part 15 of the FCC Rules. Operation is subject to the following two conditions:

1. This device may not cause harmful interference, and
2. This device must accept any interference received, including interference that may cause undesired operation.

This equipment has been tested and found to comply with the limits for a Class B digital device, pursuant to Part 15 of the FCC Rules. These limits are designed to provide reasonable protection against harmful interference in a residential installation. This equipment generates, uses, and can radiate radio frequency energy and, if not installed and used in accordance with the instructions, may cause harmful interference to radio communications.

However, there is no guarantee that interference will not occur in a particular installation. If this equipment does cause harmful interference to radio or television reception which can be determined by turning the radio or television off and on, the user is encouraged to try to correct interference by one or more of the following measures:

1. Reorient or relocate the receiving antenna.
2. Increase the separation between the equipment and receiver.
3. Connect the equipment into an outlet on another circuit.
4. Consult the dealer or an experienced radio/TV technician for help.

## **EXPOSURE TO RADIO FREQUENCY RADIATION**

This device and its antenna must not be co-located or operated in conjunction with any other antenna or transmitter. To comply with FCC RF exposure requirements, only use supplied antenna. Any unauthorized modification to the antenna or device could void the user's authority to operate this device.



**PLANTRONICS®**

SOUND INNOVATION™

Plantronics, Inc.  
345 Encinal Street  
Santa Cruz, CA 95060 USA  
Tel: (800) 544-4660

[www.plantronics.com](http://www.plantronics.com)

© 2005 Plantronics, Inc. All rights reserved. Plantronics, the logo design, Plantronics Discovery and Plantronics Sound Innovation are trademarks or registered trademarks of Plantronics, Inc. The Bluetooth name and the Bluetooth trademarks are owned by Bluetooth SIG, Inc. and are used by Plantronics, Inc. under license. All other trademarks are the property of their respective owners. Patents U.S. 5,210,791; EM 392600-0001 and 392600-002; Patents Pending.

Printed in U.S.A.



[www.plantronics.com](http://www.plantronics.com)

Teléfono: 831 458 7700

Santa Cruz, California, EE.UU.

345 Encinal Street

Plantronics, Inc.

© 2005 Plantronics, Inc. Todos los derechos reservados. Plantronics, el diseño del logotipo, Plantronics Discovery y Plantronics Sound Innovation son marcas comerciales o marcas registradas de Plantronics, Inc. El nombre Bluetooth y las marcas comerciales Bluetooth son propiedad de Bluetooth SIG, Inc., y Plantronics, Inc. Las utiliza en virtud de una licencia. Todas las demás marcas registradas son propiedad de sus respectivos propietarios. Patentes de EE.UU. 5,210,791; EM 392600-0001 y 392600-0002; pendiente de otras patentes. Impreso en EE.UU.

## REQUISITOS DE LA FCC (SECCIÓN 15)

Este dispositivo cumple lo establecido en la sección 15 de las normas de la FCC. El funcionamiento está sujeto a las siguientes dos condiciones:

1. Este dispositivo no debe causar interferencias peligrosas.

2. Este dispositivo debe aceptar cualquier interferencia recibida, incluidas las interferencias que puedan causar un funcionamiento no deseado.

Este equipo se ha probado y se ha demostrado que cumple los límites para dispositivos digitales de Clase B, de conformidad con la sección 15 de las normas de la FCC. Dichos límites se han establecido para garantizar una protección razonable contra interferencias peligrosas en instalaciones residenciales. Este equipo genera, utiliza y puede radiar energía de radiofrecuencia y, si no se instala y utiliza según las instrucciones, puede causar interferencias peligrosas en las comunicaciones por radio.

Sin embargo, no se garantiza que no se puedan producir interferencias en una instalación concreta. En el caso de que este equipo produjera interferencias peligrosas en la recepción de radio o televisión, que se puede determinar apagando y encendiendo la radio o el televisor, se recomienda que el usuario corrija dichas interferencias mediante alguno de los siguientes procedimientos:

1. Vuelva a orientar o colocar la antena receptora.

2. Aumente la distancia de separación entre el equipo y el receptor.

3. Conecte el equipo a una toma de corriente de un circuito distinto.

4. Póngase en contacto con el distribuidor o con un técnico de radio o televisión con experiencia para obtener ayuda.

## EXPOSICIÓN A LA RADIACIÓN DE RADIOFRECUENCIA

NI el dispositivo ni la antena deben colocarse o utilizarse en combinación con ninguna otra antena o transmisor. Para cumplir con los requisitos de la FCC sobre exposición a la radiación de radiofrecuencia, utilice únicamente la antena proporcionada. Toda modificación no autorizada en la antena o dispositivo podría anular el derecho del usuario a utilizar este dispositivo.

## ASISTENCIA TÉCNICA

Si desea obtener asistencia técnica y consultar el archivo de las preguntas más frecuentes e información sobre compatibilidad y accesibilidad, visite nuestro sitio web en la dirección [www.plantronics.com/support](http://www.plantronics.com/support). También puede ponerse en contacto con el centro de asistencia técnica de Plantronics (TAC) en el 866-363-2583.

## GARANTÍA

### GARANTÍA LIMITADA

- Esta garantía cubre los defectos de materiales y mano de obra de los productos fabricados, vendidos o certificados por Plantronics que se adquirieran y utilicen en Estados Unidos.
- La garantía tiene un periodo de validez de un año a partir de la fecha de compra del producto.
- Esta garantía sólo es válida para el usuario final en posesión de la factura de compra original.
- Los productos que no cumplan esta garantía podrán, según nuestro propio criterio, repararse o sustituirse. Para ello, podrán utilizarse piezas o productos que funcionen de forma equivalente. Estas piezas o productos podrán ser nuevos, de segunda mano, refabricados, renovados o reacondicionados.
- Para obtener asistencia técnica en Estados Unidos, póngase en contacto con Plantronics llamando al 866 363-2583.
- **ESTA ES LA GARANTÍA COMPLETA DE PLANTRONICS PARA ESTOS PRODUCTOS.**
- Esta garantía le garantiza derechos legales concretos, a los que se pueden añadir otros derechos que varían de un estado a otro. Para obtener información completa sobre esta garantía limitada, incluidos los elementos no cubiertos, póngase en contacto con el distribuidor o con el centro de mantenimiento de Plantronics.

# RESOLUCIÓN DE PROBLEMAS

## PROBLEMA

El auricular no funciona con el teléfono.

El auricular no se encontraba en modo de emparejamiento cuando seleccionó las opciones del menú del teléfono celular. Consulte la sección "Emparejamiento" de la página 7. Las opciones seleccionadas del menú del teléfono celular no son correctas. Consulte la sección "Emparejamiento" de la página 7.

No introduje la clave.

El teléfono no pudo localizar el auricular.  
Repita el proceso de emparejamiento "Emparejamiento" de la página 7.  
Repita el proceso de emparejamiento del teléfono celular no son correctas. Repita el proceso de emparejamiento de la página 7.

La persona que llama no me escucha.

La función Silencio está activada. Presione ambos lados del botón de volumen/silencio de manera simultánea.

No puedo oír el tono de llamada o a la persona que llama.

El auricular no está encendido. Para encender el auricular, presione el botón de control de llamada durante dos segundos, hasta que oiga un sonido o vea que el indicador de estado del auricular se ilumina en azul.  
El auricular está fuera de alcance. Acérquese más al teléfono o al dispositivo Bluetooth.  
La batería está descargada. Para cargarla, utilice el transformador de CA suministrado, el adaptador de CA del teléfono celular o una batería AAA.  
El volumen de escucha es demasiado bajo. Presione la parte superior del botón de volumen/silencio para subir el volumen del auricular.

## SOLUCIÓN

## ACCESORIOS OPTATIVOS

TAMBIÉN DISPONIBLES



69520-01  
Vehicle Power  
Charger



69519-01 USB  
Headset Charger

Para realizar un pedido, póngase en contacto con el proveedor de Plantronics o visite [www.plantronics.com](http://www.plantronics.com).

<b>Estado del auricular</b>		<b>Luz indicadora del auricular</b>
Encendiéndose	Se enciende en azul y parpadea cada seis segundos	Encendido
Apagándose	Se enciende en rojo y se apaga	Apagado
	—	—
Carga de la batería	Parpadea en rojo cada 5 segundos	Carga de la batería
Carga de la batería completa	Se apaga	Batería baja
	Parpadea en rojo cada segundo	Modo de emparejamiento
Llamada perdida	Parpadea en rojo y azul de vez en cuando (presión cualquier botón para cancelar)	Llamada entrante
	Parpadea en rojo y azul con rapidez	Indicador de utilización (OLI)
	Parpadea en azul cada diez segundos	

## CARACTERÍSTICAS DE MANOS LIBRES

### Uso de la marcación por voz

Si el auricular está encendido, pulse el botón de control de llamada durante 2 segundos para activar la marcación por voz.

### NOTA para utilizar la marcación

activada por voz, la característica de marcación por voz debe estar activada en el teléfono. Para obtener instrucciones sobre cómo activar esta característica, consulte el manual del teléfono Bluetooth.

### Rechazo de una llamada

Para rechazar una llamada entrante, pulse el botón de control de llamada durante 2 segundos.

### Transferencia de una llamada del teléfono al

auricular  
Para transferir una llamada activa del teléfono al auricular, presione brevemente el botón de control de llamada.

### Transferencia de una llamada del auricular

al teléfono  
Para transferir una llamada activa del teléfono al auricular, pulse brevemente el botón de control de llamada.

## RADIO DE ALCANCE

Si el auricular se encuentra a más de 33 pies (100 metros) del dispositivo Bluetooth:

- La calidad del sonido disminuirá.
- El auricular emitirá un sonido cuando pierda la conexión con el dispositivo Bluetooth.
- Cuando el auricular se encuentre fuera de alcance, sólo se podrá utilizar la función de apagado.

Si se da alguno de los casos arriba indicados, acérquese más al dispositivo Bluetooth.

### Último número marcado

Para activar la función de llamada al último número marcado, presione dos veces el botón de control de llamada. Oirá un tono agudo cada vez que presione el botón.

### Modo de ahorro de energía

El modo de ahorro de energía desactiva temporalmente la característica DSP (del inglés, *Digital Signal Processing*, procesamiento de señales digitales) del auricular Discovery 645 con el fin de proporcionar un mayor tiempo de conversación. Para activar el modo de ahorro de energía, presione simultáneamente ambos botones de ajuste del volumen antes de realizar la llamada. Para volver a activar la tecnología DSP, pulse simultáneamente ambos botones de ajuste de volumen. El modo de ahorro de energía no puede activarse durante una llamada.

### NOTA A continuación, apague el

auricular; la tecnología DSP se volverá a activar cuando lo encienda de nuevo.

## REALIZACIÓN, RESPUESTA Y FIN DE LLAMADAS

Para contestar o poner fin a una llamada, presione brevemente el botón de control de llamada. Para realizar una llamada, marque el número en el teléfono y presione el botón de envío. La llamada se transferirá automáticamente al auricular sin necesidad de pulsar el botón de control de llamada.

## RESPUESTA AUTOMÁTICA

Si el auricular se encuentra en el estuche de bolsillo, éste vibrará al recibir una llamada. Para responder automáticamente a la llamada, retire el auricular del estuche de bolsillo. Para finalizar la llamada, vuelva a colocar el auricular en el estuche de bolsillo.

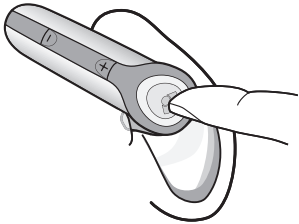

## AJUSTE DE VOLUMEN

Para aumentar el volumen de escucha, pulse el extremo superior (+) del botón de volumen/silencio. Para disminuirlo, pulse el extremo inferior (-).

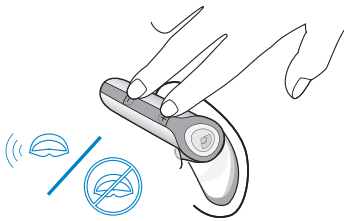

## ACTIVACIÓN DE LA FUNCIÓN DE SILENCIO

Para activar la función Silencio durante una llamada, presione ambos lados del botón de volumen/silencio de manera simultánea hasta que oiga un sonido. Para desactivar la función Silencio, vuelva a presionar ambos botones.

Con el auricular Discovery 645 de Plantronics se incluyen tres extremos de plástico blando y un estabilizador optativo para la oreja. El auricular se suministra con el extremo de plástico de tamaño mediano ya instalado para su uso en la oreja derecha.

- Elija la posición L para su uso en la oreja izquierda y R para la derecha.
- Colóquese el auricular en la oreja de manera que el lado más largo del extremo de plástico quede hacia arriba y hacia delante. Colóquese el auricular a la altura de la boca.

Si el ajuste del auricular no le resulta cómodo, ya sea porque está

## USO DEL ESTABILIZADOR PARA LA OREJA (INCLUIDO)

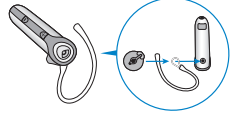

El estabilizador para la oreja del extremo de plástico puede colocarse en el auricular para garantizar una mayor estabilidad.

## USO DEL ESTABILIZADOR PARA LA OREJA (INCLUIDO)

1. Sostenga el extremo de plástico con el lado más largo hacia abajo y empujéelo hasta que encaje en la abertura del auricular. Esta es la posición neutra.
2. Elija la posición L para utilizar el auricular en la oreja izquierda y R para la derecha.

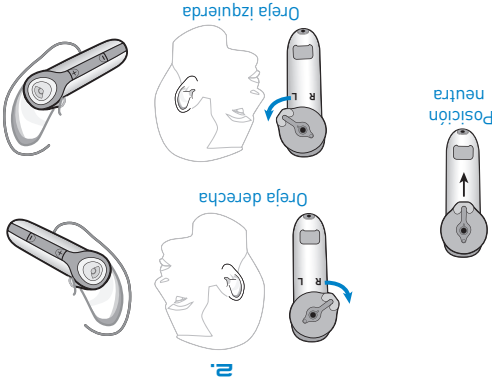

1. Para retirar el extremo de plástico del auricular, colóquelo en posición neutra y tire de él en dirección contraria al auricular.
2. Coloque el estabilizador entre el extremo de plástico y el auricular.
3. Vuelva a colocar el extremo de plástico.

# EMPAREJAMIENTO

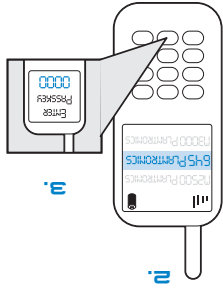
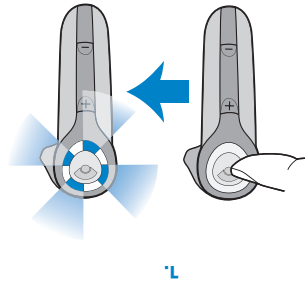

Antes de utilizar el auricular por primera vez deberá emparejarlo con un teléfono o dispositivo Bluetooth. Asegúrese de que el auricular esté totalmente cargado. En la guía del usuario del dispositivo Bluetooth encontrará más instrucciones de configuración y emparejamiento con otros dispositivos que no sean teléfonos celulares.

Para empezar, asegúrese de que el auricular esté apagado.

1. Mantenga pulsado el botón de control de llamada hasta que el indicador de estado del auricular se ilumine brevemente en azul y después parpadee en rojo y azul. El auricular permanecerá en el modo de emparejamiento durante 60 segundos.

2. Mientras el auricular parpadea en rojo y azul, utilice el menú del teléfono para buscar dispositivos Bluetooth y seleccione el auricular "645Plantronics".
3. Cuando se le solicite que especifique la clave, introduzca 0000. La luz del auricular parpadeará en azul cuando el emparejamiento se haya realizado correctamente.

## LUCES INDICADORAS DE CARGA



Parpadeo en rojo 1 vez = carga inferior a un tercio



Parpadeo en rojo 2 veces = carga entre uno y dos tercios



Parpadeo en rojo 3 veces = carga superior a dos tercios

**NOTA:** cuando el auricular está encendido, la luz indicadora señala el nivel de carga del auricular.

1. Encienda el auricular manteniendo presionado el botón de control de llamada hasta que la luz indicadora se ilumine en azul. Si lleva puesto el auricular, oírás un sonido cuando se encienda. La luz indicadora parpadeará en azul cada cinco segundos cuando esté encendido.

2. Apague el auricular presionando el botón de control de llamada de seis a ocho segundos, hasta que la luz indicadora se ilumine en rojo o hasta que oiga un sonido. La luz indicadora no se encenderá cuando el auricular esté apagado.

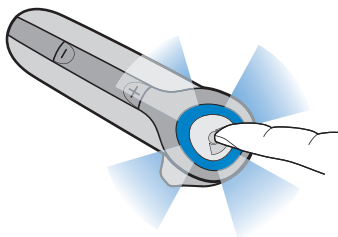

..SONIDO..

# ENCENDIDO

## DESCONEXIÓN DE LOS COMPONENTES

Para separar los componentes, sujete el estuche de bolsillo y el accesorio de manera que el clip para camisas le quede de frente. A continuación, doble ambos extremos hacia atrás hasta que los componentes se separen.

**NOTA** no intente separar los componentes girándolos.

1. Seleccione el adaptador de carga más apropiado para el teléfono y conéctelo a la base del estuche de bolsillo. Asegúrese de que la hendidura del accesorio esté alineada con el clip para camisas del estuche de bolsillo.
2. Conecte el transformador de CA del teléfono al adaptador de carga y luego conéctelo a la red de alimentación eléctrica.
3. Inserte el auricular en el estuche de bolsillo.

Opción C con el adaptador de CA del teléfono celular

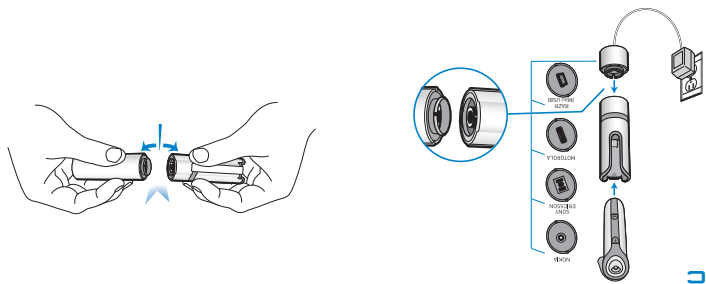

A

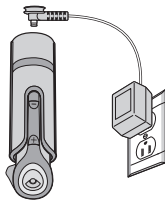

B

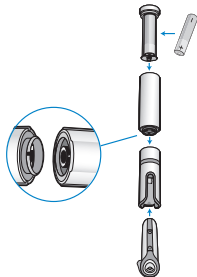

Recargue el auricular antes de utilizarlo.

El tiempo de carga mínimo es de una hora



El tiempo de carga total es de tres horas

Existen tres opciones para recargar el auricular:

• Con el transformador de CA (incluido)

• Con baterías AAA

• Con el adaptador de CA del teléfono celular

#### Opción A con el transformador de CA (incluido)

- La luz indicadora parpadea en rojo durante la carga y se apaga cuando ésta finaliza.
1. Conecte el transformador de CA a la base del estuche de bolsillo y luego a la red de alimentación eléctrica.
  2. Inserte el auricular en el estuche de bolsillo.

#### Opción B con baterías AAA

- El auricular podrá funcionar durante un máximo de nueve horas de conversación con una sola batería.
1. Gire la parte inferior del cargador de baterías hacia la izquierda y suelte el soporte de la batería.
  2. Coloque la batería en el soporte.
  3. Vuelva a colocar el soporte en el cargador de baterías y gírelo hacia la derecha.
  4. Coloque el cargador de baterías en el estuche de bolsillo. Asegúrese de que la hendidura del accesorio esté alineada con el clip para carmisas del estuche de bolsillo.
  5. Inserte el auricular en el estuche de bolsillo.

# PACKAGE CONTENTS & FEATURES

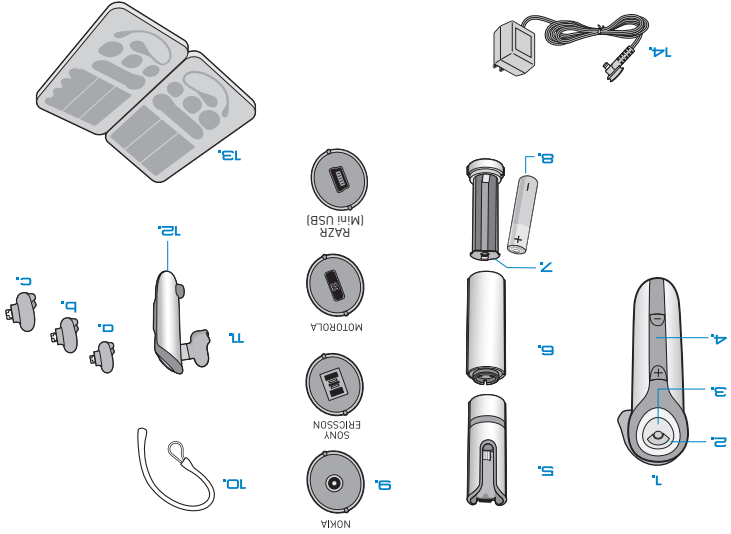

1. Auricular
2. Luz indicadora
3. Botón de control de llamada (encendido/apagado)
4. Botón de volumen/silencio
5. Estuche de bolsillo
6. Cargador de baterías
7. Soporte para baterías
8. Baterías (AAA)\*
9. Adaptadores de carga\*\*
10. Estabilizador optativo para la oreja
11. Extremos de auricular de plástico blando
  - a) Pequeño
  - b) Mediano
  - c) Grande

**PRECAUCIONES DE CARGA**

\* Utilice únicamente baterías AAA no recargables.

\*\* Utilice únicamente cargadores aprobados y proporcionados por el fabricante del teléfono celular que va a recargar con los adaptadores de carga proporcionados. La salida máxima del cargador es de 15 V, 800 mA.

12. Micrófono
13. Estuche para guardar el auricular
14. Transformador de CA

3	Contenido del paquete y características
4	Carga
6	Encendido
7	Emparejamiento
8	Ajuste
9	Uso del auricular
11	Luces indicadoras
12	Accesorios optativos
13	Resolución de problemas
14	Asistencia técnica
14	Garantía
15	Avisos sobre normativa

**REGISTRO DEL PRODUCTO EN LÍNEA**  
Para registrar el producto en línea, visite [www.plantronics.com/productregistration](http://www.plantronics.com/productregistration). De esta manera, podremos proporcionarle el mejor servicio y asistencia técnica.

Bluetooth®  
v2.0



AURICULAR BLUETOOTH® CON DSP

PLANTRONICS DISCOVERY™ 645

← ● ● ● ● →  
GUÍA DEL USUARIO

PLANTRONICS  
SOUND INNOVATION™

