

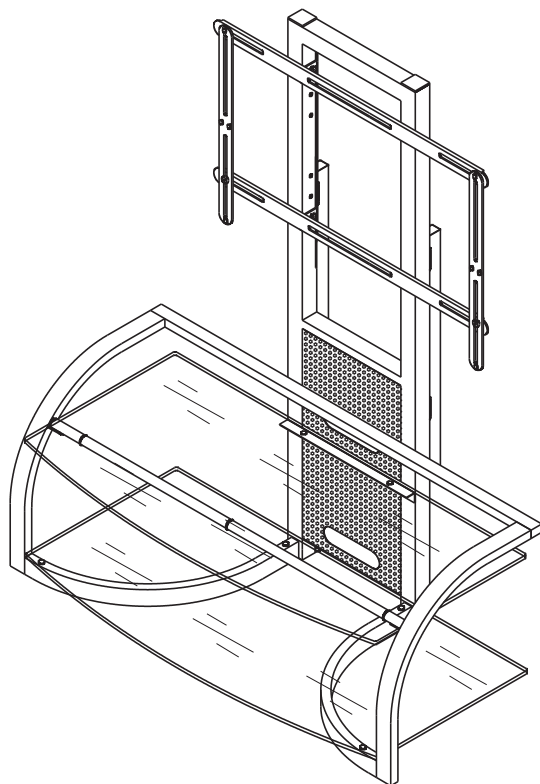

FP-8501HG FLAT PANEL TV MOUNTING SYSTEM
SUPPORT DE TÉLÉVISEUR À ÉCRAN PLAT FP-8501HG
SISTEMA DE INSTALACIÓN DE TV DE PANTALLA PLANA FP-8501HG



ASSEMBLY INSTRUCTIONS
INSTRUCTIONS D'ASSEMBLAGE
INSTRUCCIONES DE ENSAMBLAJE

Patent pending / Brevet en instance / Patent pendiente
Made in China / Fabriqué en Chine / Hecho en China
Italian designed / De design italien / De diseño italiano

Do not discard these instructions / Ne pas jeter ces instructions / Conserve estas instrucciones

M-1_110507v1T

FOR YOUR SAFETY, PLEASE FOLLOW THESE PRECAUTIONS:



- ! ALWAYS REMOVE THE TV AND OTHER EQUIPMENT FROM THE FURNITURE PRIOR TO MOVING THE ASSEMBLED UNIT.
- ! BE CAREFUL WHEN MOVING THE ASSEMBLED FURNITURE AFTER THE GLASS SHELF HAS BEEN INSTALLED, AND/OR WHEN THERE IS EQUIPMENT LOCATED ON THE FURNITURE AS THIS MAY CAUSE THE SHELVES AND OTHER ITEMS TO BECOME UNSECURED AND FALL.
- ! WHEN IN USE, THIS FURNITURE MUST BE PLACED ON A FLAT, SOLID AND LEVEL SURFACE.
- ! DO NOT LEAN ON THE TV WHEN IT IS ON THE TV STAND.
- ! DO NOT CLIMB OR STEP ON THE STAND.
- ! DO NOT BANG INTO OR PLACE YOUR OWN WEIGHT ON THE GLASS SHELF.
- ! DO NOT PLACE ITEMS ON THE SHELVES WHICH EXCEED THE MAXIMUM WEIGHT LIMITS OF 125 LBS. FOR TV AND 50 LBS. FOR EACH LOWER SHELF. ALWAYS PLACE THE HEAVIEST COMPONENTS ON THE BOTTOM SHELF.

Bell'O International Corp. will not be responsible for failure to assemble as directed or for the improper assembly, use or handling of this stand.

VEILLER À RESPECTER CES MESURES DE PRÉCAUTION !



- ! TOUJOURS ENLEVER LE TÉLÉVISEUR ET AUTRE ÉQUIPEMENT AVANT DE DÉPLACER LE MEUBLE ASSEMBLÉ.
- ! DÉPLACER LE MEUBLE AVEC PRÉCAUTION UNE FOIS QUE LE PLATEAU EN VERRE A ÉTÉ POSÉ OU LORSQU'IL Y A DU MATÉRIEL PLACÉ SUR LE MEUBLE CAR CELA PEUT CAUSER LE DÉCROCHEMENT ET LA CHUTE DES PLATEAUX ET AUTRES ÉLÉMENTS.
- ! DURANT L'UTILISATION, LE MEUBLE DOIT ÊTRE POSÉ SUR UNE SURFACE PLATE, SOLIDE ET HORIZONTALE.
- ! NE PAS S'APPUYER CONTRE LE TÉLÉVISEUR LORSQU'IL EST POSÉ SUR LE MEUBLE.
- ! NE PAS GRIMPER NI MARCHER SUR LE MEUBLE.
- ! NE PAS TAPER NI S'APPUYER SUR LE PLATEAU EN VERRE.
- ! NE PAS POSER SUR LE MEUBLE DES OBJETS DÉPASSANT LA LIMITE DE POIDS DE 56,7 KG POUR LE TÉLÉVISEUR ET DE 22,5 KG POUR CHAQUE PLATEAU INFÉRIEUR. TOUJOURS PLACER LES COMPOSANTS LES PLUS LOURDS SUR LE PLATEAU INFÉRIEUR.

Bell'O International Corps décline toute responsabilité en cas d'assemblage non conforme aux instructions ou pour l'assemblage, l'utilisation ou la manutention incorrects de ce meuble.











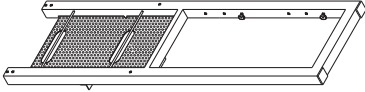
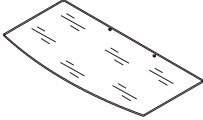

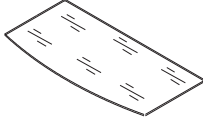



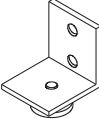





POR SU SEGURIDAD TENGA LAS SIGUIENTES PRECAUCIONES:

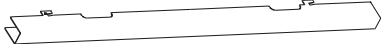

- ! SIEMPRE QUITE EL TELEVISOR Y CUALQUIER OTRO EQUIPO DEL MUEBLE ANTES DE MOVER LA UNIDAD ARMADA.
- ! TENGA CUIDADO AL MOVER LA UNIDAD ARMADA UNA VEZ INSTALADO EL ESTANTE DE VIDRIO Y/O CUANDO HAYA ALGÚN EQUIPO EN EL MUEBLE YA QUE ESTO PODRÍA AFLOJAR EL ESTANTE Y OTROS ARTÍCULOS Y HACER QUE SE CAIGAN.
- ! EL MUEBLE DEBE ESTAR UBICADO EN UNA SUPERFICIE PLANA, SÓLIDA Y NIVELADA CUANDO SE LO ESTÉ UTILIZANDO.
- ! NO INCLINE EL TELEVISOR CUANDO ESTÉ EN EL SOPORTE PARA TV.
- ! NO SE SUBA NI SE PARE SOBRE EL SOPORTE.
- ! NO GOLPEE EL ESTANTE DE VIDRIO NI SE APOYE CON SU PESO SOBRE EL MISMO.
- ! NO COLOQUE SOBRE LOS ESTANTES ARTÍCULOS QUE EXCEDAN LOS LÍMITES MÁXIMOS DE PESO: 125 LBS PARA EL TELEVISOR Y 50 LBS PARA CADA ESTANTE INFERIOR. SIEMPRE COLOQUE LOS COMPONENTES MÁS PESADOS EN EL ESTANTE INFERIOR.

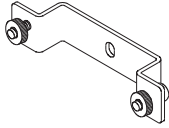
Bell'O International Corp. no se hará responsable en caso de que no se instale la base según las instrucciones, ni de la instalación, uso o manejo incorrectos de esta base.

PARTS LIST / NOMENCLATURE DES PIÈCES / LISTA DE PIEZAS

#	Part / Pièce / Pieza	Quantity Quantité Cantidad	#	Part / Pièce / Pieza	Quantity Quantité Cantidad
A		1	P		1
B	 34"	2	Q		1
C		1	1	 1/4"*50mm	2
D		2	2	 1/4"*65mm	4
E		2	3	 1/4"*40mm	4
F	 27"	2	4	 1/4"*15mm	6
G		1	5	 5/16"*18mm	2
H		1	6		4
J		2	7	 1/4"*8mm	2
K		1	8	 4mm	12
L		4	9		3
M		2	10	 4mm	1
			11	 5mm	1

STEP 1: STAND ASSEMBLY

ÉTAPE 1 : ASSEMBLAGE DU MEUBLE

PASO 1: ENSAMBLAJE DE LA BASE

NOTE: TWO PEOPLE ARE RECOMMENDED TO ASSEMBLE THIS TABLE.
REMARQUE : IL EST CONSEILLÉ D'ÊTRE À DEUX POUR ASSEMBLER CE MEUBLE.
NOTA: ES RECOMENDABLE ENSAMBLAR ESTA MESA ENTRE DOS PERSONAS

Fig. 1-1

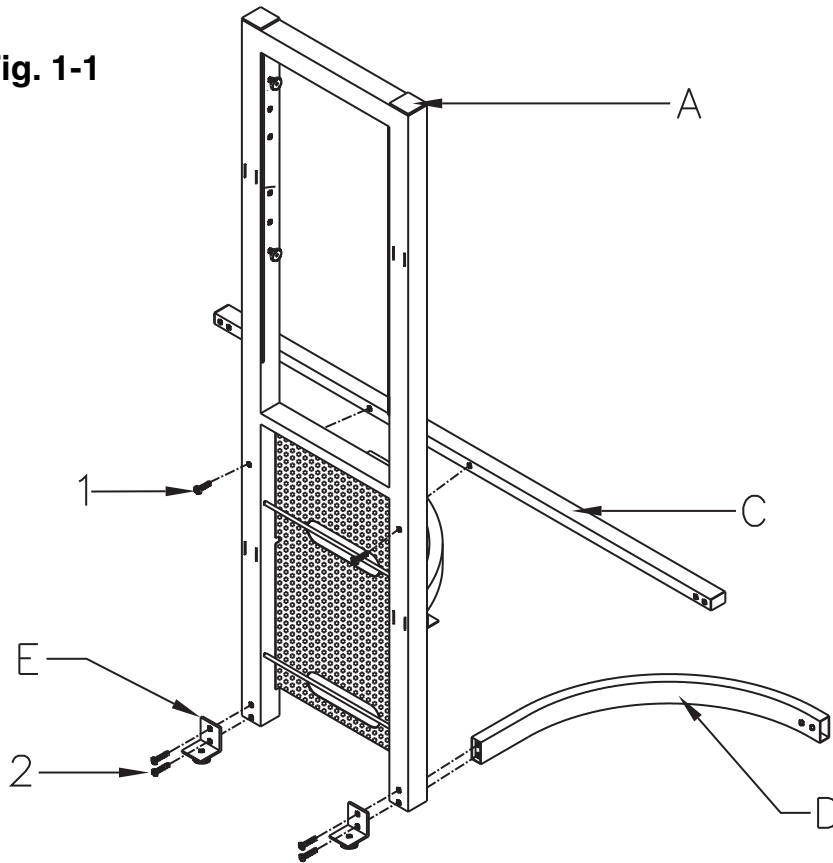

1. **PLACE** the Flat Panel Mounting System Post (A) upright as shown. Working from the rear, **PLACE** the Left & Right Stabilizing Brackets (E) up against the rear of the Mounting System Post's base as shown in Fig. 1-1.
2. **SECURE** the Bottom Shelf Frames (D) to the Mounting System Post (A) by inserting four 65mm Bolts (2) through the Stabilizing Brackets (E) as shown in Fig. 1-1. Tighten fully using the supplied Allen wrench. **DO NOT TIGHTEN FULLY.**
3. **ATTACH** the top cross bar (C) to the Mounting System Post with 50 mm bolts (1). Tighten fully.

-
1. **POSER** le montant support d'écran plat (A) verticalement sur l'illustration. En travaillant depuis l'arrière, **PLACER** les ferrures de stabilisation gauche et droite (E) contre l'arrière du bas du montant support, comme sur la Fig. 1-1.
 2. **ATTACHER** cadre de plateaux inférieures (D) au montant support (A) en introduisant quatre boulons de 65 mm (2) à travers les ferrures de stabilisation (E), comme sur le Fig. 1-1. Serrer complètement avec la clé Allen fournie. **NE PAS SERRER COMPLÈTEMENT.**
 3. **FIXER** la barre transversale supérieure (C) au montant support avec des boulons de 50 mm (1). Serrer complètement.

-
1. **COLOQUE** el sostén del sistema de instalación de TV de pantalla plana (A) en posición vertical, tal como se indica. Desde la parte trasera, **COLOQUE** los soportes estabilizadores derecho e izquierdo (E) contra la parte trasera de la base del sostén del sistema de instalación, tal como se indica en la Fig. 1-1.
 2. **ASEGURE** el marco de las estantes inferiores (D) al sostén del sistema de instalación (A) insertando cuatro pernos de 65 mm (2) a través de los soportes estabilizadores (E), tal como se indica en la Fig. 1-1. Ajuste bien utilizando la llave Allen incluida. **NO LOS AJUSTE COMPLETAMENTE.**
 3. **UNA** la barra transversal (C) al sostén del sistema de instalación con tornillos de 50 mm (1). Ajústelos completamente.

Fig. 1-2

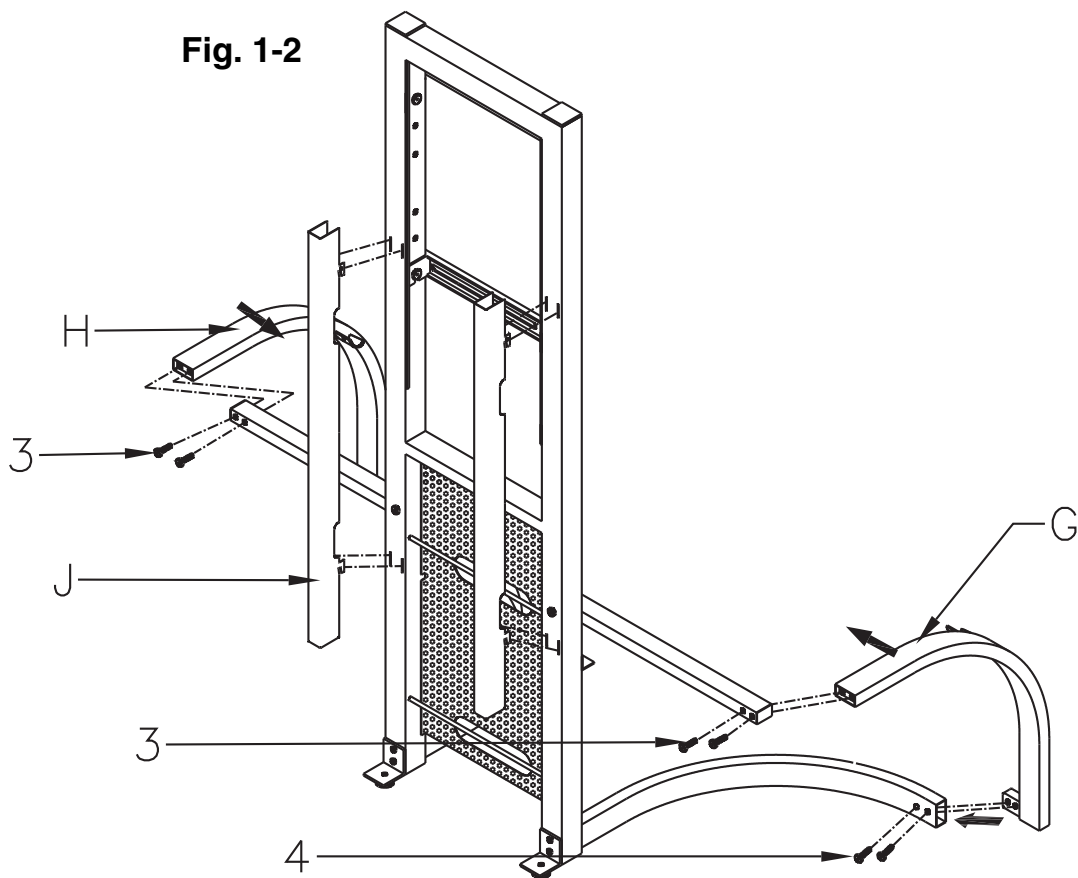

4. **ATTACH** the curved side bars (G) and (H) to the bottom shelf frame with 15 mm bolts (4) and to the top cross bar with 40 mm bolts (3). Go back and **FULLY** tighten all bolts.

5. **PLACE** the CMS® Cable Management channels (J) into the slots at the rear of the Post (A). These are used to hide the audio video cables and can be added now or later when the stand is fully assembled.

4. **FIXER** les barres latérales incurvées (G) et (H) au cadre de plateau inférieur avec des boulons de 15 mm (4) et à la barre transversale supérieure avec des boulons de 40 mm (3). Revenir en arrière et serrer **COMPLÈTEMENT** tous les boulons.

5. **POSER** les goulottes passe-fil CMS® (J) dans les encoches à l'arrière du montant (A). Elles servent à dissimuler les câbles audio et vidéo et peuvent être posées maintenant ou plus tard lorsque le support est complètement assemblé.

4. **UNA** las barras laterales curvas (G) y (H) al marco del estante inferior con tornillos de 15 mm (4) y a la barra transversal superior con tornillos de 40 mm (3). Ahora, ajuste **COMPLETAMENTE** todos los tornillos.

5. **COLOQUE** los canales del sistema de administración de cables CMS® (J) en las ranuras que se encuentran en la parte trasera del sostén (A). Éstas se utilizan para ocultar cables de audio y video y pueden agregarse ahora o después, cuando la base esté totalmente ensamblada.

Fig. 1-3

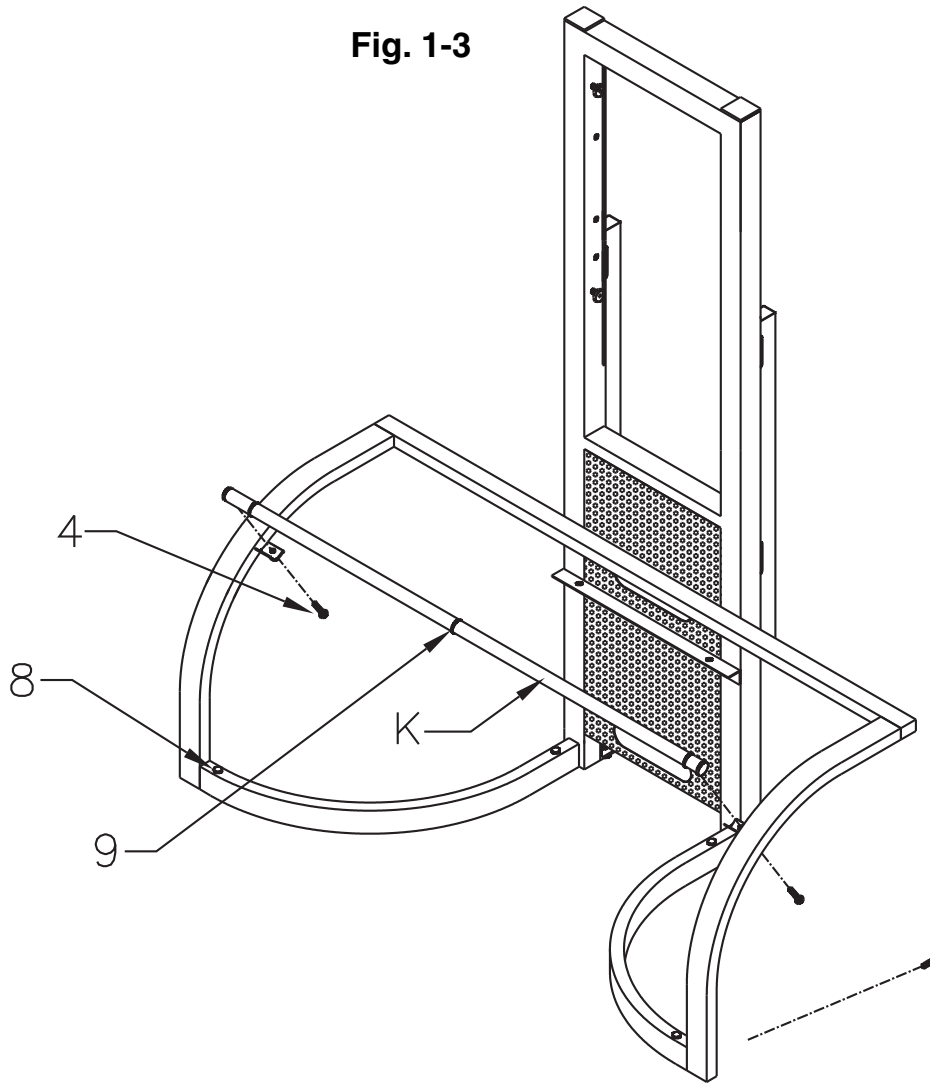

6. **SLIDE** the three O-Rings (9) onto the round top shelf support bar (K).
7. **ATTACH** the top shelf support bar (K) to the curved side bars (G) and (H) with 15 mm bolts (4). Tighten fully.
8. **PLACE** four glass pads (8) onto the bottom shelf frame where shown.

-
6. **ENFILER** les trois joints toriques (9) dans la barre support de plateau supérieur ronde (K).
 7. **FIXER** la barre support de plateau supérieur (K) sur des barres latérales incurvées (G) et (H) avec des boulons de 15 mm (4). Serrer complètement.
 8. **POSER** quatre tampons d'appui (8) sur le cadre de plateau inférieur aux emplacements indiqués.

-
6. **DESLICE** las tres juntas tóricas (9) sobre la barra circular de soporte del estante superior (K).
 7. **UNA** la barra de soporte del estante superior (K) a las barras laterales curvas (G) y (H) con tornillos de 15 mm (4). Ajustelos completamente.
 8. **COLOQUE** cuatro almohadillas para vidrio (8) sobre el marco del estante inferior donde se indica.

STEP 2: MOUNTING THE TELEVISION

ÉTAPE 2 : POSE DU TÉLÉVISEUR

PASO 2: INSTALACIÓN DEL TELEVISOR

CAUTION: CAREFULLY DETERMINE THE CORRECT MOUNTING PROCEDURE TO PREVENT DAMAGE TO YOUR TV AND/OR BELL'Ō® MOUNTING SYSTEM. ALWAYS REMOVE THE TELEVISION & COMPONENTS BEFORE ATTEMPTING TO MOVE THE STAND.

ATTENTION : DÉTERMINER AVEC ATTENTION LA PROCÉDURE DE POSE CORRECTE POUR ÉVITER D'ENDOMMAGER LE TÉLÉVISEUR OU LE SYSTÈME DE FIXATION BELL'Ō®. VEILLER À TOUJOURS ENLEVER LE TÉLÉVISEUR ET AUTRES APPAREILS AVANT DE TENTER DE DÉPLACER LE MEUBLE.

ADVERTENCIA: DETERMINE CON CUIDADO CUÁL ES EL PROCEDIMIENTO CORRECTO DE INSTALACIÓN PARA EVITAR DAÑAR SU TV O EL SISTEMA DE INSTALACIÓN BELL'Ō®. SIEMPRE DEBE SACAR EL TELEVISOR Y LOS COMPONENTES ANTES DE INTENTAR MOVER LA BASE.

1

**DETERMINE YOUR TELEVISION'S MOUNTING CONFIGURATION.
 DÉTERMINER LA CONFIGURATION DE FIXATION DU TÉLÉVISEUR.
 DETERMINE LA CONFIGURACIÓN DE INSTALACIÓN DE SU TELEVISOR.**

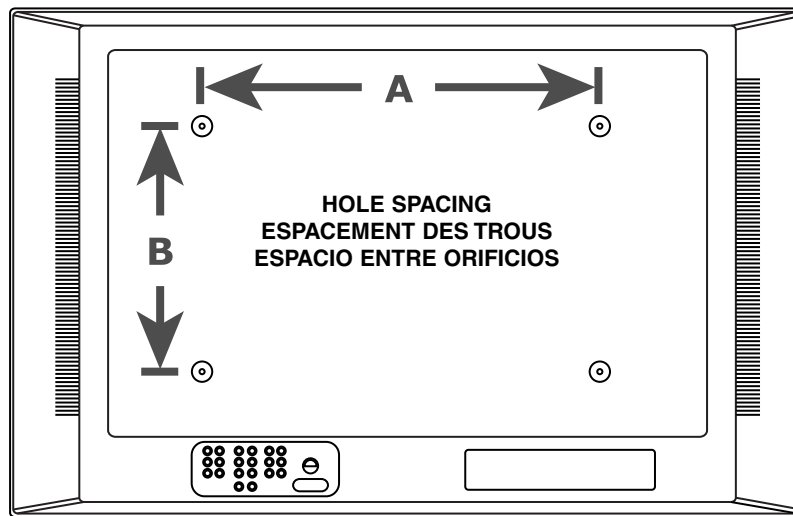

BACK OF TV / DOS DU TÉLÉVISEUR / PARTE TRASERA DEL TV

Most mounting hole spacing dimensions are listed by the TV manufacturers in millimeters (mm). Listed below are some sizes that are either standards, or are commonly used in the industry:

(A x B):

- 75 x 75mm • 200 x 100mm • 200 x 200mm • 400 x 200mm • 600 x 400mm
- 100 x 100mm • 200 x 150mm • 300 x 200mm • 400 x 300mm • 800 x 400mm

For additional help, refer to your manufacturer's TV/Monitor Users Manual.

La majorité des dimensions d'espacement des trous de fixation sont fournies par les fabricants de téléviseur en millimètres (mm). La liste ci-dessous indique des dimensions qui sont soit normalisées, soit couramment utilisées dans l'industrie:

(A x B):

- 75 x 75mm • 200 x 100mm • 200 x 200mm • 400 x 200mm • 600 x 400mm
- 100 x 100mm • 200 x 150mm • 300 x 200mm • 400 x 300mm • 800 x 400mm

Pour de plus amples renseignements, consulter le mode d'emploi du téléviseur/moniteur.

Los fabricantes de televisores incluyen la mayoría de las dimensiones de espacios entre orificios de instalación en milímetros (mm). Más abajo, encontrará algunos tamaños que corresponden al estándar o se utilizan con frecuencia en la industria:

(A x B):

- 75 x 75mm • 200 x 100mm • 200 x 200mm • 400 x 200mm • 600 x 400mm
- 100 x 100mm • 200 x 150mm • 300 x 200mm • 400 x 300mm • 800 x 400mm

Para más ayuda, consulte el manual del usuario del fabricante de su TV o monitor.

2

**SELECT THE CORRECT ASSEMBLY PROCEDURE FOR YOUR TELEVISION.
SÉLECTIONNER LA PROCÉDURE D'ASSEMBLAGE CORRECTE POUR LE TÉLÉVISEUR.
ELIJA EL PROCEDIMIENTO DE ENSAMBLAJE ADECUADO PARA SU TELEVISOR.**

**IF YOUR HOLE MOUNTING
CONFIGURATION IS:**

FOLLOW THE APPROPRIATE ASSEMBLY PROCEDURE:

75 x 75mm 100 x 100mm 200 x 100mm 200 x 150mm	200 x 200mm 400 x 200mm 400 x 300mm	<p><i>ONLY THE MOUNTING BRACKETS (B OR F) ARE REQUIRED TO COMPLETE ASSEMBLY OF STAND.</i></p> <p>FOLLOW PROCEDURE FOR TV MOUNTING ON: PAGE 9</p>
300 x 200mm 300 x 300mm		<p><i>MOUNTING BRACKETS (B OR F) AND 300MM ADAPTERS (L) ARE REQUIRED TO COMPLETE ASSEMBLY OF STAND.</i></p> <p>FOLLOW PROCEDURE FOR TV MOUNTING ON: PAGE 10</p>
600 x 400mm 800 x 400mm		<p><i>MOUNTING BRACKETS (B OR F) AND UNIVERSAL FLAT PANEL BARS (M) ARE REQUIRED TO COMPLETE ASSEMBLY OF STAND.</i></p> <p>FOLLOW PROCEDURE FOR TV MOUNTING ON: PAGES 11 & 12</p>

**SI LA CONFIGURATION DES
TROUS DE FIXATION EST :**

SUIVRE LA PROCÉDURE DE FIXATION CORRESPONDANTE :

75 x 75mm 100 x 100mm 200 x 100mm 200 x 150mm	200 x 200mm 400 x 200mm 400 x 300mm	<p><i>SEULS LES SUPPORTS DE FIXATION (B OU F) SONT NÉCESSAIRES POUR ACHEVER L'ASSEMBLAGE DU MEUBLE.</i></p> <p>SUIVRE LA PROCÉDURE DE POSE DU TÉLÉVISEUR : PAGE 9</p>
300 x 200mm 300 x 300mm		<p><i>LES SUPPORTS DE FIXATION (B OU F) ET LES ADAPTATEURS DE 300 MM (L) SONT NÉCESSAIRES POUR ACHEVER L'ASSEMBLAGE DU MEUBLE.</i></p> <p>SUIVRE LA PROCÉDURE DE POSE DU TÉLÉVISEUR : PAGE 10</p>
600 x 400mm 800 x 400mm		<p><i>LES SUPPORTS DE FIXATION (B OU F) ET LES BARRES POUR ÉCRAN PLAT UNIVERSELLES (M) SONT NÉCESSAIRES POUR ACHEVER L'ASSEMBLAGE DU MEUBLE. SUIVRE LA PROCÉDURE DE POSE DU TÉLÉVISEUR : PAGES 11 ET 12</i></p>

**SI SU CONFIGURACIÓN DE
ORIFICIOS DE INSTALACIÓN ES:**

SIGA EL PROCEDIMIENTO DE ENSAMBLAJE ADECUADO:

75 x 75mm 100 x 100mm 200 x 100mm 200 x 150mm	200 x 200mm 400 x 200mm 400 x 300mm	<p><i>SÓLO SE NECESITAN LOS SOPORTES DE INSTALACIÓN (B O F) PARA CULMINAR EL ENSAMBLAJE DE LA BASE. SIGA EL PROCEDIMIENTO PARA LA INSTALACIÓN DEL TV EN LA: PÁGINA 9</i></p>
300 x 200mm 300 x 300mm		<p><i>SE NECESITAN LOS SOPORTES DE INSTALACIÓN (B O F) Y LOS ADAPTADORES DE 300 MM (L) PARA CULMINAR EL ENSAMBLAJE DE LA BASE. SIGA EL PROCEDIMIENTO PARA LA INSTALACIÓN DEL TV EN LA: PÁGINA 10</i></p>
600 x 400mm 800 x 400mm		<p><i>SE NECESITAN LOS SOPORTES DE INSTALACIÓN (B O F) Y LAS BARRAS UNIVERSALES PARA PANTALLA PLANA (M) PARA CULMINAR EL ENSAMBLAJE DE LA BASE. SIGA EL PROCEDIMIENTO PARA LA INSTALACIÓN DEL TV EN LAS: PÁGINAS 11 & 12</i></p>

MOUNTING THE TV WITH MOUNTING BRACKETS ONLY

POSE DU TÉLÉVISEUR AVEC LES SUPPORTS DE FIXATION SEULEMENT

INSTALACIÓN DEL TV SÓLO CON LOS SOPORTES DE INSTALACIÓN

THE MOUNTING BRACKETS (B OR F) ALONE CAN ACCOMMODATE MOST TELEVISION MOUNTING CONFIGURATIONS. FOR TV'S WITH A 300mm WIDE CONFIGURATION, REFER TO PAGE 9. FOR TV'S WITH A MOUNTING CONFIGURATION TALLER THAN 400mm, REFER TO PAGES 10 & 11. DO NOT EXCEED 125 LBS.

LES SUPPORTS DE FIXATION (B OU F) SEULS SONT COMPATIBLES AVEC LA MAJORITÉ DES CONFIGURATIONS DE FIXATION DE TÉLÉVISEUR. POUR LES TÉLÉVISEURS À ESPACEMENT DE 300 MM EN LARGEUR, SE REPORTER À LA PAGE 9. POUR LES TÉLÉVISEURS À ESPACEMENT DE PLUS DE 400 MM EN HAUTEUR, SE REPORTER AUX PAGES 10 ET 11. NE PAS DÉPASSER 57 KG.

LOS SOPORTES DE INSTALACIÓN (B O F) POR SÍ SOLOS PUEDEN ADAPTARSE A LA MAYORÍA DE LAS CONFIGURACIONES DE INSTALACIÓN DEL TELEVISOR. PARA LOS TELEVISORES CON UNA CONFIGURACIÓN DE UN ANCHO DE 300 MM, CONSULTE LA PÁGINA 9. PARA LOS TELEVISORES CON UNA CONFIGURACIÓN DE INSTALACIÓN DE UNA ALTURA SUPERIOR A LOS 400 MM, CONSULTE LAS PÁGINAS 10 Y 11. NO EXCEDA LAS 125 LB.

1. **PLACE** your TV face-down on a very soft, non-abrasive surface, taking extreme caution to not damage the face of your TV.
2. Determine the correct size screws and washers for mounting your television from the screws and washers included with your TV, or in your stand's hardware pack.
3. **ALIGN** the pair of Mounting Brackets (B or F) that best fits the size of your TV to the mounting holes on the back of your television.
4. Make sure the Mounting Brackets are centered on the back of your TV and install all screws and washers as shown in Fig. 2-1. Tighten fully.
5. Before attaching the TV, first make sure the adjustable screws located at the top of the Flat Panel Mounting System Post (A) are extended approx. 3/8" to allow for the Mounting Bracket hooks as shown in Fig. 2-2A.
6. **USING TWO PEOPLE TO HOLD THE TV, ATTACH** the Mounting Bars onto the adjustable screws located in the Flat Panel Mounting System Post as shown in Figs. 2-2 & 2-2A. Apply gentle downward force to properly install over screws.
7. **TIGHTEN** all adjustable screws completely to secure TV to stand.

Fig. 2-1

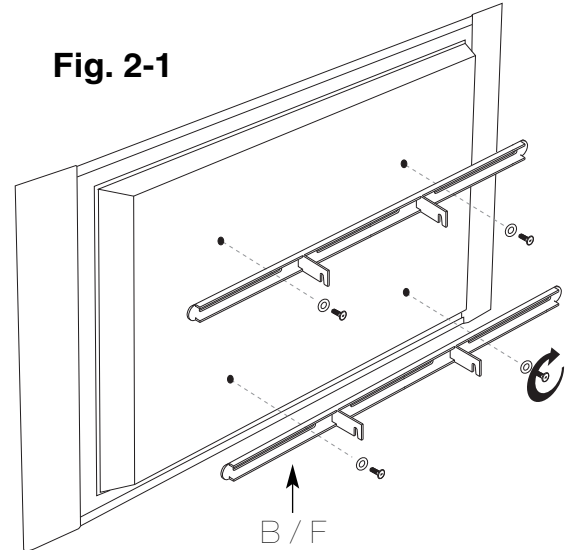

1. **POSER** le téléviseur à plat sur sa face avant sur une surface très douce et non abrasive, en faisant preuve de précaution extrême pour ne pas l'endommager.
2. Déterminer la taille de vis et de rondelles correcte pour fixer le téléviseur parmi les vis et rondelles fournies avec le téléviseur ou dans le sachet de visserie du meuble.
3. **ALIGNER** la paire de supports de fixation (B ou F) qui convient le mieux pour les trous de fixation au dos du téléviseur.
4. S'assurer que les supports de fixation sont centrés au dos du téléviseur et poser toutes les vis et rondelles comme sur la Fig. 2-1. Serrer complètement.
5. Avant d'accrocher le téléviseur, s'assurer d'abord que les vis réglables au sommet du montant support d'écran plat (A) dépassent de 10 mm environ pour permettre le passage des crochets du support de fixation comme sur la Fig. 2-2A.
6. **LE TÉLÉVISEUR ÉTANT PORTÉ PAR DEUX PERSONNES, ACCROCHER** les barres de fixation aux vis réglables placées dans le montant support d'écran plat comme sur les Fig. 2-2 & 2-2A. Appuyer doucement vers le bas pour les engager complètement sur les vis.
7. **SERRER** complètement toutes les vis réglables pour fixer le téléviseur au meuble.

1. **COLOQUE** su TV boca abajo en una superficie muy suave y que no sea abrasiva, tomando todas las precauciones para no dañar la parte frontal de su TV.
2. Elija el tamaño correcto de los tornillos y las arandelas que necesita para instalar su televisor entre los tornillos y las arandelas incluidos con su TV o en el paquete de hardware de su base.
3. **ALINEE** el par de soportes de instalación (B o F) que mejor se adapte al tamaño de su TV con los orificios de instalación que se encuentran en la parte trasera de su televisor.
4. Asegúrese de que los soportes de instalación estén centrados en la parte trasera de su televisor e instale todos los tornillos y las arandelas, tal como se indica en la Fig. 2-1. Ajuste bien.
5. Antes del colocar el TV, asegúrese de que los tornillos ajustables ubicados en la parte superior del sostén del sistema de instalación de pantalla plana (A) estén extendidos aproximadamente 3/8" para darle espacio a los ganchos del soporte de instalación, tal como se indica en la Fig. 2-2A.
6. **UTILIZANDO DOS PERSONAS PARA SOSTENER EL TV, COLOQUE** las barras de instalación en los tornillos ajustables ubicados en el sostén del sistema de instalación de pantalla plana, tal como se indica en las Figuras 2-2 y 2-2A. Aplique una fuerza moderada hacia abajo para instalar adecuadamente sobre los tornillos.
7. **AJUSTE** bien todos los tornillos ajustables para fijar el TV a la base.

Fig. 2-2

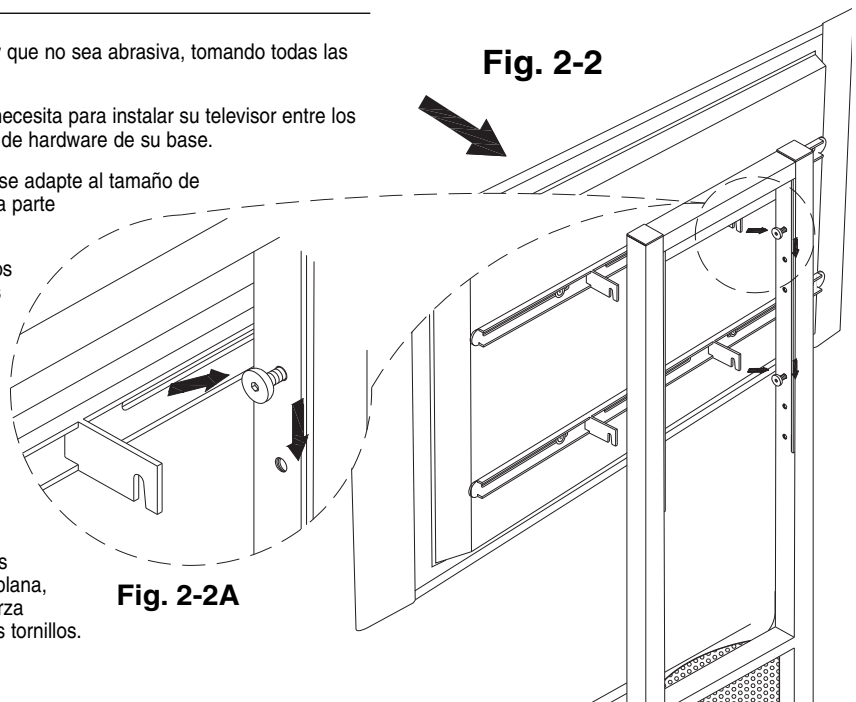

Fig. 2-2A

MOUNTING THE TV WITH MOUNTING BRACKETS AND 300MM ADAPTERS

POSE DU TÉLÉVISEUR AVEC LES SUPPORTS DE FIXATION ET LES ADAPTATEURS DE 300 MM

INSTALACIÓN DEL TV CON SOPORTES DE INSTALACIÓN Y ADAPTADORES DE 300 MM

USE ADAPTERS (L) FOR TELEVISIONS WITH A 300mm WIDE MOUNTING CONFIGURATION ONLY. DO NOT EXCEED 125 LBS.
UTILISER LES ADAPTATEURS (L) SUR LES TÉLÉVISEURS À CONFIGURATION DE 300 MM DE LARGE UNIQUEMENT. NE PAS DÉPASSER 57 KG.
UTILICE ADAPTADORES (L) SÓLO PARA TELEVISORES CON UNA CONFIGURACIÓN DE INSTALACIÓN DE 300 MM DE ANCHO. NO EXCEDA LAS 125 LB.

1. **PLACE** your TV face-down on a very soft, non-abrasive surface, taking extreme caution to not damage the face of your TV.
2. Determine the correct size screws and washers for mounting your television from the screws and washers included with your TV or in your stand's hardware pack.
3. **ATTACH** four 300mm Adapters (L) to the back of your TV as shown in Fig. 2-3. Tighten all screws fully.
4. **ATTACH** the proper size Mounting Bars (B or F) to the 300mm Adapters as shown in Fig. 2-2. Tighten all Thumb Wheel Nuts (6) completely.
5. Before attaching the TV, first make sure the adjustable screws located at the top of the Flat Panel Mounting System Post (A) are extended approx. 3/8" to allow for the Mounting Bracket hooks as shown in Fig. 2-5A.
6. USING TWO PEOPLE TO HOLD THE TV, **ATTACH** the Mounting Bars onto the adjustable screws located in the Flat Panel Mounting System Post as shown in Figs. 2-5 & 2-5A. Apply gentle downward force to properly install over screws.
7. **TIGHTEN** all adjustable screws completely to secure TV to stand.

Fig. 2-3

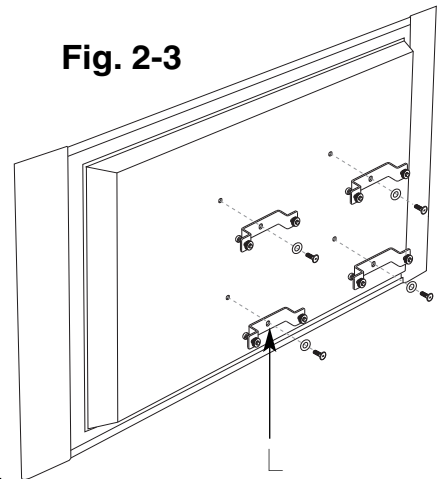

1. **POSER** le téléviseur à plat sur sa face avant sur une surface très douce et non abrasive, en faisant preuve de précaution extrême pour ne pas l'endommager.
2. Déterminer la taille de vis et de rondelles correcte pour fixer le téléviseur parmi les vis et rondelles fournies avec le téléviseur ou dans le sachet de visserie du meuble.
3. **FIXER** quatre adaptateurs de 300 mm (L) au dos du téléviseur comme sur la Fig. 2-3. Serrer complètement toutes les vis.
4. **FIXER** les barres de fixation (B ou F) de taille adaptée aux adaptateurs de 300 mm comme sur la Fig. 2-4. Serrer complètement tous les écrous moletés (6).
5. Avant d'accrocher le téléviseur, s'assurer d'abord que les vis réglables au sommet du montant support d'écran plat (A) dépassent de 10 mm environ pour permettre le passage des crochets du support de fixation comme sur la Fig. 2-5A.
6. LE TÉLÉVISEUR ÉTANT PORTÉ PAR DEUX PERSONNES, **ACCROCHER** les barres de fixation aux vis réglables placées dans le montant support d'écran plat comme sur les Fig. 2-5 & 2-5A. Appuyer doucement vers le bas pour les engager complètement sur les vis.
7. **SERRER** complètement toutes les vis réglables pour fixer le téléviseur au meuble.

Fig. 2-4

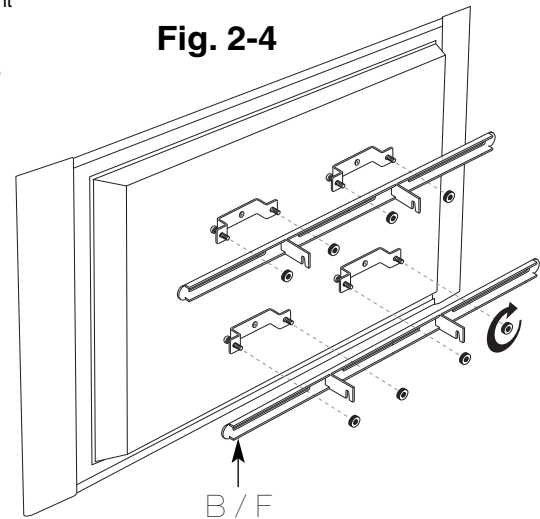

1. **COLOQUE** su TV boca abajo en una superficie muy suave y que no sea abrasiva, tomando todas las precauciones para no dañar la parte frontal de su TV.
2. Elija el tamaño correcto de los tornillos y las arandelas que necesita para instalar su televisor entre los tornillos y arandelas incluidos con su TV o en el paquete de hardware de su base.
3. **COLOQUE** cuatro adaptadores de 300 mm (L) en la parte trasera de su TV, tal como se indica en la Fig. 2-3. Ajuste bien todos los tornillos.
4. **COLOQUE** las barras de instalación del tamaño adecuado (B o F) en los adaptadores de 300 mm, tal como se indica en la Fig. 2-4. Ajuste bien todas las tuercas de ajuste con el pulgar (6).
5. Antes del colocar el TV, asegúrese de que los tornillos ajustables ubicados en la parte superior del sostén del sistema de instalación de pantalla plana (A) estén extendidos aproximadamente 3/8" para darle espacio a los ganchos del soporte de instalación, tal como se indica en la Fig. 2-5A.
6. UTILIZANDO DOS PERSONAS PARA SOSTENER EL TV, **COLOQUE** las barras de instalación en los tornillos ajustables ubicados en el sostén del sistema de instalación de pantalla plana, tal como se indica en las Figuras 2-5 y 2-5A. Aplique una fuerza moderada hacia abajo para instalar adecuadamente sobre los tornillos.
7. **AJUSTE** bien todos los tornillos ajustables para fijar el TV a la base.

Fig. 2-5

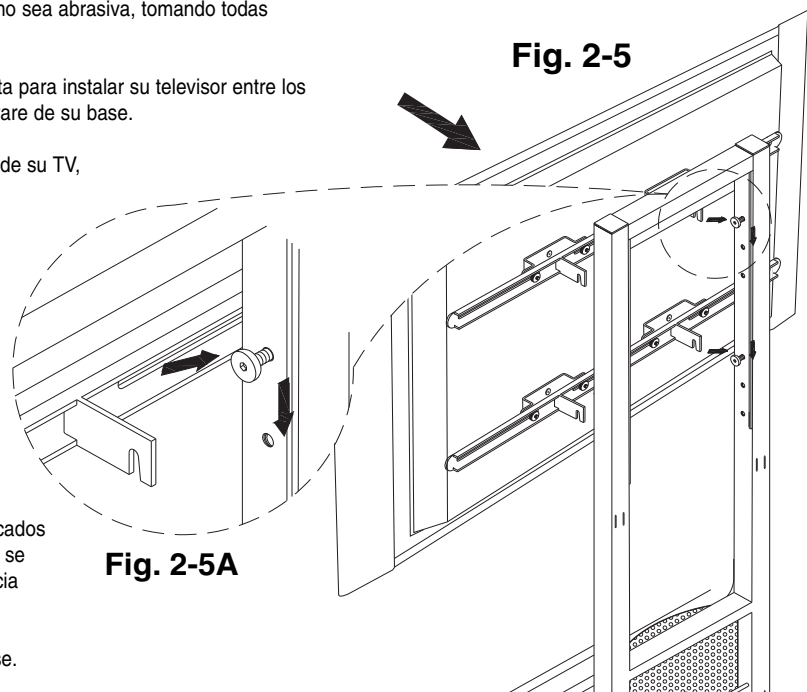

Fig. 2-5A

MOUNTING THE TV WITH MOUNTING BRACKETS AND UNIVERSAL FLAT PANEL BARS **POSE DU TÉLÉVISEUR AVEC LES SUPPORTS DE FIXATION ET LES BARRES POUR ÉCRAN PLAT UNIVERSELLES** **INSTALACIÓN DEL TV CON SOPORTES DE INSTALACIÓN Y BARRAS UNIVERSALES PARA PANTALLA PLANA**

ONLY USE UNIVERSAL FLAT PANEL BARS (M) WITH THE MOUNTING BRACKETS (B OR F) FOR TELEVISIONS WITH A MOUNTING CONFIGURATION TALLER THAN 300mm. DO NOT EXCEED 125 LBS.

UTILISER LES BARRES POUR ÉCRAN PLAT UNIVERSELLES (M) AVEC LES SUPPORTS DE FIXATION (B OU F) UNIQUEMENT SUR LES TÉLÉVISEURS À CONFIGURATION DE PLUS DE 300 MM DE HAUT. NE PAS DÉPASSER 57 KG.

UTILICE ÚNICAMENTE BARRAS UNIVERSALES PARA PANTALLA PLANA (M) CON LOS SOPORTES DE INSTALACIÓN (B O F) PARA TELEVISORES CON UNA CONFIGURACIÓN DE INSTALACIÓN DE UNA ALTURA SUPERIOR A LOS 300 MM. NO EXCEDA LAS 125 LB.

1. **ATTACH** four Large Pads (8) to the FRONT sides of each Universal Flat Panel Bar (M) where indicated in Fig. 2-6. The Pads will help to protect your TV cabinet.

NOTE: The FRONT side of the Universal Flat Panel Bar does NOT have the protruding screw.

2. **CONNECT** the Universal Flat Panel Bars (M) to the pair of Mounting Brackets (B or F) that best fits your size television as shown in Fig. 2-7. Use two 18mm screws (5) to connect the BOTTOM Mounting Bracket to the bottom slot of the Universal Flat Panel Bars. DO NOT YET FULLY TIGHTEN the four Thumb Wheel Nuts (6).

Fig. 2-6

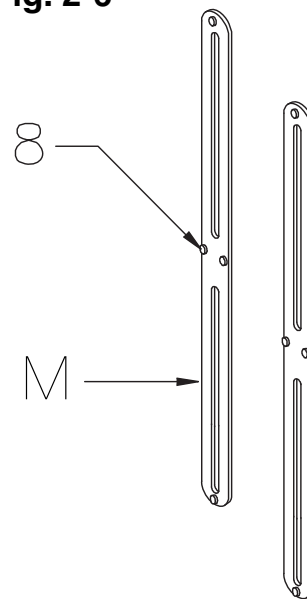

1. **FIXER** quatre grands tampons d'appui (8) sur la face AVANT de chaque barre universelle (M) comme indiqué sur la Fig. 2-6. Les tampons servent à protéger le boîtier du téléviseur.

REMARQUE : La face AVANT des barres pour écran plat universelles ne comporte PAS la vis en saillie.

2. **RACCORDER** les barres pour écran plat universelles (M) à la paire de supports de fixation (B ou F) qui convient le mieux pour la taille du téléviseur comme sur la Fig. 2-7. Avec deux vis de 18 mm (5), raccorder le support de fixation INFÉRIEUR au trou oblong inférieur des barres pour écran plat universelles. NE PAS ENCORE SERRER COMPLÈTEMENT les quatre écrous à molette (6).

1. **COLOQUE** cuatro almohadillas grandes (8) a los costados FRONTALES de cada barra universal para pantalla plana (M) donde indica la Fig. 2-6. Las almohadillas ayudarán a proteger el gabinete de su TV.

NOTA: La parte FRONTAL de la barra universal para pantalla plana NO tiene el tornillo sobresaliente.

2. **CONECTE** las barras universales de pantalla plana (M) al par de soportes de instalación (B o F) que mejor se adapten al tamaño de su televisor, tal como se indica en la Fig. 2-7. Utilice dos tornillos de 18 mm (5) para conectar el soporte de instalación INFERIOR a la ranura inferior de las barras universales de pantalla plana. AÚN NO AJUSTE COMPLETAMENTE las cuatro tuercas de ajuste con el pulgar (6).

Fig. 2-7

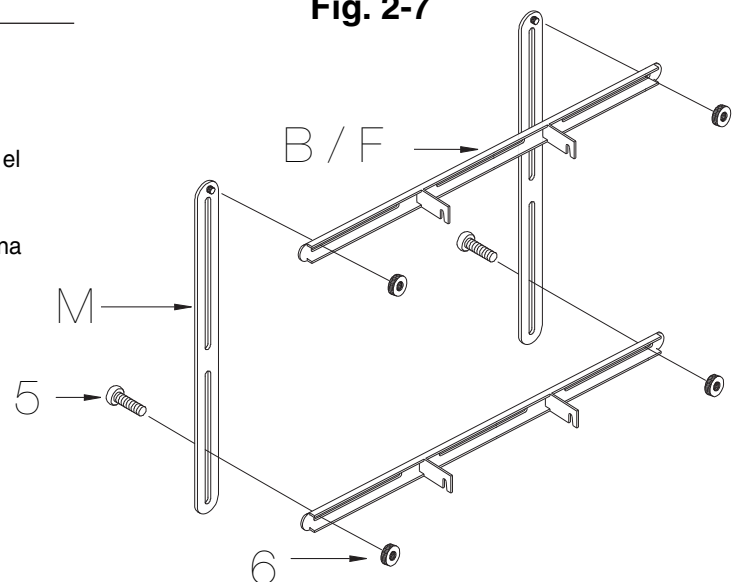

MOUNTING THE TV WITH MOUNTING BRACKETS AND UNIVERSAL FLAT PANEL BARS (CONTINUED)

POSE DU TÉLÉVISEUR AVEC LES SUPPORTS DE FIXATION ET LES BARRES POUR ÉCRAN PLAT UNIVERSELLES (SUITE)

MOUNTING THE TV WITH MOUNTING BRACKETS AND UNIVERSAL FLAT PANEL BARS (CONTINUED)

3. **PLACE** your TV face-down on a very soft, non-abrasive surface, taking extreme caution to not damage the face of your TV.
4. Determine the correct size screws and washers for mounting your television from the screws and washers included with your TV or in your stand's hardware pack.
5. **ATTACH** the Mounting Brackets/Universal Flat Panel Bars assembly to the back of your TV. Align the mounting holes in the TV with the slots in the bracket assembly and install the screws and washers as shown in Fig. 2-8.
6. Make sure the bracket assembly is properly aligned and centered, then **FULLY TIGHTEN ALL** Thumb Wheel Nuts (6) and screws.
7. Before attaching the TV, first make sure the adjustable screws located at the top of the Flat Panel Mounting System Post (A) are extended approx. 3/8" to allow for the Mounting Bracket hooks as shown in Fig. 2-9A.
8. **USING TWO PEOPLE TO HOLD THE TV, ATTACH** the Mounting Bars onto the adjustable screws located in the Flat Panel Mounting System Post as shown in Figs. 2-9 & 2-9A. Apply gentle downward force to properly install over screws.
9. **TIGHTEN ALL** adjustable screws completely to secure TV.

Fig. 2-8

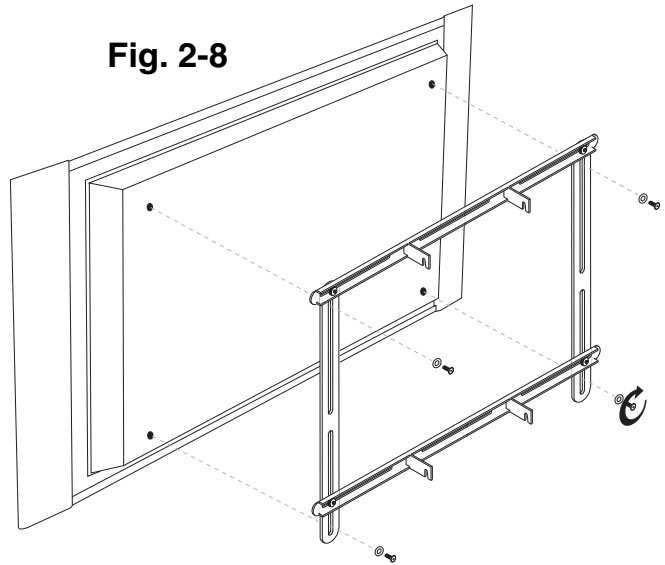

3. **POSER** le téléviseur à plat sur sa face avant sur une surface très douce et non abrasive, en faisant preuve de précaution extrême pour ne pas l'endommager.
4. Déterminer la taille de vis et de rondelles correcte pour fixer le téléviseur parmi les vis et rondelles fournies avec le téléviseur ou dans le sachet de visserie du meuble.
5. **FIXER** l'ensemble supports de fixation/barres pour écran plat universelles au dos du téléviseur. Aligner les trous de fixation du téléviseur avec les trous oblongs dans les supports et poser les vis et les rondelles comme sur la Fig. 2-8.
6. S'assurer que le support est correctement aligné et centré, puis **SERRER COMPLÈTEMENT TOUS** les écrous moletés (6) et les vis.
7. Avant d'accrocher le téléviseur, s'assurer d'abord que les vis réglables au sommet du montant support d'écran plat (A) dépassent de 10 mm environ pour permettre le passage des crochets du support de fixation comme sur la Fig. 2-9A.
8. **LE TÉLÉVISEUR ÉTANT PORTÉ PAR DEUX PERSONNES, ACCROCHER** les barres de fixation aux vis réglables placées dans le montant support d'écran plat comme sur les Fig. 2-9 & 2-9A. Appuyer doucement vers le bas pour les engager complètement sur les vis.
9. **SERRER** complètement toutes les vis réglables pour fixer le téléviseur.

3. **COLOQUE** su TV boca abajo en una superficie muy suave y que no sea abrasiva, tomando todas las precauciones para no dañar la parte frontal de su TV.

4. Elija el tamaño correcto de los tornillos y las arandelas que necesita para instalar su televisor entre los tornillos y arandelas incluidos con su TV o en el paquete de hardware de su base.

5. **COLOQUE** los soportes de instalación o el ensamblaje de las barras universales para pantalla plana en la parte trasera de su TV. Alinee los orificios de instalación del TV con las ranuras en el ensamblaje del sostén y coloque los tornillos y las arandelas, tal como se indica en la Fig. 2-8.

6. Asegúrese de que el ensamblaje del sostén esté alineado y centrado adecuadamente, luego **AJUSTE BIEN TODAS** las tuercas de ajuste con el pulgar (6) y los tornillos.

7. Antes del colocar el TV, asegúrese de que los tornillos ajustables ubicados en la parte superior del sostén del sistema de instalación de pantalla plana (A) estén extendidos aproximadamente 3/8" para darle espacio a los ganchos del soporte de instalación, tal como se indica en la Fig. 2-9A.

8. **UTILIZANDO DOS PERSONAS PARA SOSTENER EL TV, COLOQUE** las barras de instalación en los tornillos ajustables ubicados en el sostén del sistema de instalación de pantalla plana, tal como se indica en las Figuras 2-9 y 2-9A. Aplique una fuerza moderada hacia abajo para instalar adecuadamente sobre los tornillos.

9. **AJUSTE** bien todos los tornillos ajustables para fijar el TV.

Fig. 2-9

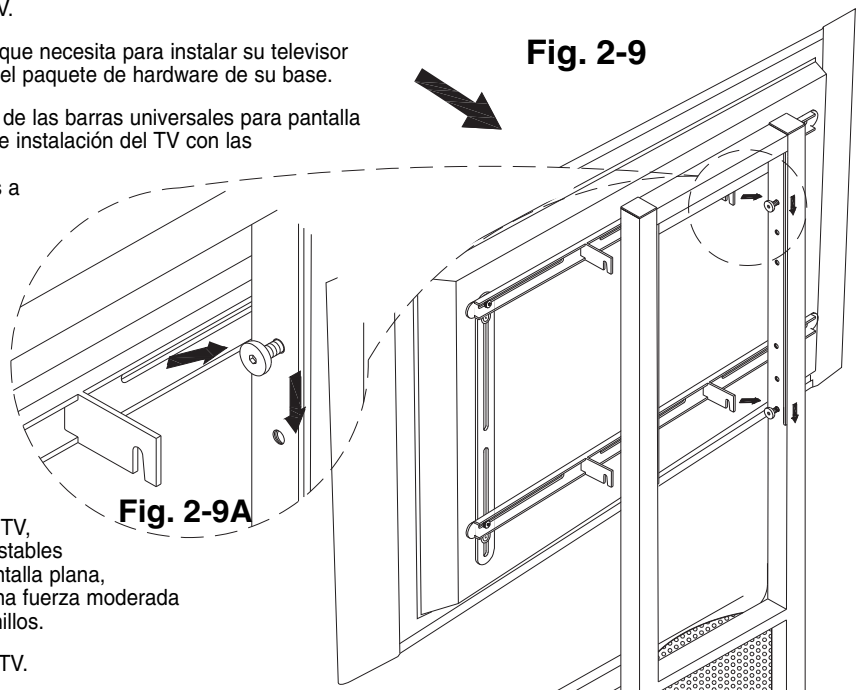

STEP 3: INSTALL THE GLASS SHELVES

ÉTAPE 3 : POSE DES PLATEAUX EN VERRE

PASO 3: INSTALACIÓN DE LOS ESTANTES DE VIDRIO

CAUTION: ALWAYS REMOVE THE GLASS SHELVES BEFORE ATTACHING/REMOVING YOUR TELEVISION, OR BEFORE ATTEMPTING TO MOVE THE STAND.
ATTENTION : VEILLER À TOUJOURS ENLEVER LES PLATEAUX EN VERRE AVANT D'ACCROCHER/DÉCROCHER LE TÉLÉVISEUR OU DE TENTER DE DÉPLACER LE MEUBLE.
ADVERTENCIA: SIEMPRE DEBE SACAR LOS ESTANTES DE VIDRIO ANTES DE COLOCAR O SACAR SU TELEVISOR O ANTES DE INTENTAR MOVER LA BASE.

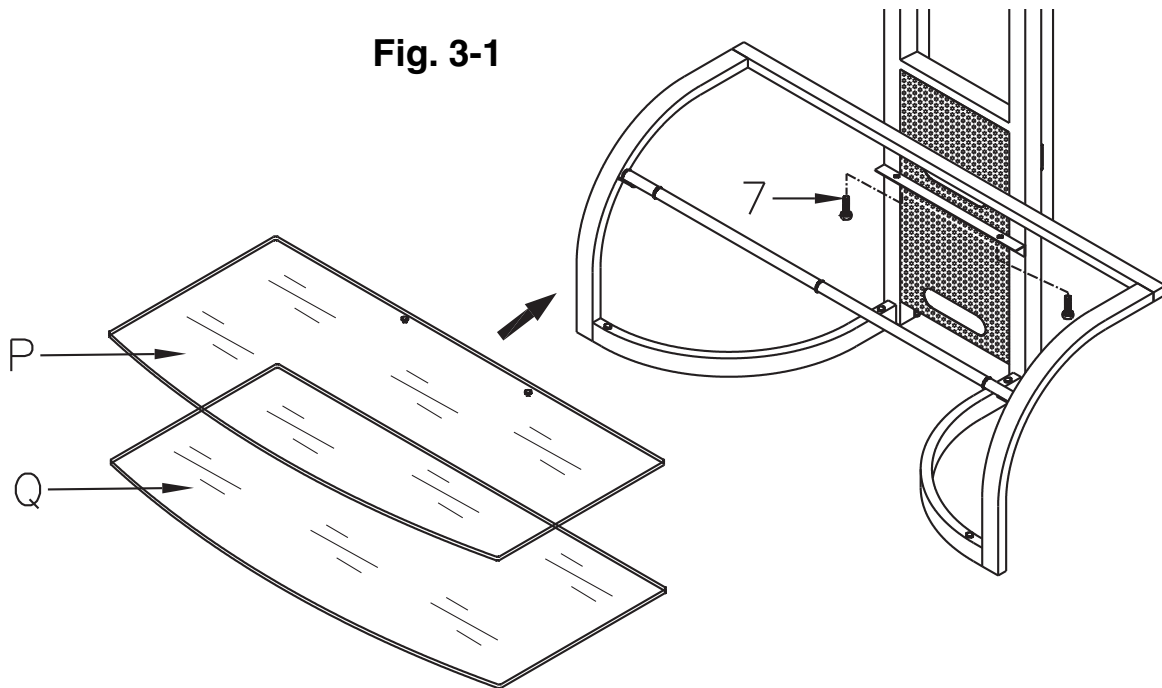

Move the stand to the location where it will be used when fully assembled.

1. **PLACE** the bottom shelf (Q), with the curved glass edge facing forward, onto the bottom shelf frame. This shelf has **NO** silver discs.
2. **PLACE** the top shelf (P), with the curved edge facing forward and the silver discs towards the rear, onto the top cross bar. **SECURE** the shelf to the top cross bar, from below, with 8 mm bolts (7) into the silver discs. **DO NOT OVERTIGHTEN.**

Déplacer le meuble jusqu'à l'emplacement où il doit être utilisé une fois assemblé.

1. **POSER** le plateau en verre inférieur (Q), en plaçant son bord incurvé vers l'avant, sur le cadre de plateau inférieur. Ce plateau ne comporte **PAS** de disque argenté.
2. **POSER** le plateau en verre supérieur (P), en plaçant son bord incurvé vers l'avant et les disques argentés vers l'arrière, sur la barre transversale supérieure. **FIXER** le plateau à la barre transversale supérieure en vissant des boulons de 8 mm (7) par le dessous dans les disques argentés. **NE PAS FORCER.**

Mueva la base al lugar donde se utilizará cuando esté completamente ensamblada.

1. **COLOQUE** el estante inferior (Q), con el borde de vidrio curvo hacia adelante, sobre el marco del estante inferior. Este estante **NO** tiene discos plateados.
2. **COLOQUE** el estante superior (P), con el borde curvo hacia adelante y los discos plateados hacia atrás, sobre la barra transversal superior. **FIJE** el estante a la barra transversal superior desde abajo con tornillos de 8 mm (7) en los discos plateados. **NO LOS AJUSTE DEMASIADO.**



Warranty

One (1) Year Limited Warranty

All Bell'O International products are warranted, with the exception of glass, to the original purchaser at the time of purchase and for a period of one (1) year thereafter. Glass is warranted to the original purchaser at the time of purchase and for a period of thirty (30) days thereafter. Warranty is only valid in the United States of America.

In order to provide you with timely assistance, please thoroughly inspect your furniture for missing or defective parts immediately after opening the carton. To receive replacement or missing part(s) under this warranty, go to our website at www.bello.com or call our **Customer Service Department at 1-888-235-7646**. Please have the model number and part number(s) for reference. You will also need your sales receipt or other proof of purchase. Replacement part(s) will be shipped to you at no charge with Bell'O International assuming all shipping and handling expense.

We warrant to you, the original purchaser, that our furniture and all of its parts and components are free of defects in material or workmanship. "Defects", as used in this warranty, is defined as any imperfections that impair the use of the furniture or product.

Our warranty is expressly limited to the replacement of furniture parts and components. For one (1) year after the date of purchase, Bell'O International will replace any part described on the enclosed furniture parts list that is defective in material or workmanship.

This warranty applies under conditions of normal use. Our furniture products are not intended for outdoor use. The warranty does not cover: 1) defects caused by improper assembly or disassembly; 2) defects caused by shipping, claims for damage during transit to you should be placed immediately by you to the transportation company; 3) defects occurring after purchase due to product modification, intentional damage, accident, misuse, abuse, negligence or exposure to the elements; 4) cosmetic damage and 5) labor or assembly costs.

There are no warranties, express or implied, including without limitation merchantability or fitness for particular use, except as (I) contained herein or (II) required by applicable law in the state whose law governs (which shall be New Jersey absent controlling law imposing the law of another state in lieu thereof as governing law). All warranties of whatsoever derivation shall be limited to the term set forth above, unless otherwise required by applicable law.

Manufacturer's employees or representatives' oral or other written statements do not constitute warranties, shall not be relied upon by Buyer, and are not a part of the contract for sale or this limited warranty.

Except as provided herein, Bell'O International shall have no liability or responsibility to the purchaser or any other person or entity with respect to any liability, loss or damage caused directly or indirectly by use of the product, including, but not limited to, any incidental or consequential damages. Some states do not allow limitation on how long an implied warranty can last or the exclusion of limitation of incidental or consequential damages, so the above limitation and exclusion may not apply to you.

This warranty gives you specific legal rights. You may also have other rights, which vary from state to state.



GARANTIE

Garantie limitée un (1) an

Ce produit Bell'O International Corporation est garanti, à l'exception du verre, à l'acheteur initial au moment de l'achat et pour une durée d'un (1) an à compter de cette date. Le verre est garanti à l'acheteur initial au moment de l'achat et pour une durée de trente (30) jours à compter de cette date. Cette garantie est valable uniquement aux États-Unis d'Amérique et au Canada.

Pour nous permettre d'offrir une assistance dans les meilleurs délais, veiller à vérifier avec soin si toutes les pièces du meuble TV sont présentes et en bon état dès l'ouverture de l'emballage. Pour obtenir des pièces de rechange ou manquantes dans le cadre de cette garantie, appeler **le Service après-vente au 1-888-235-7646**. Veiller à avoir le numéro de modèle et les références des pièces à disposition. Le reçu de la vente ou autre justificatif d'achat est également requis. Les pièces de rechange sont expédiées sans frais pour le destinataire.

Nous garantissons à l'acheteur initial que notre meuble TV et l'ensemble de ses pièces et composants sont exempts de défauts de matériau et de fabrication. Le terme « défaut », au sens de cette garantie, fait référence à toute imperfection qui entrave l'utilisation du meuble ou du produit.

Cette garantie se limite expressément au remplacement de pièces et composants du meuble TV. Pendant une durée d'un (1) an à compter de la date d'achat, Bell'O International Corporation remplacera toute pièce figurant dans la nomenclature jointe qui présente un défaut de matériau ou de fabrication.

Cette garantie s'applique dans des conditions d'utilisation normale. Notre meuble TV n'est pas destiné à une utilisation en plein air. Cette garantie ne couvre pas : 1) les défauts causés par un assemblage ou un démontage incorrect ; 2) les défauts causés par le transport, les réclamations en cas de dommages dans le transport devant être soumises par l'acheteur directement à la société de transport ; 3) les défauts se produisant après l'achat suite à une modification du produit, des dommages intentionnels, un emploi abusif ou détourné, une négligence ou l'exposition aux intempéries ; 4) les dommages cosmétiques et 5) les coûts de main-d'œuvre ou d'assemblage.

Il n'est offert aucune garantie, expresse ou implicite, notamment de qualité marchande ou d'adaptation à un emploi particulier, à l'exception de (I) celle contenue dans les présentes ou (II) ce qui est prévu par la réglementation en vigueur dans l'état ou la province dont les lois s'appliquent (l'état du New Jersey en l'absence d'une réglementation imposant l'application des lois d'un autre état ou province). Toutes les garanties éventuellement dérivées sont limitées aux termes ci-dessus, sauf dispositions contraires de la réglementation en vigueur.

Les déclarations orales ou écrites autres de la part d'employés ou représentants du fabricant ne constituent pas des garanties, ne peuvent pas être invoquées par l'acheteur et ne font pas partie du contrat de vente ni de la présente garantie.

Sous réserve des présentes dispositions, Bell'O International Corporation décline toute obligation ou responsabilité envers l'acheteur ou toute autre personne ou entité concernant de quelconques obligations, pertes ou dommages causés directement ou indirectement par l'utilisation du produit, notamment, mais sans s'y limiter, de quelconques dommages accessoires ou consécutifs. Certains états ou provinces n'autorisant pas la limitation de la durée d'une garantie implicite ou l'exclusion ou la limitation des dommages accessoires ou consécutifs, il est possible que les limites ou exclusions ci-dessus ne s'appliquent pas au présent cas particulier.

Cette garantie confère à l'acheteur des droits juridiques particuliers. Il est possible qu'il ait d'autres droits, susceptible de varier d'une juridiction à l'autre.



GARANTÍA

Garantía limitada de un (1) año

Se le garantiza al comprador original este producto Bell'O International Corporation, con excepción del vidrio, durante un período de un (1) año a partir de la fecha de la compra. Se le garantiza al comprador original el vidrio durante un período de treinta (30) días a partir de la fecha de la compra. La garantía sólo es válida en los Estados Unidos de América y Canadá.

Inmediatamente después de abrir la caja de cartón, inspeccione detalladamente el soporte para TV y determine si faltan piezas o algunas están defectuosas de manera que podamos asistirlo adecuadamente. Para recibir piezas de repuesto o piezas faltantes con esta garantía, llame al **Departamento de atención al cliente al 1-888-235-7646** con el número de modelo y los números de las piezas para usar de referencia. También necesitará el recibo de venta u otro comprobante de compra. Se le enviarán las piezas de repuesto sin cargo.

Le garantizamos a usted, el comprador original, que nuestro soporte para TV y todas sus piezas y componentes no tienen defectos en el material ni en la fabricación. "Defectos", como aparece en esta garantía, se define como cualquier imperfección que imposibilita el uso del mueble o del producto.

Nuestra garantía está expresamente limitada a la reposición de piezas y componentes del soporte para TV. Durante un (1) año a partir de la fecha de la compra, Bell'O International Corporation repondrá cualquier pieza defectuosa en material o fabricación de las que están enumeradas en la lista de piezas adjunta.

Esta garantía se aplica en condiciones normales de uso. El soporte para TV no está diseñado para uso en exteriores. La garantía no cubre: 1) defectos causados por armado o desarmado incorrectos; 2) defectos causados por el envío, usted debe realizar inmediatamente los reclamos por daños durante el transporte a la empresa de transportes; 3) defectos que ocurran después de la compra debido a modificaciones en el producto, daño intencional, accidentes, mal uso, abuso, negligencia o exposición de los elementos; 4) daños superficiales y 5) gastos de mano de obra y armado.

No existen garantías, expresas ni implícitas, que incluyen, entre otras, las de comerciabilidad o adecuación aun fin concreto excepto (i) las aquí incluidas o (ii) las exigidas por la ley vigente en el estado en que rige la ley se impondrá la ley de Nueva Jersey como ley vigente en estados donde no haya una ley de regulación). Todas las garantías de cualquier derivación estarán limitadas a los términos establecidos anteriormente, a menos que la ley vigente exija lo contrario.

Las declaraciones verbales o por escrito de los empleados o representantes del fabricante no constituyen garantías, el comprador no debe confiar en ellas y no forman parte del contrato para la venta ni de esta garantía limitada.

Excepto lo aquí establecido, Bell'O International Corporation no tendrá obligaciones ni será responsable ante el comprador o cualquier otra persona o entidad con respecto a algún inconveniente, pérdida o daño causados directa o indirectamente por el uso del producto, los que incluyen, entre otros, cualquier daño accidental o consecuente. Algunos estados no permiten limitaciones sobre el tiempo de duración de una garantía implícita ni la exclusión de limitación de daños accidentales o consecuentes, por lo tanto la limitación y exclusión mencionadas anteriormente pueden no tener validez para usted.

Esta garantía le proporciona derechos legales específicos. Usted también puede tener otros derechos, los cuales varían según el estado.