



Scan to see the online manual.



OWNER'S MANUAL

STYLER

Read this owner's manual thoroughly before operating the appliance and keep it handy for reference at all times.

ENGLISH

SC5**R8*H



MFL71825964
Rev.00_081925

www.lg.com

Copyright © 2025 LG Electronics. All Rights Reserved

2

TABLE OF CONTENTS

3 IMPORTANT SAFETY INSTRUCTIONS

- 3 READ ALL INSTRUCTIONS BEFORE USE
- 3 WARNING STATEMENTS

9 PRODUCT OVERVIEW

- 9 Product Features

12 INSTALLATION

- 12 Before Installing
- 13 Installation Location Requirements
- 15 Unpacking the Appliance
- 15 Leveling the Appliance

18 OPERATION

- 18 Operation Overview
- 19 Preparing Loads
- 20 Checking Items before Every Load
- 21 Loading the Appliance
- 26 Using the High Pressure Handy Steamer
- 30 Control Panel
- 32 Cycle Table
- 39 Settings

41 SMART FUNCTIONS

- 41 LG ThinQ Application
- 44 Smart Diagnosis™ Function

45 MAINTENANCE

- 45 Regular Cleaning

48 TROUBLESHOOTING

- 48 FAQs
- 48 Before Calling for Service

53 LIMITED WARRANTY

- 53 USA
- 56 CANADA



IMPORTANT SAFETY INSTRUCTIONS

READ ALL INSTRUCTIONS BEFORE USE

Safety Messages

Your safety and the safety of others are very important.



We have provided many important safety messages in this manual and on your appliance. Always read and follow all safety messages.

	This is the safety alert symbol. This symbol alerts you to potential hazards that can kill or injure you and others. All safety messages will follow the safety alert symbol and either the word WARNING or CAUTION .
	WARNING You may be killed or seriously injured if you do not follow instructions.
	CAUTION You may be injured or cause damage to the product if you do not follow instructions.

All safety messages will tell you what the potential hazard is, tell you how to reduce the chance of injury, and tell you what may happen if the instructions are not followed.

Notes for Flammable Refrigerant(R290)

The following symbols are displayed on units.

	This symbol indicates that this appliance uses a flammable refrigerant. If the refrigerant is leaked and exposed to an external ignition source, there is a risk of fire.
	This symbol indicates that service personnel should be handling this equipment with reference to the Installation Manual.
	This symbol indicates that information is available in the Owner's Manual or Installation Manual.

WARNING STATEMENTS

WARNING

- To reduce the risk of explosion, fire, death, electric shock, scalding or injury to persons when using this appliance, follow basic precautions, including the following:

WARNING

- In the appliance enclosure, keep ventilation openings clear of obstruction.

WARNING

- Do not damage the refrigerant circuit.

4 IMPORTANT SAFETY INSTRUCTIONS

Installation

- Contact an authorized service center before installing or relocating the appliance to avoid injury or product damage when moving the appliance.
- When moving the appliance away from the wall, be careful not to roll over or damage the power cord.
- The appliance is heavy. Two or more people are necessary to move and install the appliance to prevent damage or injury.
- Prior to use, ensure that you are connecting the appliance to a dedicated grounded electrical outlet rated for use with this appliance. It is the user's responsibility to replace a standard 2-prong wall outlet with a standard 3-prong wall outlet.
- Before use, the appliance must be properly installed as described in this manual. Electric shock can result if the appliance is not properly grounded.
- Do not install the appliance where there may be a danger of the unit falling. The appliance is not designed for use on ships or airplanes. Check with an authorized LG service center for use under other special circumstances.
- Do not tamper with controls.
- Install the appliance where the floor is firm and level. The appliance may vibrate excessively and eventually fall if installed on an unstable surface, causing damage or injury.
- Keep the front side protected when transporting the appliance. Do not truck from the front. The tempered glass panel on the front of the appliance may break, causing damage or injury.
- Properly ground the appliance to conform to all governing codes and ordinances. Follow the details in the installation instructions. Electric shock can result if the appliance is not properly grounded.
- Install and store the appliance where it will not be exposed to temperatures below freezing or exposed to the weather. Allow the appliance to warm to room temperature before use if it was delivered in winter or at sub-zero temperatures.
- Do not repair or replace any part of the appliance or attempt any servicing unless specifically recommended in the user-maintenance instructions or in published user-repair instructions that you understand and have the skills to carry out. Failure to follow this warning can cause serious injury, fire, electric shock, or death.
- To reduce the risk of electric shock, do not install the appliance in humid spaces such as a bathroom. Failure to follow this warning can cause death, serious injury, fire, electric shock, or product deformation or malfunction.
- Remove all packing items and dispose of all shipping materials properly. Failure to do so can result in burns, fire, explosion, or death.
- Connect to a properly rated, protected, and sized power circuit to avoid electrical overload. Improper power circuits can melt, creating electric shock and/or fire hazard.
- Keep all packaging from children. Packaging material can be dangerous for children. There is a risk of suffocation.
- Do not install near another heat source such as a stove, oven or heater. Failure to follow this warning can cause product deformation, smoke, or fire.
- Do not place candles, smoking materials, or other flammables on top of the appliance. Dripping wax, smoke, or fire can result.
- Remove all protective vinyl film from the appliance. Failure to do so can cause product damage, smoke, or fire.
- Certain internal parts are intentionally not grounded and may present a risk of electric shock only during servicing, Service personnel - Do not contact the following parts while the appliance is energized: pump, valve, motor, control board.
- Do not tilt the appliance backwards while there is water in the water tank. When moving or reinstalling the appliance, drain the water tank. If tilting the appliance while there is water in the water tank, water may overflow inside the appliance and the appliance may not operate normally.

- When installing the appliance, avoid any location where it comes into direct contact with the wind from the air conditioner. Failure to comply may result in condensation due to a difference in temperature between the inside of the appliance and the location.

Operation

- Do not allow children to play on or in the appliance. Close supervision of children is necessary when the appliance is used near children.
- Do not climb, stand, or hang on the door or on the shelf or anywhere inside the appliance. The appliance could fall over or be damaged, or other damage or injury could occur.
- Do not step on the doors to the water tanks. The appliance could fall and cause damage and injury.
- Do not place heavy or dangerous objects on top of the appliance.
- Do not put live animals inside the appliance.
- Do not allow children to climb into the appliance.
- In the event of a gas leak (propane/LPG), ensure adequate ventilation and contact an authorized service center before resuming use. Do not touch or disassemble the electrical outlet of the appliance.
- Do not use or place flammable substances (chemicals, medicine, cosmetics, etc) near the appliance or store them inside the appliance. Do not place the appliance in the vicinity of flammable gas.
- Disconnect the power cord immediately if you hear a noise, smell a strange odor or detect smoke coming from the appliance.
- In the event of a flood: Do not go near the appliance when its base is submerged under water. Contact the service center. There is a risk of electric shock or fire.
- Do not use fabric softeners or products to eliminate static unless recommended by the manufacturer of the fabric softener or product.
- Do not place hands or body near the steam nozzle during operation. The steam is hot and could cause an injury.
- Do not insert objects into the steam nozzle. Excessive noise and fire could result.
- Do not drink the water from the water supply or drain tanks.
- If there are small accessories (such as straps from blouses, dresses, etc.), please remove them if possible before use. If they cannot be removed, please secure them to prevent them from falling off. Accessories may fall inside the product and cause malfunctions.
- Do not disassemble or modify the appliance.
- Do not put hands, feet, or metal objects below the appliance.
- Do not operate the appliance or touch the power cord with wet hands.
- Keep fingers out of pinch point areas; clearances between the door and cabinet are necessarily small. Be careful closing the door when children are nearby.
- This appliance is not intended for use by persons (including children) with reduced physical, sensory or mental capabilities, or lack of experience and knowledge, unless they have been given supervision or instruction concerning the use of the appliance by a person responsible for their safety.
- Do not place items exposed to cooking oils in the appliance. Items contaminated with cooking oils may contribute to a chemical reaction that could cause a load to catch fire.
- Do not dry articles that have been previously cleaned in, washed in, soaked in, or spotted with gasoline, dry-cleaning solvents, or other flammable or explosive substances, as they give off vapors that could ignite or explode.
- Do not use heat to dry articles containing foam rubber or similarly textured rubber-like materials.
- Do not open door during operation. The performance of the product may be adversely affected. If the product is installed on or near carpet, condensation from escaping hot air or steam may stain or damage the carpet.
- Do not use the product for other than the intended purposes. Damage incurred by using the product for purposes other than those specified in this user manual are not covered by the warranty.

6 IMPORTANT SAFETY INSTRUCTIONS

- Do not use replacement parts that have not been recommended by the manufacturer (e.g. parts made at home using a 3D printer).
- After use, cool down the **high pressure handy steamer** sufficiently for 5 minutes or more before storing it. Touching the steamer head or the steam hose before it has cooled down sufficiently may result in burns.
- Pull out the power plug and fill the water tank with water or clean the product.
- If the product is damaged and the inside of the product is exposed, do not touch the high pressure handy steamer and contact an authorized service center.
- The **high pressure handy steamer** is designed for home use. Do not use it for other purposes.
- The Steamer is only for LG Styler, so do not install it on other home appliances or use it for other purposes.
- When the product is on or operating, do not spray steam towards a person or an animal. Doing so may cause burns by steam.
- Do not use the Steamer on clothes that are being worn.
- When the product is on or operating, do not allow children or pet animals to come near the product.
- After operation, do not put your hands or feet on the steamer head or steam hose of the Steamer. Doing so may cause burns due to residual heat.
- Do not use the Steamer on glass. Doing so may damage glass and result in injury.
- Do not use the Steamer on electronics. Doing so may result in malfunction or damage to the electronics.
- Be careful not to allow children or pet animals to play with the Steamer.
- Do not apply impact on the Steamer or drop the Steamer. If The Steamer is damaged, do not touch it and contact an authorized service center.
- Do not use Steamer for clothing (Functional sports wear (Gore-Tex), fur, leather, artificial leather, coated materials, etc.) that can be damaged by steam.
- Do not pull the Steamer forcibly as the parts in the **high pressure handy steamer** case may be damaged.
- While using the Steamer, do not close the Styler door and the storage box. Doing so may scratch the edge of the steamer storage box cover, leave scratch marks on the inside of the door, and damage the storage box cover or the steam hose.
- When using Steamer to clothing made of rayon may shrink, so use the Low mode.
- When you turn on the Steamer and spray steam for the first time, condensed water may be sprayed and leave water marks on clothing depending on the surrounding environment, so spray steam into the air 2-3 times for 2-3 seconds before use.
- Depending on the usage environment, moisture may form near the Steamer head and inside the Styler, so wipe off moisture with a dry towel before storing the Steamer.
- If the steam nozzle is clogged, unclog it with a pin or toothpick. Be sure to clean the nozzle after turning off the Styler and letting it cool down sufficiently for 30 minutes or longer.

CAUTION

- After use, wipe any moisture remaining around the steam nozzle and the door with a dry cloth before storing the nozzle.
- To reduce the risk of contact with hot water emitting from steam vents, check the appliance before each use by holding it away from your body and operating the steam button.
- To reduce the risk of electric shock, do not immerse the appliance in water or other liquids.
- Do not allow the cord to touch hot surfaces.
- Let the appliance cool completely before putting it away.
- Loop the cord loosely around the appliance when storing.
- Do not operate the appliance with a damaged cord, or if the appliance has been dropped or damaged.

- To reduce the risk of electric shock, do not disassemble or attempt to repair the appliance. Take it to a qualified service person for examination and repair. Incorrect reassembly or repair could cause a risk of fire, electric shock, or injury to persons when the appliance is used.
- Burns could occur from touching hot metal parts, hot water, or steam.

Connecting Electricity

- Do not, under any circumstances, cut or remove the ground prong from the power cord. To prevent personal injury or damage to the appliance, the electrical power cord must be plugged into a properly grounded outlet.
- This appliance must be plugged into a 120-VAC, 60-Hz grounded outlet protected by a 15-ampere fuse or circuit breaker. Failure to follow these instructions can result in fire, explosion, or death.
- This appliance must be plugged into a properly grounded outlet. Electrical shock can result if the appliance is not properly grounded. Have the wall outlet and circuit checked by a qualified electrician to make sure the outlet is properly grounded. Failure to follow these instructions can create an electric shock hazard and/or a fire hazard.
- Install the appliance where the plug is easily accessible. Unplug the appliance when not in use to avoid risk of fire or electric shock.
- Unplug the appliance before disassembly or repair to avoid risk of electric shock.
- The appliance should always be plugged into its own individual electrical outlet which has a voltage rating that matches the rating plate. This provides the best performance and also prevents overloading house wiring circuits which could cause a fire hazard from overheated wires.
- Do not use an extension cord to connect to an outlet. Doing so could result in a fire or electric shock.
- Never unplug your appliance by pulling on the power cord. Always grip the plug firmly and pull straight out from the outlet. The power cord can be damaged, resulting in a risk of fire and electric shock.
- Contact LG or a qualified repair person immediately to repair or replace all power cords that have become frayed or otherwise damaged. Do not use a cord that shows cracks or abrasion damage along its length or at either end. The power cord can melt, creating electric shock and/or fire hazard.
- When installing or moving the appliance, be careful not to pinch, crush, or damage the power cord. This will prevent injury and damage to the appliance from fire and electric shock.
- Do not use a portable multi-socket outlet which is not properly grounded. If needed, use only a multi-socket outlet which is properly grounded and has a rating of 15 A or higher. Failure to do so may result in electric shock or fire caused by the device overheating. If the circuit breaker on the device trips, it could turn off power to the appliance.

Maintenance and Disposal

- Wipe foreign objects (such as dust and water) off the prongs of the power plug and contact areas regularly. Do not use a wet or damp cloth when cleaning the plug.
- Do not use an appliance to dry the interior. Do not light a candle to remove interior odors.
- Do not spray water onto the appliance directly when cleaning. A fire or electric shock may occur.
- Wipe the interior with a dry cloth after use.
- Clean the lint filter before or after each load.
- To avoid physical injury and burns, use care when cleaning the condenser and do not touch or clean the condenser with bare hands.

8 IMPORTANT SAFETY INSTRUCTIONS

- Install the lint filter cover ① and the lint filter ② correctly to ensure that the smart lighting sensor operates correctly and dust is collected properly. The mirror surface at the bottom of the lint filter cover is a part for the sensor, so keep it clean with a dry cloth.

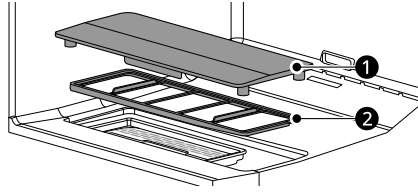

Grounding Instructions

- This appliance must be grounded. In the event of malfunction or breakdown, grounding will reduce the risk of electric shock by providing a path of least resistance for electric current.
- This appliance must be equipped with a cord having an equipment-grounding conductor and a grounding plug. The plug must be plugged into an appropriate outlet that is properly installed and grounded in accordance with all local codes and ordinances.
- Do not modify the plug. If it will not fit the outlet, have a proper outlet installed by a qualified electrician.
- Do not use a bleaching agent such as oxygen- or chlorine-based bleaches on the exterior of the appliance. They may cause discoloration when applied to the surface of the product.
- Do not use sharp objects when cleaning or operating the controls. An electric shock may occur.
- Avoid hitting the front glass panel with heavy objects. Although it is made of tempered glass, the panel may break in the event of a strong impact and cause injury.
- Keep the appliance free from rodents, insects, and other foreign objects. They may damage wires, causing fire or electric shock.
- Before the appliance is removed from service or discarded, remove the door to the drying compartment. Cut off the power plug and destroy the button section to prevent reuse.
- This appliance must be connected to a grounded metal, permanent wiring system or an equipment-grounding conductor must be run with the circuit conductors and connected to the equipment-grounding terminal or lead on the appliance. Electric shock can result if the appliance is not properly grounded.
- Improper connection of the equipment grounding conductor can result in a risk of electric shock. Check with a qualified electrician or service person if you are in doubt that the appliance is properly grounded.

SAVE THESE INSTRUCTIONS

PRODUCT OVERVIEW

Product Features

The images in this guide may be different from the actual components and accessories, which are subject to change by the manufacturer without prior notice for product improvement purpose.

Interior

ENGLISH

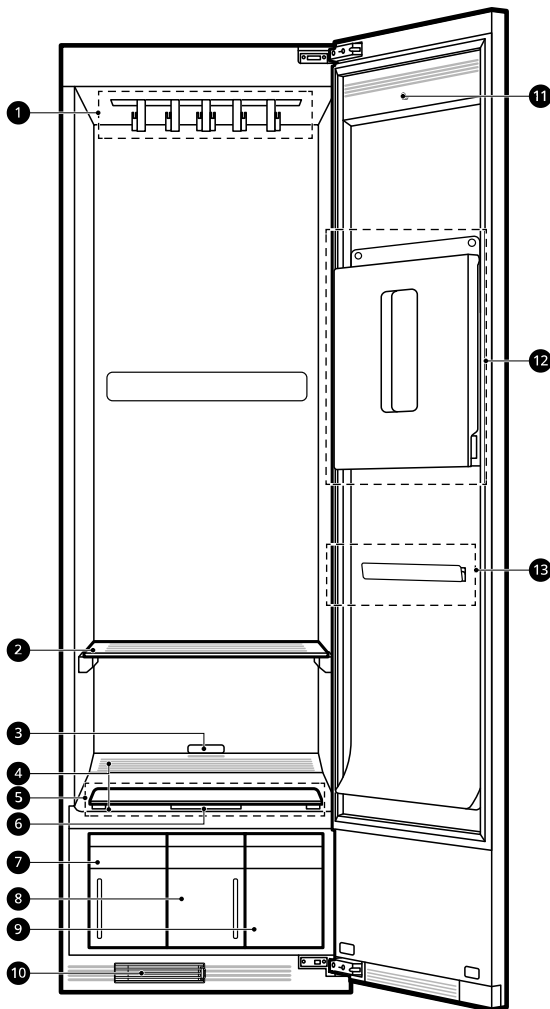

- ❶ Moving hanger
- ❷ Shelf
- ❸ Light sensor
- ❹ Hot air circulation vent
- ❺ Lint filter cover
- ❻ Aroma sheet case
- ❼ Water drain tank
- ❽ Water supply tank
- ❾ High-pressure handy steamer case
- ❿ Dehumidification filter
- ⓫ Hanger holder
- ⓬ Pants crease care
- ⓭ Sliding bracket

NOTE

- The door swing can be reversed by the installer to fit the installation location.

10 PRODUCT OVERVIEW

Specifications

Asterisks indicate model variants and can vary (0-9) or (A-Z).

Model	SC5**R8*H
Electrical Requirements	120 V~, 60 Hz
Net Weight	203 lb (92 kg)
Rated Power	1500 W
Maximum Capacity	6 items

Dimensions

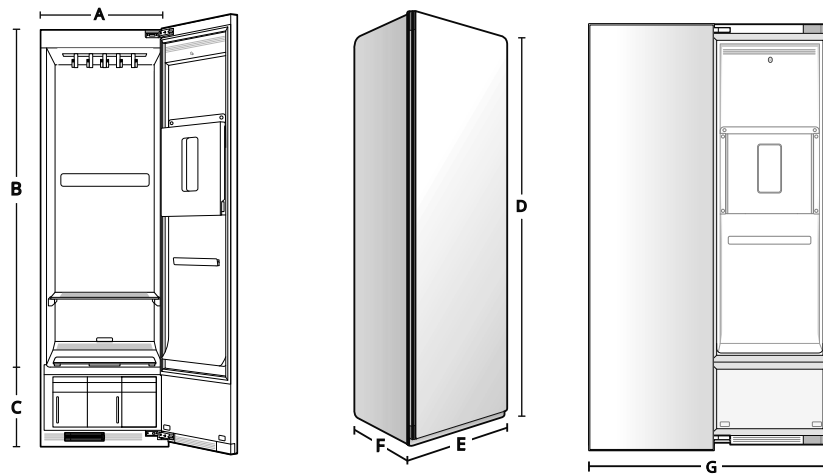

	Dimensions (inch / mm)	
	inch	mm
A	21	535
B	61 3/4	1570
C	15 1/2	395
D	77 3/8	1965
E	23 5/8	600
F	24 3/8	620
G	46 7/8	1190

Accessories



Shelf



Drip tray



5 Regular Hangers



Protective glove



cleaning glove



Wrench

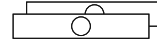

2 Hinge Covers



2 Rear Leveling Feet

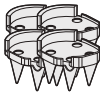

4 Carpet Install Spikes



Aroma Sheets

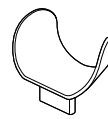

Handy Steamer Holder

NOTE

- The included accessories vary depending on the model you purchased.
- Contact the store where the appliance was purchased or LG customer service if any accessories are damaged or missing.
- For your safety and for extended product life, use only authorized components. The manufacturer is not responsible for product malfunction or accidents caused by the use of separately purchased unauthorized components or parts.

12 INSTALLATION

INSTALLATION

Before Installing

Installation Overview

Please read the following installation instructions first after purchasing this appliance or transporting it to another location.

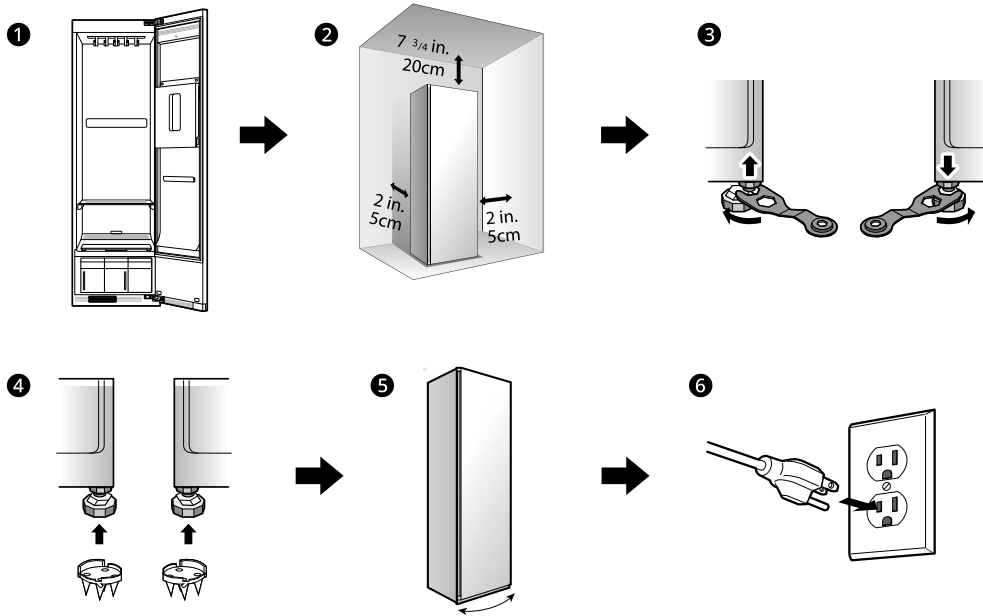

- 1 Unpack and remove shipping material
- 2 Check and choose the proper location
- 3 Level the appliance
- 4 Install carpet spikes[†]
- 5 Reverse the door swing[†]
- 6 Connect to grounded outlet

[†] If needed.

Installation Location Requirements

Before installing the appliance, check the following requirements for the installation location.

Installation Location

- A grounded electrical outlet should be located within 2 ft. (61 cm) of either side of the appliance.
- Install the appliance on a level floor. (Allowable slope under the appliance: 1°)
- The floor must be level, with a maximum slope of 1 inch (2.5 cm) under the appliance. If the slope is greater than 1 inch (2.5 cm), the appliance cannot be levelled properly.
- The appliance should be easily accessible if it needs to be serviced.
- Do not install the appliance in an area where it will be exposed to water and/or weather. Failure to follow this warning could result in risk of electric shock, injury, or product damage or malfunction.
- Do not install the appliance on a hollow or flexible platform. Doing so may cause excessive noise and vibration and result in damage or injury if the appliance tips over.
- Avoid any location where it comes into direct contact with the wind from the air conditioner.
 - Condensation may occur due to a difference in temperature between the inside of the product and the wind from the air conditioner.

NOTE

- A sturdy floor should support the total appliance weight of **207 lb (94 kg)**. The combined weight of any other laundry appliances should also be considered.

Recommended Installation Spacing

The following clearances are recommended for the appliance. Although the appliance has been tested for clearances of 1 3/16 in. (3 cm) on the

sides and rear, recommended clearances should be considered for the following reasons:

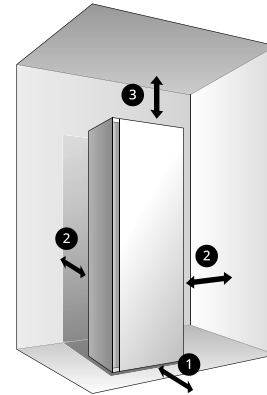

- 1 Allow at least **24 in. (61 cm)** in front to open the door.
- 2 Allow at least **2 in. (5 cm)** on both sides and between the back of the appliance and the wall.
- 3 Allow at least **7 3/4 in. (20 cm)** between the top of the appliance and any overhanging shelves or cabinets.

NOTE

- If the appliance is too close to adjacent items, performance may decrease and electricity consumption may increase.
- Additional space should be considered on all sides of the appliance to reduce noise transfer.

Installation Spacing for Recessed Area or Closet Installation

There should be at least a little space around the appliance (or any other appliance) to avoid contact with walls, furniture, or other appliances during operation. Allow a minimum of 1 3/16 in. (3 cm) on all sides of the appliance to avoid increased noise or damage.

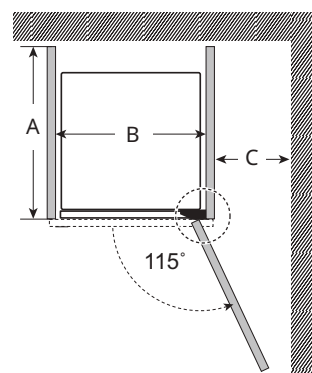

14 INSTALLATION

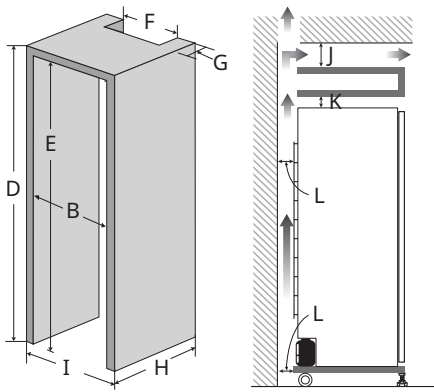

	Dimensions	
	inch	mm
A	≥ 27 1/8	≥ 690
B	≥ 26 3/8	≥ 670
C	≥ 10	≥ 250
D	≥ 78 7/8	≥ 2004
E	≥ 78 3/8	≥ 1990
F	≥ 21 13/16	≥ 555
G	≥ 2	≥ 50
H	≥ 26 3/8	≥ 670
I	≥ 25 1/4	≥ 640
J	≥ 2	≥ 50
K	≥ 1	≥ 25
L	≥ 2	≥ 50

NOTE

- For closet installation, with a door, minimum ventilation openings in the top and bottom of the door are required. Louvered doors with equivalent ventilation openings are acceptable.
- Minimum vent opening for built-in installation is 31.5 sq. in. (200 cm².)

Closet Ventilation Requirements

Closets with doors must have both an upper and lower vent to prevent heat and moisture build-up in the closet.

One example shown uses vent grilles in the door.

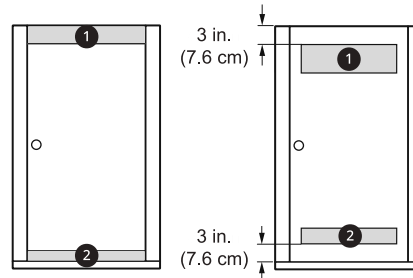

- 1 Upper vent opening with a minimum opening of **48 sq. in. (310 cm²)** must be installed no lower than **6 ft. (185 cm)** above the floor.
- 2 Lower vent opening with a minimum opening of **24 sq. in. (155 cm²)** must be installed no more than one foot above the floor.

Ambient Temperature

- Temperature must be between **50 °F (10 °C)** and **95 °F (35 °C)**.
- If the ambient temperature is too low or high, performance may be affected.
- Do not install in direct sunlight or where the temperature may fall below **32 °F (0 °C)**.

Electrical Connection

- Do not use an extension cord or 2-outlet adapter.
- Do not overload the outlet with more than one appliance.
- Connect the appliance to an earthed socket in accordance with current wiring regulations.
- The appliance must be positioned close to outlets and the plug should be easily accessible.

⚠ WARNING

- The power cord must be plugged into an appropriate outlet that is installed and grounded/earthed in accordance with all local codes and ordinances.

Unpacking the Appliance

⚠ WARNING

- Use two or more people to unpack and move the appliance. Failure to do so can result in serious injury if the appliance tips or falls.

Removing Carton and Shipping Materials

Unpack the appliance from carton and remove any tape and temporary labels from the appliance.

- Do not remove any warning labels, the model and serial number label, or the technical sheet label that is located under the front of the appliance.

⚠ CAUTION

- Do not use sharp instruments, rubbing alcohol, flammable fluids, or abrasive cleaners to remove tape or glue. These products can damage the surface of the appliance.

NOTE

- Tape or glue residue can also be easily removed by rubbing a small amount of liquid dish soap over the adhesive with your fingers. Wipe with warm water and dry.

Moving the Appliance

Use the wheels ❶ at the bottom of the appliance to move the appliance. Push the appliance slowly from about halfway down the front side.

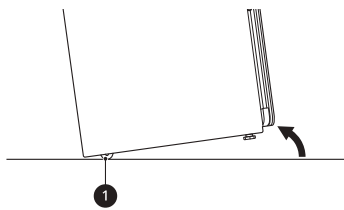

⚠ CAUTION

- Keep the appliance upright when moving it. If you lay the appliance on its side, refrigerant may leak and cause the appliance to malfunction.

Leveling the Appliance

Checking the Level

Leveling the appliance prevents unnecessary noise, vibration and movement. Check whether the appliance is perfectly level after installation.

⚠ WARNING

- The appliance is heavy. Two or more people are required when leveling the appliance. Failure to follow this warning can cause serious injury or death.

- 1 Position the appliance in the final location and check to make sure it is level.
 - All leveling feet must rest solidly on the floor. Gently push on the corners of the appliance to make sure that it does not rock from corner to corner. Make sure there are no gaps between the front leveling feet and the floor.
- 2 Use the wrench (packaged with the appliance) to turn the leveling feet.
 - Extend the front feet to raise the appliance or retract the feet to lower it. If unable to level the appliance using only the front feet, tip the appliance forward and install the two rear leveling feet. Do not lay the appliance down to install the leveling feet.
 - Raise or lower the appliance using the leveling feet until the appliance is level from side to side and front to back.

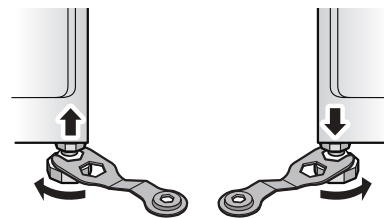

⚠ CAUTION

- Make sure that all leveling feet are in firm contact with the floor. If the appliance is used without leveling, it may fall, causing injury, damage, or product malfunction.
- Adjust the leveling feet only as far as necessary to level the appliance. Extending the leveling feet more than necessary can cause the appliance to vibrate.

16 INSTALLATION

- 3** When the appliance is completely stable and all leveling feet are resting solidly on the floor, tighten the locking nuts **1**.

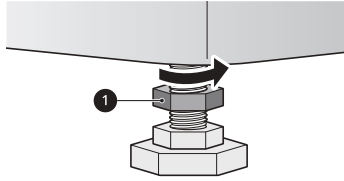

Installing on Carpeting

Follow these instructions when installing the appliance on carpeting.

⚠ WARNING

- The appliance is heavy. Two or more people are necessary to install the rear leveling feet and carpet spikes. Failure to do so can result in back injury or other injury.
- Keep the appliance upright when moving and installing it. If you lay the appliance on its side, refrigerant may leak and cause the appliance to malfunction.

- 1** Move the appliance into its final location using the wheels at the bottom of the appliance.
- 2** Install the two rear leveling feet at the rear bottom of the appliance.
- Tip the appliance, do not lay it down, to install the leveling feet.

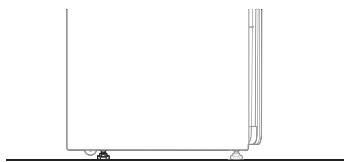

- 3** Level the unit following the instructions in **Leveling the Appliance**.
- 4** Install the four carpet spikes on the ends of the leveling feet, with the shorter, octagonal faces toward the front.

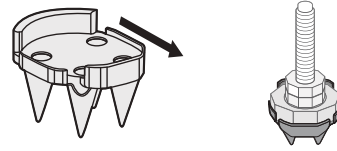

⚠ WARNING

- Take care when handling the carpet spikes. They are designed to pierce through the carpet backing and pad and are very sharp.
- Keep fingers and hands out from under the spikes when setting the unit in place to avoid personal injury or product damage.

- 5** Level the appliance once more after installing the spikes.
- If the carpet has very deep pile or padding, the front feet may need to be extended slightly to install the drip tray.



If installing the appliance on carpeting:

- Be sure to check and empty the drip tray often.
- Do not open the unit during operation to avoid condensation forming on carpet surface, which may result in surface mold or mildew.
- Keep the bottom of the cabinet dry when filling or emptying water tanks. Keep the outside of the water tanks clean and dry to discourage growth of mold or mildew.

Reversing the Door

It is possible to reverse the direction of the door swing. This should be done by the installer at the time of installation, if desired.

NOTE

- If the direction of the door swing needs to be changed after installation, contact the LG Customer Information Center.

Assembling the Drip Tray

Before using the appliance, insert the drip tray onto the bottom of the cabinet.

- 1 Hold the tray so the arrow and letter on the front of the tray face up.
- 2 Insert one side of the tray first, then the other. Push the tray until it slides completely in.

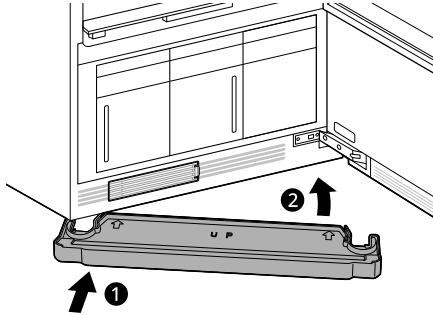

- 3 To detach, pull one side out then the other.
 - If the tray collects water, detach it and empty the water. After emptying it, reassemble the tray.

CAUTION

- Do not operate the appliance without installing the drip tray. Doing so could lead to water damage caused by leaking.

Installing Hinge Covers

- 1 Open the appliance door.
- 2 Snap a hinge cover onto the upper hinge assembly with the bent edge on the far side from the hinge.

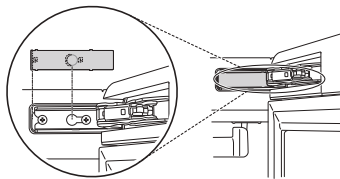

18 OPERATION

OPERATION

WARNING – To reduce the risk of fire, electric shock, or injury to persons, read the **IMPORTANT SAFETY INSTRUCTIONS** before operating this appliance.

Operation Overview

Using the Appliance

1 Prepare items.

- Exclude heat-sensitive items or items that can be damaged by exposure to water.
- Place items on hangers or the shelf.
- Fasten buttons and close zippers to keep items on moving hangers and prevent damage.

2 Clean the lint filter and change the sheet in the aroma filter.

- Lift out filter and remove lint from last load for faster and more efficient performance. Reinstall filter, checking alignment when closing grille. Do not operate the appliance without the lint filter in place. If using a fabric softener sheet in the aroma filter, change it after every use.

3 Check the water tanks.

- Fill water supply tank if needed. Empty water drain tank if needed. Use clean tap water in the supply tank for better product performance and lifespan. Do not use distilled water or reuse water from the drain tank.

4 Load the appliance.

- Pay attention to fabric care labels and cycle choice. If clothing is not appropriate for the cycle selected, it may shrink or be seriously damaged.
- Remove all empty hangers to avoid noise, friction, and damage to clothing.

5 Turn on the appliance.

- Touch **Power** button to turn on the appliance.

NOTE

- The control panel operates in touch method. Read the following information and operate it.
 - If there is any foreign object on the control panel, it will not operate. Wipe the control panel clean before use.
 - If you press the control panel with a gloved hand or other material, it will not operate.

6 Choose a desired cycle.

- Change the cycle by swiping the screen left and right or pressing the buttons (<, >) as follows.

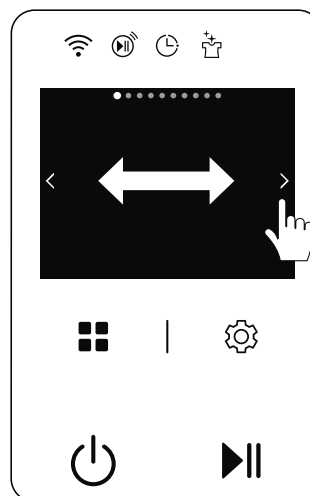

NOTE

- By pressing the **Arrangement** (2x2 grid) button at the bottom of the touch display, you can see 4 cycles on the split screens.

7 Begin a cycle.

- Touch and hold the **Start/Pause** button to begin a cycle. Pause a cycle at any time by touching **Start/Pause** again. If you do not press the **Start/Pause** button to resume a cycle within a certain time, the appliance turns off automatically and all cycle settings are lost.
- Do not open the door during a cycle. If steam or hot air escapes, condensation may

collect on the floor or walls, resulting in damage or mold.

CAUTION

- Do not open the door during operation. There is a risk of burns or injury from escaping hot air or steam.
- Do not allow steam or hot air to escape the cabinet during operation. Opening the door during operation affects performance, lengthens styling time, and results in water condensing and collecting on the floor.

8 End of cycle.

- Remove items when the cycle finishes. Leave the door open to let hot air escape. The interior light shuts off after 1.5 minutes if the door is left open.

Preparing Loads

Checking Fabric Care Labels

Most articles of clothing feature fabric care labels that include instructions for proper care. Below are some of the symbols that are relevant to choosing appropriate items for the appliance.

Symbols on Care Labels

Label	Meaning	Check
	Hand Wash	OK
	Machine Wash, Normal cycle	OK
	Perm press/wrinkle resistant	OK
	Gentle/delicate	OK
	Do not wash	OK†
	Normal	OK
	Permanent press/wrinkle resistant	OK
	Gentle/delicate	OK
	Do not tumble dry	OK
	Do not dry	NO
	Line/hang dry	OK

Label	Meaning	Check
	Drip dry	OK
	Dry flat	OK
	High	OK
	Medium	OK
	Low	OK
	No heat/air dry	NO

† Some fabrics marked with a "do not wash" label, such as fur and leather, can be used with the appliance.

Sorting Items

- For best fabric care results, always treat fabrics with similar care requirements together.
- Different fabrics have different care requirements, and some fabrics cannot be treated using certain cycles or should be treated separately.

Checking Items before Loading

Some items are not appropriate for use with the appliance. Using the wrong cycle for items can result in damage to fabrics.

- Check all pockets to make sure that they are empty. Items such as clips, pens, coins, and keys can damage both the appliance and your clothes.
- Do not put items that are sensitive to heat or are not suitable for washing with water in Styler cycles that use steam. Use the **Gentle Dry** cycle only.
- Fur and leather (only 100% real leather) should only be treated with the **Fur/Leather Care** cycle. This cycle is a downloadable cycle.
- Wash heavily soiled or stained clothes before putting them in the appliance. The appliance does not have a washing function. Loose soil or stains can be transferred between garments during cycles.
- Treat items with an unpleasant odor in a separate load. Odors can be transferred between items during cycles.
- Clothing should be securely fastened, with zippers and buttons closed, so that it does not fall off the moving hanger during the cycle.

ENGLISH

20 OPERATION

- Do not put very wet items in the appliance to dry. Shake off or wring out excess water before putting items in the cabinet to dry. If a large amount of water pools in the cabinet, styling performance may suffer or the appliance may be damaged.
- If there are small accessories (such as straps from blouses, dresses, etc.), please remove them if possible before use. If they cannot be removed, please secure them to prevent them from falling off. Accessories may fall inside the product and cause malfunctions.

Checking Items before Every Load

Checking the Lint Filter

Always make sure the lint filter is clean before starting a new load; a clogged lint filter will increase styling times.

- 1 Remove the filter cover ① and the lint filter ②.

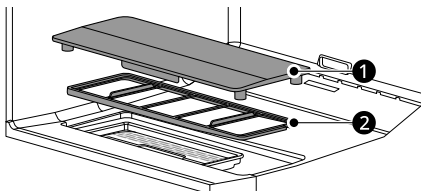

- 2 Brush the lint filter with a soft brush or clean it with a vacuum cleaner.
 - If the lint filter is torn or damaged, replace it with a new one.

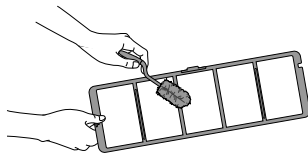

- 3 Reinstall the lint filter ② and the lint filter cover ① properly.

- Install the lint filter cover so that the arrow (▽) points toward the front of the appliance.

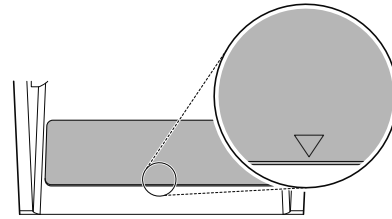

Checking the Aroma Sheet

Insert one aroma sheet, use it 2 or 3 times, and then replace it with a new sheet. If you want rich aroma, replace it after using it 1 or 2 times.

- 1 Remove the lint filter cover.

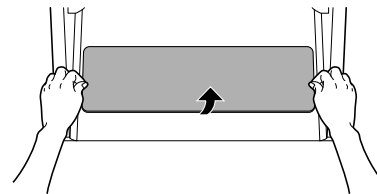

- 2 Remove the aroma filter ① from the back of the lint filter cover ②.

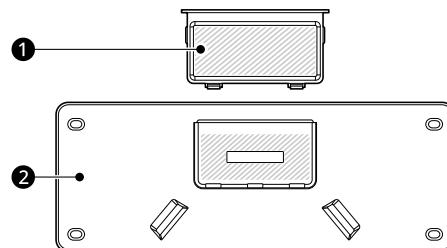

- 3 Open the aroma filter, insert an aroma sheet, and then close the aroma filter.

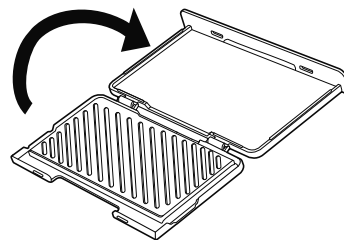

- 4 Insert the aroma filter into the back of the lint filter cover.
- 5 Reinstall the lint filter cover on top of the lint filter correctly.
 - Install the lint filter cover so that the arrow (▽) points toward the front of the appliance.

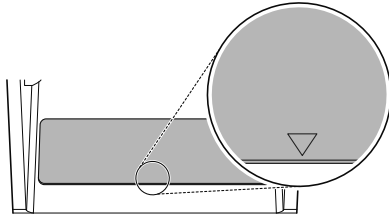

NOTE

- To use a favorite scent, spray perfume 4 to 5 times on a cotton pad and place the pad in the aroma filter. The strength of the scent may vary depending on the fragrance used.

- The first time the appliance is used, 2/3 of the water in the fully filled water supply tank is used. Less water is used in following cycles.

CAUTION

- Only use water when filling the water supply tank. Any other substance, such as detergent or fabric softener, may damage the appliance.
- Use only clean tap water or bottled water. Foreign materials in the water may shorten the lifespan of the appliance.
- Do not use distilled water. The water sensor may not work.
- Do not reuse the water in the drain tank to fill the water supply tank.

- 3 Make sure the water drain tank is empty.

- 4 The drain tank will be filled after about three uses. The tank fills more quickly during styling cycles. The appliance does not work if the drain tank is full.
 - Some discoloration of the water drain tank may occur over time. This is normal and will not affect product performance.

Checking the Water Tanks

Check the water in the water tanks before use. The water supply tank must be filled with water before using the appliance. The appliance does not work without water. The water drain tank should be emptied before each use.

- 1 Pull the handle of the tank forward and remove the tanks from the appliance. Check the water level of the tanks.

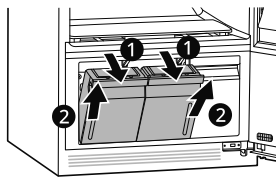

- 2 Make sure the water supply tank is filled with water.
 - The full water supply tank can be used approximately four times, depending on the cycles used.
 - Use clean tap water or bottled water for best performance and longer product life. Do not use distilled water or reuse the water from the drain tank.

Loading the Appliance

WARNING

- Flammable objects such as lighters or matches could ignite, causing a fire. Remove them from pockets to avoid fire, explosion, or death.
- Never style clothes that have been exposed to oil, gasoline, or other flammable substances. Failure to obey this warning can result in fire, explosion, or death.

Choosing a Styling Method

Item	How to style it
Suit coat, blazer	Moving hanger
Coat, jacket (short)	
Coat (long)	
Dress (short)	Moving hanger after removing shelf
Dress (long)	

22 OPERATION

Item	How to style it
Skirt	Moving hanger
Lightweight blanket, throw	
Baby blanket	
Pants (not creased)	
Shorts	
Children's clothes	
Scarf	Moving hanger or shelf
Tie	
Shawl	
Lingerie	Moving hanger or shelf (if delicate)
Shirt, blouse	
Pants (creased)	Pants Crease Care
Cap, hat	Shelf
Stuffed toys	
Pillow	
Sweater	
Knitwear	
Baby clothes	

- Style sweaters or knits on the shelf to avoid hanger marks.
- Arrange clothing so it does not touch the sides or rear of the cabinet, if possible. Condensation may form on the interior surface of the cabinet, and items in contact with the surface may remain damp at the end of the cycle.
- The moving hanger will move even when only the shelf is being used.
- When using an ordinary metal/plastic hanger, the hook should be less than 5/32 in. (4 mm) thick and the hook must fit in the indentation in the moving hanger snugly. If the fit is too loose, it may result in vibration, noise and damage to clothing.

⚠ CAUTION

- Remove empty hangers from the moving hanger and place them on the shelf before starting a cycle. Empty hangers may cause unnecessary noise, friction, and damage to fabrics.
- Do not lean or pull on the moving hanger.
- Hang hangers in the same direction on the moving hanger to prevent collisions.
- Do not allow children to play with or hang onto the moving hanger. The appliance could tip, resulting in damage or injury.

The Moving Hanger

Hang clothes on the moving hanger using the hangers provided with the appliance, or use any plastic or metal hanger that hooks snugly into the indentations in the moving hanger.

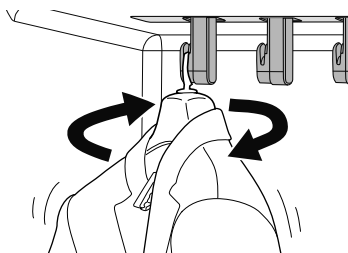

- Use the moving hanger for suits, coats, jackets, blouses, dresses, skirts, and pants that don't require a crease. Use the Pants Crease Care to crease pants.
- Anything that can be securely placed on a hanger and steamed or dried without retaining hanger marks or other damage can be placed on the moving hanger.

Using the Moving Hanger

- 1 Insert hangers into slots and pull down to secure the hook snugly.
 - Hooks should fit down in the slots snugly to prevent noise, vibration, or damage to items during operation.

NOTE

- Do not overcrowd items. The fewer items, the better the styling performance. Items that touch the sides of the cabinet may pick up condensation from the cabinet and fail to style completely.

Using Hangers

The hangers that come with the appliance are for use with the appliance only. Any plastic or metal hanger that has a hook less than 5/32" (4 mm) thick and hooks snugly into the indentations in the moving hanger can be used in the appliance.

- Do not use hangers with wool, knitwear, or delicate lingerie. The garments may stretch or be left with hanger marks.
- Wrinkles may appear at the back of the collar on some garments.
- Remove empty hangers or store them in the shelf during operation.
- Fasten buttons and zippers on hanging clothes to prevent them from falling off hangers during operation. Fasten the neck area with cotton string if there is no button or zipper.
- Remove or store the shelf when hanging longer items so items won't get wrinkled.
- Hang long clothing on the left so that it does not come into contact with the steam nozzle (center).

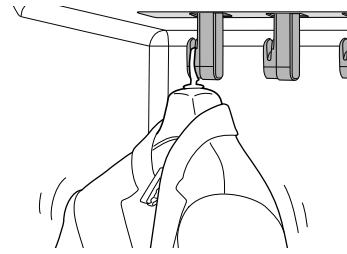

- 1 Select an appropriate hanger.
 - Choose the appliance hanger that fits the item you are hanging up.
- 2 Fasten the buttons and zippers on all garments and hang them on hangers.
 - Doing so helps keep the garments from falling or becoming more wrinkled during the cycle. If a garment has no buttons or zipper, fasten it with a cotton string around the collar area.



⚠ CAUTION

- If there are small accessories (such as straps from blouses, dresses, etc.), please remove them if possible before use. If they cannot be removed, please secure them to prevent them from falling off. Accessories may fall inside the product and cause malfunctions.

- 3 Place the hangers into the slots of the moving hanger.

⚠ CAUTION

- The hanger holder inside the door is for the use of the high pressure handy steamer, so do not hang any clothing on the hanger holder when using a Styler cycle.

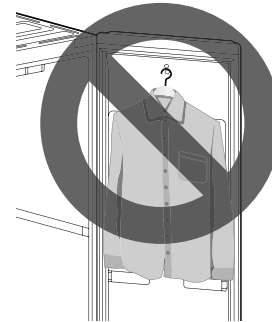

The Pants Crease Care

Using the **Pants Crease Care** helps you remove daily wrinkles while maintaining the crease lines on the front and back of your pants.

⚠ CAUTION

- When using the **pants crease care**, open the product door completely. If not, you may bump into and damage the product when opening and closing the **pants crease care**.
- Do not pull the **pants clips** forcibly. Doing so may damage the product.
- Do not lean on or hang heavy items on the door of the pants crease care. The appliance may tip, resulting in damage or injury.
- Do not allow children to play with or hang onto the door of the pants crease care. The appliance may tip, resulting in damage or injury.
- Keep fingers out of pinch point areas when closing the door of the pants crease care. Supervise nearby children to prevent injuries.

24 OPERATION

NOTE

- Pants can be pressed while refreshing other items in the same cycle.
- For optimum results, use the **Pants Crease Care cycle**, which is designed for use with the pants crease care feature. This cycle can be added using **Edit Cycle List** in **Settings**.

- 1 Pull the bottom of the pants crease care to open it.

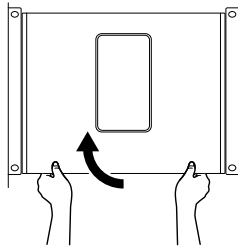

- 2 Open the **pants fasteners** ① on the left and right.

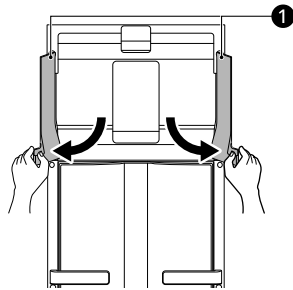

- 3 Push the pants into the **pants fastener holder** ②. Insert the pants into the **pant crease care clips** ③ on the left and right, and pull on both sides of the pants to press out the wrinkles.

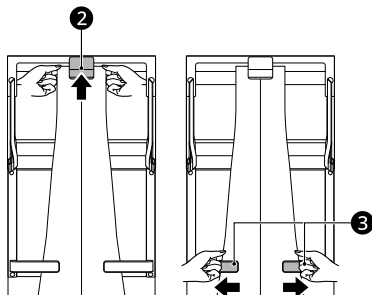

- 4 Close the **pants fasteners** ① on the left and right one at a time.

- Closing the **pants fasteners** at the same time may create wrinkles on the pants.

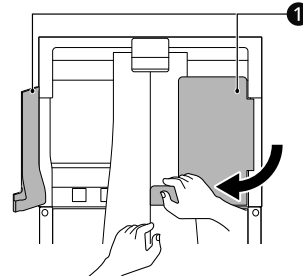

- 5 Close the pants crease care door.

NOTE

- The degree of wrinkle removal may vary depending on the type of fabric.
- If you wish to dry pants, hang the pants on the moving hanger.
- The **pants crease care** cannot be used for short clothing such as short pants, so hang such clothing on the moving hanger.
- If the pants pass beyond the gray rubber packing, the pants may become wrinkled or the product may not operate properly. Please check before operating the product.

The Shelf

Use the shelf when styling clothes or other items that are difficult to hang or that may be damaged if styled while hanging up.

CAUTION

- Do not allow children to climb on or hang on the shelf. The shelf may fall or the appliance may tip, resulting in damage or injury.
- Do not place heavy objects on the shelf or use it to store objects. The shelf may fall, resulting in damage or injury.

NOTE

- Use the shelf for sweaters, knits, lingerie, or delicate blouses that can show hanger marks, stretching, or other damage if dried on a hanger.
- For best styling performance, do not stack items on the shelf. Style single items or place items side by side with space between.

- Marks also may remain on the shelf depending on the type of clothing.
- When not in use, store the shelf on the sliding bracket knobs in the door.
- Arrange items on the shelf so they do not touch the sides or rear of the cabinet, if possible. Condensation may form on the interior surface of the cabinet, and items in contact with the surface may remain damp at the end of the cycle.

Assembling the Shelf

- 1 Place the grooves on the left and right sides of the shelf ① on the shelf support ②.
 - If the shelf is not placed properly, it may fall down during product operation and accessories may be damaged.

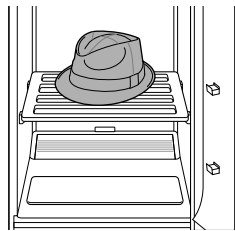
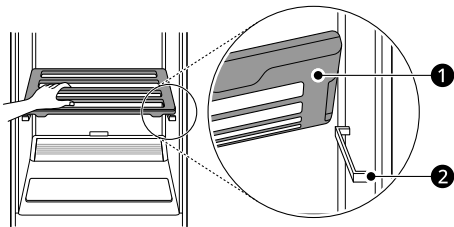

- 2 When styling is completed, hang the shelf on the sliding bracket inside the door to store it for next use.

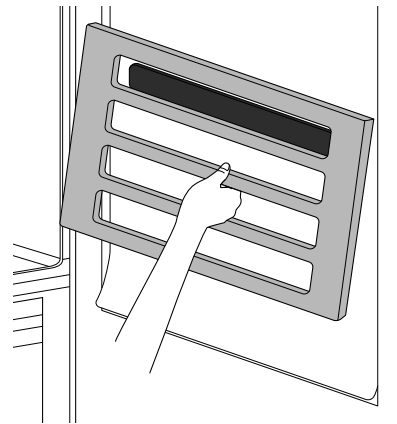

ENGLISH

Using the Round Hanger

The round hanger has non-slip pads and a wide shoulder area to help maintain the shape of your clothes. Use it on lightweight and thin clothing, such as knitwear.

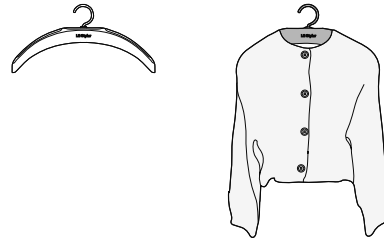

⚠ CAUTION

- Clothing with a collar can wrinkle at the collar, so use the styler's basic hanger.

26 OPERATION

Using the High Pressure Handy Steamer

Control Panel

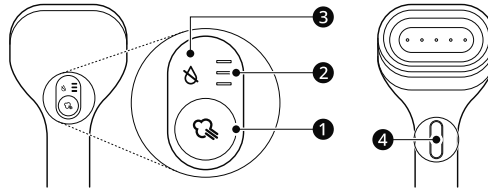

1 Steam Mode button

Press and hold down the button for 2 seconds or more to turn on or off the high pressure handy steamer. Pressing the button briefly while the steamer is on changes the steam spraying mode. Adjust the steam mode in the order of **High - Low - Medium**.

2 Steam Mode indicator

Indicates the steam mode (**High > Low > Medium**) and the status (**Preparing Steam** or **Steam preparation complete**).

3 Water tank indicator

Indicates if the water supply tank is missing, empty, or full. Check the water supply tank and drain tank before operating.

⚠ CAUTION

- Even if there is water remaining in the water supply tank, a water tank notification may be displayed to ensure the safety of the steam generator.

4 Steam Spraying button

Press the **Steam Spraying** button to spray steam.

Setting the Steam mode

Adjust the steam level in the order of **High - Low - Medium** by pressing the **Steam Mode** button.

- When preparing for steam, the top of the steam mode display window corresponding to each mode blinks. When the steam is ready, a chime sounds and the display window remains on.

≡	The High mode is suitable for cotton, linen or thick clothing.
=	The Medium mode is suitable for general clothing.
—	The Low mode is suitable for clothing that is vulnerable to moisture.

How to Use the High Pressure Handy Steamer

- 1 Check the water tanks.
 - Fill water supply tank if needed. Empty water drain tank if needed.

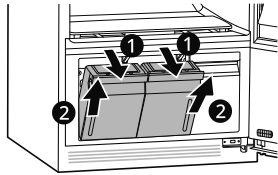

NOTE

- Do not put detergent or fabric softener, or any liquid other than water, into the water supply tank.

- 2 Close the door and touch the **Power** button.
 - If the product door is open, press and hold down the button for 3 seconds or longer.

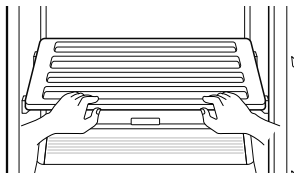
- 3 Open the door and secure the shelf.
 

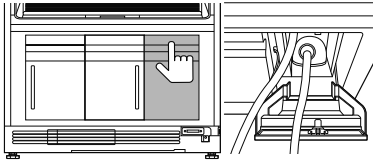
- 4 Press the steamer case under the appliance and remove the steamer.
 

⚠ WARNING

- While using the steamer, do not close the appliance door and the steamer case. Doing so may scratch the edge of the steamer storage box cover, leave scratch marks on the inside of the door, and damage the storage box cover or the steam hose.

- 5 Press and hold down the **Steam Mode** button for approximately 2 seconds.
 - The initial steam mode is set to **High**.

- 6 Press the Steam Mode button briefly to select the desired steam mode.
 - When you press the button, the steam spraying mode will change in the order of **High - Low - Medium**.
 - The spray mode display window blinks as follows and prepares for steam for approximately 4 minutes.

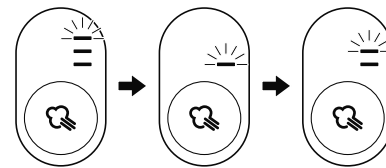

NOTE

- Water is supplied frequently during steam preparation and while using the steamer, and at this time, a noise may occur from the water supply pump. This pump is for high-pressure steam generation, so the water supply noise may be louder.

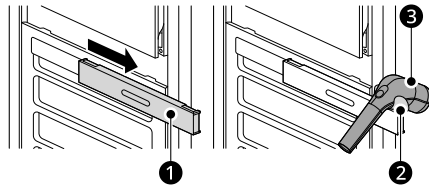
- 7 When preparing steam, using the steamer, or organizing clothes after use, pull out the Sliding Bracket **1** to the side and attach the detachable Handy Steamer Holder **2** to rest the high-pressure Handy Steamer **3** on.
 

⚠ CAUTION

- Do not close the door while the steamer is resting on the steamer holder. The steamer may fall or be hit, causing injury or damage to the product.
- Be sure to return the sliding bracket to its original position before closing the door. Do not lean or press on the sliding bracket while it is extended.

28 OPERATION

⚠ CAUTION

- If the sliding bracket is not extended, the Handy Steamer Holder cannot be installed.

- 8** Hang clothing on a hanger, and then hang the hanger on the hanger holder.
- To prevent clothing from falling, use the hanger provided with the appliance and close any buttons or zips.

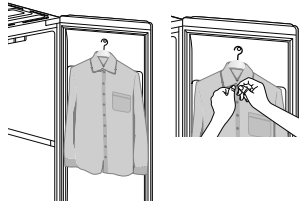

- 9** When the **Steam Mode** indicator stops blinking, it indicates that the steam preparation is finished.

- 10** When steam is sprayed for the first time, condensed water may be sprayed and leave water marks on clothing depending on the surrounding environment, so spray steam into the air 2-3 times for 2-3 seconds before use.

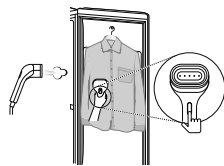

⚠ CAUTION

- There is a risk of burns, so wear the provided **protective glove** on the hand used to grab clothing and use the steamer.
- Spray steam after checking that there is no person or animal around.

NOTE

- The continuous usage time of the steamer may vary depending on the fabric material, size, usage mode, and other usage patterns of the customer. If you use the steamer continuously, it may take some time to generate steam, so there may be a temporary absence of steam. Please

wait a moment, and steam will be generated, allowing you to use the steamer again.

- 11** After using the steamer, press and hold down the **Steam Mode** button for approximately 2 seconds to end the use.

- Place the steamer on the shelf and allow it to cool down sufficiently for approximately 5 minutes or more to remove residual heat.

- 12** Place the steamer in the case.

- Place the steamer head on the insulation pad inside the case and fold the steam hose and place it in the case. For more information, refer to **How to Store the High Pressure Handy Steamer**.

How to Store the High Pressure Handy Steamer

- 1** Place the steamer head on the insulation pad **1** inside the case.

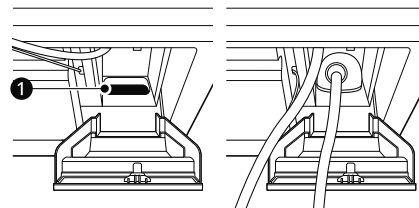

- 2** Hold the end and middle of the steam hose and fold it in half.

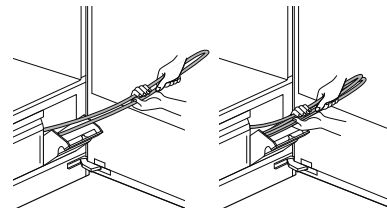

- 3** Fold the steam hose one more time and place it in the case.

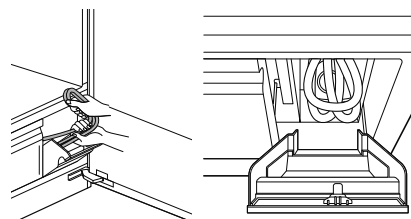

- 4 Close the high pressure handy steamer case cover.

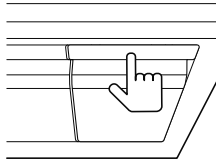

ENGLISH

30 OPERATION

Control Panel

The control panel responds to touch using static electricity. A light touch is enough to operate it. Use a cloth when cleaning the controls to avoid contacting and activating the buttons. Foreign substances on the control, wearing gloves, or touching the buttons through cloth may prevent the buttons from activating.

Control Panel Features

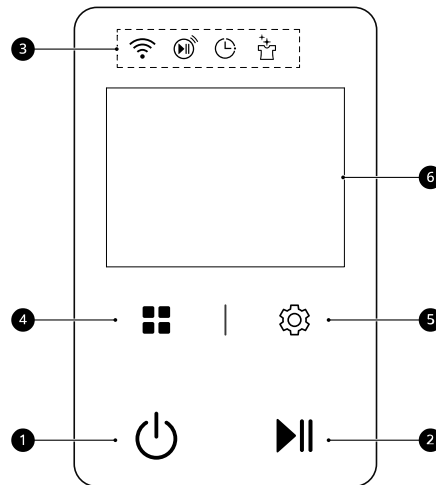

1 Power Button

- Press the **Power** button to turn the appliance On/Off. Once the cycle is complete, the appliance automatically turns off after a few seconds if no buttons are touched.
- Press and hold down the **Power** button for 1 second or longer to turn off the product during operation.
 - To turn the power on or off while the product door is open, press and hold down the **Power** button for 3 seconds or longer. However, if the handy steamer is on, pressing and holding down the **Power** button for 1 second or longer with the product door open will turn off the product.

NOTE

- Pressing the **Power** button during a cycle will cancel that cycle and the cycle settings will be lost.

2 Start/Pause Button





Press and hold to start the selected cycle. If the appliance is running, press to pause the cycle without losing the current settings.

NOTE

- If the product is paused, the power turns off automatically after a certain time for safety reasons.

3 Alert Indicators

Indicators light up when the **Wi-Fi**, **Remote Start**, **Delay Start** or **Night Care** function is set.

-  : lights up when the appliance is connected to **Wi-Fi** network at home.
-  : lights up when the appliance can be controlled remotely.
-  : lights up when the **Delay Start** feature is set.
-  : lights up when the **Night Care** feature is set.

4 Arrangement Button

Press to show the list of cycles in split screens.

5 Settings Button

Sets additional options and functions.

6 Touch Display

Select a cycle or change settings.

NOTE

- Touch buttons may operate without any physical manipulation by responding to static electricity from a human body or a live object near to the buttons.
- Touch buttons may operate by just a light touch with your finger, rather than pressing it forcibly.

32 OPERATION

Cycle Table

The cycles are designed to fit a variety of situations. Select the cycle and setting that best match the load contents and desired results for maximum performance and fabric care.

Cycle Guide

Default Cycles

These cycles are in the initial cycle list.

Cycle	Detail
Normal Refresh	Conveniently styles most clothes.
Quick Refresh	For styling less wrinkled or odorous clothing within a short period of time.
Power Refresh	For powerful styling.
Suit/Coat Refresh	For styling a suit or a coat.
Wool/Knitwear Refresh	Keeps wool or knitted fabrics soft. NOTE <ul style="list-style-type: none"> Thin wool/knitted clothing may stretch or retain marks, so use the exclusive hanger or place the clothing on the shelf. The clothing may deform due to its characteristics.
Silk Refresh	For styling silk fabric. NOTE <ul style="list-style-type: none"> Do not use other cycles for silk clothing as the fabric may be damaged. Hang long clothing such as long dresses on the left side so that it does not touch the steam outlet (center). Be sure to button or zip up the clothing to prevent it from sliding down. Due to the nature of the silk material, wrinkles may occur at the seams, but this is not considered damage to the clothing.
Cashmere Refresh	For styling cashmere knitwear.
AI Refresh	Use for styling one item with optimized conditions based on the clothing. <ul style="list-style-type: none"> The appropriate operating conditions are set automatically by detecting the weight and length of clothing. Therefore, remove all empty hangers before using. The operating time may increase depending on the detection of clothing.
Fine Dust Removal	Shakes off fine dust from clothing.
Normal Sanitary	For hygienic cleaning of clothing.
Heavy Duty Sanitary	For hygienic cleaning of clothing for longer times than Normal Sanitary .

Cycle	Detail
Single Shirt Dry	<p>True Steam is added to this cycle to reduce wrinkles while drying the clothing.</p> <ul style="list-style-type: none"> Place clothing in the Styler after washing and spinning it dry in a washer. <p>NOTE</p> <ul style="list-style-type: none"> This is the Small Load cycle that dries clothing while quickly removing wrinkles and is designed for one clothing item (a shirt or a t-shirt). Do not use it on clothing made of fabrics that are sensitive to moisture, such as leather or fur, as they may be damaged by True Steam.
AI Dry	<p>Dries clothing with optimized conditions based on the clothing.</p> <ul style="list-style-type: none"> It detects the weight of clothing and sets the appropriate operating conditions automatically.
Indoor Dehumidification	<p>Dehumidifies the room where the appliance is installed.</p> <ul style="list-style-type: none"> Indoor Dehumidification time can be set to 2 or 4 hours by pressing the Settings button. A notification icon is displayed and a chime sounds if the drain tank is full. Empty the drain tank and press the Start/Pause button to continue the Indoor Dehumidification cycle. <p>NOTE</p> <ul style="list-style-type: none"> Empty the drain tank before using the dehumidify course. It is possible for the room temperature to increase due to outgoing airflow from the appliance. If the surrounding humidity is low, indoor dehumidification may be stopped automatically.
Fur/Leather Refresh	<p>Removes moisture and dust from fur or leather, and restores volume to fur that has been flattened by storage or regular use.</p> <p>NOTE</p> <ul style="list-style-type: none"> Follow the care methods recommended by the fur/leather manufacturer. This cycle cannot process furs at the level of a professional company. Use with only one piece of fur clothing. Otherwise, the fur may clump together. If clothes are damp from snow or rain, wipe them off with a dry towel before using the cycle, to keep them from clumping together. To prevent odor from permeating the fabric, run the Normal Sanitary two to three times before using the Fur/Leather Refresh, add an aroma sheet, and use the cycle. Fasten all buttons or zippers before hanging clothes on moving hangers. Otherwise, clothes may fall off the hanger and get damaged.

34 OPERATION

Cycle	Detail
Timed Dry	<p>Set a dry time for washed and spin-dried clothing.</p> <ul style="list-style-type: none"> Press once for the default time of 30 minutes. Press the time setting button repeatedly to increase the time up to 3 hours.

Non-Default Cycles

Edit the list of cycles using the **Settings - Edit Cycle List** option to use these cycles.

Cycle	Detail
Bedding Sanitary	Keeps bedding and pillow surfaces clean that cannot be washed often.
Padded Coat Dry	<p>For drying padded coats and restoring their volume after they are washed and spin-dried.</p> <p>NOTE</p> <ul style="list-style-type: none"> Drying clothing that has not been completely rinsed and spin-dried may leave detergent residue and cause stains or odors on clothing after drying in the Styler. Use with only one padded coat at a time. Down jackets may lose volume after the cycle ends, with feathers clumping inside your clothes. Tap your clothes with palms or empty plastic bottles to restore the volume.
Padded Coat Refresh	<p>Restores volume and softness to padding.</p> <p>NOTE</p> <ul style="list-style-type: none"> Using with multiple bulky items can decrease drying performance. Style one bulky item at a time.
Yoga Wear Dry	Dries yoga/pilates clothes that have been washed and spin-dried.
Delicate Low-Temperature Dry	<p>For gentle, low-temperature drying of clothing that has been washed and spin-dried.</p> <p>NOTE</p> <ul style="list-style-type: none"> To avoid stretching or leaving hanger marks on clothing, place it on the shelf rather than on hangers for drying.
Night Care Refresh	Maintains clothing overnight to wear the next day.
School Uniform Refresh	Refreshes and reduces wrinkles on school uniforms that are difficult to wash every day.
Sportswear Refresh	Keeps sports clothing such as golf clothing and windbreakers fresh.
Rain/Snow Dry	Dries clothes that have become slightly damp in the snow or rain.
Warm Blankets	<p>Warm up a blanket in winter to keep you snug.</p> <p>NOTE</p> <ul style="list-style-type: none"> Place the blanket on the shelf or clip it to a hanger before running the cycle to keep it from falling.
Scarf Refresh	<p>Removes odors from scarves that you use daily.</p> <p>NOTE</p> <ul style="list-style-type: none"> Place the scarf on the shelf or clip it to a hanger before running the cycle to keep it from falling.

Cycle	Detail
Swimwear Dry	Gently dries swimsuits.
Baby Clothes Sanitary	Takes care of baby clothes hygienically. NOTE • Use of Sanitary cycles on fabrics that require delicate care, such as fur/leather, cashmere/wool, chiffon and linen, can damage the fabric.
Old Clothes Refresh	Refreshes clothes that are stored for a long time and smell damp and unpleasant. NOTE • Use before storing clothes for the season or when moving clothes from storage back to your closet.
Warm Overcoats	Warms up your coat, gloves, and scarf when going out in winter.
Yoga Wear Refresh	Keeps yoga or pilates clothing fresh.
Wool/Knitwear Dry	Dries clothing that needs special handling, such as wool or knit clothing. NOTE • To avoid stretching or leaving hanger marks on clothing, place it on the shelf rather than on hangers for drying. • Depending on the content of the fabric, some garments may shrink.
Doll Sanitary	Takes care of dolls hygienically. NOTE • Use of Sanitary cycles on fabrics that require delicate care, such as fur/leather, cashmere/wool, chiffon and linen, can damage the fabric.
Rainy Days Dry	For drying laundry during the rainy season.
Suit/School Uniform Sanitary	For keeping suits and uniforms hygienic that cannot be washed or dry cleaned every day.
Static Removal	Use it before wearing clothes that are prone to static electricity in winter, such as coats and sweaters.
Silent Refresh	Use late at night or early in the morning when you want to style clothes quietly. NOTE • The cycle may take longer than standard styling.
Jeans Refresh	For refreshing clothes that are likely to cause stains or fade if you wash them often, like jeans. NOTE • Dye from jeans may transfer to the walls or floor of the product, so clip jeans to a hanger and use the moving hanger.

36 OPERATION

Cycle	Detail
Knitted Cardigan Refresh	<p>For refreshing knitter cardigans using the round hanger.</p> <p>NOTE</p> <ul style="list-style-type: none"> • When operating the Knitted Cardigan Refresh, using a regular styler hanger may deform your clothes. • Place unlined knitwear or thick, heavy sweaters on the shelf to use the cycle. Using hangers can leave marks or stretch clothes due to moisture. • Do not use with washed or spin-dried cardigans.
Pants Crease Care	<p>Reduce wrinkles in pants and crease pants again by putting pants in the Pants Crease Care.</p>
Wet Refresh	<p>Refreshes wet and damp clothes.</p> <p>NOTE</p> <ul style="list-style-type: none"> • For clothing that has been wet by rain or has absorbed a lot of moisture. • The operating time may vary depending on the humidity of the laundry.

⚠ CAUTION

- Follow the care instructions recommended by the fur/leather manufacturer. Failure to do so may cause the fur to be compressed.
- If clothing is snow- or rain-soaked, wipe clothing with a dry towel before using the Styler. Otherwise, the fur may clump together.
- Jeans may fade, so clip them to a pants hanger and hang them on the moving hanger.
- Use an exclusive cycle for delicate clothing that can be damaged by steam (e.g. fur/leather, cashmere/wool, chiffon, linen, etc).

NOTE

- Check **Fabric Care Guide** in this manual and fabric care labels on garment before styling.
- Wrinkles may remain in some items. Wrinkles caused by extended storage may be difficult to reduce. Wrinkles in cotton or linen may not be reduced completely. Iron after styling, if desired.
- Some odors can be difficult to remove. Odors from oily substances may be difficult for the steam to penetrate. Odors from extended storage may also be difficult to remove.
- Cycle times may vary depending on the usage environment, including water temperature.
- Very thick clothing may not be dried uniformly at the end of the cycle.
- Styling times for the cycle may be longer for wet clothes that are not spin dried.

Fabric Care Guide

Fabric & Clothes	Cycle			
	Refresh		Sanitary	Dry
	Wrinkles	Odors		
Cotton Towels, socks, underwear, jeans, sportswear, T-shirts, blankets		●	●	●
Linen, hemp, ramie Summer clothes, tablecloths		●	●	●
Alpaca, camel hair, cashmere Coats, suits	● [†]	● [†]	● [†]	● [†]
Scarves, knitwear		● [†]		●
Fur, leather Coats, scarves	<ul style="list-style-type: none"> Style the fur or leather clothes using a Fur/Leather Refresh cycle. Leather must be 100% natural leather (No artificial leather) 			
Silk Neckties, ribbons, scarves, blouses, silk velvet/plush	<ul style="list-style-type: none"> Only use downloaded Silk Refresh cycle (low temperature drying). 			
Wool Sweaters, knitwear		● [†]		●
Winter coats, suits, sportswear, uniforms	●	●	●	●
Acetate Suit lining, blouses, neckties, pajamas	●	●	●	●
Acrylic Thermal underwear, knitwear	●	●	●	●
Nylon Stockings, lingerie, sportswear, curtains	●	●	●	●
Polyurethane (less than 5%) Stretchable clothing	●	●	●	●
Rayon Suit Lining	●	●	●	●

† Check fabric care labels in garments before use.

NOTE

- Fabrics come in a wide variety of weights and finishes and can have different care requirements for each variety. It is difficult to cover them adequately in this manual. Before using the appliance with any item, check the care label before proceeding.
- Do not put items that are not colorfast, are heat-sensitive, or are not suitable for washing with water in the **Refresh** or **Sanitary** cycles. Do a water blot test on a small, inconspicuous spot (an inside seam) to determine if the fabric is colorfast. For further assistance, consult the clothing manufacturer, a dry cleaning professional, or a more detailed fabric care guide.
- Using the appliance with items that are very wet or are not colorfast may result in damage to the items and staining from fabric dyes on the interior of the cabinet. These stains will not affect the operation of the appliance. Use toothpaste to remove stains from the interior of the cabinet.

38 OPERATION

NOTE

- The appliance does not have a washing function. Wash soiled items before use.
-

Settings

Options and Extra Functions

- 1 Press the **Settings** button.
- 2 Press the desired option or function.

Delay Start

Use this function to delay the start time of the cycle.

- To cancel the delay, press the **Delay Start** button and select **Cancel Delay Start**.

NOTE

- The delay time can be set from 3 to 19 hours, in increments of one hour.
- If you change the cycle after setting **Delay Start**, it will be canceled.

Night Care

Use this function to store items overnight or anytime items can't be removed soon after a cycle ends. The function periodically produces warm air to prevent condensation, keeping items warm and dry until they are removed.

- 1 Press the **Power** button.
- 2 Choose a desired cycle.
- 3 Press the **Settings** button.
- 4 Press the **Night Care** button.
- 5 Press and hold the **Start/Pause** button for 1 second or longer.
 - While the **Night Care** function is running, pressing the **Power** button or opening the door will cancel the **Night Care** function.

NOTE

- It is normal to hear noise periodically when warm air is produced.

Control Lock

Use this function to prevent unwanted use of the appliance or to keep cycle settings from being changed while the appliance is operating.

- When the controls are locked, "**Control Lock is ON.**" is displayed on the touch display. If other buttons are touched before "**Control Lock is ON.**" is displayed, the function will not be activated.

Turning Off the Control Lock Function

- 1 When you touch the screen or the **Start/Pause, Settings** or **Arrangement** button while locked, the button unlock screen will appear.

- 2 Touch the  icon for 3 seconds.

NOTE

- The function does not lock the door.
- The function is retained even if there is a power outage.
- Once set, the function remains active until it is manually deactivated. The function must be deactivated to run another cycle.

Remote Start

With the **LG ThinQ** app, you can use a smartphone to control your appliance remotely.

- In order to use the **Remote Start** function, refer to **SMART FUNCTIONS**.

Wi-Fi

Use to set up the Wi-Fi connection. When Wi-Fi is turned on, the Wi-Fi icon appears in the display.

Auto Cycle Arrangement

When activated, this feature organizes the cycle list and options automatically based on your usage patterns.

- **On** is the default setting.
- Selecting **Off** retains the current list order.

Edit Cycle List

Edit the list of cycles as desired.

- 1 Touch **Edit Cycle list** and add or delete the desired cycles.
 - You can browse the list of cycles by swiping the screen up and down.

40 OPERATION

- While swiping, keep your finger on the screen to quickly browse through cycles.
- Cycles with a check mark have been added to the cycle list.
- Cycles with no check mark have been deleted from the cycle list.

- 2 After selecting the cycle, press the **⏪(Previous)** button to save it.

NOTE

- **Normal Refresh, AI Refresh, Power Refresh, Normal Sanitary, Single Shirt Dry** and **AI Dry** cycles cannot be deleted from the list of cycles.
- You can edit the order of the cycles in the list from the **Auto Cycle Arrangement** function on the product and in the **LG ThinQ** app.

AI Cycle Recommendation

An appropriate cycle is recommended according to weather and fine dust status.

Steamer Cleaning

Use this function to remove foreign matter such as hard water scale inside the steam generator.

- 1 Check the water tanks.
 - Fill water supply tank if needed. Empty water drain tank if needed.

⚠ CAUTION

- Only use water when filling the water supply tank. Any other substance, such as detergent or fabric softener, may damage the appliance.

- 2 Close the door and touch the **Power** button.
 - If the product door is open, press and hold down the button for 3 seconds or longer.

- 3 Press the **Settings** button.

- 4 Press **Steamer Cleaning** to begin cleaning the steam generator.
 - Steamer cleaning runs for approximately 3 minutes.
 - After cleaning ends, water used for cleaning will be drained into the water drain tank.

Signal

The volume of the notification sounds and button sounds can be set from quiet to very loud.

- Default volume is **Very Loud** and can be adjusted.
 - Volume : **No Sound, Quiet, Normal, Loud, Very Loud**

Reset Settings

Select this to delete all the stored data and reset to factory default settings.

SMART FUNCTIONS

LG ThinQ Application

The **LG ThinQ** application allows you to communicate with the appliance using a smartphone.

LG ThinQ Application Features

Communicate with the appliance from a smartphone using the convenient smart features.

- **Energy Monitoring[†]**
 - This feature keeps track of how the appliance's power consumption is affected by selected cycles and options.
- **Remote Start**
 - Control the appliance remotely or check to see how much time is left in the cycle from the **LG ThinQ** application.

NOTE

- Once the **Remote Start** feature is enabled, you can start a cycle from the **LG ThinQ** application. If the cycle is not started, the appliance will wait to start the cycle until the appliance is turned off remotely or the **Remote Start** feature is disabled.
- If the door is opened, the **Remote Start** feature is disabled.

• Push Messages

- When the cycle is complete or the appliance has problems, you will receive a push message.

• Smart DiagnosisTM

- This function provides useful information for diagnosing and solving issues with the appliance based on the pattern of use.

• Settings

- Allows you to set various options on the appliance and in the application.

† This feature is only available on some models.

NOTE

- In the following cases, you must update the network information for each appliance in the **LG ThinQ** application under **Device Cards > Settings > Change Network**.
 - wireless router is changed
 - wireless router password is changed

- Internet service provider is changed
- This information is current at the time of publication. The application is subject to change for product improvement purposes without notice to users.

ENGLISH

Installing LG ThinQ App and Connecting an LG Appliance

Models with QR Code

Scan the QR code attached to the product using the camera or a QR code reader app on your smartphone.

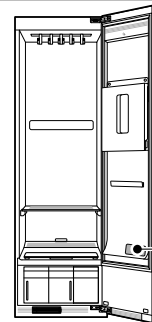

Models without QR Code

- 1** Search for and install the **LG ThinQ** app from the Google Play Store or Apple App Store on a smartphone.
- 2** Run the **LG ThinQ** app and sign in with your existing account or create an LG account to sign in.
- 3** Touch the add (+) button on the **LG ThinQ** app to connect your LG appliance. Follow the instructions in the app to complete the process.

42 SMART FUNCTIONS

NOTE

- You may be asked to provide a password to connect to the LG network (not your home network) during the Wi-Fi setup. The password is the last 4 characters of the network name, repeated twice, with no spaces. For example, if the network name appears as LG_XXXX_8b92, then you would enter 8b928b92 as your password. The password is case sensitive and the last 4 characters are unique to your appliance.
- To verify the Wi-Fi connection, check that the  icon on the control panel is lit.
- The appliance supports 2.4 GHz Wi-Fi networks only. To check your network frequency, contact your Internet service provider or refer to your wireless router manual.
- **LG ThinQ** is not responsible for any network connection problems or any faults, malfunctions, or errors caused by network connection.
- If the appliance is having trouble connecting to the Wi-Fi network, it may be too far from the router. Purchase a Wi-Fi repeater (range extender) to improve the Wi-Fi signal strength.
- The Wi-Fi connection may not connect or may be interrupted because of the home network environment.
- The network connection may not work properly depending on the Internet service provider.
- The surrounding wireless environment can make the wireless network service run slowly.
- If the appliance cannot be connected due to problems with the wireless signal transmission, unplug the appliance and wait about a minute before trying again.
- If the firewall on your wireless router is enabled, disable the firewall or add an exception to it.
- The wireless network name (SSID) should be a combination of English letters and numbers. (Do not use special characters.)
- Smartphone user interface (UI) may vary depending on the mobile operating system (OS) and the manufacturer.
- If the security protocol of the router is set to **WEP**, network setup may fail. Change the security protocol (**WPA2** is recommended) and connect the product again.

Using the Appliance Remotely

Use a smartphone to control the appliance remotely. You can also monitor the cycle operation so you know how much time is left in the cycle.

Using Remote Start

- 1 Put the clothes into the appliance.
- 2 Press the **Power** button.
- 3 Press the **Settings** button.
- 4 Press the **Remote Start** button to use the appliance remotely.
- 5 Start a cycle from the **LG ThinQ** application on your smartphone.

NOTE

- Once the function is enabled, you can only start a cycle from the **LG ThinQ** smartphone application. If the cycle is not started, the application will wait to start the cycle until it is turned off remotely from the application or this function is disabled.
- If the door has been opened, you cannot start a cycle remotely.

Disabling Remote Start Manually

When the function is activated, touch the **Remote Start** button to disable the function.

Download Cycle

You can download new and specialized cycles that are not included in the standard cycles on the appliance.

Appliances that have been successfully connected to a Wi-Fi network can download a variety of specialty cycles specific to the appliance.

Various cycles can be used through **Settings - Edit Cycle List**.

Radio Equipment Specifications

Type	Operating Frequency Range	Output Power (Max.)
Wireless LAN	2400 MHz - 2472 MHz	< 1 W
Bluetooth [†]	2400 MHz - 2483.5 MHz	

[†] This feature is only available on some models.

FCC Notice

The following notice covers the transmitter module contained in this product.

This equipment has been tested and found to comply with the limits for a Class B digital device, pursuant to Part 15 of the FCC Rules. These limits are designed to provide reasonable protection against harmful interference in a residential installation. This equipment generates, uses, and can radiate radio frequency energy and, if not installed and used in accordance with the instructions, may cause harmful interference to radio communications. However, there is no guarantee that interference will not occur in a particular installation. If this equipment does cause harmful interference to radio or television reception, which can be determined by turning the equipment off and on, the user is encouraged to try to correct the interference by one or more of the following measures:

- Reorient or relocate the receiving antenna.
- Increase the separation between the equipment and the receiver.
- Connect the equipment into an outlet on a circuit different from that to which the receiver is connected.
- Consult the dealer or an experienced radio/TV technician for help.

This device complies with part 15 of the FCC Rules. Operation is subject to the following two conditions:

- (1) This device may not cause harmful interference and
- (2) This device must accept any interference received, including interference that may cause undesired operation.

Any changes or modifications in construction of this device which are not expressly approved by the party responsible for compliance could void the user's authority to operate the equipment.

FCC RF Radiation Exposure Statement

This equipment complies with FCC radiation exposure limits set forth for an uncontrolled environment. This transmitter must not be co-located or operating in conjunction with any other antenna or transmitter.

This equipment should be installed and operated with a minimum distance of 20 cm (7.8 inches) between the antenna and your body. Users must follow the specific operating instructions for satisfying RF exposure compliance.

Industry Canada Statement

This device contains licence-exempt transmitter(s)/ receiver(s) that comply with Innovation, Science and Economic Development Canada's licence-exempt RSS(s). Operation is subject to the following two conditions:

- (1) This device may not cause interference.
- (2) This device must accept any interference, including interference that may cause undesired operation of the device.

IC Radiation Exposure Statement

This equipment complies with IC radiation exposure limits set forth for an uncontrolled environment.

This equipment should be installed and operated with a minimum distance of 20 cm (7.8 inches) between the antenna and your body.

NOTE

- THE MANUFACTURER IS NOT RESPONSIBLE FOR ANY RADIO OR TV INTERFERENCE CAUSED BY UNAUTHORIZED MODIFICATIONS TO THIS EQUIPMENT. SUCH MODIFICATIONS COULD VOID THE USER'S AUTHORITY TO OPERATE THE EQUIPMENT.

Open Source Software Notice Information

To obtain the source code that is contained in this product, under GPL, LGPL, MPL, and other open source licenses that have the obligation to disclose source code, and to access all referred license terms, copyright notices and other relevant documents, please visit <https://opensource.lge.com>.

44 SMART FUNCTIONS

LG Electronics will also provide open source code to you on CD-ROM for a charge covering the cost of performing such distribution (such as the cost of media, shipping, and handling) upon email request to opensource@lge.com.

This offer is valid to anyone in receipt of this information for a period of three years after our last shipment of this product.

Smart Diagnosis™ Function

Use this feature to help you diagnose and solve problems with your appliance.

NOTE

- For reasons not attributable to LGE's negligence, the service may not operate due to external factors such as, but not limited to, Wi-Fi unavailability, Wi-Fi disconnection, local app store policy, or app unavailability.
- The feature may be subject to change without prior notice and may have a different form depending on where you are located.

Using LG ThinQ to Diagnose Issues

If you experience a problem with your Wi-Fi equipped appliance, it can transmit troubleshooting data to a smartphone using the **LG ThinQ** application.

- Launch the **LG ThinQ** application and select the **Smart Diagnosis** feature in the menu. Follow the instructions provided in the **LG ThinQ** application.

MAINTENANCE

⚠ WARNING

- Unplug the appliance before cleaning to avoid the risk of electric shock. Failure to follow this warning can cause serious injury, fire, electrical shock, or death.
- Never use harsh chemicals, abrasive cleaners, or solvents to clean the appliance. They will damage the finish.

ENGLISH

Regular Cleaning

Cleaning the Interior and Exterior

Proper care of your appliance can extend its life.

- 1 Clean the inside and outside of the appliance with a damp cloth.
 - Glass cleaner can be used to clean the front glass panel, but spray it on a cloth and wipe rather than spraying it directly on the panel.
- 2 Buff the door dry with a clean, dry cloth to prevent any water stains.
- 3 Allow the interior and exterior to dry completely before plugging in and operating the appliance.

⚠ CAUTION

- Do not spray water directly on the appliance.
- Do not use detergent, methylated spirits, solvents, or any volatile liquids to clean the exterior of the appliance.
- Never use steel wool or abrasive cleansers; they can damage the surface.
- Keep sharp objects away from the exterior of the appliance. The touch panel may not work if damaged.

Cleaning the Lint Filter

Always remove the lint from the filter after every cycle. If the lint filter has become very dirty or clogged, wash the lint filter in warm, soapy water and allow it to dry thoroughly before reinstalling.

- Never operate the appliance without the lint filter.
- Never operate the appliance with a wet lint filter.

- 1 Remove the lint filter cover and lint filter.
- 2 Clean off large areas of lint first using your fingers. Then clean off the residual lint using a vacuum cleaner or soft brush.
 - If the lint filter is torn or damaged, replace it with a new one.

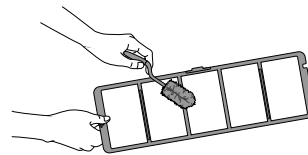

- 3 After drying the filter completely, insert the lint filter ② and lint filter cover ①.

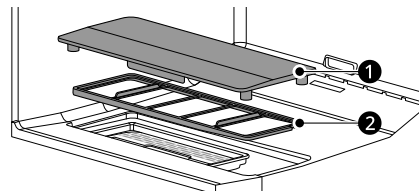

Cleaning the Mirror Surface on the Lint Filter Cover

Clean the appliance regularly to keep it operating properly.

- 1 Remove the lint filter cover and lint filter.

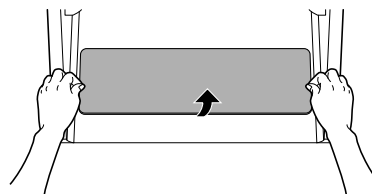

46 MAINTENANCE

2 Wipe the mirror surface on the back of the lint filter cover with a dry towel.

- If the mirror surface is excessively scratched or damaged, replace it with a new one.
- If the mirror surface is not kept clean, there may be a restriction in the functions using the smart lighting sensor.

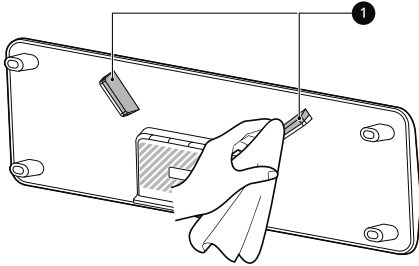

3 When cleaning is completed, reinstall the lint filter cover on top of the lint filter correctly.

- Install the lint filter cover so that the arrow (✓) points to the front of the appliance.

Cleaning the LED Lighting Case

The lighting case only requires maintenance if water is poured into the product or wet clothing such as swimsuits drip water into the air passage below the lint filter.

1 Remove the lint filter cover and lint filter.

2 Wipe off the top surface of the LED lighting case using a cotton swab.

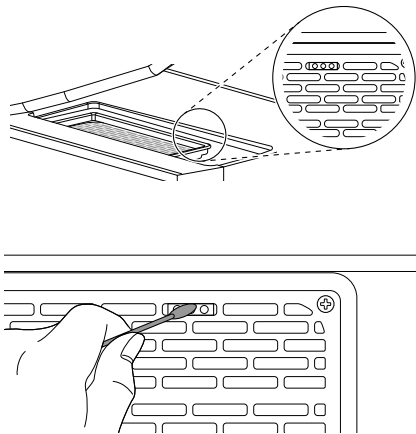

Cleaning Dehumidification Filter

1 Take out the dehumidification filter.

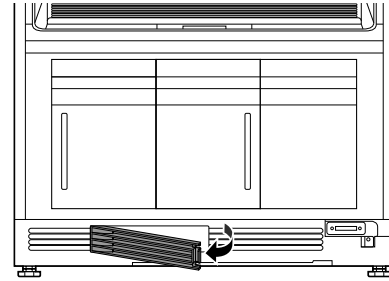

2 Wipe off the filter with a soft brush or vacuum it.

- If the filter is torn or damaged, replace it with a new one.

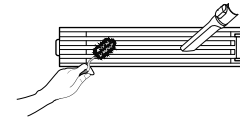

3 When cleaning is complete, dry the filter off completely and install it correctly.

NOTE

- Remember to assemble the filter after cleaning it. Foreign substances may enter the product if the product is operated without a filter.

Cleaning the Aroma Filter

For best results, wash the aroma filter using hot water and dish soap. After cleaning, wipe the filter with a clean cloth and allow it to dry thoroughly before reinstalling it.

The aroma filter can also be cleaned in the top rack of the dishwasher.

- Never operate the appliance without the aroma filter.
- Never operate the appliance with a wet aroma filter.

Cleaning the Water Tanks

The water in the water supply tank contacts the clothing and items treated in the appliance directly. Clean both tanks periodically and keep them clean at all times. If the tanks are not

properly cleaned, they may start to smell or need to be replaced.

- Some discoloration of the water drain tank may occur over time. This is normal and will not affect product performance.
- Use only clean tap water in the supply tank for best performance and to prolong the life of the appliance. Do not use distilled water.
- Do not reuse the water from the water drain tank in the water supply tank.

- 1** Pull the handle of the tank forward and then remove the tanks from the appliance.

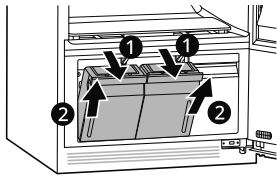

- 2** Clean the inside of the water tanks with a brush and water.

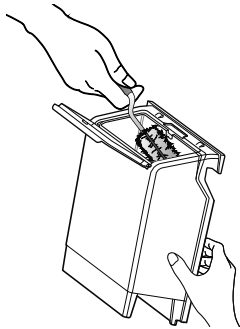

- 3** Make sure the drainage nozzle **4** connected to the water drain tank and the water supply hole **3** connected to the water supply tank are not clogged.

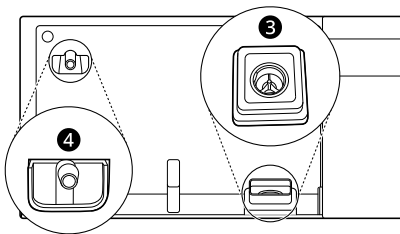

- 4** Allow the outsides of the tanks to dry completely before reinstalling the tanks.

48 TROUBLESHOOTING

TROUBLESHOOTING

FAQs

Frequently Asked Questions

Q: What are aroma sheets and how do I use them?

A: You can use your favorite brand of dryer fabric softener sheets in the aroma filter to infuse items with a refreshing aroma. The sheets will not soften garments or reduce static. To use the aroma filter, add a softener sheet before running a cycle. Dispose of the softener sheet at the end of the cycle. For best performance, clean the aroma filter after every 5-7 uses. See **Checking the Aroma Filter**, and **Cleaning the Aroma Filter**.

Q: Can I put fur, leather, or silk items in the appliance?

A: Download the **Fur/Leather Care** cycle for use with fur or leather, or the **Silk Care** cycle for use with silk items in the appliance. For instructions on downloading new cycles for the appliance, see **Smart Functions** and the instructions in the **LG ThinQ** smartphone application.

Q: Why is the cycle time longer than estimated for the Gentle Dry cycle?

A: The appliance uses a sensor to sense the dryness of fabrics. If clothing or other items are not dried properly, the cycle time is extended automatically.

Q: Can I install the appliance on carpeting?

A: If installing on carpeting (especially on padded or deep pile carpets), stabilize the unit by installing the rear leveling legs and the four carpet spikes. For instructions, see **Installing on Carpeting**.

Extra care must be taken to keep the area around the machine clean and dry. Do not open the cabinet during operation. There is a risk of burns or injury, and condensation from escaping hot air or steam could result in damage to carpeting.

Before Calling for Service

Review this section before calling for service; doing so will save you both time and money.

Error Messages

Problem	Possible Cause & Solution
Check the water tank	Water supply tank is empty or tank is missing. <ul style="list-style-type: none"> Fill the water supply tank and reinstall it.
	Water drain tank is full or tank is missing. <ul style="list-style-type: none"> Empty the water drain tank and reinstall it.
Fill the water supply tank	Water supply tank is empty or tank is missing. <ul style="list-style-type: none"> Fill the water supply tank and reinstall it. If the error is not released, call for service.
Empty the water drain tank	Water drain tank is full or tank is missing. <ul style="list-style-type: none"> Empty the water drain tank and reinstall it. If the error is not released, call for service.
The door is open. Close the door completely	Door is not completely closed. <ul style="list-style-type: none"> Check that items are completely inside the cabinet and that the door is tightly closed.
Lint filter mounting error	Lint filter is missing. <ul style="list-style-type: none"> Install the lint filter in place.

Problem	Possible Cause & Solution
Lint filter mounting error	<p>Water has gotten inside the appliance from wet clothing or pouring water inside.</p> <ul style="list-style-type: none"> If water enters the air passage below the lint filter, it may affect product operation. Remove the lint filter cover and lint filter, drain any visible moisture, allow to dry completely, and then use the product again.
Clothes falling detected.	<p>Clothing fell on the bottom of the appliance.</p> <ul style="list-style-type: none"> Hang clothing back on the hanger. Close the buttons and zips on the clothing to prevent it from falling off during operation. For clothing with no buttons or zips, use a string to secure it.
Light Sensor Error Flow Control Unit Error Exhaust Fan Error Temperature Sensor Error Steam Heater Error Compressor Error Moving Hanger Error Steamer Steam Heater Overheating Error Steamer Steam Heater Disconnection Error Steamer Handy Heater Disconnection Error Water supply issue on the Steamer Steamer drainage failed	<p>System error.</p> <ul style="list-style-type: none"> Unplug the appliance and call for service.

Operation

Problem	Possible Cause & Solution
The appliance won't operate.	<p>Control panel has powered off due to inactivity.</p> <ul style="list-style-type: none"> This is normal. Touch the Power button to turn the appliance on.
	<p>Cord is unplugged.</p> <ul style="list-style-type: none"> Make sure the cord is plugged securely into a working outlet.
	<p>Circuit breaker/fuse is tripped/blown.</p> <ul style="list-style-type: none"> Check house circuit breakers/fuses. Replace fuses or reset breaker. The appliance should be on a dedicated branch circuit.
	<p>Appliance is not connected to 120 V socket.</p> <ul style="list-style-type: none"> Make sure the cord is plugged into a grounded socket rated for this appliance.
The cycle won't start.	<p>Start/Pause button was not touched after the cycle was set.</p> <ul style="list-style-type: none"> Touch the Start/Pause button.
	<p>Cycle is producing steam.</p> <ul style="list-style-type: none"> There may be a period of inactivity while steam is produced.

50 TROUBLESHOOTING

Problem	Possible Cause & Solution
The cycle won't start.	Control panel is locked. <ul style="list-style-type: none"> Disable the locking of the control panel and touch the Start/Pause button.
	Detergent or fabric softener put in water supply tank. <ul style="list-style-type: none"> Do not use anything but clean water in the water supply tank. If the appliance don't operate, call for service.
Steam or hot air comes out when the door is opened.	Door is opened during operation. <ul style="list-style-type: none"> It is normal for steam or hot air to escape if the door is opened during operation.
	An item is caught in the door, keeping it slightly open. <ul style="list-style-type: none"> Make sure all items are completely inside the cabinet and nothing is caught in the door, blocking it from closing completely.
Full water supply tank is empty after just one use.	Appliance is being used for the first time. <ul style="list-style-type: none"> A larger amount of water is needed the first time the appliance is used to fill the empty reservoir.
Appliance makes a loud vibrating noise on startup.	Moving hanger is balancing load before operation. <ul style="list-style-type: none"> This is normal at the beginning of the cycle. If the noise increases or continues for a long time, call for service.
Styling times are taking longer than estimated.	Clothes were extremely wet when loaded. <ul style="list-style-type: none"> Styling times may be longer for very wet or bulky clothing. Damp dry clothes before putting them in the appliance. The appliance stops automatically when clothes are dry.
Appliance is moving from left to right while operating.	Floor under appliance is not level or is not sturdy enough to support the weight of the appliance without flexing. <ul style="list-style-type: none"> Install the appliance where the floor is level and sturdy. Compensate for any slight unevenness in the floor with the leveling legs.
Sound of motor whirring.	Compressor is running during styling. <ul style="list-style-type: none"> This is normal.
Sound of water running, boiling, or hissing.	Steam is being generated and sprayed onto clothes. <ul style="list-style-type: none"> This is normal.
Steam or hot air leaks out when the door is closed.	An item is caught in the door, keeping it slightly open. <ul style="list-style-type: none"> Make sure all items are completely inside the cabinet and nothing is caught in the door, blocking it from closing completely.
Control panel won't respond.	Control panel or button has dirt on it. <ul style="list-style-type: none"> Dirt or foreign objects on the control panel will interfere with the operation of the buttons. Clean the control panel.
	Control panel is locked. <ul style="list-style-type: none"> Disable the locking of the control panel. (See Control Lock for instructions.)

Performance

Problem	Possible Cause & Solution
Clothes are wet at the end of the cycle	Filter is clogged <ul style="list-style-type: none"> Clean the lint filter.
	Door gasket is damaged <ul style="list-style-type: none"> If the rubber door gasket is damaged, it leaves a gap in the door seal, affecting performance of the appliance. Call for service.

Problem	Possible Cause & Solution
Clothes are wet at the end of the cycle	<p>Clothes caught in door</p> <ul style="list-style-type: none"> • Make sure all items are completely in the cabinet and not stuck in the door, blocking it from closing completely. Run the cycle again.
Odor is not removed at end of cycle.	<p>Clothes were stored for a long period of time or are stained with a strong-smelling substance.</p> <ul style="list-style-type: none"> • Odors can be particularly difficult to remove from clothes that have been stored for long periods or have strong-smelling, oily stains. Wash the clothes first, before using the appliance.
Wrinkles are not reduced at end of cycle.	<p>Clothes were stored for a long period of time.</p> <ul style="list-style-type: none"> • Wrinkles may be very difficult to reduce if set for a long time, especially in cotton and linen fabrics. Iron clothes that have been stored for a long period of time before treating them with the appliance, to reduce wrinkles more effectively.
Clothes have an unpleasant odor at end of cycle.	<p>Appliance has not been used for a long time or water tanks and filters have not been cleaned.</p> <ul style="list-style-type: none"> • Check for dirt or foreign objects in the water supply and water drain tanks. Clean the filters and water tanks.
	<p>Are you using the appliance for the first time?</p> <ul style="list-style-type: none"> • The smell is caused by rubber material that is attached to the appliance inside. This kind of smell is a rubber's own smell and disappears automatically after using the appliance several times.
Functions are not operating properly.	<p>Detergent or fabric softener put in water supply tank.</p> <ul style="list-style-type: none"> • Do not use anything but clean water in the water supply tank.
Wrinkles at back of neck after cycle.	<p>Item too large for hanger or fabric too delicate.</p> <ul style="list-style-type: none"> • Use the right size hanger for the item so the fabric won't bunch up and cause wrinkles. Some fabrics are delicate and will bunch around the hanger no matter what you do. Use the shelf for lingerie and other delicate items.
Creases are gone from pants after cycle.	<p>Pants were hung on the moving hanger, not in the Pants Crease Care.</p> <ul style="list-style-type: none"> • Hang pants in the Pants Crease Care to maintain creases at edge of pants legs.
Clothing has water spots after cycle, color has faded or run.	<p>Fabric is not washable, or is not colorfast.</p> <ul style="list-style-type: none"> • Check fabric care labels before treating items.

Wi-Fi

Problem	Possible Cause & Solution
Trouble connecting appliance and smartphone to Wi-Fi network.	<p>The password for the Wi-Fi network was entered incorrectly.</p> <ul style="list-style-type: none"> • Delete your home Wi-Fi network and begin the connection process again.
	<p>Mobile data for your smartphone is turned on.</p> <ul style="list-style-type: none"> • Turn off the Mobile data on your smartphone before connecting the appliance.
	<p>The wireless network name (SSID) is set incorrectly.</p> <ul style="list-style-type: none"> • The wireless network name (SSID) should be a combination of English letters and numbers. (Do not use special characters.)

52 TROUBLESHOOTING

Problem	Possible Cause & Solution
Trouble connecting appliance and smartphone to Wi-Fi network.	The router frequency is not 2.4 GHz. <ul style="list-style-type: none">• Only a 2.4 GHz router frequency is supported. Set the wireless router to 2.4 GHz and connect the appliance to the wireless router. To check the router frequency, check with your Internet service provider or the router manufacturer.
	The appliance and the router are too far apart. <ul style="list-style-type: none">• If the appliance is too far from the router, the signal may be weak and the connection may not be configured correctly. Move the router closer to the appliance or purchase and install a Wi-Fi repeater.
	During Wi-Fi setup, the app is requesting a password to connect to the product (on certain phones). <ul style="list-style-type: none">• Locate the network name which starts with "LG" under Settings > Networks. Note the last part of the network name.<ul style="list-style-type: none">- If the network name looks like LGE_Appliance_XX-XX-XX, enter lge12345.- If the network name looks like LGE_Appliance_XXXX, enter XXXX twice as your password. For example, if the network name appears as LGE_Appliance_8b92, then you would enter 8b928b92 as your password. In this instance, the password is case sensitive and the last 4 characters are unique to your appliance.

LIMITED WARRANTY

USA

TERMS AND CONDITIONS

ARBITRATION NOTICE: THIS LIMITED WARRANTY CONTAINS AN ARBITRATION PROVISION THAT REQUIRES YOU AND LG ELECTRONICS (“LG”) TO RESOLVE DISPUTES BY BINDING ARBITRATION INSTEAD OF IN COURT, UNLESS YOU CHOOSE TO OPT OUT. IN ARBITRATION, CLASS ACTIONS AND JURY TRIALS ARE NOT PERMITTED. PLEASE SEE THE SECTION TITLED “PROCEDURE FOR RESOLVING DISPUTES” BELOW.

Should your LG Styler (“Product”) fail due to a defect in materials or workmanship under normal and proper use, during the warranty period set forth below, LG will, at its option, repair or replace the Product. This limited warranty is valid only to the original retail purchaser of the Product (“You”) and applies only when purchased lawfully and used within the United States including U.S. Territories.

WARRANTY PERIOD		
Period	Scope of Warranty	HOW SERVICE IS HANDLED
One (1) year from the date of original retail purchase, or from the date of delivery as per applicable law	Parts and Labor (internal/functional parts only)	LG will provide parts and labor to repair or replace defective parts.
Ten (10) years from the date of original retail purchase, or from the date of delivery as per applicable law	Inverter Compressor	Parts Only (You are responsible for any applicable labor cost)

- Replacement Products and parts are warranted for the remaining portion of the original warranty period or ninety (90) days, whichever is greater.
- Replacement Products and parts may be new, reconditioned, refurbished, or otherwise factory remanufactured.
- Replaced Product or part(s) will be the property of LG.
- Proof of original retail purchase specifying the Product model and date of purchase is required to obtain warranty service under this limited warranty.

EXCEPT TO THE EXTENT PROHIBITED BY APPLICABLE LAW, ANY IMPLIED WARRANTY OF MERCHANTABILITY OR FITNESS FOR A PARTICULAR PURPOSE ON THE PRODUCT IS LIMITED IN DURATION TO THE DURATION OF THE ABOVE LIMITED WARRANTY. UNDER NO CIRCUMSTANCES SHALL LG OR ITS U.S. DISTRIBUTORS/DEALERS BE LIABLE FOR ANY INDIRECT, INCIDENTAL, CONSEQUENTIAL, SPECIAL, OR PUNITIVE DAMAGES, INCLUDING, WITHOUT LIMITATION, LOST GOODWILL, LOST REVENUES OR PROFITS, WORK STOPPAGE, IMPAIRMENT OF OTHER GOODS, COST OF REMOVAL AND REINSTALLATION OF THE PRODUCT, LOSS OF USE, OR ANY OTHER DAMAGES WHETHER BASED IN CONTRACT, TORT, OR OTHERWISE. LG’S TOTAL LIABILITY, IF ANY, SHALL NOT EXCEED THE PURCHASE PRICE PAID BY YOU FOR THE PRODUCT.

SOME STATES DO NOT ALLOW THE EXCLUSION OR LIMITATION OF INCIDENTAL OR CONSEQUENTIAL DAMAGES OR LIMITATIONS ON HOW LONG AN IMPLIED WARRANTY LASTS, SO THE ABOVE EXCLUSIONS OR LIMITATIONS MAY NOT APPLY TO YOU. THIS LIMITED WARRANTY GIVES YOU SPECIFIC LEGAL RIGHTS AND YOU MAY ALSO HAVE OTHER RIGHTS THAT VARY FROM STATE TO STATE.

THIS LIMITED WARRANTY DOES NOT COVER:

- Service trips to deliver, pick up, or install, educate how to operate, correct wiring, or correct unauthorized repairs.

54 LIMITED WARRANTY

- Damage or failure of the Product to perform during power failures and interrupted or inadequate electrical service.
- Damage or failure of the Product caused by leaky or broken water pipes, frozen water pipes, restricted drain lines, inadequate or interrupted water supply or inadequate supply of air.
- Damage or failure of the Product resulting from operating the Product in a corrosive atmosphere or contrary to the Product owner's manual.
- Damage or failure of the Product caused by accidents, pests and vermin, lightning, wind, fire, floods, acts of nature, or any other causes beyond the control of LG.
- Damage or failure of the Product caused by unauthorized modification or alteration, or if the Product is used for other than the intended purpose, or any water leakage where the Product was not properly installed.
- Damage or failure of the Product caused by incorrect electrical current, voltage, or plumbing codes.
- Damage or failure of the Product caused by transportation, storage, and/or handling, including scratches, dents, chips, and/or other damage to the finish of the Product, unless such damage is reported within one (1) week of delivery.
- Damage or failure of the Product resulting from misuse, abuse, improper installation, repair, or maintenance. Improper repair includes the use of parts not authorized by LG. Improper installation or maintenance includes installation or maintenance contrary to the Product owner's manual.
- Damage or failure of the Product caused by the use of parts, components, accessories, consumable cleaning products, or any other products or services that were not authorized by LG.
- Damage or missing items to any display or open box Product.
- Refurbished Product or any Product sold "As Is", "Where Is", "With all Faults", or similar disclaimer.
- Products with original serial numbers that have been removed, altered, or cannot be readily determined.
- Increases in utility costs and additional utility expenses.
- Any noises associated with normal operation.
- Products used for other than normal and proper household use (e.g., commercial or industrial use) or contrary to the Product owner's manual.
- Costs associated with removal and reinstallation of the Product for repairs, or the removal and reinstallation of the Product if it is installed in an inaccessible location or not installed in accordance with the Product Owner's manual.
- Accessories, removable components, or consumable parts (e.g. Shelves, door bins, drawers, water/air filters, racks, light bulbs, batteries, etc., as applicable), except for internal/functional parts covered under this limited warranty.

The cost of repair or replacement under these excluded circumstances shall be borne by You.

TO OBTAIN WARRANTY SERVICE AND ADDITIONAL INFORMATION

Call 1-800-243-0000 and select the appropriate option from the menu.

Or visit our website at <http://www.lg.com>

Or by mail: LG Electronics Customer Service P.O. Box 240007 Huntsville, AL 35813 ATTN: CIC

PROCEDURE FOR RESOLVING DISPUTES:

ALL DISPUTES BETWEEN YOU AND LG ARISING OUT OF OR RELATING IN ANY WAY TO THIS LIMITED WARRANTY OR THE PRODUCT SHALL BE RESOLVED EXCLUSIVELY THROUGH BINDING ARBITRATION, AND NOT IN A COURT OF GENERAL JURISDICTION. BINDING ARBITRATION MEANS THAT YOU AND LG ARE EACH WAIVING THE RIGHT TO A JURY TRIAL AND TO BRING OR PARTICIPATE IN A CLASS ACTION.

Definitions. For the purposes of this section, references to "LG" mean LG Electronics U.S.A., Inc., its parents, subsidiaries and affiliates, and each of their officers, directors, employees, agents, beneficiaries, predecessors in interest, successors, assigns and suppliers; references to "dispute" or "claim" shall include any dispute, claim or controversy of any kind whatsoever (whether based in contract, tort, statute, regulation, ordinance, fraud, misrepresentation or any other legal or equitable theory) arising out of or relating in any way to the sale, condition or performance of the product or this Limited Warranty.

Notice of Dispute. In the event you intend to commence an arbitration proceeding, you must first notify LG in writing at least 30 days in advance of initiating the arbitration by sending a letter to LG at LG Electronics, USA, Inc. Attn: Legal Department- Arbitration 111 Sylvan Avenue, Englewood Cliffs, NJ 07632. You and LG agree to engage in good faith discussions in an attempt to amicably resolve your claim. The notice must provide your name, address, and telephone number; identify the product that is the subject of the claim; and describe the nature of the claim and the relief being sought. If you and LG are unable to resolve the dispute within 30 days, either party may proceed to file a claim for arbitration.

Agreement to Binding Arbitration and Class Action Waiver. Upon failure to resolve the dispute during the 30 day period after sending written notice to LG, you and LG agree to resolve any claims between us only by binding arbitration on an individual basis, unless you opt out as provided below. Any dispute between you and LG shall not be combined or consolidated with a dispute involving any other person's or entity's product or claim. More specifically, without limitation of the foregoing, any dispute between you and LG shall not under any circumstances proceed as part of a class or representative action. Instead of arbitration, either party may bring an individual action in small claims court, but that small claims court action may not be brought on a class or representative basis.

Arbitration Rules and Procedures. To begin arbitration of a claim, either you or LG must make a written demand for arbitration. The arbitration will be administered by the American Arbitration Association ("AAA") and will be conducted before a single arbitrator under the AAA's Consumer Arbitration Rules that are in effect at the time the arbitration is initiated (referred to as the "AAA Rules") and under the procedures set forth in this section. The AAA Rules are available online at www.adr.org/consumer. Send a copy of your written demand for arbitration, as well as a copy of this provision, to the AAA in the manner described in the AAA Rules. You must also send a copy of your written demand to LG at LG Electronics, USA, Inc. Attn: Legal Department- Arbitration 111 Sylvan Avenue, Englewood Cliffs, NJ 07632. If there is a conflict between the AAA Rules and the rules set forth in this section, the rules set forth in this section will govern. This arbitration provision is governed by the Federal Arbitration Act. Judgment may be entered on the arbitrator's award in any court of competent jurisdiction. All issues are for the arbitrator to decide, except that issues relating to the scope and enforceability of the arbitration provision and to the arbitrability of the dispute are for the court to decide. The arbitrator is bound by the terms of this provision.

Governing Law. The law of the state of your residence shall govern this Limited Warranty and any disputes between us except to the extent that such law is preempted by or inconsistent with applicable federal law.

Fees/Costs. You do not need to pay any fee to begin an arbitration. Upon receipt of your written demand for arbitration, LG will promptly pay all arbitration filing fees to the AAA unless you seek more than \$25,000 in damages, in which case the payment of these fees will be governed by the AAA Rules. Except as otherwise provided for herein, LG will pay all AAA filing, administration and arbitrator fees for any arbitration initiated in accordance with the AAA Rules and this arbitration provision. If you prevail in the arbitration, LG will pay your attorneys' fees and expenses as long as they are reasonable, by considering factors including, but not limited to, the purchase amount and claim amount. Notwithstanding the foregoing, if applicable law allows for an award of reasonable attorneys' fees and expenses, an arbitrator can award them to the same extent that a court would. If the arbitrator finds either the substance of your claim or the relief sought in the demand is frivolous or brought for an improper purpose (as measured by the standards set forth in Federal Rule of Civil Procedure 11(b)), then the payment of all arbitration fees will be governed by the AAA Rules. In such a situation, you agree to reimburse LG for all monies previously disbursed by it that are otherwise your obligation to pay under the AAA Rules. Except as otherwise provided for, LG waives any rights it may have to seek attorneys' fees and expenses from you if LG prevails in the arbitration.

Hearings and Location. If your claim is for \$25,000 or less, you may choose to have the arbitration conducted solely on the basis of (1) documents submitted to the arbitrator, (2) through a telephonic hearing, or (3) by an in-person hearing as established by the AAA Rules. If your claim exceeds \$25,000, the right to a hearing will be determined by the AAA Rules. Any in-person arbitration hearings will be held at a location within the federal judicial district in which you reside unless we both agree to another location or we agree to a telephonic arbitration.

Opt Out. You may opt out of this dispute resolution procedure. If you opt out, neither you nor LG can require the other to participate in an arbitration proceeding. To opt out, you must send notice to LG no later than 30 calendar days from the date of the first consumer purchaser's purchase of the product by either: (i) sending an e-mail to optout@lge.com, with the subject line: "Arbitration Opt Out" or (ii) calling 1-

56 LIMITED WARRANTY

800-980-2973. You must include in the opt out e-mail or provide by telephone: (a) your name and address; (b) the date on which the product was purchased; (c) the product model name or model number; and (d) the serial number (the serial number can be found (i) on the product; or (ii) online by accessing <https://www.lg.com/us/support> and clicking on "How do I find my model number?").

You may only opt out of the dispute resolution procedure in the manner described above (that is, by e-mail or telephone); no other form of notice will be effective to opt out of this dispute resolution procedure. Opting out of this dispute resolution procedure will not affect the coverage of the Limited Warranty in any way, and you will continue to enjoy the full benefits of the Limited Warranty. If you keep this product and do not opt out, then you accept all terms and conditions of the arbitration provision described above.

CANADA

TERMS AND CONDITIONS

ARBITRATION NOTICE: THIS LIMITED WARRANTY CONTAINS AN ARBITRATION PROVISION THAT REQUIRES YOU AND LG TO RESOLVE DISPUTES BY BINDING ARBITRATION INSTEAD OF IN COURT, UNLESS THE LAWS OF YOUR PROVINCE OR TERRITORY DO NOT PERMIT THAT, OR, IN OTHER JURISDICTIONS, IF YOU CHOOSE TO OPT OUT. FOR FURTHER CLARITY, THIS ARBITRATION PROVISION IS NOT APPLICABLE TO CONSUMERS RESIDING IN ONTARIO AND QUÉBEC. IN ARBITRATION, CLASS ACTIONS AND JURY TRIALS ARE NOT PERMITTED. PLEASE SEE THE SECTION TITLED "PROCEDURE FOR RESOLVING DISPUTES" BELOW.

Should your LG Styler ("Product") fail due to a defect in materials or workmanship under normal and proper use, during the warranty period set forth below, LG Electronics Canada, Inc. ("LGECI") will, at its option, repair, replace or pro rate the Product upon receipt of proof of the original retail purchase. This limited warranty is valid only to the original retail purchaser of the Product and applies only to a Product distributed, purchased from an authorized retailer and used within Canada, as determined at the sole discretion of LGECI.

WARRANTY PERIOD (Note: If the original date of purchase cannot be verified, the warranty will begin sixty (60) days from the date of manufacture)		
Styler	Inverter Compressor	Extended Component Warranty
One (1) year from the date of original retail purchase	Ten (10) years from the date of original retail purchase	One (1) year from the date of purchase
Parts and Labor (internal/functional parts only)	Parts only. (Consumer will be charged for labor).	Parts only. (Consumer will be charged for labor).

- Replacement products and parts are warranted for the remaining portion of the original warranty period or ninety (90) days, whichever is greater.
- Replacement products and parts may be new, reconditioned, refurbished, or otherwise factory remanufactured, all at the sole discretion of LGECI.
- Proof of original retail purchase specifying the Product model and date of purchase is required to obtain warranty service under this Limited Warranty.

DISCLAIMER:

IF YOU ARE A CONSUMER SUBJECT TO QUÉBEC AND ONTARIO'S CONSUMER PROTECTION ACT, THE EXCLUSION OF WARRANTIES CONTAINED IN THIS SECTION DO NOT EXCLUDE OR LIMIT THE RIGHTS AND REMEDIES THAT YOU MAY HAVE UNDER SUCH ACT, INCLUDING THE RIGHT TO MAKE A CLAIM UNDER ANY OF THE STATUTORY WARRANTIES PROVIDED THEREUNDER.

LGECI'S SOLE LIABILITY IS LIMITED TO THE LIMITED WARRANTY SET OUT ABOVE, UNLESS SUCH LIMITATION IS PROHIBITED BY THE LAWS OF THE PROVINCE IN WHICH YOU RESIDE. EXCEPT AS EXPRESSLY PROVIDED ABOVE, OR IF OTHERWISE PROHIBITED BY THE LAW OF THE PROVINCE IN WHICH YOU RESIDE, LGECI DOES NOT MAKE ANY OTHER WARRANTIES OR CONDITIONS RESPECTING THE PRODUCT, AND HEREBY DISCLAIMS ALL OTHER WARRANTIES AND CONDITIONS RESPECTING THE

PRODUCT, WHETHER EXPRESS OR IMPLIED, INCLUDING BUT NOT LIMITED TO, ANY IMPLIED WARRANTY OR CONDITION OF MERCHANTABILITY OR FITNESS FOR A PARTICULAR PURPOSE, AND NO REPRESENTATIONS SHALL BE BINDING ON LGECI. LGECI DOES NOT AUTHORIZE ANY PERSON TO CREATE OR ASSUME FOR IT ANY OTHER WARRANTY OBLIGATION OR LIABILITY IN CONNECTION WITH THE PRODUCT. TO THE EXTENT THAT ANY WARRANTY OR CONDITION IS IMPLIED BY LAW, IT IS LIMITED TO THE WARRANTY PERIOD SET OUT ABOVE. UNDER NO CIRCUMSTANCES SHALL LGECI, THE MANUFACTURER OR DISTRIBUTOR OF THE PRODUCT, BE LIABLE FOR ANY INCIDENTAL, CONSEQUENTIAL, SPECIAL, DIRECT, INDIRECT, PUNITIVE OR EXEMPLARY DAMAGES, INCLUDING, WITHOUT LIMITATION, LOSS OF GOODWILL, LOST PROFITS, LOSS OF ANTICIPATED PROFITS, LOST REVENUE, LOSS OF USE, OR ANY OTHER DAMAGE, WHETHER ARISING DIRECTLY OR INDIRECTLY FROM ANY CONTRACTUAL BREACH, FUNDAMENTAL BREACH, TORT OR OTHERWISE, OR FROM ANY ACTS OR OMISSIONS. LGECI'S TOTAL LIABILITY, IF ANY, SHALL NOT EXCEED THE PURCHASE PRICE PAID BY YOU FOR THE PRODUCT.

This Limited Warranty gives you specific legal rights. You may also have other rights that vary from province to province depending on applicable provincial laws. Any term of this Limited Warranty that negates or varies any implied condition or warranty under provincial law is severable where it conflicts with such provincial law without affecting the remainder of this warranty's terms.

THIS LIMITED WARRANTY DOES NOT COVER:

- Service trips to i) deliver, pick up, or install or; educate on how to operate the Product; ii) correct wiring or plumbing; or iii) correct unauthorized repairs or installations of the Product;
- Damage or failure of the Product to perform during power failures and interrupted or inadequate electrical service;
- Damage or failure caused by leaky or broken water pipes, frozen water pipes, restricted drain lines, inadequate or interrupted water supply or inadequate supply of air;
- Damage or failure resulting from operating the Product in a corrosive atmosphere or contrary to the instructions outlined in the Product's owner's manual;
- Damage or failure to the Product caused by accidents, pests and vermin, lightning, wind, fire, floods, acts of God, or any other causes beyond the control of LGECI or the manufacturer;
- Damage or failure resulting from misuse, abuse, improper installation, repair, or maintenance of the Product. Improper repair includes use of parts not authorized or specified by LGECI. Improper installation or maintenance includes installation or maintenance contrary to the Product's owner's manual;
- Damage or failure caused by unauthorized modification or alteration of the Product, or if used for other than the intended household purpose/use of the Product, or damage or failure resulting from any water leakage due to improper installation of the Product;
- Damage or failure caused by incorrect electrical current, voltage or plumbing codes;
- Damage or failure caused by use that is other than normal household use, including, without limitation, commercial or industrial use, including use in commercial offices or recreational facilities, or as otherwise outlined in the Product's owner's manual;
- Damage or failure caused by the use of any accessories, components or cleaning products, including, without limitation, that are not approved/authorized by LGECI;
- Damage or failure caused by transportation and handling, including scratches, dents, chips and/or other damage to the finish of the Product, unless such damage results from defects in materials or workmanship and is reported to LGECI within one (1) week of delivery of the Products;
- Damage or missing items to any display, open box, refurbished or discounted Product;
- Refurbished Product or any Product sold "As Is", "Where Is", "With all Faults", or any similar disclaimer;
- Products with original serial numbers that have been removed, altered or cannot be readily determined at the discretion of LGECI;
- Increases in utility costs and additional utility expenses in any way associated with the Product;
- Replacement of light bulbs, filters, fuses or any other consumable parts;

58 LIMITED WARRANTY

- Costs associated with removal and/or reinstallation of the Product for repairs;
- Noises associated with normal operation and failure to follow instructions found in the use and care and installation guides or operating the unit in an unsuitable environment will not be covered under this warranty.
- Coverage for "in Home" repairs, for products in-warranty, will be provided if the Product is within a 150 km radius from the nearest authorized service center (ASC), as determined by LG Canada. If your Product is located outside a 150 km radius from a ASC, as determined by LG Canada, it will be your responsibility to bring the Product, at your sole expense, to the ASC for in-warranty repair.

All costs and expenses associated with the above excluded circumstances, listed under the heading, This Limited Warranty Does Not Cover, shall be borne by the consumer.

TO OBTAIN WARRANTY SERVICE AND ADDITIONAL INFORMATION, PLEASE CALL OR VISIT OUR WEBSITE:

Call [1-888-542-2623](tel:1-888-542-2623) (8 am - 9 pm EST, 365 days) and select the appropriate option from the menu, or visit our website at <http://www.lg.com>

PROCEDURE FOR RESOLVING DISPUTES:

EXCEPT WHERE PROHIBITED AT LAW (INCLUDING WITH RESPECT TO QUÉBEC AND ONTARIO CONSUMERS), ALL DISPUTES BETWEEN YOU AND LG ARISING OUT OF OR RELATING IN ANY WAY TO THIS LIMITED WARRANTY OR THE PRODUCT SHALL BE RESOLVED EXCLUSIVELY THROUGH BINDING ARBITRATION, AND NOT IN A COURT OF GENERAL JURISDICTION. EXCEPT WHERE PROHIBITED AT LAW (INCLUDING WITH RESPECT TO QUÉBEC AND ONTARIO CONSUMERS), YOU AND LG BOTH IRREVOCABLY AGREE TO WAIVE THE RIGHT TO A JURY TRIAL AND TO BRING OR PARTICIPATE IN A CLASS ACTION.

Definitions. For the purposes of this section, references to "LG" mean LG Electronics Canada, Inc., its parents, subsidiaries and affiliates, and each of their officers, directors, employees, agents, beneficiaries, predecessors in interest, successors, assigns and suppliers; references to "dispute" or "claim" shall include any dispute, claim or controversy of any kind whatsoever (whether based in contract, tort, statute, regulation, ordinance, fraud, misrepresentation or any other legal or equitable theory) arising out of or relating in any way to the sale, condition or performance of the product or this Limited Warranty.

Notice of Dispute. In the event you intend to commence an arbitration proceeding, you must first notify LG in writing at least 30 days in advance of initiating the arbitration by sending a letter to LGECI Legal Team at 20 Norelco Drive, North York, Ontario, Canada M9L 2X6 (the "Notice of Dispute"). You and LG agree to engage in good faith discussions in an attempt to amicably resolve your claim. The notice must provide your name, address, and telephone number; identify the product that is the subject of the claim; and describe the nature of the claim and the relief being sought. If you and LG are unable to resolve the dispute within 30 days of LG's receipt of the Notice of Dispute, the dispute shall be resolved by binding arbitration in accordance with the procedure set out herein. You and LG both agree that, during the arbitration proceeding, the terms (including any amount) of any settlement offer made by either you or LG will not be disclosed to the arbitrator until the arbitrator determines the dispute.

Agreement to Binding Arbitration and Class Action Waiver. Upon failure to resolve the dispute during the 30 day period after LG's receipt of the Notice of Dispute, you and LG agree to resolve any claims between you and LG only by binding arbitration on an individual basis, unless you opt out as provided below, or you reside in a jurisdiction that prevents full application of this clause in the circumstances of the claims at issue (in which case if you are a consumer, this clause will only apply if you expressly agree to the arbitration). To the extent permitted by applicable law, any dispute between you and LG shall not be combined or consolidated with a dispute involving any other person's or entity's product or claim. More specifically, without limitation of the foregoing, except to the extent such a prohibition is not permitted at law, any dispute between you and LG shall not under any circumstances proceed as part of a class or representative action. Instead of arbitration, either party may bring an individual action in small claims court, but that small claims court action may not be brought on a class or representative basis except to the extent this prohibition is not permitted at law in your province or territory of jurisdiction as it relates to the claims at issue between you and LG. This does not apply to consumers in Ontario and Québec. In accordance with provincial legislation, the consumer and LG may agree to resolve the dispute using any procedure available, including commencing the action before the competent courts of those provinces.

Arbitration Rules and Procedures. To begin arbitration of a claim, either you or LG must make a written demand for arbitration. The arbitration will be private and confidential, and conducted on a simplified and

expedited basis before a single arbitrator chosen by the parties under the provincial or territorial commercial arbitration law and rules of the province or territory of your residence. You must also send a copy of your written demand to LG at LG Electronics, Canada, Inc., Attn: Legal Department- Arbitration, 20 Norelco Drive, North York, Ontario M9L 2X6. This arbitration provision is governed by your applicable provincial or territorial commercial arbitration legislation. For consumers in Ontario and Québec, the applicable arbitration legislation only applies if consumers agree to submit the dispute to arbitration. Judgment may be entered on the arbitrator's award in any court of competent jurisdiction. All issues are for the arbitrator to decide, except that, issues relating to the scope and enforceability of the arbitration provision and to the arbitrability of the dispute are for the court to decide. The arbitrator is bound by the terms of this provision.

Governing Law. The law of the province or territory of your purchase shall govern this Limited Warranty and any disputes between you and LG except to the extent that such law is preempted by or inconsistent with applicable federal or provincial/territorial law. Should arbitration not be permitted for any claim, action, dispute or controversy between you and LG, you and LG attorn to the exclusive jurisdiction of the courts of the province or territory of your purchase for the resolution of the claim, action, dispute or controversy between you and LG.

Fees/Costs. You do not need to pay any fee to begin an arbitration. Upon receipt of your written demand for arbitration, LG will promptly pay all arbitration filing fees unless you seek more than \$25,000 in damages, in which case the payment of these fees will be governed by the applicable arbitration rules. Except as otherwise provided for herein, LG will pay all filing, administration and arbitrator fees for any arbitration initiated in accordance with the applicable arbitration rules and this arbitration provision. If you prevail in the arbitration, LG will pay your attorneys' fees and expenses as long as they are reasonable, by considering factors including, but not limited to, the purchase amount and claim amount. Notwithstanding the foregoing, if applicable law allows for an award of reasonable attorneys' fees and expenses, an arbitrator can award them to the same extent that a court would. If the arbitrator finds either the substance of your claim or the relief sought in the demand is frivolous or brought for an improper purpose (as measured by the applicable laws), then the payment of all arbitration fees will be governed by the applicable arbitration rules. In such a situation, you agree to reimburse LG for all monies previously disbursed by it that are otherwise your obligation to pay under the applicable arbitration rules. Except as otherwise provided for, LG waives any rights it may have to seek attorneys' fees and expenses from you if LG prevails in the arbitration.

Hearings and Location. If your claim is for \$25,000 or less, you may choose to have the arbitration conducted solely (1) on the basis of documents submitted to the arbitrator, (2) through a telephonic hearing, or (3) by an in-person hearing as established by the applicable arbitration rules. If your claim exceeds \$25,000, the right to a hearing will be determined by the applicable arbitration rules. Any in-person arbitration hearings will be held at the nearest, most mutually-convenient arbitration location available within the province or territory in which you reside unless you and LG both agree to another location or agree to a telephonic arbitration.

Severability and Waiver. If any portion of this Limited Warranty (including these arbitration procedures) is unenforceable, the remaining provisions will continue in full force and effect to the maximum extent permitted by applicable law. Should LG fail to enforce strict performance of any provision of this Limited Warranty (including these arbitration procedures), it does not mean that LG intends to waive or has waived any provision or part of this Limited Warranty.

Opt Out. The arbitration provision requires you and LG to resolve disputes by binding arbitration instead of court, unless the laws of your province or territory do not permit that, or, in other jurisdictions, if you choose to opt out. The arbitration provision does not apply to consumers in Ontario and Québec.

For individuals that fall within the binding arbitration provisions, you may opt out of this dispute resolution procedure. If you opt out, neither you nor LG can require the other to participate in an arbitration proceeding. To opt out, you must send notice to LG no later than 30 calendar days from the date of the first consumer purchaser's purchase of the product by either (i) sending an e-mail to optout@lge.com, with the subject line: "Arbitration Opt Out;" or (ii) calling 1-800-980-2973. You must include in the opt out e-mail or provide by telephone: (a) your name and address; (b) the date on which the product was purchased; (c) the product model name or model number; and (d) the serial number (the serial number can be found (i) on the product; or (ii) online by accessing https://www.lg.com/ca_en/findmodel_serial/).

In the event that you "Opt Out", the law of the province or territory of your residence shall govern this Limited Warranty and any disputes between you and LG except to the extent that such law is preempted by or inconsistent with applicable federal or provincial/territorial law. Should arbitration not be permitted

60 LIMITED WARRANTY

for any claim, action, dispute or controversy between you and LG, you and LG agree to attorn to the exclusive jurisdiction of the courts of the province or territory of your residence for the resolution of the claim, action, dispute or controversy between you and LG.

You may only opt out of the dispute resolution procedure in the manner described above (that is, by e-mail or telephone); no other form of notice will be effective to opt out of this dispute resolution procedure. Opting out of this dispute resolution procedure will not affect the coverage of the Limited Warranty in any way, and you will continue to enjoy the full benefits of the Limited Warranty. If you keep this product and do not opt out, then you accept all terms and conditions of the arbitration provision described above.

Conflict of Terms. In the event of a conflict or inconsistency between the terms of this Limited Warranty and the End User License Agreement (“EULA”) in regards to dispute resolution, the terms of this Limited Warranty shall control and govern the rights and obligations of the parties and shall take precedence over the EULA.



Escanee el código QR para ver el manual.



MANUAL DEL PROPIETARIO

STYLER

Lea el manual del propietario detenidamente previo a operar el electrodoméstico y manténgalo al alcance para futuras referencias.

ESPAÑOL

SC5**R8*H

www.lg.com

Copyright © 2025 LG Electronics. Todos los derechos reservados

2

ÍNDICE

3 INSTRUCCIONES IMPORTANTES DE SEGURIDAD

- 3 LEA TODAS LAS INSTRUCCIONES ANTES DE UTILIZAR
- 3 MENSAJES DE ADVERTENCIA

10 DESCRIPCIÓN GENERAL DEL PRODUCTO

- 10 Características del producto

13 INSTALACIÓN

- 13 Antes de la instalación
- 14 Requisitos para la ubicación de la instalación
- 16 Desembalaje del electrodoméstico
- 16 Ajuste del electrodoméstico

19 FUNCIONAMIENTO

- 19 Funcionamiento general
- 20 Preparación de las cargas
- 21 Controlar los artículos antes de cada carga
- 23 Carga del electrodoméstico
- 28 Uso del vaporizador manual de alta presión
- 32 Panel de control
- 34 Tabla de ciclos
- 41 Ajuste

43 FUNCIONES INTELIGENTES

- 43 Aplicación LG ThinQ
- 46 Función Smart Diagnosis™ (Diagnóstico Inteligente)

47 MANTENIMIENTO

- 47 Limpieza regular

50 SOLUCIÓN DE PROBLEMAS

- 50 Preguntas frecuentes
- 50 Antes de llamar al servicio técnico

55 GARANTÍA LIMITADA

- 55 EE. UU.

INSTRUCCIONES IMPORTANTES DE SEGURIDAD

LEA TODAS LAS INSTRUCCIONES ANTES DE UTILIZAR

ESPAÑOL

Mensajes de seguridad

Su seguridad y la de los demás es muy importantes.

Tanto en este manual como en el electrodoméstico, hemos proporcionado numerosos e importantes mensajes de seguridad. Siempre debe leer y respetar todos los mensajes de seguridad.



Este es el símbolo de alerta de seguridad.

Este símbolo le advierte sobre posibles riesgos que pueden ocasionar lesiones o la muerte tanto a usted como a los demás. El símbolo de alerta de seguridad siempre estará acompañado de las palabras "ADVERTENCIA" o "PRECAUCIÓN" y seguido de un mensaje de seguridad importante.



ADVERTENCIA

El incumplimiento de las instrucciones podría causarle la muerte o lesiones graves.



PRECAUCIÓN

El incumplimiento de las instrucciones podría causarle lesiones o daños al producto.

Todos los mensajes de seguridad le indicarán cuáles son los peligros potenciales, cómo reducir la posibilidad de lesiones y qué podría suceder si no sigue las instrucciones.

Notas sobre el refrigerante inflamable(R290)

En las unidades pueden verse los siguientes símbolos.



Este símbolo indica que este electrodoméstico utiliza un refrigerante inflamable. Existe riesgo de incendio si el refrigerante tiene fugas y queda expuesto a una fuente de ignición exterior.



Este símbolo indica que este equipo sólo debe ser manipulado por personal de servicio que esté familiarizado con el Manual de instalación.



Este símbolo indica que el Manual del propietario o el Manual de instalación contienen la información solicitada.

MENSAJES DE ADVERTENCIA

ADVERTENCIA

- Para disminuir el riesgo de explosiones, incendios, descargas eléctricas, quemaduras, lesiones o muerte de las personas que usen este electrodoméstico, siga las precauciones básicas, incluidas las siguientes:

ADVERTENCIA

- En el recinto del aparato, mantenga las aberturas de ventilación no bloqueadas.

ADVERTENCIA

- Evite daños en el circuito del refrigerante.

4 INSTRUCCIONES IMPORTANTES DE SEGURIDAD

Instalación

- Póngase en contacto con un centro de servicio autorizado antes de instalar o reubicar el electrodoméstico para evitar lesiones o daños en el producto cuando lo mueva.
- Al mover el electrodoméstico lejos de la pared, tenga cuidado de no pisar ni dañar el cable de alimentación.
- El electrodoméstico es pesado. Dos o más personas son necesarias para mover e instalar el electrodoméstico y evitar daños o lesiones.
- Antes de usarlo, asegúrese de conectar el electrodoméstico a una toma de corriente con conexión a tierra específica y clasificada para su uso con este electrodoméstico. Es responsabilidad del usuario reemplazar una toma de corriente de pared estándar de 2 clavijas por una toma de corriente de pared estándar de 3 clavijas.
- Antes de su uso, el electrodoméstico debe instalarse correctamente como se describe en este manual. Se puede producir una descarga eléctrica si el electrodoméstico no está conectado a tierra correctamente.
- No instale el electrodoméstico donde pueda haber peligro de caída de la unidad. El electrodoméstico no está diseñado para su uso en barcos o aviones. Consulte en un centro de servicio autorizado LG acerca de su uso en otras circunstancias especiales.
- No intente forzar ni alterar los controles.
- Instale el electrodoméstico donde el suelo esté firme y nivelado. El electrodoméstico puede vibrar en exceso y finalmente caerse si se instala en una superficie inestable, lo cual podría provocar daños o lesiones.
- Mantenga el lado frontal protegido durante el transporte del electrodoméstico. No lo transporte desde la parte delantera. El panel de vidrio templado en la parte frontal del electrodoméstico puede romperse y provocar daños o lesiones.
- Conecte correctamente a tierra el electrodoméstico para cumplir con todos los códigos u ordenanzas vigentes. Siga los detalles de las instrucciones de instalación. Se puede producir una descarga eléctrica si el electrodoméstico no está conectado a tierra como corresponde.
- Instale y guarde el electrodoméstico donde no esté expuesto a temperaturas bajo cero o a la intemperie. Deje que el electrodoméstico se caliente a temperatura ambiente antes de usarlo si se ha enviado en invierno o a temperaturas bajo cero.
- No repare o reemplace ninguna pieza del electrodoméstico ni intente realizar ningún servicio, a menos que se recomiende específicamente en las instrucciones publicadas de mantenimiento o de reparación por parte del usuario que usted entienda y tenga la habilidad para llevar a cabo. El incumplimiento de esta advertencia puede causar lesiones graves, incendios, descargas eléctricas o la muerte.
- Para reducir el riesgo de descargas eléctricas, no instale el electrodoméstico en ambientes húmedos como un cuarto de baño. El incumplimiento de esta advertencia puede causar la muerte, lesiones graves, incendios, descargas eléctricas, deformación o mal funcionamiento del producto.
- Extraiga todos los elementos de embalaje y elimine todos los materiales de envío. Si no lo hace, pueden producirse quemaduras, incendio, explosión o incluso la muerte.
- Conecte el electrodoméstico a un circuito de potencia nominal adecuado, protegido, y dimensionado para evitar sobrecargas eléctricas. Los circuitos de alimentación inadecuados pueden fundirse, creando descargas eléctricas y riesgos de incendios.
- Mantenga todo el embalaje lejos de los niños. El material de envasado puede ser peligroso para los niños. Existe riesgo de asfixia.
- No instale el electrodoméstico cerca de otra fuente de calor como una cocina, horno o calefactor. El incumplimiento de esta advertencia puede causar la deformación del producto, humo o fuego.
- No coloque velas, elementos humeantes u otros materiales inflamables en la parte superior del electrodoméstico. Pueden dar lugar a goteos de cera, humo o fuego.
- Quite toda la película protectora de vinilo del electrodoméstico. Si no lo hace, se pueden causar daños en el producto o provocar humo o fuego.

- Ciertas piezas internas no tienen conexión a tierra en forma intencional y pueden presentar un riesgo de descarga eléctrica sólo durante la reparación. Personal de servicio: No toque la bomba, la válvula, el motor o el tablero de control cuando el aparato esté recibiendo energía.
- No incline el electrodoméstico hacia atrás mientras haya agua en el tanque. Cuando necesite mover el electrodoméstico o cambiarlo de sitio, drene el tanque de agua. Si lo inclina mientras haya agua en el tanque, esta podría derramarse en su interior y afectar a su funcionamiento.
- Cuando instale el electrodoméstico, evite ponerlo en una ubicación en la que reciba directamente la corriente proveniente de un aire acondicionado. De lo contrario, podría producirse condensación debido a la diferencia de temperatura entre el interior del electrodoméstico y el entorno.

FUNCIONAMIENTO

- No permita que los niños jueguen sobre el electrodoméstico o dentro de él. Se debe supervisar a los niños cuando se use el electrodoméstico cerca de ellos.
- No se suba, ni se pare, ni se cuelgue de la puerta, la plataforma o el interior del electrodoméstico. El electrodoméstico podría caerse o sufrir daños, o provocar cualquier otro daño o lesión.
- No pise las puertas que conducen a los tanques de agua. El electrodoméstico podría caerse y causar daños y lesiones.
- No coloque objetos pesados o peligrosos en la parte superior del electrodoméstico.
- No coloque animales vivos dentro del electrodoméstico.
- No permita que los niños se suban al electrodoméstico.
- En caso de una fuga de gas (propano/GLP), asegure una ventilación adecuada y comuníquese con un centro de servicio autorizado antes de volver a usar el electrodoméstico. No toque ni desmonte la toma de corriente del electrodoméstico.
- No utilice ni coloque sustancias inflamables (químicos, medicamentos, cosméticos, etc.) cerca del electrodoméstico, ni los guarde en su interior. No coloque el electrodoméstico cerca de gases inflamables.
- Desconecte el cable de alimentación inmediatamente si escucha un ruido, huele un olor extraño o detecta humo proveniente del electrodoméstico.
- En caso de inundación: no se acerque al electrodoméstico cuando la base esté sumergida en el agua. Comuníquese con el centro de servicio. Existen riesgos de descargas eléctricas o incendio.
- No utilice suavizantes ni productos para eliminar la estática, a menos que lo recomiende el fabricante del suavizante o del producto.
- No coloque las manos o el cuerpo cerca de la boquilla de vapor durante el funcionamiento. El vapor de agua es caliente y podría causar una lesión.
- No inserte objetos en el tubo de vapor. Podría provocar un ruido excesivo y fuego.
- No beba agua del suministro de agua o tanques de drenaje.
- Si lleva accesorios pequeños (como tirantes de blusas, vestidos, etc.), quíteselos si es posible antes de usarlos. Si no se pueden quitar, asegúrelos para evitar que se caigan. Los accesorios podrían caerse dentro del producto y causar un mal funcionamiento.
- No desmonte ni modifique el electrodoméstico.
- No coloque las manos, los pies ni objetos metálicos debajo del electrodoméstico.
- No utilice el electrodoméstico ni toque el cable de alimentación con las manos mojadas.
- Mantenga los dedos alejados de los puntos de apriete; las distancias entre la puerta y el gabinete son necesariamente pequeños. Sea cuidadoso al cerrar la puerta cuando haya niños cerca.
- Este electrodoméstico no está diseñado para ser utilizado por personas (incluidos niños) con capacidades físicas, sensoriales o mentales reducidas o con falta de experiencia y conocimiento, a menos que sean supervisados o instruidos acerca del uso del electrodoméstico por una persona responsable de su seguridad.

6 INSTRUCCIONES IMPORTANTES DE SEGURIDAD

- No coloque artículos que hayan estado expuestos a aceites de cocina en el electrodoméstico. Los artículos contaminados con aceite de cocina pueden conducir a una reacción química que podría incendiar una carga.
- No seque artículos que se hayan limpiado, lavado, remojado o manchado con gasolina, disolventes de limpieza en seco u otras sustancias inflamables o explosivas, ya que desprenden vapores que pueden encenderse o explotar.
- No utilice calor para secar artículos que contengan goma de espuma o materiales similares a la textura de goma.
- No abra la puerta durante el funcionamiento. El rendimiento del producto puede verse afectado negativamente. Si el producto se instala sobre una alfombra o cerca de ella, la condensación del aire caliente o el vapor puede manchar o dañar la alfombra.
- No utilice el producto para fines distintos de los previstos. Los daños causados por el uso del producto para fines distintos a los especificados en este manual del usuario no están cubiertos por la garantía.
- No use piezas de repuesto que no hayan sido recomendadas por el fabricante (p.ej. piezas domésticas usando una impresora 3D).
- Después de usar el **Vaporizador de mano de alta presión**, espere unos 5 minutos o más para que se enfríe antes de guardarlo. Si toca el cabezal del vaporizador o la manguera de vapor antes de que se hayan enfriado, podría quemarse.
- Desenchufe el cable de alimentación y llene el tanque con agua o limpie el electrodoméstico.
- Si el producto está dañado y su interior queda expuesto, no toque el vaporizador manual de alta presión. Póngase en contacto con un centro de servicio autorizado.
- El **Vaporizador de mano de alta presión** está diseñado para uso doméstico. No lo utilice con otros fines.
- El vaporizador está pensado para utilizarse únicamente con el Styler LG. No lo instale en otros electrodomésticos ni lo utilice para otros fines.
- Cuando el producto esté encendido o en uso, no pulverice vapor hacia una persona o un animal; podría ocasionarles quemaduras.
- No utilice el vaporizador directamente sobre prendas que lleve puestas.
- Cuando el producto esté encendido o en uso, no permita que los niños ni las mascotas se acerquen a este.
- Una vez que haya acabado de utilizar el vaporizador, no toque el cabezal ni la manguera de vapor con las manos ni los pies. Podría quemarse con el calor residual.
- No utilice el vaporizador en superficies de cristal. De lo contrario, estas podrían dañarse y ocasionar lesiones.
- No utilice el vaporizador en componentes electrónicos. De lo contrario, podrían producirse fallos de funcionamiento o daños en estos.
- No permita que los niños o las mascotas jueguen con el vaporizador.
- Proteja el vaporizador frente a impactos o caídas. Si se daña, no lo toque; póngase en contacto con un centro de servicio autorizado.
- No utilice el vaporizador con tejidos (prendas deportivas funcionales (Gore-Tex), pieles, cuero, cuero artificial, materiales revestidos, etc.) que puedan dañarse con el vapor.
- No tire a la fuerza del vaporizador, ya que las piezas del compartimento del **Vaporizador de mano de alta presión** podrían dañarse.
- Mientras utilice el vaporizador, no cierre la puerta del Styler ni la caja de almacenamiento. De lo contrario, podría arañar el borde de la tapa de la caja de almacenamiento o dañarla, dejar marcas de arañazos en el interior de la puerta o dañar la manguera de vapor.
- Cuando utilice el vaporizador en prendas de seda artificial, ajústelo al modo Low para evitar que encojan.
- En función del entorno, es posible que, cuando encienda el vaporizador y pulverice vapor por primera vez, salga agua condensada que deje marcas en la ropa. Por lo tanto, le recomendamos que pulverice vapor 2-3 veces al aire durante 2-3 segundos antes de orientarlo hacia la prenda.

- En función del entorno de uso, puede formarse humedad cerca del cabezal del vaporizador y dentro del Styler. Por lo tanto, debe eliminar la humedad con una toalla seca antes de guardarlo.
- Si la boquilla de vapor se obstruye, utilice un alfiler o un palillo de dientes para desobstruirla. Asegúrese de limpiar la boquilla después de apagar el Styler y dejar que se enfríe durante 30 minutos o más.

⚠ PRECAUCIÓN

- Después del uso, limpie con un paño seco cualquier resto de humedad que quede alrededor de la boquilla de vapor y la puerta antes de almacenar la boquilla.
- Para reducir el riesgo de contacto con agua caliente que sale de las salidas de vapor, revise el aparato antes de cada uso manteniéndolo alejado del cuerpo y accionando el botón de vapor.
- No sumerja el aparato en agua u otros líquidos para prevenir descargas eléctricas.
- No permita que el cable toque superficies calientes.
- Deje que el aparato se enfríe completamente antes de guardarlo.
- Enrolle el cable libremente alrededor del aparato al guardarlo.
- No utilice el aparato si el cable está dañado o si el aparato se ha caído o dañado.
- Para reducir el riesgo de descarga eléctrica, no desarme ni intente reparar el aparato. Llévelo a un técnico de servicio calificado para su revisión y reparación. Un reensamblaje o reparación incorrecta puede provocar riesgo de incendio, descarga eléctrica o lesiones a las personas cuando se utilice el aparato.
- Las partes metálicas, el agua caliente y el vapor pueden causar quemaduras si se las toca.

Conexión a la electricidad

- No corte ni quite la clavija de conexión a tierra del cable de alimentación, en ninguna circunstancia. Para evitar lesiones personales o daños en el electrodoméstico, el cable de alimentación eléctrica debe estar conectado a una toma de tierra adecuada.
- Este electrodoméstico debe estar conectado a una toma de corriente conectada a tierra de 120 V CA, de 60 Hz protegida por un fusible o un interruptor de circuito de 15 amperios. El incumplimiento de estas instrucciones puede provocar incendios, explosiones o la muerte.
- Este electrodoméstico debe estar conectado a una toma de corriente a tierra adecuada. Se pueden producir descargas eléctricas si el electrodoméstico no está conectado a tierra correctamente. Haga revisar la toma de corriente de pared y el circuito por un electricista calificado para asegurarse de que la toma de tierra sea la correcta. El incumplimiento de estas instrucciones puede crear un riesgo de descargas eléctricas e incendios.
- Instale el electrodoméstico donde haya un enchufe al que se pueda acceder fácilmente. Desenchufe el electrodoméstico cuando no esté en uso para evitar el riesgo de incendios o descargas eléctricas.
- Desenchufe el electrodoméstico antes de desmontarlo o repararlo para evitar el riesgo de descargas eléctricas.
- El electrodoméstico debe estar siempre enchufado a su propia toma de corriente individual, la cual tiene una tensión nominal que coincide con la placa de características. Esto proporciona el mejor rendimiento y también evita la sobrecarga de los circuitos de cableado de la casa, los cuales podrían causar un riesgo de incendio por sobrecalentamiento de los cables.
- No utilice un cable de extensión para conectarlo a una toma de corriente. Si lo hace, podría provocar un incendio o una descarga eléctrica.
- Nunca desenchufe el electrodoméstico tirando del cable de alimentación. Siempre sostenga firmemente el enchufe y tire hacia afuera de la toma. El cable de alimentación se puede dañar y provocar un riesgo de incendio y descargas eléctricas.
- Comuníquese con LG o con un técnico competente de inmediato para reparar o reemplazar todos los cables de alimentación que se hayan desgastado o dañado. No utilice un cable que muestre grietas o daños por abrasión en alguno de los extremos o a lo largo de este. El cable de alimentación puede derretirse y crear descargas eléctricas o riesgos de incendio.

8 INSTRUCCIONES IMPORTANTES DE SEGURIDAD

- Al instalar o mover el electrodoméstico, tenga cuidado de no pellizcar, aplastar o dañar el cable de alimentación. Esto evitará incendios y descargas eléctricas que pueden provocar lesiones personales y daños en el electrodoméstico.
- No utilice una toma de corriente de múltiples enchufes que no esté correctamente conectada a tierra. Si es necesario, utilice solo una toma de corriente de múltiples enchufes que esté correctamente conectada a tierra y tenga una clasificación de 15 amperios o más. No seguir estas instrucciones puede resultar en una descarga eléctrica o un incendio a causa del sobrecalentamiento del dispositivo. Si se activa el interruptor del circuito en el dispositivo, podría desconectar la energía del electrodoméstico.

Mantenimiento y descarte

- Limpie los objetos extraños, como polvo y agua, de las clavijas del enchufe de alimentación y las áreas de contacto con frecuencia. No utilice un trapo mojado o húmedo cuando limpie el enchufe.
- No utilice electrodomésticos para secar el interior. No encienda una vela para eliminar los olores del interior.
- No rocíe agua sobre el electrodoméstico directamente al limpiarlo. Puede producirse un incendio o una descarga eléctrica.
- Después de usar, seque el interior con un paño seco.
- Limpie el filtro de pelusas antes o después de cada carga.
- Para evitar lesiones físicas y quemaduras, tenga cuidado al limpiar el condensador y no toque ni limpie el condensador con las manos desprotegidas.
- Instale la tapa del filtro de pelusas ❶ y el propio filtro de pelusas ❷ correctamente para garantizar un buen funcionamiento del sensor de iluminación inteligente y que el polvo se recoja de forma adecuada. El espejo de la parte posterior de la tapa del filtro de pelusas forma parte del sensor, por lo que debe limpiarse con un paño seco.

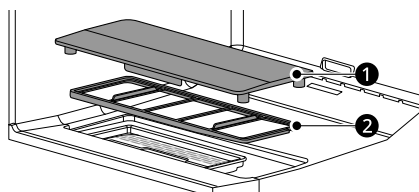

Instrucciones de conexión a tierra

- Este electrodoméstico se debe conectar a tierra. En caso de un mal funcionamiento o avería, la puesta a tierra reducirá el riesgo de descarga eléctrica al proporcionar un trayecto de menor resistencia para la corriente eléctrica.
- Este electrodoméstico debe estar equipado con un cable que tenga un conductor de tierra y un enchufe de conexión a tierra. El enchufe debe conectarse a una toma de corriente apropiada que esté instalada y conectada a tierra de acuerdo con todos los códigos y ordenanzas locales.
- No modifique el enchufe. Si no encaja en la toma de corriente, llame a un electricista calificado para que instale una toma adecuada.
- No utilice blanqueadores a base de oxígeno o cloro en el exterior del electrodoméstico. Pueden causar decoloración cuando se aplican sobre la superficie del producto.
- No utilice objetos afilados para limpiar o hacer funcionar los controles. Se puede producir una descarga eléctrica.
- Evite golpear el cristal frontal con objetos pesados. A pesar de que está hecho de vidrio templado, el panel puede romperse en caso de un fuerte impacto y causar lesiones.
- Mantenga el electrodoméstico libre de roedores, insectos y otros objetos extraños. Estos pueden dañar los cables y provocar un incendio o una descarga eléctrica.

INSTRUCCIONES IMPORTANTES DE SEGURIDAD 9

- Antes de sacar el electrodoméstico de servicio o desecharlo, quite la tapa del compartimento de secado. Desconecte el enchufe de alimentación y destruya la sección de los botones para evitar la reutilización.
- Este electrodoméstico debe estar conectado a un metal con conexión a tierra, se debe colocar un sistema de cableado permanente o un conductor de puesta a tierra con los conductores de circuito y conectarse al terminal o conducto de tierra del equipo en el electrodoméstico. Se puede producir una descarga eléctrica si el electrodoméstico no está conectado a tierra correctamente.
- La conexión incorrecta del conductor de tierra del equipo puede generar riesgos de descarga eléctrica. Comuníquese con un electricista o un técnico de servicio calificado si no está seguro de que el electrodoméstico está correctamente conectado a tierra.

ESPAÑOL

GUARDE ESTAS INSTRUCCIONES

10 DESCRIPCIÓN GENERAL DEL PRODUCTO

DESCRIPCIÓN GENERAL DEL PRODUCTO

Características del producto

Las ilustraciones en esta guía pueden diferir de los componentes y accesorios reales, los cuales están sujetos a cambios sin previo aviso por parte del fabricante a fin de introducir mejoras en el producto.

Interior

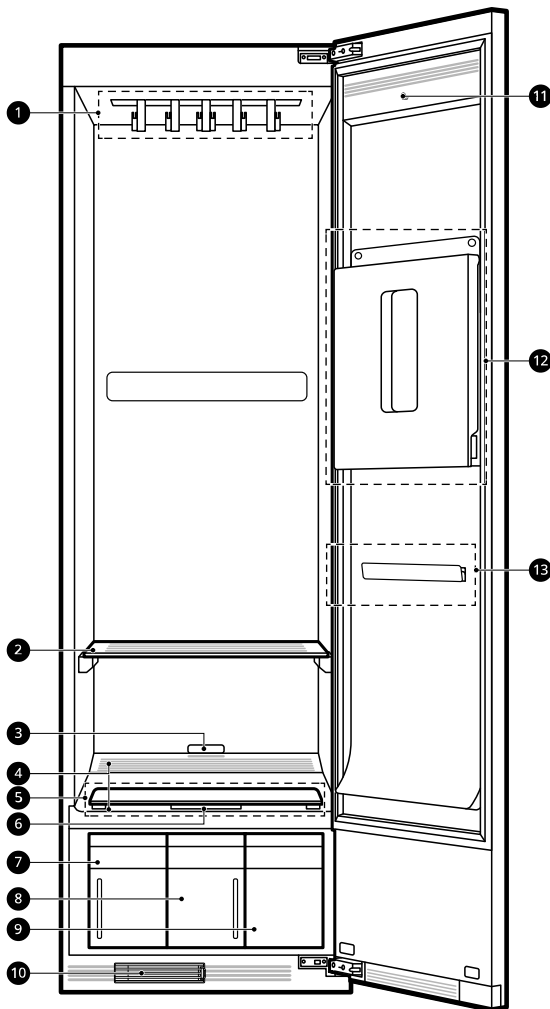

- ❶ Percha móvil
- ❷ Estante
- ❸ Sensor de luz
- ❹ Ventilación para la circulación del aire caliente
- ❺ Tapa del filtro de pelusas
- ❻ Compartimento para las láminas de aroma
- ❼ Tanque de drenaje de agua
- ❽ Tanque de suministro de agua
- ❾ Compartimento del vaporizador manual de alta presión
- ❿ Filtro de deshumidificación
- ⓫ Soporte para perchas
- ⓬ Kit de cuidado para pantalones con pliegues
- ⓭ Soporte deslizante

NOTA

- El instalador puede invertir la apertura de la puerta para adaptarse a la ubicación de la instalación.

Especificaciones

Los asteriscos indican las variantes del modelo y pueden variar (de 0 a 9) o (de la A a la Z).

Modelo	SC5**R8*H
Requisitos eléctricos	120 V~, 60 Hz
Peso neto	203 lb (92 kg)
Potencia nominal	1500 W
Capacidad máxima	6 artículos

ESPAÑOL

Dimensiones

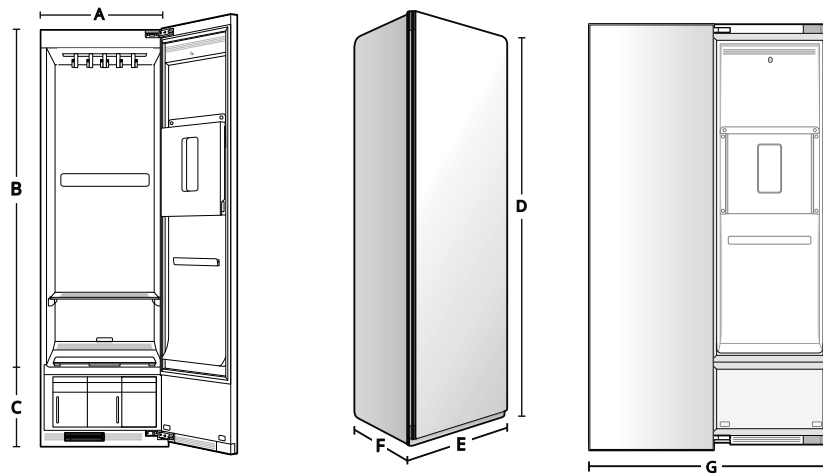

	Dimensiones (pulgadas/mm)	
	pulgadas	mm
A	21	535
B	61 3/4	1570
C	15 1/2	395
D	77 3/8	1965
E	23 5/8	600
F	24 3/8	620
G	46 7/8	1190

12 DESCRIPCIÓN GENERAL DEL PRODUCTO

Accesorios

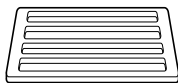

Estante



Bandeja de goteo



5 perchas regulares



Guante protector



Guante de limpieza



Llave

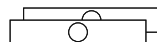

2 cubiertas de bisagra



2 patas de nivelación traseras

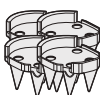

4 Púas para la instalación de la alfombra



Láminas de aroma

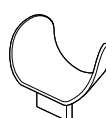

Soporte del vaporizador manual

NOTA

- Los accesorios incluidos varían según el modelo que compró.
- Comuníquese con la tienda donde compró el electrodoméstico o con el servicio al cliente del LG si falta o está dañado algún accesorio.
- Para su seguridad y para una mayor vida útil del producto, utilice únicamente componentes autorizados. El fabricante no se hará responsable por el mal funcionamiento del producto o accidentes causados por el uso de componentes o piezas no autorizados comprados por separado.

INSTALACIÓN

Antes de la instalación

Descripción general de la instalación

Lea las siguientes instrucciones de instalación después de comprar este electrodoméstico o al transportarlo a otro lugar.

ESPAÑOL

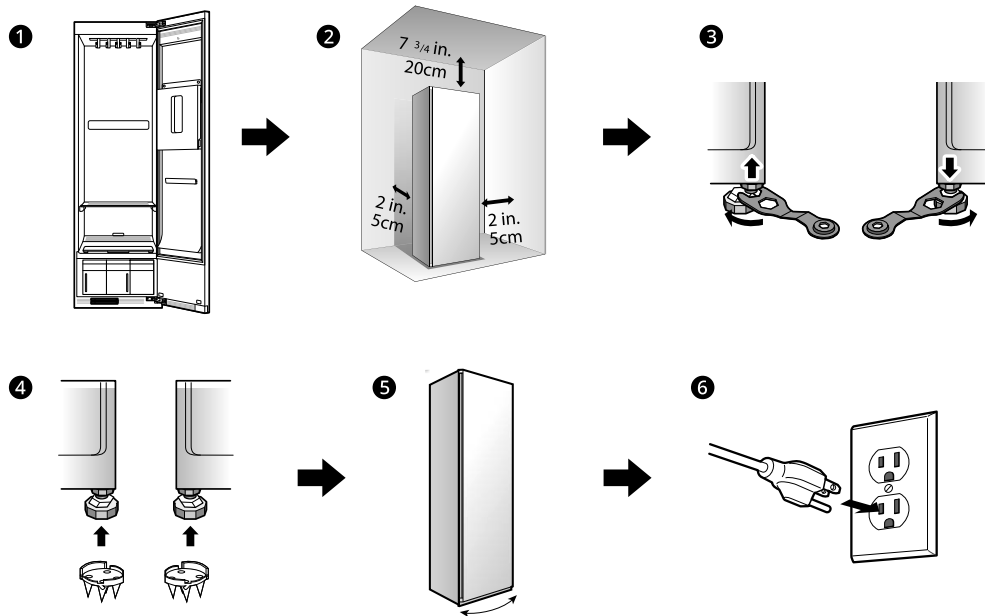

- 1 Desempaque y retire los materiales de envío
- 2 Compruebe y elija la ubicación adecuada
- 3 Nivele el electrodoméstico
- 4 Instale púas para alfombra[†]
- 5 Invierta la apertura de la puerta[†]
- 6 Conecte a la toma de corriente conectada a tierra

[†] En caso de ser necesario.

14 INSTALACIÓN

Requisitos para la ubicación de la instalación

Antes de instalar el electrodoméstico, controle los siguientes requisitos para la ubicación de la instalación.

Ubicación de la instalación

- Se debe ubicar una toma de corriente con conexión a tierra a unos 2 pies (61 cm) de cada lado del electrodoméstico.
- Instale el electrodoméstico a nivel del suelo. (La pendiente permitida debajo del electrodoméstico es: 1°)
- El suelo debe estar nivelado, con una pendiente máxima de 1 pulgada (2.5 cm) bajo el electrodoméstico. Si la pendiente es mayor de 1 pulgada (2.5 cm), el electrodoméstico no se podrá nivelar correctamente.
- El electrodoméstico debe tener fácil acceso en caso de que necesite mantenimiento.
- No instale el electrodoméstico en una zona donde pueda estar expuesto al agua o al clima. El incumplimiento de esta advertencia puede ocasionar riesgos de descargas eléctricas, lesiones personales o daños y funcionamiento incorrecto del producto.
- No instale el electrodoméstico en una plataforma hueca o flexible. Si lo hace, puede causar ruido y vibración excesiva, y provocar daños o lesiones en caso de que el electrodoméstico se caiga.
- Evite ponerlo en una ubicación en la que reciba directamente la corriente proveniente de un aire acondicionado.
 - Podría producirse condensación debido a la diferencia de temperatura entre el interior del electrodoméstico y la corriente del aire acondicionado.

NOTA

- Un piso resistente debe soportar el peso total del electrodoméstico de **207 libras (94 kg)**. También se debe tener en cuenta el peso combinado con otros electrodomésticos para lavar la ropa.

separaciones de 1 3/16 pulgadas (3 cm) en los lados y la parte trasera, se deben considerar las separaciones recomendadas por las siguientes razones:

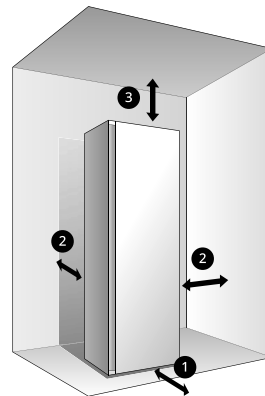

- ❶ Deje al menos **24 pulgadas (61 cm)** en el frente para abrir la puerta.
- ❷ Deje al menos **2 pulgadas (5 cm)** en ambos lados y entre la parte de atrás del electrodoméstico y la pared.
- ❸ Deje al menos **7 3/4 pulgadas (20 cm)** entre la parte superior del electrodoméstico y cualquier estante o armario colgante.

NOTA

- Si el electrodoméstico está muy cerca de elementos adyacentes, el rendimiento puede disminuir y aumentar el consumo de electricidad.
- Se debe tener en cuenta un espacio adicional en todos los lados del electrodoméstico para reducir la transferencia de ruido.

El espaciamiento de instalación en un lugar empotrado o en un clóset

Debe haber por lo menos algo de espacio alrededor del electrodoméstico (o cualquier otro electrodoméstico) para evitar el contacto con las paredes, muebles u otros electrodomésticos en funcionamiento. Deje un mínimo de 1 3/16 pulgadas (3 cm) en todos los lados del

Espaciamiento de instalación recomendado

Se recomienda dejar las siguientes separaciones para el electrodoméstico. Aunque el electrodoméstico se ha probado para

electrodoméstico para evitar el aumento de ruido o daños.

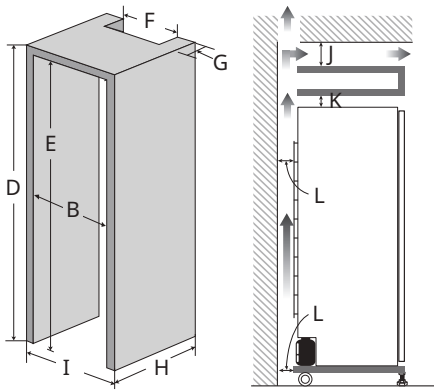
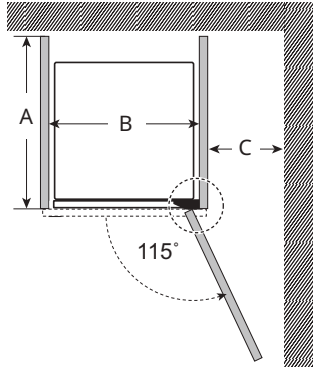

	Dimensiones	
	pulgadas	mm
A	≥ 27 1/8	≥ 690
B	≥ 26 3/8	≥ 670
C	≥ 10	≥ 250
D	≥ 78 7/8	≥ 2004
E	≥ 78 3/8	≥ 1990
F	≥ 21 13/16	≥ 555
G	≥ 2	≥ 50
H	≥ 26 3/8	≥ 670
I	≥ 25 1/4	≥ 640
J	≥ 2	≥ 50
K	≥ 1	≥ 25
L	≥ 2	≥ 50

NOTA

- Para la instalación de clóset, con una puerta, se requieren aberturas de ventilación mínimas en la parte superior e inferior de la puerta. Se aceptan las puertas tipo persianas con aberturas de ventilación equivalentes.
- La abertura de ventilación mínima para la instalación incorporada es de 31.5 pulgadas cuadradas (200 cm²).

ESPAÑOL

Requisitos de ventilación para armarios

Los armarios con puertas deben tener ventilación superior e inferior para evitar que el calor y la humedad se acumulen allí.

Un ejemplo exhibido usa rejillas de ventilación en la puerta.

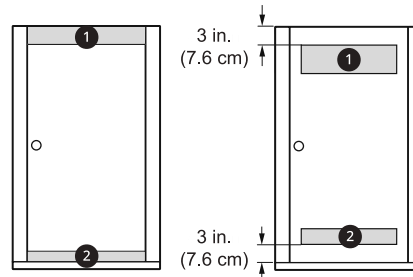

- 1 La ventilación superior con una apertura de **48 pulgadas cuadradas (310 cm²)** debe instalarse a no menos de **6 pies (185 cm)** por encima del piso.
- 2 La ventilación inferior con una apertura de **24 pulgadas cuadradas (155 cm²)** debe instalarse a no más de un pie por encima del piso.

Temperatura ambiente

- La temperatura debe ser entre **50 °F (10 °C)** y **95 °F (35 °C)**.
- Si la temperatura ambiente es demasiado baja o alta, puede afectar el rendimiento.
- No realice la instalación bajo la luz directa del sol o donde la temperatura esté por debajo de los **32 °F (0 °C)**.

16 INSTALACIÓN

Conexión eléctrica

- No utilice un cable de extensión ni un adaptador doble.
- No sobrecargue la toma de corriente conectándole más de un electrodoméstico.
- Conecte el electrodoméstico a una toma de tierra de acuerdo con las regulaciones de cableado actuales.
- El electrodoméstico debe colocarse cerca de una toma de corriente y el enchufe debe ser de fácil acceso.

⚠ ADVERTENCIA

- El cable de alimentación debe enchufarse en una toma de corriente adecuada que esté instalada con conexión a tierra de acuerdo con todos los códigos y las ordenanzas locales.

Desembalaje del electrodoméstico

⚠ ADVERTENCIA

- Se necesitan dos o más personas para desembalar y mover el electrodoméstico. De lo contrario, se pueden provocar lesiones graves si este se vuelca o cae.

Quitar el cartón y los materiales de transporte

Desempaque el electrodoméstico del cartón y retire todas las cintas y etiquetas temporales sobre el electrodoméstico.

- No quite las etiquetas de advertencia, la etiqueta del modelo ni el número de serie, ni la hoja de especificaciones técnicas que se encuentra debajo de la parte delantera del electrodoméstico.

⚠ PRECAUCIÓN

- No use instrumentos filosos, alcohol para fricciones, líquidos inflamables ni limpiadores abrasivos para quitar cinta adhesiva o pegamento. Estos productos pueden dañar la superficie del electrodoméstico.

NOTA

- Los residuos de pegamento o de cinta adhesiva también se pueden quitar fácilmente frotando una pequeña cantidad de jabón líquido sobre el

adhesivo con los dedos. Limpie con agua tibia y seque.

Mover el electrodoméstico

Utilice las ruedas ❶ en la parte inferior del electrodoméstico para moverlo. Empújelo lentamente desde aproximadamente la mitad de la parte delantera.

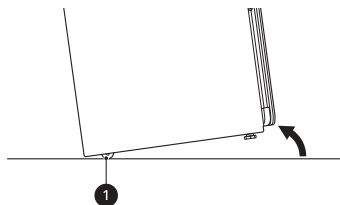

⚠ PRECAUCIÓN

- Mantenga el electrodoméstico en posición vertical cuando lo mueva y lo instale. Si usted lo posiciona sobre uno de sus lados, el refrigerante puede gotear y hacer que el electrodoméstico no funcione correctamente.

Ajuste del electrodoméstico

Revisión de nivelado

El nivelado del electrodoméstico previene ruidos, vibraciones y movimientos innecesarios. Controle si el electrodoméstico está perfectamente nivelado después de la instalación.

⚠ ADVERTENCIA

- El electrodoméstico es pesado. Cuando se nivela, se necesitan dos o más personas. El incumplimiento de esta advertencia puede causar lesiones graves o la muerte.

- 1 Posicione el electrodoméstico en la ubicación final y controle para asegurarse de que esté nivelado.
 - Todas las patas de nivelación deben descansar firmemente en el suelo. Presione suavemente las esquinas del electrodoméstico para asegurarse de que no se balancee de esquina a esquina. Asegúrese de que no haya espacios entre las patas de nivelación delanteras y el suelo.

2 Use la llave (incluida con el electrodoméstico) para girar las patas de nivelación.

- Extienda las patas frontales para subir el electrodoméstico o retráígalas para bajarlo. Si no puede nivelar el electrodoméstico solo con las patas frontales, inclínelo hacia adelante e instale las dos patas de nivelación traseras. No recueste el electrodoméstico para instalar las patas de nivelación.
- Suba o baje el electrodoméstico utilizando las patas de nivelación hasta que el electrodoméstico esté nivelado de lado a lado y de adelante hacia atrás.

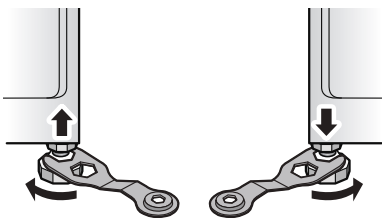

⚠ PRECAUCIÓN

- Asegúrese de que todas las patas de nivelación estén en contacto firme con el suelo. Si el electrodoméstico se utiliza sin nivelación, puede caerse y causar lesiones, daños o un mal funcionamiento.
- Ajuste las patas de nivelación solo en la medida necesaria para nivelar el electrodoméstico. Si se extienden las patas nivelación más de lo necesario, esto puede causar vibración del electrodoméstico.

3 Cuando el electrodoméstico esté completamente estable y todas las patas de nivelación estén descansando firmemente en el suelo, ajuste las tuercas de fijación ①.

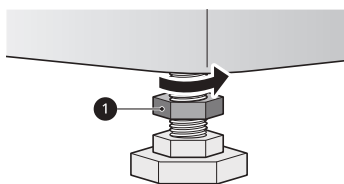

Instalación sobre alfombra

Siga estas instrucciones cuando instale el electrodoméstico sobre la alfombra.

⚠ ADVERTENCIA

- El electrodoméstico es pesado. Se necesitan dos o más personas para instalar las patas de nivelación traseras y las púas en la alfombra. De lo contrario, se pueden provocar lesiones en la espalda o de otro tipo.
- Mantenga el electrodoméstico en posición vertical al moverlo o instalarlo. Si lo posiciona el electrodoméstico sobre uno de sus lados, el refrigerante puede gotear y provocar su malfuncionamiento.

1 Mueva el electrodoméstico a su posición final usando las ruedas en la parte inferior.

2 Instale las dos patas de nivelación traseras en la parte inferior trasera del electrodoméstico.

- Para instalar las patas de nivelación, incline el electrodoméstico, no lo recueste.

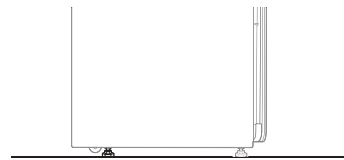

3 Nivele la unidad siguiendo las instrucciones en **Nivelación del electrodoméstico**.

4 Instale las cuatro púas para alfombra en los extremos de las patas de nivelación, con las caras más cortas y octogonales hacia el frente.

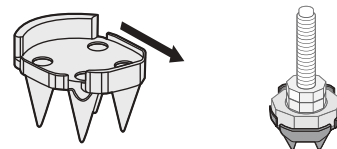

⚠ ADVERTENCIA

- Tenga cuidado al manipular las púas para alfombras. Están diseñadas para perforar la base de la alfombra y son muy afiladas.
- Procure no tocar las puntas de las púas al instalar la unidad para evitar lesiones personales o daños en el producto.

18 INSTALACIÓN

5 Nivel el electrodoméstico una vez más después de instalar las púas.

- Si la alfombra es muy acolchada o rellena, es posible que se deba extender un poco la pata frontal para instalar la bandeja de goteo.



Si se instala el electrodoméstico sobre una alfombra:

- Recuerde revisar y vaciar la bandeja de goteo con frecuencia.
- No abra la unidad durante la operación para evitar la formación de condensación en la superficie de la alfombra, esto puede ocasionar la aparición de moho superficial y hongos.
- Mantenga la parte inferior del gabinete seca cuando llene o el vacíe los tanques de agua. Mantenga el exterior de los tanques de agua limpio y seco para prevenir el surgimiento de moho.

Inversión de la puerta

Es posible invertir la dirección de la apertura de la puerta. Esto debe ser realizado por el instalador en el momento de la instalación.

NOTA

- Si es necesario cambiar la dirección de la apertura de la puerta después de la instalación, comuníquese con el Centro de atención al cliente de LG.

Montaje de la bandeja de goteo

Antes de utilizar el electrodoméstico, inserte la bandeja de goteo en la parte inferior del gabinete.

- 1 Sujete la bandeja de manera que la flecha y la letra en la parte delantera de la bandeja queden hacia arriba.
- 2 Inserte un lado de la bandeja primero, luego el otro. Empuje la bandeja hasta que se deslice completamente.

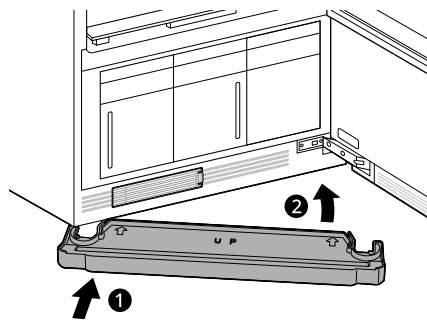

- 3 Para extraerla, tire de un lado primero y luego del otro.
 - Si la bandeja recoge agua, extráigala y vacíe el agua. Después de vaciarla, vuelva a montar la bandeja.

⚠ PRECAUCIÓN

- No utilice el electrodoméstico sin instalar la bandeja de goteo. Si lo hace, se podrían provocar daños a causa de las fugas.

Instalación de cubiertas de bisagra

- 1 Abra la puerta del electrodoméstico.
- 2 Encaje una cubierta de la bisagra con el borde doblado en el conjunto de la bisagra superior.

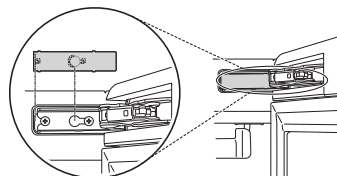

- 3 Repita el procedimiento con la cubierta de la bisagra en el conjunto de la bisagra inferior.

FUNCIONAMIENTO

ADVERTENCIA: Para reducir el riesgo de incendio, descarga eléctrica o lesiones a personas, lea las **INSTRUCCIONES IMPORTANTES DE SEGURIDAD** antes de usar este electrodoméstico.

Funcionamiento general

Uso del electrodoméstico

1 Prepare los artículos.

- No incluya artículos sensibles al calor o que puedan ser dañados por la exposición al agua.
- Coloque los artículos en perchas o en el estante.
- Abroche los botones y cierre las cremalleras para mantener los artículos en perchas móviles y prevenir daños.

2 Limpie el filtro de pelusa y cambie la lámina en el filtro de aroma.

- Saque el filtro y quite las pelusas de la última carga para un rendimiento más rápido y eficiente. Vuelva a instalar el filtro y compruebe que quede alineado al cerrar la rejilla. No utilice el electrodoméstico sin el filtro de pelusas en su lugar. Si se utiliza una lámina de suavizante de telas en el filtro de aroma, cámbiela después de cada uso.

3 Revise los tanques de agua.

- Llene el tanque de suministro de agua si es necesario. Vacíe el tanque de drenaje de agua si es necesario. Use agua limpia en el tanque de suministro para un mejor rendimiento y vida útil del producto. No utilice agua destilada ni reutilice el agua del tanque de drenaje.

4 Cargue el electrodoméstico.

- Preste atención a las etiquetas de cuidado de telas y la elección del ciclo. Si la ropa no es adecuada para el ciclo seleccionado, puede encogerse o dañarse considerablemente.
- Quite las perchas vacías para evitar el ruido, la fricción y el daño a la ropa.

5 Encienda el electrodoméstico.

- Pulse el botón **Power** para encender el electrodoméstico.

NOTA

- El panel de control es táctil. Lea la siguiente información antes de utilizarlo.
 - Si hay algún objeto extraño sobre el panel de control, este no funcionará. Límpielo antes de usarlo.
 - Si presiona el panel de control con la mano enfundada en un guante o con otro material, este no funcionará.

6 Elija un ciclo deseado.

- Para cambiar de ciclo, deslice la pantalla hacia la izquierda o hacia la derecha o presione los botones (<, >) como se indica a continuación.

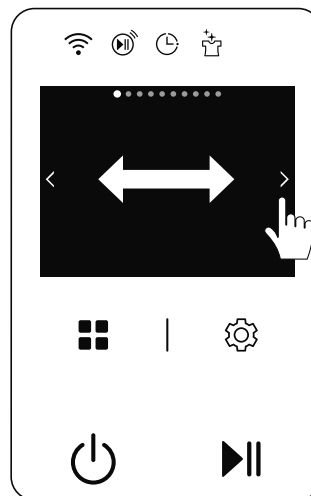

NOTA

- Si pulsa el botón de **Arreglo** (ícono de cuadrícula) situado en la parte inferior de la pantalla táctil, verá 4 ciclos en pantallas divididas.

7 Comience un ciclo.

- Pulse y mantenga presionado el botón **Inicio/Pausa** para comenzar un ciclo. Pause el ciclo en cualquier momento al pulsar nuevamente el botón **Inicio/Pausa**. Si no

20 FUNCIONAMIENTO

pulsa el botón **Inicio/Pausa** para reanudar un ciclo dentro de un cierto tiempo, el electrodoméstico se apagará automáticamente y se perderán todos los ajustes del ciclo.

- No abra la puerta durante un ciclo. Si se escapa vapor o aire caliente, se puede acumular condensación en el suelo o en las paredes y provocar daños o moho.

⚠ PRECAUCIÓN

- No abra la puerta durante el funcionamiento. Existe el riesgo de quemaduras o lesiones provocadas por el aire o vapor caliente que sale del electrodoméstico.
- No permita que el vapor ni el aire caliente escapen del gabinete durante la operación. Abrir la puerta durante el funcionamiento afecta al rendimiento, alarga el tiempo de acondicionamiento, y provoca condensación y acumulación de agua en el suelo.

8 Fin del ciclo.

- Retire los artículos cuando termine el ciclo. Deje la puerta abierta para dejar escapar el aire caliente. La luz interior se apaga después de 1.5 minutos si la puerta se deja abierta.

Etiqueta	Significado	Verificar
	Suave/delicado	OK
	No lavar	OK†
	Normal	OK
	Planchado permanente/ resistente a las arrugas	OK
	Suave/delicado	OK
	No secar por centrifugado	OK
	No secar	NO
	Secar colgado/en posición vertical	OK
	Ecurrir	OK
	Secar en posición horizontal	OK
	Alta	OK
	Media	OK
	Baja	OK
	Sin calor/aire seco	NO

† Algunas telas que tienen marcada la etiqueta "no lavar", como la piel y el cuero, se pueden usar con el electrodoméstico.

Preparación de las cargas

Revisar las etiquetas del cuidado de telas

La mayoría de la ropa con etiquetas de cuidado de telas incluye instrucciones para el cuidado apropiado. A continuación, se presentan algunos de los símbolos relevantes para la selección de los artículos adecuados para el electrodoméstico.

Símbolos en las etiquetas de cuidado

Etiqueta	Significado	Verificar
	Lavado a mano	OK
	Lavado en lavadora, Ciclo normal	OK
	Planchado permanente/ resistente a las arrugas	OK

Clasificar artículos

- Para obtener los mejores resultados para el cuidado de la tela, siempre trate juntos los tejidos que necesitan los mismos cuidados.
- Las distintas telas tienen diferentes requisitos de cuidado, y algunas no se pueden tratar en ciertos ciclos del electrodoméstico o deben tratarse por separado.

Revisar los artículos antes de cargar

Algunos artículos no son adecuados para usar con el electrodoméstico. Usar el ciclo incorrecto para los artículos puede dañar las telas

- Revise todos los bolsillos para asegurarse de que estén vacíos. Los artículos como clips, bolígrafos, monedas y llaves pueden dañar su electrodoméstico y su ropa.

- No coloque artículos sensibles al calor o que no sean adecuados para el lavado con agua en ciclos del Styler que utilizan vapor. Utilice únicamente el ciclo **Secado suave**.
- La piel y el cuero (únicamente 100% cuero genuino) deben tratarse solo con el ciclo **Cuidado de pieles/cuero**, que se puede descargar.
- Lave la ropa muy sucia o manchada antes de colocarla en el electrodoméstico. Este no tiene una función de lavado. La tierra suelta o las manchas pueden transferirse entre las prendas durante los ciclos.
- Limpie los artículos olor desagradable en una carga separada. Los olores se pueden transferir entre los artículos durante los ciclos.
- La ropa se debe sujetar bien con las cremalleras y los botones cerrados, de manera que no se caiga de la percha móvil durante el ciclo.
- No coloque artículos muy húmedos a secar en el electrodoméstico. Sacuda o escurra el exceso de agua antes de colocar los artículos a secar en el gabinete. Si hay una gran cantidad de charcos de agua en el gabinete, el rendimiento del acondicionamiento puede verse perjudicado o se puede dañar el electrodoméstico.
- Si lleva accesorios pequeños (como tirantes de blusas, vestidos, etc.), quíteselos si es posible antes de usarlos. Si no se pueden quitar, asegúrelos para evitar que se caigan. Los accesorios podrían caerse dentro del producto y causar un mal funcionamiento.

Controlar los artículos antes de cada carga

Revisión del filtro de pelusas

Asegúrese siempre de que el filtro de pelusa esté limpio antes de iniciar una nueva carga; un filtro de pelusa obstruido aumentará el tiempo de acondicionamiento.

- 1 Quite la tapa del filtro **1** y el filtro de pelusas **2**.

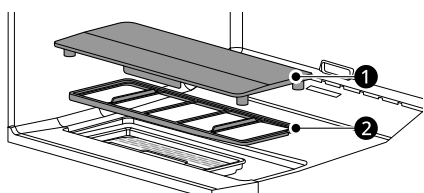

- 2 Cepille el filtro de pelusas con un cepillo suave o límpielo con una aspiradora.

- Si el filtro de pelusas está roto o dañado, sustitúyalo por uno nuevo.

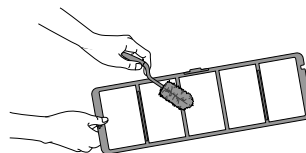

- 3 Vuelva a colocar el filtro de pelusas **2** y la tapa del filtro de pelusas **1** en su sitio.

- La tapa debe posicionarse de forma que la flecha (▽) quede orientada hacia la parte frontal del electrodoméstico.

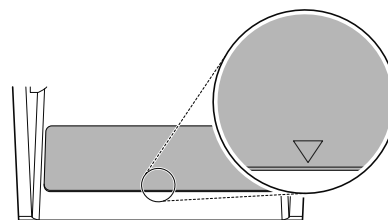

Control de la lámina de aroma

Inserte una lámina de aroma, úsela 2 o 3 veces y, a continuación, sustitúyala por una nueva. Si quiere que el aroma sea más potente, cámbiela después de 1 o 2 usos.

- 1 Quite la tapa del filtro de pelusas.

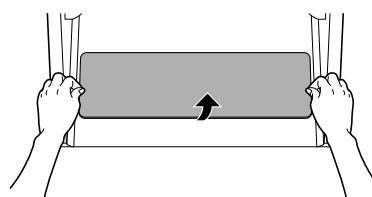

- 2 Extraiga el filtro de aroma **1** de la parte posterior de la tapa del filtro de pelusas **2**.

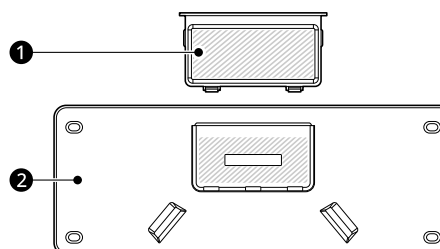

22 FUNCIONAMIENTO

- 3** Abra el filtro de aroma, inserte una lámina y cierre el filtro.

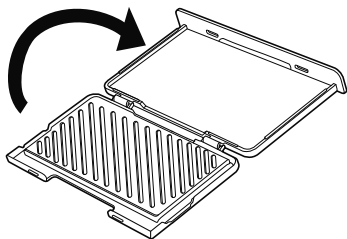

- 4** Coloque el filtro de aroma en la parte posterior de la tapa del filtro de pelusas.

- 5** Vuelva a poner la tapa del filtro de pelusas sobre el filtro correctamente.
- La tapa debe posicionarse de forma que la flecha (▽) quede orientada hacia la parte frontal del electrodoméstico.

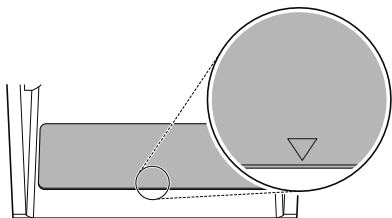

NOTA

- Pulverice su fragancia favorita cuatro o cinco veces sobre una almohadilla de algodón y colóquela en el filtro de aroma. La intensidad del perfume puede variar en función de la fragancia utilizada.

Revisión de los tanques de agua

Revise el agua en los tanques de agua antes de su uso. El tanque de suministro de agua debe estar lleno de agua antes de usar el electrodoméstico. El electrodoméstico no funciona sin agua. El tanque de drenaje de agua se debe vaciar antes de cada uso.

- 1** Tire de la manija de los tanques hacia adelante y luego retírelos del electrodoméstico. Controle su nivel de agua.

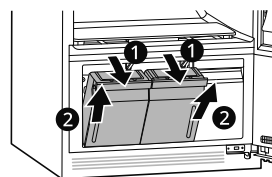

- 2** Asegúrese de que el tanque de suministro de agua esté lleno de agua.

- El tanque de suministro de agua completo se puede usar aproximadamente cuatro veces, según los ciclos usados.
- Utilice agua limpia corriente o agua embotellada para un mejor rendimiento y una vida útil más prolongada del producto. No use agua destilada ni reutilice el agua del tanque de drenaje.
- La primera vez que se utiliza el electrodoméstico, se utilizan 2/3 del agua en el tanque de suministro de agua, estando totalmente lleno. En los siguientes ciclos se usa menos agua.

⚠ PRECAUCIÓN

- Use solo agua para llenar el tanque de suministro de agua. Cualquier otra sustancia, como detergente o suavizante de telas, puede dañar el electrodoméstico.
- Use solo agua corriente limpia o agua embotellada. Las sustancias extrañas en el agua pueden acortar la vida útil del electrodoméstico.
- No use agua destilada. El sensor de agua puede no funcionar.
- No vuelva a usar el agua en el tanque de drenaje para llenar el tanque de suministro de agua.

- 3** Asegúrese de que el tanque de drenaje de agua esté vacío.

- 4** El tanque de drenaje se llenará después de unos tres usos. El tanque se llena más rápidamente durante los ciclos de acondicionamiento. El electrodoméstico no funciona si el depósito de drenaje está lleno.
- Con el tiempo, puede aparecer una decoloración leve en el tanque de drenaje de agua. Esto es normal y no afecta el desempeño del producto.

Carga del electrodoméstico

⚠ ADVERTENCIA

- Los objetos inflamables, como los encendedores o los fósforos podrían encenderse y provocar un incendio. Quítelos de los bolsillos para evitar un incendio, una explosión o incluso la muerte.
- Nunca acondicione ropa que ha sido expuesta a aceite, gasolina u otras sustancias inflamables. El incumplimiento de esta advertencia puede provocar un incendio, una explosión o la muerte.

Artículo	Cómo acondicionarlo
Gorra, sombrero	Estante
Juguetes de peluche	
Almohada	
Suéter	
Prendas de punto	
Ropa de bebé	

Elegir un método de acondicionamiento

Artículo	Cómo acondicionarlo
Abrigo de traje, chaqueta	Percha móvil
Abrigo, chaqueta (corta)	
Abrigo (largo)	
Vestido (corto)	Percha móvil después de extraer el estante
Vestido (largo)	
Falda	Percha móvil
Manta liviana, cubrecama	
Manta de bebé	
Pantalones (sin pliegues)	
Pantalones cortos	
Ropa de niños	
Bufanda	Percha móvil o estante
Corbata	
Chal	
Lencería	Percha móvil o estante (si es delicada)
Camisa, blusa	
Pantalones (con pliegues)	Kit de cuidado para pantalones con pliegues

La percha móvil

Cuelgue la ropa en la percha móvil utilizando los soportes suministrados con el electrodoméstico, o utilice cualquier percha de plástico o metal que enganche perfectamente en las hendiduras de la percha móvil.

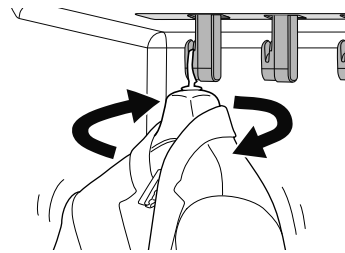

- Utilice la percha móvil para trajes, abrigos, chaquetas, blusas, vestidos, faldas y pantalones que no requieren de un pliegue. Utilice el kit de cuidado para pantalones con pliegues para este tipo de pantalones.
- Cualquier cosa que se pueda colocar de forma segura en una percha y vaporizar o secar sin retener marcas de las perchas u otros daños se puede colocar en la percha móvil.
- Acondicione los suéteres o tejidos en el estante para evitar marcas de las perchas.
- Si es posible, organice su ropa en el estante de modo que no toquen los lados o la parte posterior del gabinete. Se puede formar condensación en la superficie interior del gabinete, y los artículos en contacto con la superficie pueden permanecer húmedos al final del ciclo.
- La percha móvil se moverá, incluso cuando solo se esté utilizando el estante.
- Cuando se utiliza una percha de metal o plástico común, el gancho debe ser inferior a 5/32 pulgadas (4 mm) de grosor. El gancho debe encajar perfectamente en la hendidura de la percha móvil. Si el ajuste es demasiado flojo,

24 FUNCIONAMIENTO

puede dar lugar a vibraciones, ruido y daño en la ropa.

⚠ PRECAUCIÓN

- Retire las perchas vacías de la percha móvil y colóquelas en el estante antes de comenzar el ciclo. Las perchas vacías pueden causar ruido innecesario, fricción y daño a las telas.
- No se apoye en la percha móvil ni tire de ella.
- Cuelgue las perchas en la misma dirección que la percha móvil para evitar colisiones.
- No permita que los niños jueguen con la percha móvil ni se cuelguen de ella. El electrodoméstico podría volcar y provocar daños o lesiones.

Uso de la percha móvil

- 1 Inserte las perchas en las ranuras y tire hacia abajo para asegurar el gancho con firmeza.
 - Los ganchos deben encajar perfectamente en las ranuras para evitar ruidos, vibraciones o daños a los artículos durante el funcionamiento.

NOTA

- No lo llene de artículos. Mientras menor sea el número de artículos, mayor será el rendimiento del acondicionamiento. Los artículos que tocan los lados del gabinete pueden recoger la condensación del gabinete y no acondicionarse completamente.

Uso de perchas

Las perchas que vienen con el electrodoméstico son para usar únicamente con este. También se pueden utilizar en el electrodoméstico perchas de plástico o metal que tengan un gancho de menos de 5/32" (4 mm) de grosor y ganchos instalados en las hendiduras de las perchas móviles.

- No utilice las perchas con prendas de lana, prendas de punto o lencería delicada. Las prendas pueden estirarse o quedar con marcas de las perchas.
- Pueden aparecer arrugas en la parte posterior del cuello en algunas prendas.
- Retire las perchas vacías o almacénelas en el estante durante la operación.
- Cierre los botones y las cremalleras de la ropa para evitar que se caigan de las perchas durante el funcionamiento. Sujete la zona del cuello con

una cuerda de algodón si no tiene un botón o una cremallera.

- Retire o almacene el estante al colgar artículos largos para que no se arruguen.
- Cuelgue las prendas largas en el lado izquierdo para que no entren en contacto con la boquilla de vapor (en el centro).

- 1 Seleccione una percha adecuada.
 - Elija la percha del electrodoméstico que se ajuste al artículo que va a colgar.
- 2 Cierre los botones y las cremalleras de todas las prendas y cuélguelas en perchas.
 - Si lo hace, las prendas no se caerán ni se arrugarán más durante el ciclo. Si una prenda no tiene botones o cremallera, ciérrela con una cinta de algodón alrededor de la zona del cuello.



⚠ PRECAUCIÓN

- Si lleva accesorios pequeños (como tirantes de blusas, vestidos, etc.), quíteselos si es posible antes de usarlos. Si no se pueden quitar, asegúrelos para evitar que se caigan. Los accesorios podrían caerse dentro del producto y causar un mal funcionamiento.

- 3 Coloque los ganchos en las ranuras de la percha móvil.

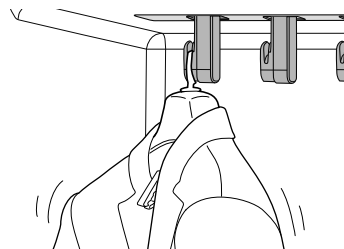

⚠ PRECAUCIÓN

- El soporte para perchas del interior de la puerta está pensado para usarlo junto con el vaporizador manual de alta presión; no cuelgue ninguna prenda en dicho soporte cuando utilice un ciclo del Styler.

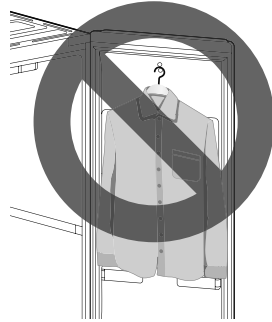

- Para unos resultados óptimos, use el **Ciclo de cuidado de las arrugas de los pantalones**, ya que está específicamente diseñado para el kit de cuidado para pantalones con pliegues. Puede añadir este ciclo mediante la opción **Editar lista de ciclos de Ajustes**.

- 1 Tire de la parte inferior del kit de cuidado para pantalones con pliegues para abrirlo.

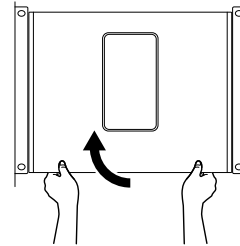

El kit de cuidado para pantalones con pliegues

El kit **Cuidado de arrugas de pantalones** permite eliminar las arrugas a diario y ayuda a mantener las líneas de pliegue de la parte delantera y trasera de los pantalones.

⚠ PRECAUCIÓN

- Cuando utilice el kit **Cuidado de arrugas de pantalones**, abra la puerta del electrodoméstico del todo. De no hacerlo, podría chocarse con ella y dañar el producto al abrir y cerrar el kit **Cuidado de arrugas de pantalones**.
- No tire de los **Clips para pantalones** a la fuerza. De lo contrario, podría dañarlos.
- No apoye ni cuelgue artículos pesados en la puerta del kit de cuidado para pantalones con pliegues. El electrodoméstico se podría caer y provocar daños o lesiones.
- No permita que los niños jueguen con la puerta del kit de cuidado para pantalones con pliegues ni que se cuelguen de ella. El electrodoméstico se podría caer y provocar daños o lesiones.
- Mantenga los dedos alejados de los puntos de apriete cuando se cierra la puerta del kit de cuidado para pantalones con pliegues. Supervise a los niños que estén cerca para prevenir lesiones.

- 2 Abra los **Sujetador de los pantalones 1** ubicados a ambos lados.

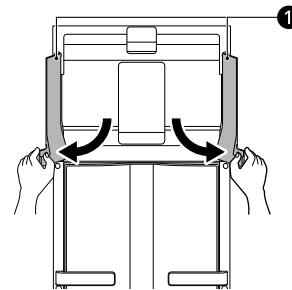

- 3 Coloque los pantalones en el **Soporte para sujetador de pantalon 2**. Sujételos con los **Clips para el cuidado de las arrugas de los pantalones 3** ubicados a izquierda y derecha, y tire de ambos lados de los pantalones para eliminar las arrugas.

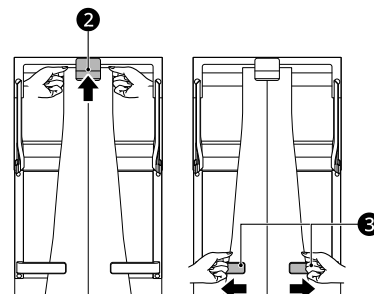

NOTA

- Los pantalones se pueden planchar al refrescar otros artículos en el mismo ciclo.

26 FUNCIONAMIENTO

4 Cierre los **Sujetador de los pantalones** ① de la izquierda y la derecha de uno en uno.

- Si cierra los **Sujetador de los pantalones** al mismo tiempo, los pantalones podrían arrugarse.

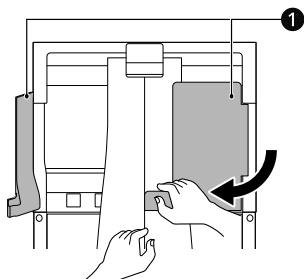

5 Cierre la puerta del kit de cuidado para pantalones con pliegues.

NOTA

- El grado de eliminación de arrugas puede variar en función del tipo de tejido.
- Si quiere secar pantalones, cuélguelos en la percha móvil.
- El **Cuidado de arrugas de pantalones** no puede utilizarse con pantalones cortos; estos deben colgarse en la percha móvil.
- Si los pantalones sobrepasan la pieza de goma gris, estos podrían arrugarse o puede que el producto no funcione correctamente. Compruebe esto antes de utilizarlo.

El estante

Utilice el estante cuando acondicione ropa u otros artículos que sean difíciles de colgar o que puedan dañarse al colgarlos.

⚠ PRECAUCIÓN

- No permita que los niños se trepen o cuelguen en el estante. Este podría caerse o el electrodoméstico podría volcar y provocar daños o lesiones.
- No coloque objetos pesados en el estante ni lo utilice para almacenar objetos. Este podría caerse y provocar daños o lesiones.

NOTA

- Utilice el estante para suéteres, prendas de punto, ropa interior o blusas delicadas que puedan mostrar marcas de colgado,

estiramiento, u otro daño si se seca en una percha.

- Para un mejor rendimiento del acondicionamiento, no apile los artículos en el estante. Acondicione artículos individuales o colóquelos lado a lado con espacio entre ellos.
- Dependiendo del tipo de prendas, puede que también queden marcas al ponerlas sobre el estante.
- Cuando no esté en uso, guarde el estante en los pomos de los soportes deslizantes de la puerta.
- Si es posible, organice los elementos en el estante de modo que no toquen los lados o la parte posterior del gabinete. Se puede formar condensación en la superficie interior del gabinete, y los artículos en contacto con la superficie pueden permanecer húmedos al final del ciclo.

Montaje del estante

1 Coloque la superficie ranurada a ambos lados del estante ① sobre el soporte ②.

- Si el estante no se coloca correctamente, podría caerse mientras el electrodoméstico esté en uso y dañar los accesorios.

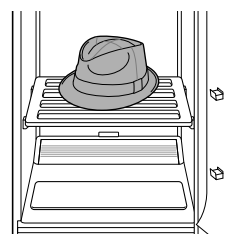
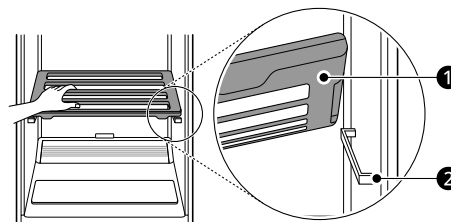

2 Cuando haya terminado de usar el aparato, cuelgue el estante en el soporte deslizante de la puerta para guardarlo hasta el próximo uso.

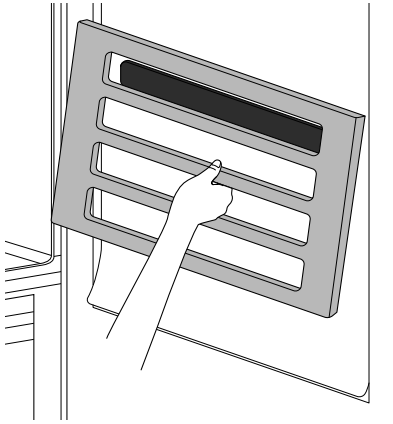

Uso de la percha redonda

La percha redonda tiene almohadillas antideslizantes y una amplia zona para los hombros para ayudar a mantener la forma de su ropa. Úsela con prendas ligeras y delgadas, como las prendas de punto.

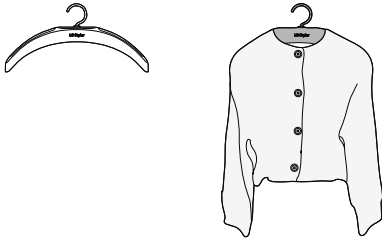

⚠ PRECAUCIÓN

- La ropa con cuello puede arrugarse por el cuello, así que use la percha básica del styler.

28 FUNCIONAMIENTO

Uso del vaporizador manual de alta presión

Panel de control

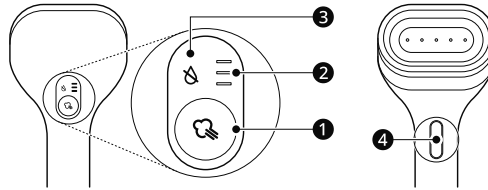

1 Botón de Modo de vapor

Mantenga presionado este botón durante 2 segundos o más para encender o apagar el vaporizador manual de alta presión. Para cambiar el modo de pulverización de vapor, púlselo brevemente con el vaporizador encendido. El modo de vapor cambia siguiendo el orden **Alto - Bajo - Medio**.

2 Indicador del Modo de vapor

Indica el modo de vapor (**Alto > Bajo > Medio**) y el estado (**Preparando vapor** o **Preparación de vapor completada**).

3 Indicador del tanque de agua

Indica si el tanque de suministro de agua está vacío, lleno o no se encuentra. Antes de utilizar esta función, compruebe el tanque de suministro y el tanque de drenaje de agua.

⚠ PRECAUCIÓN

- Incluso cuando haya agua en el tanque de suministro de agua, puede que se muestre una notificación para garantizar la seguridad del generador de vapor.

4 Botón de Rociar Vapor

Presione el botón de **Rociar Vapor** para pulverizar vapor.

Ajuste del modo de vapor

Presione el botón de **Modo de vapor** para ajustar el nivel de vapor siguiendo el orden **Alto - Bajo - Medio**.

- Durante el proceso de preparación, la indicación correspondiente a cada modo parpadeará en la parte superior de la ventana de visualización del modo de vapor. Cuando el vapor esté listo para usarse, se emitirá una señal acústica y la indicación se quedará encendida.

≡	El modo Alto es apropiado para algodón, lino o prendas gruesas.
==	El modo Medio resulta adecuado para cualquier prenda en general.
—	El modo Bajo debe utilizarse en tejidos sensibles a la humedad.

Cómo usar el vaporizador manual de alta presión

- 1 Revise los tanques de agua.
 - En caso necesario, llene el tanque de suministro de agua o vacíe el tanque de drenaje de agua.

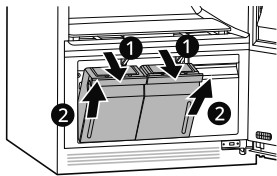

NOTA

- No vierta detergente, suavizante ni otros líquidos aparte de agua en el tanque de suministro.

- 2 Cierre la puerta y presione el botón de **Power**.
 - Si la puerta está abierta, mantenga presionado el botón durante 3 segundos o más.

- 3 Abra la puerta y fije el estante.

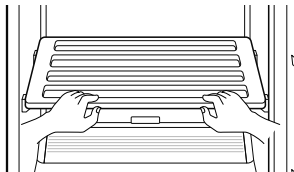

- 4 Presione el compartimento del vaporizador en la parte inferior del electrodoméstico y saque el vaporizador.

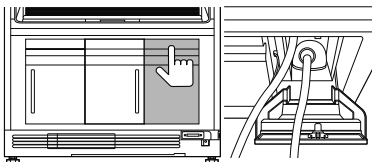

⚠ ADVERTENCIA

- No cierre la puerta del electrodoméstico ni el compartimento del vaporizador durante su uso. De lo contrario, podría arañar el borde de la tapa de la caja de almacenamiento o dañarla, dejar

marcas de arañazos en el interior de la puerta o dañar la manguera de vapor.

- 5 Mantenga presionado el botón de **Modo de vapor** durante unos 2 segundos.
 - El modo de vapor inicial está ajustado en **Alto**.
- 6 Presione el botón para seleccionar el modo de vapor deseado.
 - Si presiona varias veces el botón, el modo de pulverización de vapor irá cambiando siguiendo el orden **Alto - Bajo - Medio**.
 - En la ventana de visualización del modo de pulverización, el indicador parpadeará como se muestra a continuación y, durante unos 4 minutos, el aparato se preparará para rociar vapor.

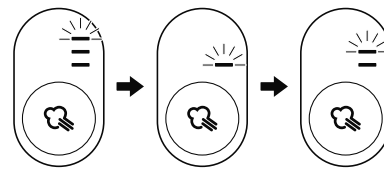

NOTA

- Durante el proceso de preparación del vapor y mientras se utiliza el vaporizador, se suministra agua con frecuencia, por lo que puede que se escuche ruido procedente de la bomba de suministro de agua. Esta genera vapor a alta presión, por lo que dicho ruido puede ser más fuerte.

- 7 Cuando prepare vapor, utilice el vaporizador u organice la ropa después de usarla, tire del soporte deslizante ① hacia un lado y fije el soporte extraíble del vaporizador manual ② para apoyar el vaporizador manual de alta presión ③.

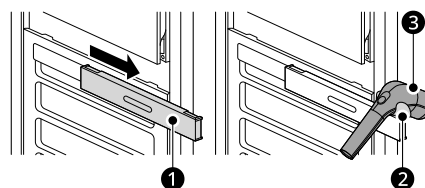

30 FUNCIONAMIENTO

⚠ PRECAUCIÓN

- No cierre la puerta mientras el vaporizador esté apoyado en el soporte del vaporizador. El vaporizador podría caerse o golpearse, causando lesiones o daños al producto.
- Asegúrese de volver a colocar el soporte deslizante en su posición original antes de cerrar la puerta. No se apoye ni presione el soporte deslizante mientras esté extendido.
- Si el soporte deslizante no está extendido, no se puede instalar el soporte del vaporizador manual.

8 Cuelgue la prenda en una percha y, a continuación, póngala en el soporte para perchas.

- Para evitar que se caiga, utilice la percha suministrada con el electrodoméstico y cierre todos los botones y las cremalleras.

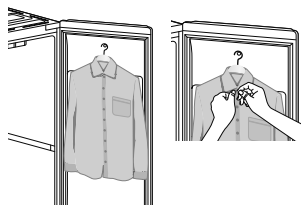

9 Cuando el indicador de **Modo de vapor** deje de parpadear, el proceso de preparación del vapor habrá finalizado.

10 En función del entorno, es posible que la primera vez que se pulverice vapor salga agua condensada que deje marcas en la ropa. Por lo tanto, le recomendamos que pulverice vapor 2-3 veces al aire durante 2-3 segundos antes de orientarlo hacia la prenda.

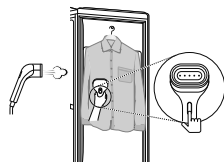

⚠ PRECAUCIÓN

- Existe riesgo de quemaduras; póngase el **Guante de Protección** suministrado en la mano que utilice para sujetar la prenda al usar el vaporizador.

- Antes de pulverizar vapor, asegúrese de que no haya personas o animales cerca.

NOTA

- El tiempo de uso continuo del vaporizador puede variar según el uso habitual del cliente, como el material de la ropa, la talla y el modo de uso. Si lo usa continuamente, puede tardar un tiempo en generar vapor, por lo que es posible que no salga vapor temporalmente. Espere un momento; se generará vapor y podrá volver a usar el vaporizador.

11 Cuando haya terminado, mantenga presionado el botón de **Modo de vapor** durante unos 2 segundos para apagarlo.

- Coloque el vaporizador en el estante y espere unos 5 minutos o más hasta que se enfríe lo suficiente y elimine el calor residual.

12 Coloque el vaporizador en su compartimento.

- Coloque el cabezal del vaporizador sobre la almohadilla aislante del compartimento y, a continuación, doble la manguera de vapor e introdúzcala en el compartimento. Para obtener más información, consulte **Cómo almacenar el vaporizador manual de alta presión**.

Cómo almacenar el vaporizador manual de alta presión

1 Coloque el cabezal del vaporizador sobre la almohadilla aislante **1** del interior de la carcasa.

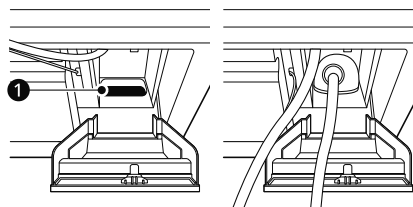

2 Sostenga el extremo y la mitad de la manguera de vapor y dóblela por la mitad.

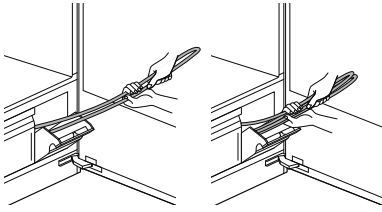

- 3** Doble la manguera de vapor una vez más y colóquela en la carcasa.

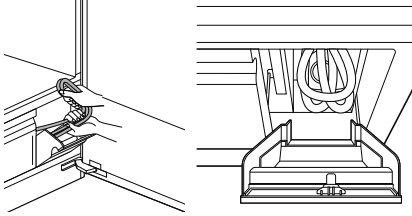

- 4** Cierre la cubierta de la carcasa del vaporizador manual de alta presión.

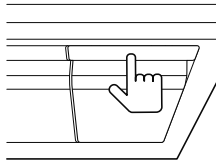

32 FUNCIONAMIENTO

Panel de control

El panel de control responde al tacto usando electricidad estática. Un leve toque es suficiente para hacerlo funcionar. Utilice un paño para limpiar los controles y así evitar el contacto y la activación de los botones. Sustancias extrañas en el control, el uso de guantes o tocar los botones a través de tela pueden evitar la activación de los botones.

Funciones del panel de control

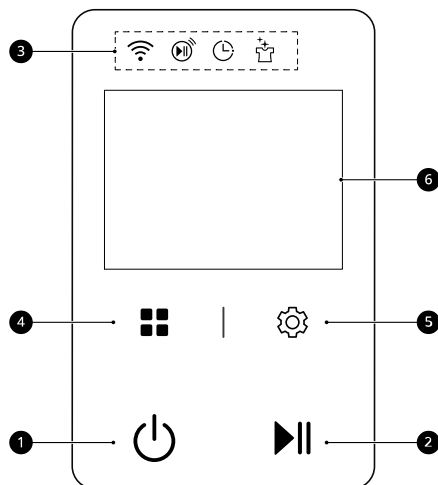

1 Botón de Power

- Presione el botón de **Power** para encender o apagar el electrodoméstico. Una vez que se completa el ciclo, el electrodoméstico se apaga automáticamente después de unos segundos si no se toca ningún botón.
- Mantenga presionado el botón de **Power** durante 1 segundo o más para apagar el electrodoméstico cuando esté en uso.
 - Para encender o apagar el electrodoméstico cuando la puerta esté abierta, mantenga presionado el botón de **Power** durante 3 segundos o más. No obstante, si el vaporizador manual está encendido, al mantener pulsado dicho botón durante 1 segundo o más con la puerta abierta, el electrodoméstico se apagará.

NOTA

- Al presionar el botón de **Power** durante un ciclo, ese ciclo se cancelará y se perderán los ajustes.

2 Botón de Inicio/Pausa

Manténgalo presionado para iniciar el ciclo seleccionado. Si el electrodoméstico está en marcha, púlselo para pausar el ciclo sin perder los ajustes actuales.



NOTA

- Por motivos de seguridad, cuando el electrodoméstico esté en pausa, este se apagará automáticamente transcurrido cierto tiempo.

3 Indicadores de alerta

Los indicadores se encienden cuando se establecen las funciones **Wi-Fi**, **Prender Remotamente**, **Inicio Retrasado** o **Cuidado nocturno**.

- : se enciende cuando el electrodoméstico está conectado a una red **Wi-Fi** doméstica.
- : se enciende cuando el electrodoméstico se puede controlar de manera remota.

- : se enciende cuando se establece la función **Inicio Retrasado**.
- : se enciende cuando se establece la función **Cuidado nocturno**.

4 Botón de Arreglo

Presiónelo para visualizar la lista de ciclos en pantallas divididas.

5 Botón de Ajustes

Permite ajustar opciones y funciones adicionales.

6 Pantalla táctil

Permite seleccionar un ciclo o cambiar los ajustes.

NOTA

- Los botones táctiles pueden accionarse sin que haya una manipulación física en respuesta a la electricidad estática que desprenda un cuerpo humano o un objeto energizado cercano.
- No aplique una fuerza excesiva en los botones táctiles. Para accionarlos, basta con tocarlos ligeramente con el dedo.

34 FUNCIONAMIENTO

Tabla de ciclos

Los ciclos están diseñados para adaptarse a una variedad de situaciones. Seleccione el ciclo y ajuste que mejor se adapten a los contenidos de la carga y los resultados deseados para lograr el máximo rendimiento y cuidado de la tela.

Guía de ciclos

Ciclos predeterminados

Estos ciclos se encuentran en la lista de ciclos iniciales.

Ciclo	Detalles
Refrescar normal	Acondiciona cómodamente la mayoría de prendas.
Refrescar rápido	Para acondicionar prendas con menos arrugas y olores en un periodo de tiempo más corto.
Refresco Power	Para un acondicionamiento intensivo.
Refrescar traje/abrigo	Para acondicionar un traje o un abrigo.
Refrescar Lana/Punto	Mantiene la suavidad de las prendas de lana o punto. NOTA <ul style="list-style-type: none"> • La ropa fina de lana/punto puede estirarse o quedarse marcada; utilice la percha exclusiva o coloque las prendas en el estante. • La ropa puede deformarse debido a sus características.
Refresco seda	Para acondicionar prendas de seda. NOTA <ul style="list-style-type: none"> • No utilice otros ciclos para prendas de seda, ya que el tejido podría resultar dañado. • Cuelgue las prendas de ropa largas, como los vestidos largos, en el lado izquierdo para evitar que entren en contacto con la salida de vapor (en el centro). • Asegúrese de abotonar o cerrar la cremallera de las prendas para evitar que se caigan. • Debido a las características naturales de la seda, es posible que aparezcan arrugas en las costuras, pero esto no se contempla como daños en la prenda.
Refrescar cachemir	Para acondicionar prendas de punto de cachemira.
Refrescar AI	Utilice este ciclo para acondicionar una prenda de forma óptima en función de la ropa. <ul style="list-style-type: none"> • Las condiciones de funcionamiento adecuadas se establecen de forma automática tras detectar el peso y la longitud de la prenda. Por lo tanto, retire todas las perchas vacías antes de usarlo. • El tiempo de funcionamiento puede aumentar dependiendo de la detección de la prenda.
Eliminación de polvo fino	Elimina el polvo fino de la ropa.
Ciclo sanitario normal	Para una limpieza higiénica de la ropa.
Ciclo sanitario de alta resistencia	Para una limpieza higiénica de la ropa durante más tiempo que con el ciclo Ciclo sanitario normal .

Ciclo	Detalles
Secado de una camisa	<p>La función TrueSteam se añade a este ciclo para reducir las arrugas durante el secado de la prenda.</p> <ul style="list-style-type: none">• Coloque la prenda en el Styler después de lavarla y centrifugarla en la lavadora. <p>NOTA</p> <ul style="list-style-type: none">• Se trata de un ciclo de poca carga que seca la ropa mientras elimina rápidamente las arrugas. Está diseñado para una única prenda (una camisa o una camiseta).• No lo utilice con prendas fabricadas con tejidos sensibles a la humedad, como el cuero o las pieles, ya que podrían dañarse con la función TrueSteam.
Secado AI	<p>Seca las prendas de forma óptima en función de la ropa.</p> <ul style="list-style-type: none">• Detecta el peso de las prendas y ajusta las condiciones de funcionamiento adecuadas de forma automática.
Deshumidificar la habitación	<p>Deshumidifica la sala donde está instalado el electrodoméstico.</p> <ul style="list-style-type: none">• La duración del ciclo Deshumidificar la habitación puede establecerse en 2 o 4 horas presionando el botón de Ajustes.• Si el tanque de drenaje está lleno, se mostrará el ícono de notificación y se emitirá una señal acústica. Vacíe el tanque de drenaje y presione el botón de Inicio/Pausa para continuar con el ciclo Deshumidificar la habitación. <p>NOTA</p> <ul style="list-style-type: none">• Vacíe el tanque de drenaje antes de usar el curso de deshumidificación.• La temperatura de la sala puede aumentar debido al flujo de aire continuo del electrodoméstico.• Si el nivel de humedad del entorno es bajo, puede que el ciclo se detenga de forma automática.

36 FUNCIONAMIENTO

Ciclo	Detalles
Refrescar pieles/cuero	<p>Elimina la humedad y el polvo de las pieles o el cuero, y restaura el volumen de las pieles que se han aplastado por el almacenamiento o el uso habitual.</p> <p>NOTA</p> <ul style="list-style-type: none"> • Siga las indicaciones de cuidado recomendadas por el fabricante de las pieles/del cuero. • Este ciclo no procesa las pieles al mismo nivel profesional que lo haría una empresa especializada. • Utilícelo con una prenda de piel únicamente. De lo contrario, las pieles podrían apelmazarse. • Si las prendas están húmedas debido a la nieve o la lluvia, frótelas con una toalla seca antes de usar el ciclo para evitar que se apelmacen. • Para evitar que el olor impregne el tejido, utilice el ciclo Ciclo sanitario normal dos o tres veces antes de usar el ciclo Refrescar pieles/cuero, añada una lámina de aroma y ponga en marcha el electrodoméstico. • Cierre todos los botones o las cremalleras antes de colgar la ropa en las perchas móviles. De lo contrario, podría caerse y resultar dañada.
Secado programado	<p>Ajuste un tiempo de secado para prendas que se hayan lavado y centrifugado.</p> <ul style="list-style-type: none"> • Presione una vez para establecer el ajuste predeterminado de 30 minutos. Puede presionar el botón de ajuste de tiempo varias veces para configurar un periodo máximo de 3 horas.

Ciclos no predeterminados

Edite la lista de ciclos mediante la opción **Ajustes - Editar lista de ciclos** para usar estos ciclos.

Ciclo	Detalles
Ciclo sanitario ropa de cama	Mantiene limpias la ropa de cama y las almohadas que no pueden lavarse a menudo.
Secado abrigo acolchado	<p>Para secar abrigos acolchados y restaurar su volumen después de lavarlos y centrifugarlos.</p> <p>NOTA</p> <ul style="list-style-type: none"> • Si seca ropa que no se haya enjuagado completamente y centrifugado, es posible que queden restos de detergente que puedan ocasionar manchas u olores en las prendas después de secarlas en el Styler. • Use este ciclo con un abrigo acolchado a la vez. • Las chaquetas de plumón pueden perder volumen tras el ciclo y es posible que las plumas se apelmacen en el interior de las prendas. Deles golpecitos con las palmas de las manos o con botellas de plástico vacías para que recuperen su volumen.

Ciclo	Detalles
Refrescar abrigo acolchado	Restaura el volumen y la suavidad de las prendas acolchadas. NOTA • Si usa este ciclo con varias prendas voluminosas, el rendimiento del secado puede verse reducido. Acondicione las prendas voluminosas por separado.
Secado Ropa de Yoga	Seca prendas de yoga/pilates después de haberlas lavado y centrifugado.
Secado delicado a baja temperatura	Para secar prendas suavemente a baja temperatura después de haberlas lavado y centrifugado. NOTA • Para evitar que las prendas se estiren o se queden con marchas de las perchas, colóquelas en el estante en vez de colgarlas antes de secarlas.
Refrescar cuidado nocturno	Conserva las prendas de ropa en buen estado durante la noche para poder usarlas al día siguiente.
Refrescar uniformes escolares	Refresca y reduce las arrugas de los uniformes escolares que no pueden lavarse a diario.
Refrescar ropa deportiva	Refresca las prendas deportivas, como la ropa de golf y los cortavientos.
Secado lluvia/nieve	Seca prendas que se hayan humedecido ligeramente a causa de la nieve o la lluvia.
Calentar Mantas	Caliente una manta en invierno para que resulte aún más cálida. NOTA • Coloque la manta en el estante o engánchela en una percha antes de poner en marcha el ciclo para evitar que se caiga.
Refrescar bufandas	Elimina los olores de las bufandas de uso diario. NOTA • Coloque la bufanda en el estante o engánchela en una percha antes de poner en marcha el ciclo para evitar que se caiga.
Secado de trajes de baño	Seca suavemente trajes de baño.
Ciclo sanitario ropa de bebé	Higieniza la ropa de bebé. NOTA • El uso de los ciclos Ciclo sanitario en tejidos que requieran cuidados delicados, como las pieles, el cuero, la cachemira, la lana, la gasa y el lino, puede dañarlas.
Refrescar ropa vieja	Refresca prendas de ropa que han estado almacenadas durante un periodo de tiempo prolongado y desprenden un olor a mojado o desagradable. NOTA • Utilícelo antes de guardar la ropa de temporada o cuando vaya a poner en su clóset las prendas que tenía almacenadas en otro lugar.
Calentar Abrigos	Calienta abrigos, guantes y bufandas antes de ponérselos en invierno.

38 FUNCIONAMIENTO

Ciclo	Detalles
Refrescar Ropa de Yoga	Refresca las prendas de yoga o pilates.
Secado de Lana/Punto	<p>Seca las prendas que necesitan cuidados especiales, como las de lana o punto.</p> <p>NOTA</p> <ul style="list-style-type: none"> • Para evitar que las prendas se estiren o se queden con marchas de las perchas, colóquelas en el estante en vez de colgarlas antes de secarlas. • Dependiendo del tejido, algunas prendas pueden encogerse.
Ciclo sanitario juguetes	<p>Higieniza juguetes.</p> <p>NOTA</p> <ul style="list-style-type: none"> • El uso de los ciclos Ciclo sanitario en tejidos que requieran cuidados delicados, como las pieles, el cuero, la cachemira, la lana, la gasa y el lino, puede dañarlas.
Secado días lluviosos	Para secar la colada cuando llueva.
Ciclo Sanitario Traje/Uniforme escolar	Para mantener limpios trajes y uniformes que no puedan lavarse o secarse a diario.
Eliminación de estática	Úselo antes de ponerse prendas propensas a la electricidad estática en invierno, como abrigos y suéteres.
Refrescar silencioso	<p>Úselo por la noche o a primera hora del día cuando quiera acondicionar prendas de forma silenciosa.</p> <p>NOTA</p> <ul style="list-style-type: none"> • Puede que este ciclo tarde más que uno de acondicionado normal.
Refrescar jeans	<p>Para refrescar prendas susceptibles de provocar manchas o que puedan desteñirse si se lavan a menudo, como los jeans.</p> <p>NOTA</p> <ul style="list-style-type: none"> • El tinte de los jeans puede transferirse a las paredes o el piso del producto, por lo que recomendamos engancharlos en una percha y usar únicamente la percha móvil.
Refrescar cárdigan de punto	<p>Para refrescar chaquetas de punto usando la percha redondeada.</p> <p>NOTA</p> <ul style="list-style-type: none"> • Si utiliza una percha normal con el ciclo Refrescar cárdigan de punto, las prendas podrían deformarse. • Coloque las prendas de punto sin forro o los suéteres gruesos y pesados en el estante para usar este ciclo. Si utiliza perchas, podrían quedar marcas en la ropa o esta podría estirarse debido a la humedad. • No lo use con chaquetas de punto después de haberlas lavado o centrifugado.
Cuidado de arrugas de pantalones	Vuelva a reducir las arrugas en los pantalones y los pantalones con pliegues con el ciclo Cuidado de arrugas de pantalones .

Ciclo	Detalles
Refrescar Ropa Mojada	<p>Refresca la ropa mojada y húmeda.</p> <p>NOTA</p> <ul style="list-style-type: none"> • Para ropa que se ha mojado por la lluvia o ha absorbido mucha humedad. • El tiempo de funcionamiento puede variar dependiendo de la humedad de la ropa.

⚠ PRECAUCIÓN

- Siga las instrucciones de cuidado recomendadas por el fabricante de las pieles/del cuero. De lo contrario, las pieles podrían comprimirse.
- Si las prendas se han mojado con la nieve o la lluvia, frótelas con una toalla seca antes de usar el Styler. De lo contrario, las pieles podrían apelmazarse.
- Los jeans pueden desteñirse, por lo que recomendamos ponerlos en una percha para pantalones y colgarlos en la percha móvil.
- Use un ciclo especial para prendas delicadas que puedan dañarse con el vapor (como las pieles o las de cuero, cachemira, lana, gasa, lino, etc.).

NOTA

- Consulte **Guía de cuidado de telas** en este manual y las etiquetas de cuidado de las telas en las prendas antes de acondicionar.
- Las arrugas pueden permanecer en algunos artículos. Las arrugas provocadas por un almacenado prolongado pueden ser difíciles de reducir. Es posible que las arrugas en algodón o lino no se quiten por completo. Si lo desea, pláncelas después del acondicionamiento.
- Algunos olores pueden ser difíciles de eliminar. Los olores de sustancias aceitosas no son fácilmente penetrados por el vapor. Los olores por almacenamiento prolongado también pueden ser difíciles de eliminar.
- Los tiempos de ciclo pueden variar según el entorno de uso, incluyendo la temperatura del agua.
- La ropa muy gruesa podría no secarse de manera uniforme al final del ciclo.
- Los tiempos de acondicionamiento para el ciclo pueden ser más largos para la ropa mojada que no se haya centrifugado.

Guía para el cuidado de telas

Telas y ropa	Ciclo			
	Refrescar		Ciclo sanitario	Secar
	Arrugas	Olor		
Algodón Toallas, calcetines, ropa interior, pantalones jeans, ropa deportiva, camisetas, mantas		●	●	●
Lino, cáñamo y ramio Ropa de verano y manteles		●	●	●
Alpaca, pelo de camello y cachemira Abrigos y trajes	● [†]	● [†]	● [†]	● [†]

40 FUNCIONAMIENTO

Telas y ropa	Ciclo			
	Refrescar		Ciclo sanitario	Secar
	Arrugas	Olor		
Bufandas y prendas de punto		●†		●
Pieles y cuero Abrigos y bufandas	<ul style="list-style-type: none"> Utilice el ciclo Refrescar pieles/cuero para acondicionar pieles y ropa de cuero. El cuero debe ser 100 % natural (no artificial) 			
Seda Corbatas, cintas, bufandas, blusas y terciopelo de seda/felpa	<ul style="list-style-type: none"> Utilice solo el ciclo Refresco seda o descargado (secado a baja temperatura). 			
Lana Suéteres y prendas de punto		●†		●
Abrigos de invierno, trajes, ropa deportiva y uniformes	●	●	●	●
Acetato Forros de trajes, blusas, corbatas y pijamas	●	●	●	●
Acrílico Ropa interior térmica, prendas de punto	●	●	●	●
Nailon Medias, lencería, ropa deportiva, cortinas	●	●	●	●
Poliuretano (menos del 5%) Ropa elastizada	●	●	●	●
Seda artificial Forro de traje	●	●	●	●

† Controle las etiquetas de cuidado de las telas en las prendas antes de usar.

NOTA

- Las telas vienen en una variedad de pesos y acabados, y pueden tener diferentes requisitos para el cuidado para cada variedad. Es difícil abarcarlas adecuadamente en este manual. Antes de usar el electrodoméstico para cualquier artículo, controle la etiqueta de cuidado antes de proceder.
- No coloque artículos que destiñan, que sean sensibles al calor o no aptos para lavar con agua en los ciclos **Refrescar** o **Ciclo sanitario**. Realice una prueba de mancha de agua en un lugar pequeño y discreto (una costura interior) para determinar si la tela destiñe. Para obtener más ayuda, consulte con el fabricante de la prenda, un profesional de limpieza en seco, o una guía más detallada sobre el cuidado de telas.
- Utilizar el electrodoméstico con artículos que estén muy húmedos o que destiñan puede provocar daños en la ropa y manchas debido a las tinturas de las telas en el interior del gabinete. Estas manchas no afectarán el funcionamiento del electrodoméstico. Use pasta de dientes para eliminar las manchas del interior del gabinete.
- El electrodoméstico no tiene una función de lavado. Lave los artículos sucios antes de su uso.

Ajuste

Opciones y funciones adicionales

- 1 Presione el botón de **Ajustes**.
- 2 Presione la opción o función que desee.

Inicio Retrasado

Utilice esta función para retrasar la hora de inicio del ciclo.

- Para cancelar el inicio retardado, presione el botón de **Inicio Retrasado** y seleccione **Cancelar inicio de retraso**.

NOTA

- Puede ajustar un tiempo de retardo de entre 3 y 19 horas en incrementos de una hora.
- Si cambia de ciclo después de ajustar la opción de **Inicio Retrasado**, esta se cancelará.

Cuidado nocturno

Use esta función para guardar artículos durante la noche o cuando estos no puedan sacarse justo después de que el ciclo haya finalizado. La función genera aire caliente de forma periódica para evitar la condensación y mantener los artículos calientes y secos hasta que llegue el momento de sacarlos.

- 1 Presione el botón de **Power**.
- 2 Elija un ciclo deseado.
- 3 Presione el botón de **Ajustes**.
- 4 Presione el botón de **Cuidado nocturno**.
- 5 Mantenga pulsado el botón de **Inicio/Pausa** durante 1 segundo o más.
 - Mientras la función **Cuidado nocturno** esté activa, presionar el botón de **Power** o abrir la puerta cancelará la función **Cuidado nocturno**.

NOTA

- Es normal que el electrodoméstico emita ruido de forma periódica cuando genere aire caliente.

Bloqueo de controles

Use esta función para evitar un uso no deseado del electrodoméstico o para evitar modificaciones en los ajustes de ciclo mientras está en funcionamiento.

- Cuando los controles estén bloqueados, se visualizará "**Bloqueo de controles activado**" en la pantalla táctil. Si se tocan otros botones antes de que se muestre "**Bloqueo de controles activado**", esta función no se activará.

Apagado de la función Bloqueo de controles

- 1 Cuando toque la pantalla o el botón de **Inicio/Pausa, Ajustes** o **Arreglo** con el bloqueo activado, se mostrará la pantalla de desbloqueo de botones.

- 2 Presione el ícono  por 3 segundos.

NOTA

- La función no traba la puerta.
- La función se mantiene incluso si hay un corte de energía.
- Una vez establecida, la función permanece activa hasta que se desactive manualmente. La función debe desactivarse para hacer funcionar otro ciclo.

Prender Remotamente

Con la aplicación **LG ThinQ**, puede utilizar un teléfono inteligente para controlar su electrodoméstico de manera remota.

- Para usar la función **Prender Remotamente**, consulte el apartado **FUNCIONES INTELIGENTES**.

Wi-Fi

Use para configurar la conexión Wi-Fi. Cuando está activada la conexión Wi-Fi, el ícono de Wi-Fi aparece en la pantalla.

Arreglo automática de ciclos

Cuando está activada, esta función organiza la lista de ciclos y opciones automáticamente sobre la base de sus patrones de uso.

- **Encendido** está en la configuración predeterminada.
- Si selecciona **Apagado**, retiene el orden de la lista actual.

Editar lista de ciclos

Edite la lista de ciclos como desee.

42 FUNCIONAMIENTO

1 Toque **Editar lista de ciclos** y añada o elimine ciclos según sus necesidades.

- Para desplazarse por la lista de ciclos, deslice la pantalla hacia arriba o hacia abajo.
- Para desplazarse rápidamente por los ciclos, mantenga el dedo fijo en la pantalla en vez de deslizarlo.
- Los ciclos con una marca de verificación se añadirán a la lista.
- Los ciclos que no tengan una marca de verificación se eliminarán de la lista.

2 Tras seleccionar el ciclo, presione el botón **(Anterior)** para guardarlo.

NOTA

- Los ciclos **Refrescar normal, Refrescar AI, Refresco Power, Ciclo sanitario normal, Secado de una camisa y Secado AI** no se pueden eliminar de la lista de ciclos.
- Para editar el orden en que aparecen los ciclos en la lista, acceda a la función **Arreglo automática de ciclos** del electrodoméstico o utilice la aplicación **LG ThinQ**.

Recomendación de ciclo AI

Recomienda un ciclo apropiado en función del clima y del polvo fino que haya en la ropa.

Limpieza del vaporizador

Utilice esta función para eliminar partículas extrañas del interior del generador de vapor, como incrustaciones generadas por la dureza del agua.

1 Revise los tanques de agua.

- En caso necesario, llene el tanque de suministro de agua o vacíe el tanque de drenaje de agua.

⚠ PRECAUCIÓN

- Use solo agua para llenar el tanque de suministro de agua. Cualquier otra sustancia, como detergente o suavizante de telas, puede dañar el electrodoméstico.

2 Cierre la puerta y presione el botón de **Power**.

- Si la puerta está abierta, mantenga presionado el botón durante 3 segundos o más.

3 Presione el botón de **Ajustes**.

4 Presione **Limpieza del vaporizador** para que empiece a limpiarse el generador de vapor.

- El proceso de limpieza dura unos 3 minutos.
- Una vez finalizado, el agua utilizada para limpiar se drenará en el tanque de drenaje de agua.

señal

El volumen de los sonidos de notificación y sonidos de los botones se puede establecer en silencio a muy alto.

- El volumen predeterminado es **Muy alto** y puede ajustarse.
 - Volumen: **Sin sonido, Silencioso, Normal, Alto, Muy alto**

Restablecer ajustes

Seleccione esta opción para eliminar todos los datos almacenados y restablecer los valores predeterminados.

FUNCIONES INTELIGENTES

Aplicación LG ThinQ

La aplicación **LG ThinQ** le permite comunicarse con el electrodoméstico usando un teléfono inteligente.

Funciones de la aplicación LG ThinQ

Comuníquese con el electrodoméstico desde un teléfono inteligente usando las características inteligentes convenientes.

- **Monitoreo de energía[†]**
 - Esta función lleva un control del modo en que el consumo de energía del electrodoméstico resulta afectado por los ciclos y las opciones seleccionados.
- **Prender Remotamente**
 - Controle el electrodoméstico de forma remota o revise el tiempo restante del ciclo desde la aplicación **LG ThinQ**.

NOTA

- Una vez que la función **Prender Remotamente** esté habilitada, puede iniciar un ciclo desde la aplicación **LG ThinQ**. Si el ciclo no se inicia, el electrodoméstico esperará a iniciarlo hasta que el electrodoméstico se apague de forma remota o hasta que se desactive la función **Prender Remotamente**.
- Si la puerta está abierta, la función **Prender Remotamente** se desactiva.

• Mensajes emergentes

- Cuando se completa el ciclo o el electrodoméstico tiene problemas, recibirá un mensaje emergente.

• Diagnóstico inteligente™

- Esta función brinda información útil para diagnosticar y resolver problemas con el electrodoméstico conforme a su patrón de uso.

• Ajuste

- Le permite ajustar varias opciones en el electrodoméstico y en la aplicación.

[†] Esta característica solamente está disponible en algunos modelos.

NOTA

- En los siguientes casos, debe actualizar la información de red para cada electrodoméstico

en la aplicación **LG ThinQ** en **tarjeta del electrodoméstico > Ajustes > Cambio de red.**

- el router inalámbrico ha cambiado
- la contraseña del router inalámbrico ha cambiado
- el proveedor de servicio de internet ha cambiado
- Esta información está actualizada en el momento de su publicación. La aplicación está sujeta a cambios, con fines de mejorar el producto, sin previo aviso a los usuarios.

Instalar la aplicación LG ThinQ y conectar un electrodoméstico de LG

Modelos con código QR

Escanee el código QR adjunto al producto mediante el uso de la cámara o una aplicación lectora de códigos QR en su teléfono inteligente.

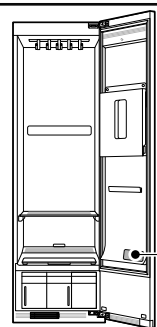

Modelos sin código QR

- 1 Busque e instale la aplicación **LG ThinQ** en la tienda Google Play o App Store desde su teléfono inteligente.
- 2 Ejecute la aplicación **LG ThinQ** e inicie sesión con su cuenta existente o cree una cuenta de LG para iniciar sesión.

44 FUNCIONES INTELIGENTES

- 3** Toque el botón de añadir (+) en la aplicación **LG ThinQ** para conectar su electrodoméstico LG. Siga las instrucciones en la aplicación para completar el proceso.

NOTA

- Es posible que se le pida que proporcione una contraseña para conectarse a la red de LG (no a su red doméstica) durante la configuración de Wi-Fi. La contraseña son los últimos 4 caracteres del nombre de la red, repetido dos veces, sin espacios. Por ejemplo, si el nombre de la red aparece como LG_XXXX_8b92, entonces ingresaría 8b928b92 como su contraseña. La contraseña detecta mayúsculas y minúsculas, y los últimos 4 caracteres son únicos para su electrodoméstico.
- Para verificar la conexión Wi-Fi, revise que el ícono  en el panel de control esté encendido.
- El electrodoméstico funciona únicamente con redes Wi-Fi de 2.4 GHz. Contacte a su proveedor de servicios de internet o verifique el manual del enrutador inalámbrico para revisar la frecuencia de su red.
- **LG ThinQ** no es responsable por ningún problema de conexión en red, falla, mal funcionamiento o error causado por la conexión de red.
- Si el electrodoméstico tiene problemas para conectarse a la red Wi-Fi, es posible que se encuentre demasiado lejos del router. Adquiera un repetidor Wi-Fi (extensor de alcance) para mejorar la intensidad de la señal Wi-Fi.
- Es posible que la conexión Wi-Fi no se conecte o se interrumpa debido al entorno de la red doméstica.
- Es posible que la conexión de red no funcione bien por cuestiones relacionadas con su proveedor de servicios de Internet.
- El entorno inalámbrico circundante puede hacer que el servicio de red inalámbrica funcione lentamente.
- Si el electrodoméstico no puede conectarse debido a problemas con la transmisión de la señal inalámbrica, desenchufe el electrodoméstico y espere alrededor de un minuto antes de volver a intentarlo.
- Si el cortafuegos de su enrutador inalámbrico está activado, desactívelo o agréguele una excepción.
- El nombre de la red inalámbrica (SSID) debe ser una combinación de letras y números. (No utilice símbolos especiales)

- La interfaz de usuario (IU) del teléfono inteligente puede variar según el sistema operativo (OS) del móvil y del fabricante.
- Puede que la configuración de red falle si el protocolo de seguridad del enrutador está en **WEP**. Cambie el protocolo de seguridad por otro (se recomienda el **WPA2**) y conecte el producto de nuevo.

Uso remoto del electrodoméstico

Utilice un teléfono inteligente para controlar el electrodoméstico de manera remota. También puede monitorear el funcionamiento del ciclo para saber cuánto tiempo le queda.

Uso de Prender Remotamente

- 1** Coloque la ropa dentro del electrodoméstico.
- 2** Presione el botón de **Power**.
- 3** Presione el botón de **Ajustes**.
- 4** Presione el botón de **Prender Remotamente** para utilizar el electrodoméstico de forma remota.
- 5** Inicie un ciclo desde la aplicación **LG ThinQ** en su teléfono inteligente.

NOTA

- Una vez que esté habilitada la función, puede empezar un ciclo desde la aplicación **LG ThinQ** para teléfonos inteligentes. Si el ciclo no se inició, la aplicación esperará para iniciar el ciclo hasta que este se apague de forma remota desde la aplicación o al desactivar esta función.
- Si se abrió la puerta, no puede iniciar un ciclo remoto.

Desactivación manual de Prender Remotamente

Cuando la función esté activada, toque el botón de **Prender Remotamente** para desactivarla.

Descarga de ciclo

Puede descargar ciclos nuevos y especializados que no se encuentran incluidos en los ciclos estándar del electrodoméstico.

Los electrodomésticos que se han conectado correctamente a una red Wi-Fi tienen la posibilidad de descargar una variedad de ciclos especiales específicos para ellos.

Para utilizar diversos ciclos, acceda a **Ajustes - Editar lista de ciclos**.

Especificaciones del equipo de radio

Tipo	Rango de frecuencia del operación	Potencia de salida (máx.)
LAN inalámbrico	2400 MHz - 2472 MHz	< 1 W
Bluetooth [†]	2400 MHz - 2483.5 MHz	

† Esta característica solamente está disponible en algunos modelos.

Aviso de la FCC

El siguiente aviso abarca el módulo del transmisor que contiene este producto.

Este equipo fue probado y se determinó que cumple con los límites para los dispositivos digitales de Clase B, en conformidad con la parte 15 de las normas de la FCC. Estos límites están diseñados para ofrecer una protección razonable contra interferencias dañinas en una instalación residencial. Este equipo genera, usa y puede emitir energía de radiofrecuencia y, si no se instala y utiliza de acuerdo con las instrucciones, podría causar interferencias dañinas a las comunicaciones por radio. Sin embargo, no se garantiza que dicha interferencia no pueda ocurrir en instalaciones particulares. Si este equipo causa interferencia dañina a la recepción de radio o televisión, que se puede determinar encendiendo y apagando el equipo, se aconseja al usuario intentar corregir la interferencia realizando alguna de las siguientes acciones:

- Reorientar o reubicar la antena receptora.
- Aumentar la separación entre el equipo y el receptor.
- Conectar el equipo a una toma de corriente en un circuito diferente del utilizado por el receptor.
- Consultar al vendedor o a un técnico de radio/TV con experiencia para solicitar ayuda.

El dispositivo cumple con la sección 15 de las Reglas de la FCC. La operación está sujeta a las siguientes dos condiciones:

- (1) Este dispositivo no debe causar interferencia dañina, y
- (2) Este dispositivo debe aceptar cualquier interferencia recibida, incluso aquellas que pudieran causar un funcionamiento no deseado del dispositivo.

Cualquier cambio o modificación en la construcción de este dispositivo, que no cuente con la aprobación expresa de la parte responsable del cumplimiento, puede anular la autorización del usuario para operarlo.

Declaración sobre exposición a la radiación de RF de la FCC

Este equipo cumple con los límites de exposición a la radiación de la FCC establecidos para entornos no controlados. Este transmisor no se debe ubicar ni operar junto con ninguna otra antena ni transmisor.

El equipo se debe instalar y operar con una distancia mínima de 20 cm (7.8 pulgadas) entre la antena y su cuerpo. Los usuarios deben seguir las instrucciones de operación específicas de manera tal de cumplir con las normas de exposición a la RF.

Declaración del Departamento de Industria de Canadá

Este dispositivo contiene transmisores/receptores exentos de licencia que cumplen con las RSS de innovación, ciencia y desarrollo económico exentas de licencia de Canadá. Su funcionamiento queda sujeto a las siguientes condiciones:

- (1) Este dispositivo no debe causar interferencia.
- (2) Este dispositivo debe aceptar cualquier interferencia recibida, incluyendo interferencia que puede causar el funcionamiento no deseado del dispositivo.

Declaración sobre exposición a radiación de la IC

Este equipo cumple con los límites de exposición a la radiación de la IC establecidos para entornos no controlados.

Este equipo debe ser instalado y operado con una distancia mínima de 20 cm (7.8 pulgadas) entre la antena y su cuerpo.

46 FUNCIONES INTELIGENTES

NOTA

- EL FABRICANTE NO SE HACE RESPONSABLE DE CUALQUIER INTERFERENCIA DE TV O RADIO CAUSADA POR MODIFICACIONES NO AUTORIZADAS A ESTE EQUIPO. TALES MODIFICACIONES PODRÍAN ANULAR LA AUTORIDAD DEL USUARIO PARA PONER EL EQUIPO EN FUNCIONAMIENTO.

transmitir datos sobre la resolución de problemas a un teléfono inteligente con la aplicación **LG ThinQ**.

- Inicie la aplicación **LG ThinQ** y seleccione la función **Diagnóstico inteligente** en el menú. Siga las instrucciones provistas en la aplicación **LG ThinQ**.

Software de código abierto

Para obtener el código fuente bajo GPL, LGPL, MPL y otras licencias de código abierto con las obligaciones para divulgar el código abierto, que contiene este producto, y para acceder a todos los términos de la licencia, avisos de derechos de autor y otros documentos relevantes, visite <https://opensource.lge.com>.

LG Electronics también le proporcionará el código abierto en un CD-ROM por un costo que cubra los gastos de dicha distribución (como el costo del medio, del envío y de la manipulación) una vez realizado el pedido por correo electrónico a la dirección opensource@lge.com.

Esta oferta es válida para todo aquel que reciba esta información durante un período de tres años después de que se envíe el último cargamento de este producto.

Función Smart Diagnosis™ (Diagnóstico Inteligente)

Utilice esta función como ayuda para diagnosticar y resolver problemas con su electrodoméstico.

NOTA

- Por motivos no atribuibles a la negligencia de LGE, es posible que el servicio no pueda funcionar debido a factores externos como por ejemplo, la indisponibilidad de Wi-Fi, desconexión de Wi-Fi, política de la tienda de aplicaciones local o indisponibilidad de aplicaciones, entre otros.
- Esta función puede estar sujeta a cambios sin previo aviso y puede tener una forma diferente según dónde se encuentre ubicado.

Uso de LG ThinQ para diagnosticar problemas

Si experimenta un problema con su electrodoméstico equipado con Wi-Fi, este puede

MANTENIMIENTO

⚠ ADVERTENCIA

- Desconecte el electrodoméstico antes de limpiarlo para evitar el riesgo de descargas eléctricas. El incumplimiento de esta advertencia puede causar lesiones graves, incendios, descargas eléctricas o incluso la muerte.
- Nunca utilice productos químicos agresivos, limpiadores abrasivos ni solventes para limpiar el electrodoméstico. Estos productos arruinarán el acabado.

ESPAÑOL

Limpieza regular

Limpieza del interior y exterior

El cuidado adecuado del electrodoméstico puede extender su vida útil.

- 1 Limpie el interior y exterior del electrodoméstico con un paño seco.
 - Se pueden utilizar detergentes en los cristales para limpiar el panel de cristal delantero, pero se debe rociar en un paño y frotarlo en lugar de rociarlo directamente sobre el panel.
- 2 Lustre la puerta hasta secarla con un paño limpio y seco para evitar manchas de agua.
- 3 Deje que el interior y exterior se sequen por completo antes de conectar y operar el electrodoméstico.

⚠ PRECAUCIÓN

- No rocíe agua directamente sobre el electrodoméstico.
- No utilice detergente, alcohol desnaturalizado, solventes ni líquidos volátiles para limpiar el exterior del electrodoméstico.
- Nunca use lana de acero o limpiadores abrasivos; puedan dañar la superficie.
- Mantenga los objetos afilados lejos del exterior del electrodoméstico. El panel táctil no funciona si está dañado.

Limpieza del filtro de pelusa

Quite siempre las pelusas del filtro después de cada ciclo. Si el filtro de pelusas se ha ensuciado mucho o se encuentra obstruido, lávelo con agua

jabonosa caliente y deje que se seque completamente antes de volver a instalarlo.

- Nunca haga funcionar el electrodoméstico sin el filtro de pelusas.
- Nunca haga funcionar el electrodoméstico con un filtro de pelusas mojado.

- 1 Quite la tapa del filtro de pelusas y el propio filtro.
- 2 Retire primero las pelusas más grandes con los dedos. A continuación, limpie el resto con una aspiradora o un cepillo suave.
 - Si el filtro de pelusas está roto o dañado, sustitúyalo por uno nuevo.

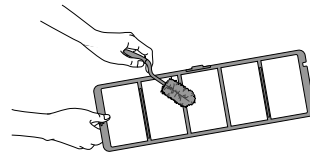

- 3 Cuando el filtro se haya secado por completo, coloque el filtro de pelusas ② y la tapa del filtro de pelusas ①.

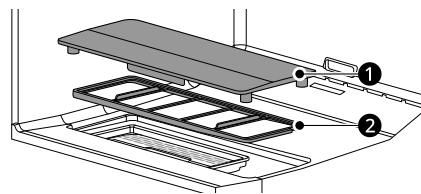

Limpieza de la superficie del espejo en la tapa del filtro de pelusas

Limpie el electrodoméstico regularmente para mantenerlo funcionando correctamente.

48 MANTENIMIENTO

- 1 Quite la tapa del filtro de pelusas y el propio filtro.

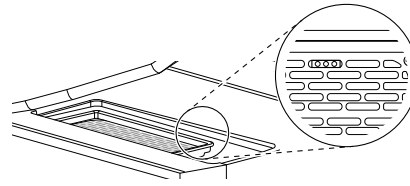
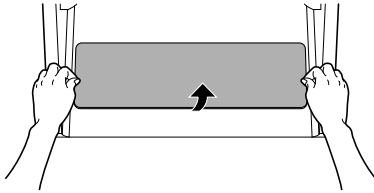

- 2 Frote la superficie del espejo de la parte trasera de la tapa del filtro de pelusas con una toalla seca.

- Si la superficie del espejo está excesivamente rayada o dañada, sustitúyala por una nueva.
- Si la superficie del espejo no se mantiene limpia, podría producirse una restricción en las funciones que utilizan el sensor de iluminación inteligente.

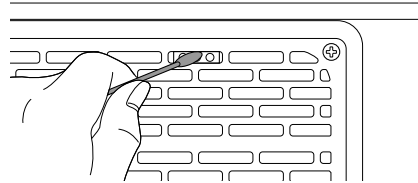

Limpieza del filtro de deshumidificación

- 1 Saque el filtro de deshumidificación.

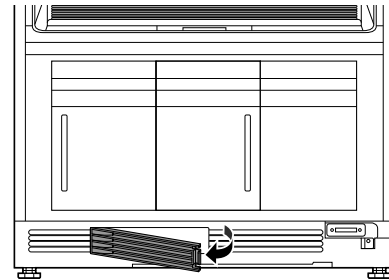
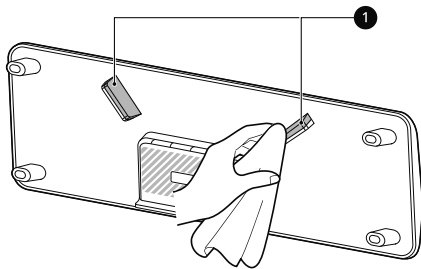

- 3 Cuando termine la limpieza, vuelva a poner la tapa del filtro de pelusas sobre el filtro de pelusas correctamente.

- La tapa debe instalarse de forma que la flecha (▽) quede orientada hacia la parte frontal del electrodoméstico.

- 2 Limpie el filtro con un cepillo suave o aspirelo.

- Si el filtro está roto o dañado, sustitúyalo por uno nuevo.

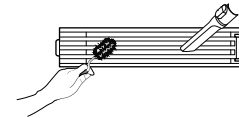

Limpieza de la carcasa de iluminación LED

La carcasa de iluminación solo requiere mantenimiento si se vierte agua en el producto o si la ropa mojada, como trajes de baño, gotea agua en el conducto de aire debajo del filtro de pelusa.

- 3 Cuando termine la limpieza, seque completamente el filtro e instálelo correctamente.

- 1 Quite la tapa del filtro de pelusas y el propio filtro.

- 2 Limpie la superficie superior de la carcasa de iluminación LED con un hisopo de algodón.

NOTA

- Recuerde ensamblar el filtro después de limpiarlo. Las sustancias extrañas pueden ingresar al producto si se opera sin un filtro.

Limpeza del filtro de aroma

Para obtener los mejores resultados, lave el filtro de aroma con agua caliente y detergente para platos. Después de la limpieza, limpie el filtro con un trapo limpio y deje que se seque completamente antes de volver a instalarlo.

El filtro de aroma también se puede limpiar en el estante superior del lavavajillas.

- Nunca haga funcionar el electrodoméstico sin el filtro de aroma.
- Nunca haga funcionar el electrodoméstico con un filtro de aroma mojado.

Limpeza de los tanques de agua

El agua en el tanque de suministro de agua tiene contacto directo con la ropa y con los artículos tratados en el electrodoméstico. Limpie ambos tanques periódicamente y manténgalos limpios en todo momento. Si los tanques no se limpian adecuadamente, pueden comenzar a generar mal olor o necesitar un remplazo.

- Con el tiempo, puede aparecer una decoloración leve en el tanque de drenaje de agua. Esto es normal y no afecta el desempeño del producto.
- Utilice solo agua corriente limpia en el tanque de suministro para lograr un mejor rendimiento y prolongar la vida útil del electrodoméstico. No use agua destilada.
- No vuelva a usar el agua del tanque de drenaje de agua en el tanque de suministro de agua.

- 1 Tire de la manija de los tanques hacia delante y luego retírelos del electrodoméstico.

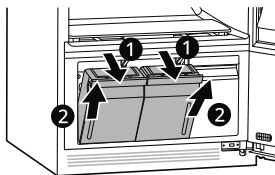

- 2 Limpie la parte interna de los tanques de agua con agua y un cepillo.

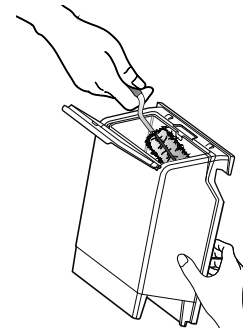

- 3 Asegúrese de que la boquilla de drenaje 4 conectada al tanque de drenaje de agua y el orificio de suministro de agua 3, también conectado al tanque de suministro de agua, no estén obstruidos.

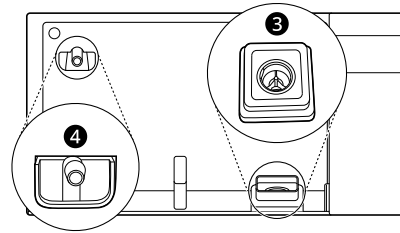

- 4 Deje que el exterior de los tanques se seque completamente antes de volver a instalar los tanques.

SOLUCIÓN DE PROBLEMAS

Preguntas frecuentes

Preguntas frecuentes

P: ¿Cuáles son las láminas de aroma y cómo puedo utilizarlas?

R: Usted puede utilizar su marca favorita de láminas de suavizante en el filtro de aroma para perfumar los artículos con un aroma refrescante. Las láminas no suavizan las prendas ni reducen la estática. Para utilizar el filtro de aroma, agregue una lámina de suavizante antes de ejecutar un ciclo. Deseche la lámina de suavizante al final del ciclo. Para un mejor rendimiento, limpie el filtro de aroma cada 5 y 7 usos. Consulte **Control del filtro de aromay Limpieza del filtro de aroma**.

P: ¿Puedo colocar pieles, cuero, o artículos de seda en el electrodoméstico?

R: Descargue el ciclo **Cuidado de pieles/cuero** para usar con pieles, cuero o el ciclo **Cuidado de la seda** para usar con artículos de seda en este electrodoméstico. Para obtener instrucciones sobre cómo descargar ciclos nuevos para el electrodoméstico, consulte **Funciones Inteligentes** y las instrucciones en la aplicación para teléfonos inteligentes **LG ThinQ**.

P: ¿Por qué el tiempo de ciclo es más largo de lo estimado para el ciclo de secado suave?

R: El electrodoméstico utiliza un sensor para detectar la sequedad de las telas. Si la ropa u otros artículos no se secan bien, el tiempo de ciclo se extiende automáticamente.

P: ¿Puedo instalar el electrodoméstico sobre una alfombra?

R: Si se instala en alfombras (especialmente en alfombras de pelo acolchadas o altas), establezca la unidad mediante la instalación de las patas de nivelación traseras y las cuatro púas para alfombra. Para obtener instrucciones, consulte **Instalación en alfombras**.

Se debe tener un cuidado especial para mantener el área alrededor de la máquina limpia y seca. No abra la unidad durante el funcionamiento. Existe el riesgo de quemaduras o lesiones, y la condensación del aire o vapor calientes que sale del electrodoméstico puede causar daños en la alfombra.

Antes de llamar al servicio técnico

Revise esta sección antes de llamar al servicio técnico. Esto le ahorrará tiempo y dinero.

Mensajes de error

Problemas	Causas posibles y solución
Revisar el tanque de agua	El tanque de abastecimiento de agua está vacío o no está. • Llene el tanque de abastecimiento de agua y vuelva a instalarlo.
	El tanque de drenaje está lleno o no está. • Vacíe el tanque de drenaje y vuelva a instalarlo.
Llene el tanque de abastecimiento de agua	El tanque de abastecimiento de agua está vacío o no está. • Llene el tanque de suministro de agua y vuelva a instalarlo. Si el error no desaparece, llame al servicio técnico.
Vacíe el tanque de drenaje de agua	El tanque de drenaje está lleno o no está. • Vacíe el tanque de drenaje de agua y vuelva a instalarlo. Si el error no desaparece, llame al servicio técnico.

Problemas	Causas posibles y solución
La puerta está abierta. Cierre la puerta completamente	La puerta no está completamente cerrada. <ul style="list-style-type: none"> • Revise que las prendas estén completamente dentro del armario y que la puerta esté bien cerrada.
Error de montaje del filtro de pelusas	Falta el filtro de pelusas. <ul style="list-style-type: none"> • Instale el filtro de pelusas en su lugar. Ha entrado agua en el aparato procedente de ropa mojada o porque se ha vertido directamente en su interior. <ul style="list-style-type: none"> • Si entra agua en el conducto del aire que hay debajo del filtro de pelusas, el funcionamiento del electrodoméstico puede verse afectado. Quite la tapa del filtro de pelusas y el propio filtro, elimine la humedad visible y espere a que se seque por completo antes de volver a utilizar el aparato.
Se detectó la caída de ropa	La prenda se ha caído a la parte inferior del electrodoméstico. <ul style="list-style-type: none"> • Vuelva a colgar la prenda en la percha. Cierre los botones y las cremalleras de la prenda para evitar que se caiga durante el funcionamiento. Si no tiene botones ni cremalleras, use una cuerda para fijarla.
Error del sensor de luz Error de la unidad de control de flujo Error del ventilador de extracción Error del sensor de temperatura Error del calentador de vapor Error del compresor Error de percha móvil Error de sobrecalentamiento del calentador de vapor Error de desconexión del calentador de vapor del vaporizador Error de desconexión del calentador del vaporizador de mano Problema de suministro de agua en el vaporizador Error de drenaje del vaporizador	Error del sistema. <ul style="list-style-type: none"> • Desenchufe el electrodoméstico y llame al servicio técnico.

FUNCIONAMIENTO

Problemas	Causas posibles y solución
El electrodoméstico no funciona.	El panel de control se ha apagado por estar inactivo. <ul style="list-style-type: none"> • Es normal. Pulse el botón Power de encendido para activar el aparato.

52 SOLUCIÓN DE PROBLEMAS

Problemas	Causas posibles y solución
El electrodoméstico no funciona.	El cable está desenchufado. <ul style="list-style-type: none"> Asegúrese de que el cable esté bien conectado a una toma de corriente en buen estado.
	Saltó el interruptor de circuito/se quemó el fusible. <ul style="list-style-type: none"> Controle los fusibles/interruptores del circuito hogareño. Cambie los fusibles o restablezca los interruptores. El electrodoméstico debe estar en un circuito derivado dedicado.
	El electrodoméstico no está conectado al enchufe de 120 V <ul style="list-style-type: none"> Asegúrese de que el cable esté conectado a un enchufe a tierra clasificado para este electrodoméstico.
El ciclo no se inicia.	El botón Inicio/Pausa no se presionó después de configurar el ciclo. <ul style="list-style-type: none"> Pulse el botón Inicio/Pausa.
	El ciclo produce vapor. <ul style="list-style-type: none"> Puede haber un período de inactividad mientras se produce el vapor.
	El panel de control está bloqueado. <ul style="list-style-type: none"> Desactive el bloqueo del panel de control y pulse el botón Inicio/Pausa.
	Se colocó detergente o suavizante para ropa dentro del tanque de agua. <ul style="list-style-type: none"> Use solo agua limpia en el tanque de suministro de agua. Si el electrodoméstico no funciona, llame al servicio técnico.
Sale vapor o aire caliente cuando la puerta está abierta.	La puerta se abre durante el funcionamiento. <ul style="list-style-type: none"> Es normal que el vapor o el aire caliente escape si se abre la puerta durante el funcionamiento.
	Hay un elemento atascado en la puerta y eso la mantiene ligeramente abierta. <ul style="list-style-type: none"> Asegúrese de que todos los artículos se encuentren dentro del gabinete y no haya nada atascado en la puerta que impida que esta se cierre por completo.
El tanque de suministro de agua está vacío después de un solo uso.	El electrodoméstico se está usando por primera vez. <ul style="list-style-type: none"> Se necesita una mayor cantidad de agua la primera vez que se usa el electrodoméstico para llenar el depósito vacío.
El electrodoméstico hace un ruido fuerte vibratorio en el arranque.	La percha móvil equilibra la carga antes de la operación. <ul style="list-style-type: none"> Eso es normal al principio del ciclo. Si el ruido aumenta o continúa durante mucho tiempo, llame al servicio técnico.
Los tiempos de acondicionamiento llevan más tiempo de lo estimado.	La ropa estaba extremadamente húmeda cuando fue cargada. <ul style="list-style-type: none"> Los tiempos de acondicionamiento pueden ser más largos para la ropa muy mojada o voluminosa. Moje la ropa seca antes de ponerla en el electrodoméstico. El electrodoméstico se detiene automáticamente cuando la ropa está seca.
El electrodoméstico se mueve de izquierda a derecha durante el funcionamiento.	El piso debajo del electrodoméstico no está nivelado o no es lo suficientemente resistente como para soportar el peso del electrodoméstico sin que este se mueva. <ul style="list-style-type: none"> Instale el electrodoméstico donde el piso esté nivelado y sea resistente. Compense cualquier irregularidad ligera en el suelo con las patas niveladoras.
Sonido de zumbido del motor.	El compresor se encuentra en funcionamiento durante el acondicionamiento. <ul style="list-style-type: none"> Esto es normal.
Sonido de agua corriendo, hirviendo o siseando.	Se está generando y pulverizando vapor sobre la ropa. <ul style="list-style-type: none"> Esto es normal.
Fugas de vapor o aire caliente cuando la puerta está cerrada.	Hay un elemento atascado en la puerta y eso la mantiene ligeramente abierta. <ul style="list-style-type: none"> Asegúrese de que todos los artículos se encuentren dentro del gabinete y no haya nada atascado en la puerta que impida que esta se cierre por completo.

Problemas	Causas posibles y solución
El panel de control no responde.	El panel de control o el botón están sucios. <ul style="list-style-type: none"> La suciedad u objetos extraños en el panel de control van a interferir con el funcionamiento de los botones. Limpie el panel de control.
	El panel de control está bloqueado. <ul style="list-style-type: none"> Desactive el bloqueo del panel de control. (Consulte Bloqueo de controles para ver las instrucciones).

Desempeño

Problemas	Causas posibles y solución
La ropa está húmeda al final del ciclo	El filtro está tapado. <ul style="list-style-type: none"> Limpie el filtro de pelusa.
	La junta de la puerta está dañada <ul style="list-style-type: none"> Si la junta de goma de la puerta está dañada, se produce un vacío que afecta el rendimiento del electrodoméstico. Llame al servicio técnico.
	Ropa atascada en la puerta <ul style="list-style-type: none"> Asegúrese de que todos los artículos estén dentro de la cabina y no pegados a la puerta impidiendo que se cierre por completo. Vuelva a ejecutar el ciclo.
El olor no desaparece al final del ciclo.	La ropa estuvo guardada por mucho tiempo o está manchada con sustancias de olor fuerte. <ul style="list-style-type: none"> Los olores pueden ser particularmente difíciles de eliminar de la ropa que se ha guardado durante largos períodos de tiempo, o que tiene olores fuertes o manchas de aceite. Lave la ropa primero, antes de utilizar el electrodoméstico.
Las arrugas no se han reducido al finalizar el ciclo.	La ropa se guardó durante mucho tiempo. <ul style="list-style-type: none"> Las arrugas pueden ser muy difíciles de reducir si han permanecido por mucho tiempo, especialmente en tejidos de algodón y lino. Para reducir las arrugas efectivamente, planche la ropa que ha estado guardada durante un largo período de tiempo antes de tratarla con el electrodoméstico.
La ropa tiene un olor desagradable al final del ciclo.	El electrodoméstico no se ha utilizado durante mucho tiempo o no se han limpiado los tanques de agua y los filtros. <ul style="list-style-type: none"> Revise si hay suciedad u objetos extraños en los tanques de abastecimiento de agua y desagüe. Limpie los filtros y los tanques de agua.
	¿Está usando el artefacto por primera vez? <ul style="list-style-type: none"> El olor se debe al material de goma que hay en el interior del electrodoméstico. Este tipo de olor es propio de dicho material y desaparecerá automáticamente cuando el aparato se use varias veces.
Las funciones no operan correctamente.	Se colocó detergente o suavizante para ropa dentro del tanque de agua. <ul style="list-style-type: none"> Use solo agua limpia en el tanque de agua.
Hay arrugas en la parte posterior del cuello al finalizar el ciclo.	La prenda es demasiado grande para la percha o la tela es demasiado delicada. <ul style="list-style-type: none"> Utilice el tamaño de percha adecuado para la prenda así la tela no se pliega ni se arruga. Algunas telas son delicadas y se pliegan alrededor de la percha sin importar lo que se haga para evitarlo. Utilice el estante para la ropa interior y otras prendas delicadas.
Los pliegues desaparecen de los pantalones después del ciclo.	Se colgaron los pantalones en la percha móvil, no en el kit de cuidado para pantalones con pliegue. <ul style="list-style-type: none"> Cuelgue los pantalones en el kit de cuidado para pantalones con pliegue para mantener los pliegues en el borde de las piernas de los pantalones.

54 SOLUCIÓN DE PROBLEMAS

Problemas	Causas posibles y solución
La ropa tiene manchas de agua después del ciclo, el color se desvaneció o se corrió.	<p>La tela no es lavable o no es de color inalterable.</p> <ul style="list-style-type: none"> Controle las etiquetas de cuidado de las telas antes de tratar los artículos.

Wi-Fi

Problemas	Causas posibles y solución
Problema al conectar el electrodoméstico y el teléfono inteligente a la red Wi-Fi.	<p>Ingresó la contraseña de la red Wi-Fi de manera incorrecta.</p> <ul style="list-style-type: none"> Borre su red Wi-Fi doméstica y vuelva a iniciar el proceso de registro.
	<p>Los Datos móviles para su teléfono inteligente están activados.</p> <ul style="list-style-type: none"> Desactive los Datos móviles de su teléfono inteligente antes de conectar el electrodoméstico.
	<p>El nombre de la red inalámbrica (SSID) se ha configurado incorrectamente.</p> <ul style="list-style-type: none"> El nombre de la red inalámbrica (SSID) debe ser una combinación de letras y números. (No utilice símbolos especiales)
	<p>La frecuencia del enrutador no es de 2.4 GHz.</p> <ul style="list-style-type: none"> Solo se admite una frecuencia de enrutador de 2.4 GHz. Configure el enrutador inalámbrico a 2.4 GHz y conecte el electrodoméstico. Para verificar la frecuencia del enrutador, consulte con su proveedor de servicios de Internet o con el fabricante del enrutador.
	<p>El electrodoméstico y el enrutador están demasiado alejados.</p> <ul style="list-style-type: none"> Es posible que la señal sea muy débil y que la conexión no se configure correctamente si el electrodoméstico está muy lejos del enrutador. Acerque el enrutador al electrodoméstico o compre e instale un repetidor Wi-Fi.
	<p>Durante la configuración de Wi-Fi, la aplicación solicita una contraseña para conectarse al producto (en determinados teléfonos).</p> <ul style="list-style-type: none"> Busque el nombre de red que empieza con "LG" en Ajustes > Redes. Preste atención a la última parte del nombre de la red. <ul style="list-style-type: none"> Si el nombre de la red es similar a LGE_Appliance_XX-XX-XX, ingrese lge12345. Si el nombre de la red es similar a LGE_Appliance_XXXX, ingrese XXXX dos veces como contraseña. Por ejemplo, si el nombre de la red aparece como LGE_Appliance_8b92, entonces deberá ingresar 8b928b92 como contraseña. En este caso, la contraseña distingue entre mayúsculas y minúsculas y los últimos 4 caracteres son exclusivos de su electrodoméstico.

GARANTÍA LIMITADA

EE. UU.

TÉRMINOS Y CONDICIONES

AVISO DE ARBITRAJE: ESTA GARANTÍA LIMITADA CONTIENE UNA CLÁUSULA DE ARBITRAJE QUE LES DEMANDA A USTED Y A LG ELECTRONICS ("LG") A RESOLVER CONFLICTOS A TRAVÉS DE UN ARBITRAJE VINCULANTE EN LUGAR DE HACERLO EN LA CORTE, A MENOS QUE USTED DECIDA NO PARTICIPAR. EN EL ARBITRAJE NO ESTÁN PERMITIDAS LAS ACCIONES COLECTIVAS NI LOS JUICIOS CON JURADO. POR FAVOR, VEA A CONTINUACIÓN LA SECCIÓN TITULADA "PROCEDIMIENTO PARA RESOLVER CONFLICTOS".

Si su LG Styler ("Producto") fallara debido a defectos de materiales o de fabricación en el uso doméstico normal y correcto, durante el período de garantía que se establece a continuación, LG tendrá la opción de reparar o reemplazar el Producto. Esta garantía limitada solo es válida para el comprador minorista original del Producto ("Usted") y estará vigente solo cuando se compre legalmente y se use dentro de los Estados Unidos y de los territorios estadounidenses.

PERÍODO DE GARANTÍA		
Periodo	Alcance de la garantía	CÓMO SE MANEJA EL SERVICIO TÉCNICO
Un (1) año a partir de la fecha de compra minorista original, o desde la fecha de entrega según la ley aplicable	Piezas y mano de obra (solamente piezas internas/funcionales)	LG le proporcionará piezas y mano de obra para reparar o reemplazar las piezas defectuosas.
Diez (10) años a partir de la fecha de la compra minorista original, o desde la fecha de entrega conforme a la ley aplicable	Compresor inverter	Solo piezas (usted será responsable de cualquier costo de mano de obra)

- Los Productos y las piezas de repuesto están cubiertos durante el tiempo restante del período original de garantía o noventa (90) días, lo que resulte mayor.
- Los productos y las piezas de repuesto pueden ser nuevos, reparados, reacondicionados, o reconstruidos por la fábrica.
- Los productos y las piezas reemplazados deben ser propiedad de LG.
- Para obtener el servicio de garantía bajo esta Garantía Limitada, se requiere prueba de la compra original del producto especificando el modelo de este y la fecha de compra.

SALVO DISPOSICIÓN LEGAL CONTRARIA, CUALQUIER GARANTÍA IMPLÍCITA DE POSIBILIDAD DE COMERCIALIZACIÓN O ADECUACIÓN DEL PRODUCTO PARA UNA FINALIDAD ESPECÍFICA ESTÁ LIMITADA EN DURACIÓN A AQUELLA DE LA GARANTÍA LIMITADA PRECEDENTE. EN NINGUNA CIRCUNSTANCIA LG NI SUS DISTRIBUIDORES/CONCESIONARIOS EN LOS ESTADOS UNIDOS SERÁN RESPONSABLES DE NINGÚN DAÑO INDIRECTO, INCIDENTAL, EMERGENTE, ESPECIAL NI PUNITIVO DE NINGÚN TIPO, LO QUE INCLUYE SIN LIMITACIONES, PÉRDIDA DEL BUEN NOMBRE DEL NEGOCIO, PÉRDIDA DE INGRESOS O GANANCIAS, CESACIÓN DEL EMPLEO, DETERIORO DE OTROS BIENES, COSTOS DE RETIRO Y REINSTALACIÓN DEL PRODUCTO, PÉRDIDA DE USO O CUALQUIER OTRO DAÑO BASADO EN CONTRATO, RESPONSABILIDAD CIVIL U OTROS. LA RESPONSABILIDAD TOTAL DE LG, SI EXISTE, NO SUPERARÁ EL PRECIO QUE USTED HAYA PAGADO POR EL PRODUCTO.

ALGUNOS ESTADOS NO PERMITEN LA EXCLUSIÓN O LIMITACIÓN DE DAÑOS INCIDENTALES O EMERGENTES, NI LIMITACIONES A LA DURACIÓN DE LA GARANTÍA IMPLÍCITA, POR LO QUE LA EXCLUSIÓN O LIMITACIÓN ANTERIORMENTE MENCIONADAS PODRÍAN NO CORRESPONDER EN SU CASO. ESTA GARANTÍA LE OTORGA DERECHOS LEGALES ESPECÍFICOS Y ES POSIBLE QUE USTED CUENTE CON OTROS DERECHOS QUE VARÍAN SEGÚN EL ESTADO.

56 GARANTÍA LIMITADA

ESTA GARANTÍA LIMITADA NO CUBRE LO SIGUIENTE:

- Viajes del servicio técnico para entregar, buscar o instalar el producto, instruir al cliente sobre la operación del mismo, corregir el cableado o las reparaciones/instalaciones no autorizadas.
- Daño o fallo del producto al operar durante fallas e interrupciones del suministro eléctrico, o resultado de un servicio eléctrico inadecuado.
- Daños o fallos del Producto causados por tuberías de agua rotas o con fugas, tuberías de agua congeladas, líneas de desagüe obstruidas, suministro de agua inadecuado o interrumpido, o suministro de aire inadecuado.
- Daños o fallos del Producto causados por operar el Producto en una atmósfera corrosiva o contraria a las instrucciones detalladas en el manual del usuario del Producto.
- Daños o fallos del Producto causados por accidentes, pestes y alimañas, rayos, viento, incendio, inundaciones, causas de fuerza mayor, o cualquier otra causa fuera del control de LG.
- Daños o fallos del Producto causados por modificaciones o alteraciones no autorizadas, o por utilizar el Producto para fines distintos de lo previsto, o pérdida de agua cuando el Producto no se instaló adecuadamente.
- Daños o fallos del Producto causados por corriente o voltaje eléctricos incorrectos, o por códigos de fontanería.
- Daños o fallos del Producto causados por el transporte, almacenamiento o manipulación, incluidos rayas, muescas, astillados u otros daños al acabado, a menos que tales defectos se informen en el plazo de una (1) semana a partir de la entrega.
- Daños o fallos del Producto causados por mal uso, abuso, instalación, reparación o mantenimiento incorrectos. Una reparación incorrecta incluye el uso de piezas no autorizadas, aprobadas o especificadas por LG. La instalación o el mantenimiento inadecuado incluye aquellos contrarios a lo especificado en el manual del usuario del Producto.
- Daños o fallos del Producto causados por el uso de piezas, componentes, accesorios, productos de limpieza consumibles, u otros productos o servicios no autorizados por LG.
- Daños o artículos faltantes con la caja abierta o que hayan estado en exhibición.
- Productos reacondicionados o cualquier producto vendido con los avisos "En el estado actual", "En el sitio actual", "Con todos sus defectos" o similares.
- Productos cuyos números de serie originales hayan sido retirados, alterados o no se puedan determinar fácilmente.
- Los aumentos en los costos de servicios públicos y gastos de servicios adicionales.
- Cualquier ruido asociado con la operación normal.
- Productos utilizados de otra forma que no sea uso doméstico usual y normal (p. ej., uso comercial o industrial) o de forma contraria al manual del usuario del Producto.
- Costos asociados con la remoción y reinstalación del Producto para reparaciones o la remoción y reinstalación del Producto si está instalado en una ubicación inalcanzable o no está instalado de acuerdo con el Manual del propietario del producto.
- Accesorios, componentes extraíbles o partes consumibles (por ejemplo, estantes, compartimentos de la puerta, cajones, filtros de agua o aire, rejillas, bombillas, baterías, etc. según corresponda), excepto las partes internas/funcionales cubiertas por esta garantía limitada.

El costo de reparación o reemplazo en estas circunstancias excluidas estará a cargo de Usted.

PARA OBTENER SERVICIO EN GARANTÍA E INFORMACIÓN ADICIONAL

Llame al 1-800-243-0000 y seleccione la opción apropiada desde el menú.

O visite nuestro sitio web en <http://www.lg.com>

O por correo postal a: LG Electronics Customer Service P.O. Box 240007 Huntsville, AL 35813 Atención: CIC

PROCEDIMIENTO PARA RESOLVER CONFLICTOS:

TODOS LOS CONFLICTOS ENTRE USTED Y LG QUE SURJAN FUERA DE ESTA GARANTÍA LIMITADA O SE RELACIONAN CON ESTA O EL PRODUCTO, SE RESOLVERÁN EXCLUSIVAMENTE A TRAVÉS DE UN ARBITRAJE VINCULANTE Y NO EN UNA CORTE DE JURISDICCIÓN GENERAL. ARBITRAJE VINCULANTE SIGNIFICA QUE USTED Y LG RENUNCIAN AL DERECHO DE UN JUICIO CON JURADO Y A REALIZAR O PARTICIPAR EN UNA DEMANDA COLECTIVA.

Definiciones. Para el propósito de esta sección, las referencias a "LG" significan: LG Electronics U.S.A., Inc., sus empresas matrices, subsidiarias y filiales y cada uno de sus directivos, directores, empleados, agentes, beneficiarios, predecesores en interés, sucesores, cesionarios y proveedores; las referencias a "conflicto" o "reclamación" incluirán cualquier conflicto, reclamo o controversia de cualquier tipo, sin importar (ya sea basado en contrato, agravio, estatuto, regulación, ordenanza, fraude, falsa representación o cualquier teoría legal o equitativa) que surja o esté relacionada con cualquier forma de venta, condición o desempeño del producto o de esta Garantía Limitada.

Aviso de disputa. En caso de que usted desee iniciar un procedimiento de arbitraje, primero debe notificar a LG por escrito al menos 30 días antes de iniciar el arbitraje enviando una carta a LG a LG Electronics, USA, Inc. Atención: Legal Department- Arbitration 111 Sylvan Avenue, Englewood Cliffs, NJ 07632. Usted y LG aceptan participar en discusiones de buena fe en un intento de resolver su reclamo de manera amistosa. En la carta debe proporcionar su nombre, dirección y número de teléfono; identificar el producto que es objeto de la reclamación; y describir la naturaleza del reclamo y el remedio que busca. Si usted y LG no pueden resolver la disputa dentro de 30 días, cualquiera de las partes puede proceder a presentar una demanda de arbitraje.

Acuerdo de arbitraje vinculante y renuncia de demanda colectiva. En caso de no resolver la disputa durante el período de 30 días después de enviar una notificación por escrito a LG, Usted y LG se comprometen a resolver cualquier reclamo entre ustedes, solamente a través de arbitraje vinculante sobre una base individual, a menos que usted se excluya, conforme a lo dispuesto a continuación. Cualquier conflicto entre usted y LG no estarán combinados o consolidados con una controversia relacionada con cualquier otro producto o reclamo de otra persona o entidad. Más específicamente y sin perjuicio de lo anterior, no procederá en ninguna circunstancia cualquier disputa entre usted y LG como parte de una acción colectiva o representativa. En lugar del arbitraje, cualquiera de las partes podrá iniciar una acción individual en la corte de reclamos menores, pero tales acciones en la corte de reclamos menores no podrán ser realizadas en una acción colectiva o representativa.

Normas y procedimientos de arbitraje. Para comenzar con el arbitraje de un reclamo, usted o LG deben realizar una demanda escrita para arbitraje. El arbitraje será administrado por la Asociación Americana de Arbitraje (AAA) y se llevará a cabo ante un árbitro único bajo las Normas de Arbitraje del Consumidor de la AAA, que tienen efecto al momento de inicio del arbitraje (en adelante "Normas de la AAA") y bajo los procedimientos establecidos en esta sección. Las Normas de la AAA están disponibles en línea en www.adr.org/consumer. Envíe una copia de su solicitud de arbitraje por escrito, así como una copia de esta disposición, a la AAA de la forma descrita en las Normas de la AAA. También debe enviar una copia de su solicitud por escrito a LG en LG Electronics, USA, Inc. Atención: Legal Department- Arbitration 111 Sylvan Avenue, Englewood Cliffs, NJ 07632. Si hay un conflicto entre las Normas de la AAA y las reglas establecidas en esta sección, prevalecerán dichas reglas de esta sección. Esta disposición de arbitraje se rige por la Ley Federal de Arbitraje. El juicio se puede introducir en el laudo arbitral en cualquier tribunal de jurisdicción competente. Todos son temas para que el árbitro tome sus decisiones, excepto aquellos asuntos relativos al alcance y aplicabilidad de la cláusula de arbitraje y de la capacidad de arbitraje de la controversia para que el tribunal decida. El árbitro se regirá por los términos de esta disposición.

Legislación vigente. La legislación del estado de su residencia regirá esta Garantía Limitada, así como todas las disputas entre nosotros, salvo que sea invalidada o inconsistente con leyes federales aplicables.

Tarifas / Costos. Usted no debe pagar ninguna tarifa para comenzar un arbitraje. Al recibir su solicitud de arbitraje por escrito, LG pagará todos los gastos administrativos rápidamente a la AAA, a menos que usted solicite más de \$25,000 por daños, en cuyo caso el pago de estos gastos se regirá por las Normas de la AAA. Salvo disposición contraria prevista en el presente documento, LG pagará a la AAA todos los gastos documentales, administrativos y de arbitraje para cualquier arbitraje iniciado, de conformidad con las Normas de la AAA y esta disposición de arbitraje. Si usted prevalece en el arbitraje, LG pagará los honorarios y gastos de sus abogados, siempre y cuando sean razonables, considerando factores que incluyen, entre otros, el monto de la compra y el monto del reclamo. No obstante lo anterior, si la ley aplicable permite una adjudicación de honorarios y gastos razonables de abogados, un árbitro puede otorgarlos en la misma medida que lo haría un tribunal. Si el árbitro considera que la sustancia de su

58 GARANTÍA LIMITADA

reclamo o la reparación solicitada en la demanda es frívola o se utiliza para un propósito inadecuado (calificado según las normas establecidas en la Norma Federal de Procedimiento Civil 11 (b)), el pago de todos los honorarios de arbitraje se regirá por las Normas de la AAA. En tal situación usted se compromete a reembolsar a LG todos los fondos erogados previamente por ella, cuyo pago es, por otra parte, su obligación, según las Normas de la AAA. Salvo disposición contraria, LG renuncia a cualquier derecho que pudiera tener para solicitarle los honorarios y gastos de sus abogados, si LG prevalece en el arbitraje.

Audiencias y ubicación. Si su reclamo es por \$25,000 o menos, usted puede optar que el arbitraje sea realizado únicamente sobre la base de: (1) documentos presentados al árbitro, (2) a través de una audiencia telefónica o (3) por una audiencia en persona, según lo establecido por las Normas de la AAA. Si su reclamo excede \$25,000, el derecho a una audiencia estará determinado por las Normas de la AAA. Cualquier audiencia de arbitraje en persona se realizará en un lugar dentro del distrito judicial federal en el cual resida, a menos que ambos acuerden otra ubicación o el arbitraje telefónico.

Exclusión voluntaria. Usted puede optar por no participar en este procedimiento de resolución de disputas. Si opta por no participar, ni usted ni LG pueden exigir a la otra parte que participe en un procedimiento de arbitraje. Para optar por no participar, usted debe enviar un aviso a LG a más tardar 30 días calendario a partir de la fecha de compra del producto por parte del primer comprador consumidor ya sea (i) enviando un correo electrónico a optout@lge.com, con el asunto: "Exclusión voluntaria del arbitraje" o (ii) llamando al [1-800-980-2973](tel:1-800-980-2973). Debe incluir lo siguiente en el correo electrónico de exclusión voluntaria o proporcionar por teléfono: (a) su nombre y dirección; (b) la fecha en la que se compró el producto; (c) el nombre del modelo o el número de modelo del producto; y (d) el número de serie (el número de serie se puede encontrar (i) en el producto; o (ii) en línea accediendo a <https://www.lg.com/us/support> al hacer clic en "How do I find my model number?").

Solo puede excluirse del procedimiento de resolución de conflictos en la forma descrita anteriormente (es decir, por correo electrónico o por teléfono); ninguna otra forma de notificación será efectiva para hacerlo. Excluirse de este procedimiento de resolución de controversias no afectará de ninguna manera la cobertura de la Garantía Limitada, por lo que usted continuará disfrutando de todos sus beneficios. Si conserva este producto y no se excluye, usted acepta todos los términos y condiciones de la cláusula de arbitraje descrita anteriormente.



Balayez le code QR pour consulter le manuel.



MANUEL D'UTILISATION

STYLER

Veillez lire attentivement le présent manuel de l'utilisateur avant de faire fonctionner l'appareil et conservez-le à portée de la main pour le consulter en tout temps.

FRANÇAIS

SC5**R8*H

www.lg.com

Copyright © 2025 LG Electronics. Tous droits réservés

2

TABLE DES MATIÈRES

3 CONSIGNES DE SÉCURITÉ IMPORTANTES

- 3 LISEZ TOUTES LES CONSIGNES AVANT
L'UTILISATION
- 3 AVERTISSEMENTS

10 APERÇU DU PRODUIT

- 10 Caractéristiques du produit

13 INSTALLATION

- 13 Avant l'installation
- 14 Exigences relatives à l'emplacement
d'installation
- 16 Déballage de l'appareil
- 16 Mise à niveau de l'appareil

19 FONCTIONNEMENT

- 19 Aperçu du fonctionnement
- 20 Préparation des charges
- 21 Vérification des articles avant chaque charge
- 23 Chargement de l'appareil
- 28 Utilisation du défroisseur manuel haute
pression
- 32 Panneau de commande
- 34 Tableau des cycles
- 41 Paramètres

43 FONCTIONS INTELLIGENTES

- 43 Application LG ThinQ
- 46 Fonctionnalité Smart Diagnosis^{MC}

47 ENTRETIEN

- 47 Nettoyage régulier

50 DÉPANNAGE

- 50 Foire aux questions
- 50 Avant d'appeler le réparateur

55 GARANTIE LIMITÉE

- 55 CANADA

CONSIGNES DE SÉCURITÉ IMPORTANTES

LISEZ TOUTES LES CONSIGNES AVANT L'UTILISATION

FRANÇAIS

Messages de sécurité

Il est très important d'assurer votre sécurité et celle des autres.

Nous fournissons de nombreux conseils de sécurité importants dans ce manuel et sur votre appareil. Lisez toujours l'ensemble des messages de sécurité et respectez-les.



Ceci est le symbole d'alerte de sécurité.

Ce symbole vous alerte de dangers potentiels qui peuvent causer la mort ou des blessures. Tous les messages de sécurité seront précédés du symbole d'alerte de sécurité et du terme AVERTISSEMENT ou MISE EN GARDE.



AVERTISSEMENT

Vous pouvez être tué ou gravement blessé si vous ne suivez pas les consignes.



MISE EN GARDE

Vous pouvez être légèrement blessé ou vous pouvez endommager le produit si vous ne suivez pas les consignes.

Tous les messages de sécurité vous indiqueront quel est le danger potentiel, comment réduire les risques de blessures et ce qui peut se produire en cas de non-respect des consignes.

Remarques à propos du réfrigérant inflammable (R290)

Les symboles suivants sont indiqués sur les appareils.



Ce symbole indique que l'appareil utilise un réfrigérant inflammable. Si le réfrigérant fuit et est exposé à une source d'inflammation externe, un incendie pourrait se déclencher.



Ce symbole indique que le personnel d'entretien doit s'occuper de cet équipement conformément au manuel d'installation.



Ce symbole indique que des informations sont disponibles dans le manuel d'utilisation ou le manuel d'installation.

AVERTISSEMENTS

AVERTISSEMENT

- Pour réduire les risques d'explosion, d'incendie, de mort, de décharge électrique, de brûlure ou de blessures lors de l'utilisation de l'appareil, suivez les précautions élémentaires, y compris les suivantes :

AVERTISSEMENT

- Dans l'enceinte de l'appareil, gardez les ouvertures de ventilation dégagées.

AVERTISSEMENT

- Ne pas endommager le circuit de réfrigérant.

4 CONSIGNES DE SÉCURITÉ IMPORTANTES

Installation

- Contactez un centre de service agréé avant d'installer ou de déplacer l'appareil pour éviter les blessures ou les dégâts au produit en déplaçant l'appareil.
- En retirant l'appareil du mur, veillez à ne pas écraser ou endommager le cordon d'alimentation.
- L'appareil est lourd. Au moins deux personnes sont nécessaires pour déplacer et installer l'appareil afin d'éviter les dommages et les blessures.
- Avant l'utilisation, assurez-vous que vous branchez l'appareil à une prise électrique dédiée, mise à la terre et adaptée à son utilisation. L'utilisateur doit remplacer une prise murale normale à deux broches par une prise murale normale à trois broches.
- Avant toute utilisation, l'appareil doit être correctement installé comme décrit dans ce manuel. Une décharge électrique peut se produire si l'appareil n'est pas correctement mis à la terre.
- N'installez pas l'appareil dans un endroit où il risque de tomber. L'appareil n'est pas destiné à être utilisé à bord d'un bateau ou d'un avion. Veuillez vous référer à un centre de service LG agréé pour une utilisation dans d'autres circonstances particulières.
- Ne tentez pas de trafiquer les commandes.
- Veuillez installer l'appareil sur un sol à surface dure et de niveau. L'appareil peut vibrer excessivement et finir par tomber s'il est installé sur une surface instable, causant des dommages ou des blessures.
- Protégez le devant de l'appareil lors du transport. Ne le transportez pas par le devant. Le panneau en verre trempé sur le devant de l'appareil peut se briser, causant des dommages ou des blessures.
- Veuillez mettre l'appareil à la terre correctement, en conformité avec tous les codes et règlements applicables. Veuillez suivre les consignes qui se trouvent dans les instructions d'installation. Une décharge électrique peut se produire si l'appareil n'est pas correctement mis à la terre.
- Installez et rangez l'appareil dans un emplacement où il ne sera pas exposé à des températures sous zéro ou aux intempéries. Laissez l'appareil se réchauffer à la température ambiante avant de l'utiliser s'il a été livré en hiver ou à une température sous zéro.
- Ne réparez pas et ne remplacez pas les pièces de l'appareil, ou ne tentez aucune activité d'entretien autre que celles données dans les consignes spécifiques du manuel d'entretien ou des guides de réparation destinés à l'utilisateur, et à condition que vous compreniez ces consignes et soyez capable de les exécuter. Le non-respect de cet avertissement peut entraîner des blessures graves, un incendie, une décharge électrique ou la mort.
- Pour réduire les risques de décharge électrique, n'installez pas l'appareil dans un endroit humide comme une salle de bain. Le non-respect de cet avertissement peut entraîner la mort, des blessures graves, un incendie, une décharge électrique ainsi que la déformation ou le dysfonctionnement du produit.
- Retirez tous les éléments d'emballage et mettez au rebut adéquatement tous les matériaux d'expédition. Le non-respect de cette consigne peut entraîner des brûlures, un incendie, une explosion ou la mort.
- Raccordez à un circuit d'alimentation à la tension nominale appropriée, correctement protégé et d'une taille appropriée afin d'éviter une surcharge électrique. Les circuits d'alimentation inappropriés peuvent fondre et provoquer une décharge électrique ou causer un incendie.
- Conservez tous les emballages hors de la portée des enfants. Le matériel d'emballage peut être dangereux pour les enfants et peut poser un risque de suffocation.
- N'installez pas l'appareil près d'une source de chaleur comme une cuisinière, un four ou un appareil de chauffage. Le non-respect de cet avertissement peut entraîner la déformation de l'appareil, produire de la fumée ou causer un incendie.
- Ne placez pas de bougies ou de substances fumigènes ou autres produits inflammables sur l'appareil. Cela pourrait entraîner l'écoulement de cire, produire de la fumée ou causer un incendie.
- Retirez toute pellicule de protection en vinyle de l'appareil. Le non-respect de cette consigne peut endommager le produit, produire de la fumée ou causer un incendie.
- Certaines pièces internes qui ne sont pas mises à la terre intentionnellement posent un risque de décharge électrique durant l'entretien seulement. Remarque à l'intention du personnel d'entretien – Évitez tout contact avec les pièces suivantes lorsque l'appareil est sous tension : la pompe, la soupape, le moteur et le panneau de commande.

- N'inclinez pas l'appareil vers l'arrière si le réservoir d'eau n'est pas vide. Avant de déplacer ou de réinstaller l'appareil, videz le réservoir d'eau. Si vous inclinez l'appareil alors que le réservoir contient de l'eau, celle-ci risque de se déverser dans l'appareil et de le faire dysfonctionner.
- Lorsque vous installez l'appareil, évitez tout emplacement entraînant un contact direct avec le souffle d'un climatiseur. En effet, une différence de température entre l'intérieur de l'appareil et l'environnement pourrait provoquer de la condensation.

Fonctionnement

- Ne laissez pas les enfants jouer sur l'appareil ou dans celui-ci. Une surveillance étroite est nécessaire lorsque l'appareil est utilisé à proximité d'enfants.
- Évitez de grimper, de vous tenir debout ou de vous accrocher à la porte, sur l'étagère ou n'importe où à l'intérieur de l'appareil. L'appareil peut tomber ou être endommagé, ou causer d'autres dommages ou entraîner des blessures.
- Ne montez pas sur les portes des réservoirs d'eau. L'appareil pourrait tomber et causer des dégâts ou entraîner des blessures.
- Ne placez pas d'objets lourds ou dangereux sur l'appareil.
- Ne placez pas d'animaux vivants dans l'appareil.
- Ne laissez pas les enfants grimper dans l'appareil.
- En cas de fuite de gaz (propane ou gaz de pétrole liquéfié), veillez à ce qu'il y ait une bonne ventilation et contactez un centre de service agréé avant de réutiliser l'appareil. Ne touchez pas à la prise électrique de l'appareil et ne tentez pas de la démonter.
- N'utilisez pas de substances inflammables (produits chimiques, médicaments, produits cosmétiques, etc.) près de l'appareil, ne placez pas ce type de substance près de l'appareil et n'en conservez pas à l'intérieur. Ne placez pas l'appareil à proximité de gaz inflammables.
- Débranchez immédiatement le cordon d'alimentation si vous entendez un bruit, sentez une odeur étrange ou détectez de la fumée se dégageant de l'appareil.
- En cas d'inondation, ne vous approchez pas de l'appareil lorsque sa base est immergée dans l'eau. Contactez le centre de service. Il y a un risque de décharge électrique ou d'incendie.
- N'utilisez pas d'adoucisseurs de tissus ou de produits antistatiques à moins que cela soit recommandé par le fabricant du produit assouplissant ou antistatique.
- Ne placez pas les mains ou le corps près de la buse à vapeur pendant le fonctionnement. La vapeur est brûlante et pourrait causer une blessure.
- N'insérez pas d'objet dans la buse à vapeur. Cela pourrait entraîner un bruit excessif et un incendie.
- Ne buvez pas l'eau des réservoirs d'eau ou de vidange.
- Si le vêtement contient de petits accessoires (comme des bretelles de chemisiers, de robes, etc.), veuillez les retirer si possible avant l'utilisation. S'ils ne peuvent pas être retirés, veuillez les fixer pour éviter qu'ils ne tombent. Les accessoires pourraient tomber à l'intérieur du produit et causer des dysfonctionnements.
- Ne démontez pas l'appareil et évitez de le modifier.
- Ne mettez pas les mains, les pieds ou des objets métalliques en dessous de l'appareil.
- Évitez de faire fonctionner l'appareil et de toucher le cordon d'alimentation avec les mains mouillées.
- Évitez de mettre les doigts dans les points de pincement; les espaces entre la porte et l'armoire sont volontairement petits. Soyez vigilant en fermant la porte lorsqu'il y a des enfants à proximité.
- Cet appareil n'est pas destiné à être utilisé par des personnes (y compris des enfants) dont les capacités physiques, sensorielles ou mentales sont réduites, ou par des personnes qui manquent d'expérience ou de connaissance, à moins qu'elles aient été informées de la manière d'utiliser l'appareil par une personne responsable de leur sécurité.
- Ne placez pas d'articles souillés d'huile de cuisson dans l'appareil. Les articles contaminés avec de l'huile de cuisson peuvent causer une réaction chimique qui pourrait provoquer un incendie.

6 CONSIGNES DE SÉCURITÉ IMPORTANTES

- Ne faites pas sécher d'articles qui ont été préalablement nettoyés ou lavés à l'aide d'essence, de solvants de nettoyage à sec ou de substances inflammables ou explosives, ou qui ont été imbibés ou tachés de telles substances, car ils dégagent des vapeurs qui pourraient prendre feu ou exploser.
- N'utilisez pas de chaleur pour faire sécher des articles contenant du caoutchouc mousse ou des matériaux caoutchouteux de texture similaire.
- N'ouvrez pas la porte lors du fonctionnement. La performance du produit pourrait être négativement affectée. Si le produit est installé sur un tapis ou à proximité, la condensation de l'air chaud ou de la vapeur qui se dégagent pourrait tacher ou endommager le tapis.
- N'utilisez pas le produit autrement qu'aux fins prévues. Les dommages encourus par l'utilisation du produit à des fins autres que celles spécifiées dans le manuel d'utilisation ne sont pas couverts par la garantie.
- N'utilisez pas de pièces de rechange qui n'ont pas été recommandées par le fabricant (par ex., des pièces fabriquées à la maison à l'aide d'une imprimante 3D).
- Après usage, laissez refroidir au moins 5 minutes votre **Défroisseur à vapeur haute pression** avant de le ranger. Ne touchez ni la tête du défroisseur, ni le tuyau de la vapeur avant de les avoir laissés refroidir, car vous risqueriez de vous brûler.
- Débranchez la prise et remplissez le réservoir d'eau ou nettoyez le produit.
- Si le produit est endommagé et si sa partie interne est exposée, ne touchez pas le défroisseur manuel haute pression. Contactez un centre de service agréé.
- Votre **Défroisseur à vapeur haute pression** est conçu pour un usage domestique. Ne vous en servez pas à d'autres fins.
- Le défroisseur est uniquement destiné au Styler LG. Ne l'installez pas sur d'autres appareils et ne vous en servez pas à d'autres fins.
- Lorsque le produit est sous tension ou en cours d'utilisation, ne pulvérisez pas de vapeur vers une personne ou un animal. La vapeur pourrait provoquer des brûlures.
- N'utilisez pas le défroisseur sur des vêtements qu'une personne est en train de porter.
- Lorsque le produit est sous tension ou en cours d'utilisation, veillez à ce que ni des enfants, ni des animaux de compagnie ne s'en approchent.
- Après l'utilisation, ne touchez pas la tête du défroisseur ou le tuyau de la vapeur, que ce soit avec les mains ou les pieds. La chaleur résiduelle pourrait provoquer des brûlures.
- N'utilisez pas le défroisseur sur du verre. Vous risqueriez d'endommager ce dernier et de vous blesser.
- N'utilisez pas le défroisseur sur des appareils électroniques. Vous risqueriez de les endommager ou de causer un dysfonctionnement.
- Ne laissez pas des enfants ou des animaux jouer avec le défroisseur.
- Veillez à ne soumettre le défroisseur à aucun choc et à ne pas le faire tomber. S'il est endommagé, évitez de le toucher et contactez un centre de service agréé.
- N'utilisez pas le défroisseur sur des vêtements (vêtements de sport en Gore-Tex notamment, fourrure, cuir, cuir artificiel, tissus enduits, etc.) que la vapeur pourrait endommager.
- Ne manipulez pas le défroisseur avec des mouvements brusques, car vous risqueriez d'endommager des pièces internes du boîtier de votre **Défroisseur à vapeur haute pression**.
- Lors de l'utilisation du défroisseur, ne fermez ni la porte du Styler, ni la boîte de rangement. Vous risqueriez de rayer le bord du couvercle de la boîte de rangement du défroisseur, mais aussi l'intérieur de la porte, et d'endommager le couvercle de la boîte de rangement ou le tuyau de la vapeur.
- Le défroisseur pouvant faire rétrécir des vêtements en rayonne, utilisez le mode Faible.
- Lorsque vous démarrez le défroisseur et pulvérisez de la vapeur pour la première fois, il se peut que, selon l'environnement, de l'eau condensée soit projetée et laisse des traces d'eau sur les vêtements. Veillez donc à pulvériser de la vapeur dans l'air à 2 ou 3 reprises, pendant 2 à 3 secondes, avant l'utilisation.
- Selon l'environnement d'utilisation, de l'humidité peut apparaître près de la tête du défroisseur et dans le Styler. Essayez cette humidité avec un chiffon sec avant de ranger le défroisseur.

- Si la buse de vapeur est obstruée, débouchez-la avec une épingle ou un cure-dent. N'oubliez pas de nettoyer la buse après avoir arrêté le Styler et l'avoir laissé refroidir au moins 30 minutes.

! MISE EN GARDE

- Après l'utilisation, essuyez toute humidité résiduelle au niveau de la buse de vapeur et de la porte avec un chiffon sec avant de ranger la buse.
- Pour réduire le risque de contact avec l'eau chaude qui sort des événements à vapeur, vérifiez l'appareil avant chaque utilisation en le tenant à l'écart de votre corps et en actionnant le bouton de vapeur.
- Pour réduire le risque de choc électrique, ne plongez pas l'appareil dans l'eau ou dans tout autre liquide.
- Ne laissez pas le fil entrer en contact avec des surfaces chaudes
- Laissez l'appareil refroidir complètement avant de le ranger après usage.
- Enroulez le fil lâchement autour de l'appareil lors du rangement.
- N'utilisez pas l'appareil si le fil est endommagé, ou si l'appareil a été échappé ou endommagé.
- Pour réduire le risque de choc électrique, ne démontez pas et n'essayez pas de réparer l'appareil. Confiez-le à un technicien qualifié pour inspection et réparation. Un remontage ou une réparation incorrecte peut entraîner un risque d'incendie, de choc électrique ou de blessure lors de l'utilisation de l'appareil.
- Des brûlures peuvent survenir en touchant des pièces métalliques chaudes, de l'eau chaude ou de la vapeur.

Branchement de l'électricité

- Ne coupez ou ne retirez en aucun cas la broche de mise à la terre du cordon d'alimentation. Pour prévenir les blessures corporelles ou les dommages à l'appareil, le cordon d'alimentation doit être raccordé à une prise correctement mise à la terre.
- Cet appareil doit être branché sur une prise de 120 VCA, 60 Hz, mise à la terre et protégée par un fusible de 15 ampères ou un disjoncteur. Le non-respect de ces instructions pourrait entraîner un incendie, une explosion ou la mort.
- Cet appareil doit être branché sur une prise correctement mise à la terre. Une décharge électrique peut se produire si l'appareil n'est pas correctement mis à la terre. La prise murale et le circuit devraient être examinés par un électricien qualifié pour s'assurer que la prise est correctement mise à la terre. Le non-respect de ces instructions peut créer un risque de décharge électrique ou d'incendie.
- Installez l'appareil dans un endroit où la fiche est facilement accessible. Débranchez l'appareil lorsqu'il n'est pas utilisé pour éviter les risques d'incendie ou de décharge électrique.
- Débranchez l'appareil avant le démontage ou la réparation pour éviter tout risque de décharge électrique.
- L'appareil doit toujours être raccordé à sa propre prise électrique avec une tension correspondant à la plaque signalétique. Cela fournit les meilleures performances et évite également une surcharge des circuits de câblage domestique pouvant entraîner un risque d'incendie causé par la surchauffe des fils.
- N'utilisez pas de rallonge électrique pour le branchement à une prise. Cela pourrait entraîner un incendie ou une décharge électrique.
- Ne débranchez jamais votre appareil en tirant sur le cordon d'alimentation. Tenez toujours la fiche fermement et tirez hors de la prise. Le non-respect de cette consigne peut endommager le cordon d'alimentation, ce qui peut causer un incendie ou entraîner une décharge électrique.
- Contactez LG ou un réparateur qualifié pour réparer immédiatement ou remplacer tous les cordons d'alimentation effilochés ou endommagés. N'utilisez pas de cordon qui présente des fissures ou des dommages causés par l'abrasion sur sa longueur ou à l'une ou l'autre des extrémités. Le cordon d'alimentation peut fondre, entraînant un risque de décharge électrique ou d'incendie.
- Lors de l'installation ou du déplacement de l'appareil, veillez à ne pas pincer, écraser ou endommager le cordon d'alimentation. Cela permettra d'éviter les blessures et les dommages causés par le feu et les décharges électriques.

8 CONSIGNES DE SÉCURITÉ IMPORTANTES

- N'utilisez pas de prise multiple portable qui n'est pas correctement mise à la terre. Au besoin, utilisez uniquement une prise multiple correctement mise à la terre dont la capacité est supérieure ou égale à 15 A. Le non-respect de cette consigne peut entraîner une décharge électrique ou un incendie en raison de la surchauffe de l'appareil. Si le disjoncteur de l'appareil se déclenche, l'alimentation de l'appareil pourrait être coupée.

Entretien et élimination

- Nettoyez régulièrement les corps étrangers (tels que la poussière et l'eau) sur les broches de la fiche d'alimentation et les zones de contact. N'utilisez pas de chiffon humide pour nettoyer la fiche d'alimentation.
- N'utilisez pas d'appareil pour sécher l'intérieur de l'appareil. N'allumez pas de bougie pour éliminer les odeurs à l'intérieur de l'appareil.
- Ne vaporisez pas d'eau directement sur l'appareil lors du nettoyage. Un incendie ou une décharge électrique pourraient se produire.
- Essuyez l'intérieur avec un chiffon sec après usage.
- Nettoyez le filtre à charpie avant ou après chaque charge.
- Pour éviter les blessures et les brûlures, soyez prudent lorsque vous nettoyez le condenseur et ne le touchez pas ou ne le nettoyez pas à mains nues.
- Installez correctement le cache du filtre à charpie ❶ et le filtre à charpie ❷ pour assurer le bon fonctionnement du détecteur de lumière intelligent et une bonne collecte de la poussière. La surface réfléchissante sous le cache du filtre à charpie faisant partie du détecteur, nettoyez-la avec un chiffon sec.

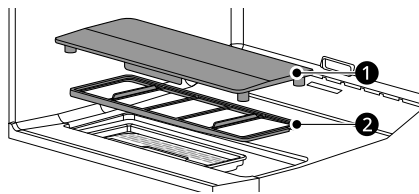

Instructions de mise à la terre

- Cet appareil doit être mis à la terre. Dans le cas d'un mauvais fonctionnement ou d'un arrêt complet, la mise à la terre réduit le risque de décharge électrique en fournissant un chemin qui offre moins de résistance au courant électrique.
- Cet appareil est muni d'un cordon d'alimentation comportant un conducteur de mise à la terre de l'équipement et une fiche de mise à la terre. La fiche doit être branchée dans une prise appropriée correctement installée et mise à la terre en conformité avec tous les codes et règlements locaux.
- Ne modifiez pas la fiche d'alimentation. Si vous n'arrivez pas à l'insérer dans la prise de courant, faites installer une prise de courant adéquate par un électricien qualifié.
- N'utilisez pas d'agent de blanchiment comme des produits à base d'oxygène ou de chlore sur l'extérieur de l'appareil. Ces produits peuvent causer une décoloration lorsqu'ils sont appliqués sur la surface de l'appareil.
- N'utilisez pas d'objets tranchants lors du nettoyage ou en manipulant les commandes. Une décharge électrique pourrait se produire.
- Évitez de frapper le panneau de verre à l'avant de l'appareil avec des objets lourds. Bien qu'il soit fait de verre trempé, le panneau peut se briser en cas d'impact fort et pourrait causer des blessures.
- Maintenez l'appareil loin des rongeurs et des insectes, et assurez-vous qu'il soit libre d'autres corps étrangers. Ils peuvent endommager les câbles et causer un incendie ou une décharge électrique.

CONSIGNES DE SÉCURITÉ IMPORTANTES 9

- Avant de mettre l'appareil hors service ou au rebut, enlevez la porte du compartiment de séchage. Coupez le cordon d'alimentation et détruisez la section consacrée aux boutons pour éviter toute réutilisation.
- Cet appareil doit être connecté à un système de câblage permanent avec métal mis à la terre ou un conducteur de mise à la terre de l'équipement doit être mis en fonction de concert avec les conducteurs du circuit et connecté à la borne de mise à la terre de l'équipement ou au câble sur l'appareil. Une décharge électrique peut se produire si l'appareil n'est pas correctement mis à la terre.
- Un mauvais branchement du conducteur de mise à la terre de l'équipement peut entraîner un risque de décharge électrique. Si vous n'êtes pas certain que l'appareil est mis à la terre comme il se doit, demandez à un électricien qualifié ou au personnel d'entretien de vérifier.

FRANÇAIS

GARDEZ CES CONSIGNES

10 APERÇU DU PRODUIT

APERÇU DU PRODUIT

Caractéristiques du produit

Les illustrations contenues dans ce manuel peuvent être différentes des composants et des accessoires réels, et ceux-ci peuvent être modifiés sans préavis par le fabricant dans le but d'améliorer le produit.

Intérieur

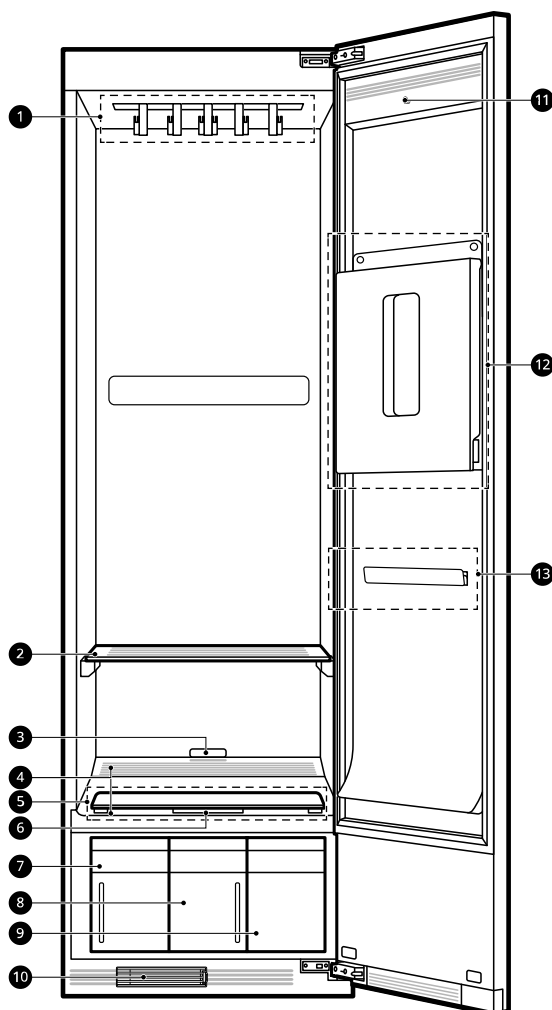

- ① Cintre mobile
- ② Étagère
- ③ Détecteur de lumière
- ④ Évent pour circulation d'air chaud
- ⑤ Cache du filtre à charpie
- ⑥ Boîtier de feuille d'arôme
- ⑦ Réservoir de drainage de l'eau
- ⑧ Réservoir d'alimentation en eau
- ⑨ Boîtier du défroisseur manuel haute pression
- ⑩ Filtre de déshumidification
- ⑪ Support de cintre
- ⑫ Dispositif de soin des plis de pantalon
- ⑬ Support coulissant

REMARQUE

- Le sens d'ouverture de la porte peut être inversé par l'installateur pour adapter l'appareil à l'emplacement d'installation.

Caractéristiques techniques

Les astérisques indiquent les variantes du modèle et peuvent varier de 0 à 9 ou de A à Z.

Modèle	SC5**R8*H
Exigences électriques	120 V~, 60 Hz
Poids net	92 kg (203 lb)
Puissance nominale	1500 W
Capacité maximale	6 articles

FRANÇAIS

Dimensions

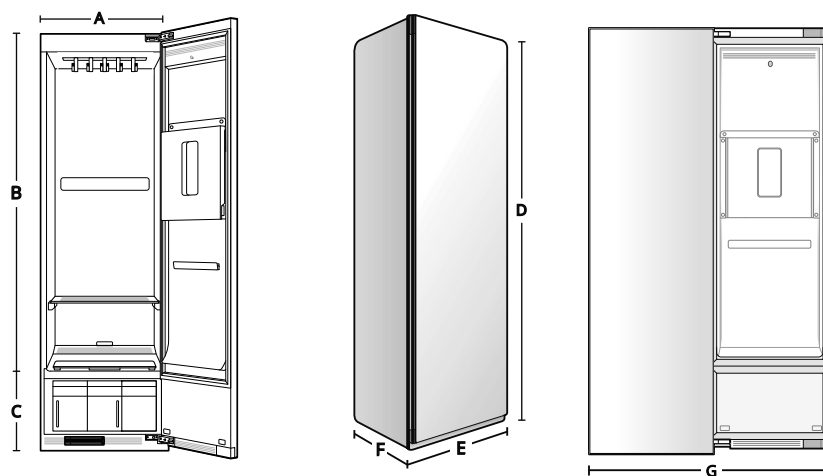

	Dimensions (po / mm)	
	pouce	mm
A	21	535
B	61 3/4	1570
C	15 1/2	395
D	77 3/8	1965
E	23 5/8	600
F	24 3/8	620
G	46 7/8	1190

12 APERÇU DU PRODUIT

Accessoires

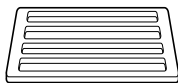

Étagère



Bac d'égouttage



Cinq cintres normaux



Gant de protection



Gant de nettoyage



Clé

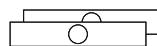

Deux cache-charnières



Deux pieds arrière de nivellement

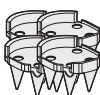

4 Pointes pour installation sur tapis



Feuilles d'arôme

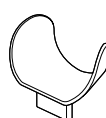

Support pour défroisseur manuel

REMARQUE

- Les accessoires inclus varient selon le modèle que vous avez acheté.
- Si des accessoires sont endommagés ou manquants, contactez le magasin où l'appareil a été acheté ou le service à la clientèle de LG.
- Pour votre sécurité et pour prolonger la durée de vie du produit, utilisez uniquement des composantes autorisées. Le fabricant n'est pas responsable des dysfonctionnements du produit ou des accidents causés par l'utilisation de composantes ou de pièces non autorisées achetées séparément.

INSTALLATION

Avant l'installation

Aperçu de l'installation

Veillez tout d'abord lire les instructions d'installation suivantes après l'achat de l'appareil ou son transport dans un autre endroit.

FRANÇAIS

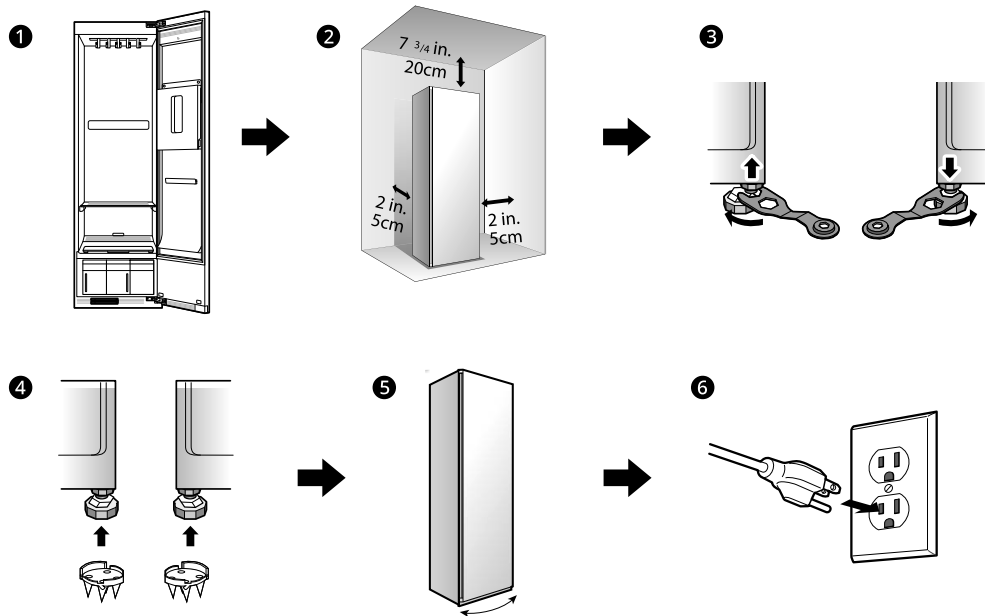

- 1 Déballez et retirez les matériaux d'expédition.
- 2 Vérifiez et choisissez l'emplacement approprié.
- 3 Mettez l'appareil au niveau.
- 4 Installez les pointes de tapis.[†]
- 5 Inversez le sens d'ouverture de la porte.[†]
- 6 Branchez à une prise de courant avec mise à la terre.

[†] Au besoin.

14 INSTALLATION

Exigences relatives à l'emplacement d'installation

Avant d'installer l'appareil, vérifiez les exigences suivantes au sujet de l'emplacement d'installation.

Emplacement d'installation

- Une prise de courant avec mise à la terre doit se trouver à une distance de moins de 2 pi (61 cm) de l'un ou l'autre des côtés de l'appareil.
- Installez l'appareil sur un plancher plat. (Pente autorisée sous l'appareil : 1°)
- Le sol doit être de niveau, avec une pente maximale de 1 po (2,5 cm) sous l'appareil. Si la pente est supérieure à 1 po (2,5 cm), l'appareil ne pourra pas être nivelé correctement.
- L'appareil doit être facilement accessible pour l'entretien.
- N'installez pas l'appareil dans un endroit où il sera exposé à l'eau ou aux conditions météorologiques extérieures. Le non-respect de cet avertissement pourrait entraîner des risques de décharge électrique, des blessures, des dommages matériels ou un dysfonctionnement.
- N'installez pas l'appareil sur une plateforme creuse ou flexible, car cela pourrait provoquer du bruit et des vibrations excessifs, et entraîner des dommages ou des blessures si l'appareil bascule.
- Évitez tout emplacement entraînant un contact direct avec le souffle d'un climatiseur.
 - Une différence de température entre l'intérieur du produit et le souffle du climatiseur pourrait provoquer de la condensation.

REMARQUE

- Un plancher solide doit pouvoir supporter le poids total de l'appareil, c'est-à-dire **207 lb (94 kg)**. Le poids combiné de tous les autres appareils de lessive doit également être pris en considération.

recommandés doivent être considérés pour les raisons suivantes :

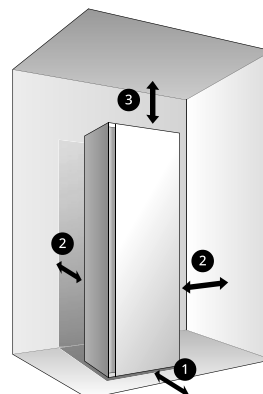

- ➊ Prévoyez au moins **24 po (61 cm)** à l'avant pour ouvrir la porte.
- ➋ Prévoyez au moins **2 po (5 cm)** des deux côtés et à l'arrière de l'appareil.
- ➌ Prévoyez au moins **7 3/4 po (20 cm)** entre le haut de l'appareil et toute étagère ou armoire surélevées.

REMARQUE

- Si l'appareil est trop proche des éléments adjacents, son rendement peut diminuer et sa consommation d'électricité peut augmenter.
- Un espace supplémentaire de tous les côtés de l'appareil doit être prévu pour réduire l'amplification du bruit.

Dégagements pour l'installation dans une zone encastrée ou dans un placard

De l'espace doit être prévu autour de l'appareil (ou de tout autre appareil) pour éviter tout contact avec les murs, les meubles ou les autres appareils lors du fonctionnement. Prévoyez au moins 1 3/16 po (3 cm) de chaque côté de l'appareil pour

Dégagements recommandés pour l'installation

Les dégagements suivants sont recommandés pour l'installation de l'appareil. Bien que l'appareil ait été testé avec des dégagements de 1 3/16 po (3 cm) sur les côtés et à l'arrière, les dégagements

éviter toute amplification du bruit ou tout dommage.

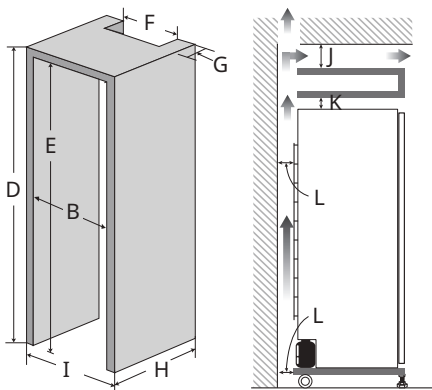
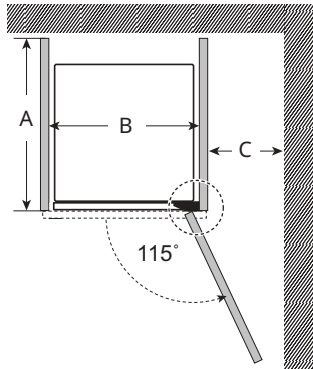

	Dimensions	
	pouce	mm
A	≥ 27 1/8	≥ 690
B	≥ 26 3/8	≥ 670
C	≥ 10	≥ 250
D	≥ 78 7/8	≥ 2004
E	≥ 78 3/8	≥ 1990
F	≥ 21 13/16	≥ 555
G	≥ 2	≥ 50
H	≥ 26 3/8	≥ 670
I	≥ 25 1/4	≥ 640
J	≥ 2	≥ 50
K	≥ 1	≥ 25
L	≥ 2	≥ 50

REMARQUE

- Si vous installez l'appareil dans un placard muni d'une porte, il faut prévoir des ouvertures de ventilation minimales dans le haut et le bas de la porte. Les portes à persiennes comportant des ouvertures de ventilation équivalentes sont acceptables.
- L'ouverture de ventilation minimale pour une installation encastrée est de 31,5 pouces carrés (200 cm²).

FRANÇAIS

Exigences de ventilation du placard

Les placards avec des portes doivent posséder un évent supérieur et un évent inférieur pour prévenir l'accumulation de chaleur et d'humidité.

Dans un exemple, des grilles de ventilation dans la porte sont utilisées.

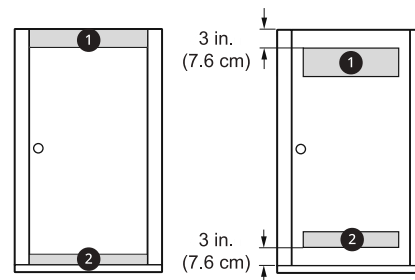

- 1 L'évent supérieur doit avoir une ouverture minimale de **48 pouces carrés (310 cm²)** et doit être installé à au moins **6 pi (185 cm)** au-dessus du sol.
- 2 L'évent inférieur doit avoir une ouverture minimale de **24 pouces carrés (155 cm²)** et doit être installé à un maximum d'un pied au-dessus du sol.

Température ambiante

- La température doit être située entre **50 °F (10 °C)** et **95 °F (35 °C)**.
- Une température ambiante trop basse ou trop élevée peut affecter le rendement.
- N'installez pas en plein soleil ou dans un endroit où la température peut descendre en dessous de **32 °F (0 °C)**.

16 INSTALLATION

Branchement électrique

- N'utilisez pas de rallonge ou d'adaptateur à deux prises.
- Ne surchargez pas la prise de courant avec plus d'un appareil.
- Branchez l'appareil à une prise mise à la terre conformément aux règlements électriques en vigueur.
- L'appareil doit être placé à proximité des prises et la fiche doit être facilement accessible.

⚠ AVERTISSEMENT

- Le cordon d'alimentation doit être branché dans une prise de courant appropriée, correctement installée et raccordée à la terre, conformément à toutes les normes et réglementations locales.

Déballage de l'appareil

⚠ AVERTISSEMENT

- Assurez-vous d'être au moins deux personnes pour déballer et déplacer l'appareil. Le défaut de respecter cette consigne peut entraîner des blessures graves si l'appareil bascule ou tombe.

Retrait du carton et des matériaux d'expédition

Déballer l'appareil et enlever le ruban adhésif et les étiquettes temporaires de l'appareil.

- N'enlevez pas les étiquettes d'avertissement, de modèle et de numéro de série ni la fiche technique située sur la partie inférieure avant de l'appareil.

⚠ MISE EN GARDE

- N'utilisez ni instruments tranchants, ni alcool à friction, ni liquides inflammables, ni nettoyants abrasifs pour enlever le ruban ou la colle. Ces produits peuvent endommager la surface de l'appareil.

REMARQUE

- Le ruban adhésif ou les résidus de colle peuvent aussi être facilement enlevés en appliquant une petite quantité de savon à vaisselle liquide sur l'adhésif et en frottant à l'aide de vos doigts. Rincez à l'eau chaude et séchez.

Déplacement de l'appareil

Utilisez les roues **1** situées au bas de l'appareil pour le déplacer. Poussez l'appareil lentement en exerçant une pression sur le milieu de la face avant.

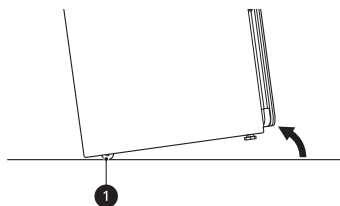

⚠ MISE EN GARDE

- Maintenez l'appareil à la verticale lors de son déplacement. Si vous couchez l'appareil sur le côté, le réfrigérant pourrait s'échapper et provoquer un dysfonctionnement de l'appareil.

Mise à niveau de l'appareil

Vérification de la mise au niveau

La mise au niveau de l'appareil permet de prévenir les bruits, les vibrations et les mouvements inutiles. Après l'installation de l'appareil, vérifiez s'il est parfaitement au niveau.

⚠ AVERTISSEMENT

- L'appareil est lourd. Au moins deux personnes sont nécessaires pour le nivellement de l'appareil. Le non-respect de cet avertissement pourrait causer des blessures graves ou la mort.

- 1 Placez l'appareil à son emplacement définitif et vérifiez qu'il est au niveau.
 - Tous les pieds de nivellement doivent reposer solidement sur le plancher. Poussez doucement sur les coins de l'appareil pour vous assurer qu'il ne bascule pas d'un coin à l'autre. Assurez-vous qu'il n'y a aucun espace entre les pieds de nivellement de devant et le plancher.
- 2 Utilisez la clé (fournie avec l'appareil) pour tourner les pieds de nivellement.
 - Allongez les pieds avant pour soulever l'appareil ou rétractez-les pour l'abaisser. Si vous ne pouvez pas mettre l'appareil au niveau en utilisant uniquement les pieds

avant, faites basculer l'appareil vers l'avant et installez les deux pieds arrière de nivellement. Ne couchez pas l'appareil pour installer les pieds de nivellement.

- Soulevez ou abaissez l'appareil en utilisant les pieds de nivellement jusqu'à ce que l'appareil soit au niveau à gauche, à droite, à l'avant et à l'arrière.

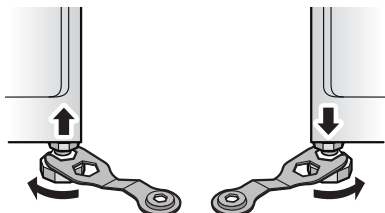

⚠ MISE EN GARDE

- Assurez-vous que tous les pieds de nivellement sont fermement en contact avec le sol. Si l'appareil est utilisé sans être au niveau, il risque de tomber, provoquant des blessures, des dommages ou un dysfonctionnement du produit.
- Ajustez les pieds de nivellement uniquement pour mettre à niveau l'appareil. Les allonger plus que nécessaire pourrait provoquer des vibrations de l'appareil.

- 3 Lorsque l'appareil est complètement stable avec tous les pieds de nivellement posés solidement sur le plancher, vissez les écrous de verrouillage ❶.

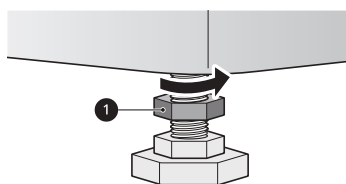

Installation sur du tapis

Suivez ces instructions lorsque vous installez l'appareil sur du tapis.

⚠ AVERTISSEMENT

- L'appareil est lourd. Au moins deux personnes sont nécessaires pour installer les pieds arrière de nivellement et les pointes de tapis. Le non-respect de cette consigne pourrait entraîner des blessures au dos ou d'autres blessures.
- Maintenez l'appareil en position verticale lors du déplacement et de l'installation. Si vous posez

l'appareil sur le côté, le réfrigérant pourrait s'échapper et provoquer un dysfonctionnement de l'appareil.

- 1 Déplacez l'appareil vers son emplacement définitif à l'aide des roues qui se trouvent au bas de l'appareil.
- 2 Installez les deux pieds arrière de nivellement au fond, en bas de l'appareil.
 - Faites basculer l'appareil, mais ne le déposez pas, pour installer les pieds de nivellement.

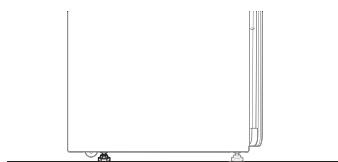

- 3 Nivelez l'appareil en suivant les instructions de la section **Mise à niveau de l'appareil**.
- 4 Installez les quatre pointes de tapis sur les extrémités des pieds de nivellement, les faces plus courtes de forme octogonale vers l'avant.

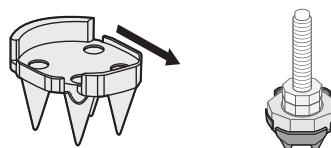

⚠ AVERTISSEMENT

- Soyez prudent lors de la manipulation des pointes de tapis. Elles sont conçues pour percer l'arrière du tapis et le sous-tapis, et sont très coupantes.
- Gardez les doigts et les mains loin du dessous des pointes en installant l'appareil pour éviter les blessures ou les dommages.

- 5 Nivelez l'appareil une fois de plus après avoir installé les pointes.
 - Si le tapis est matelassé ou très épais, il peut être nécessaire d'allonger légèrement les

18 INSTALLATION

pieds avant pour installer le bac d'égouttage.



Si vous installez l'appareil sur du tapis :

- Assurez-vous de vérifier et de vider fréquemment le bac d'égouttage.
- N'ouvrez pas l'appareil en plein fonctionnement pour éviter la formation de condensation sur le tapis, ce qui pourrait causer de la moisissure sur la surface.
- Assurez-vous que le fond de l'appareil demeure sec lors du remplissage ou de la vidange des réservoirs d'eau. Gardez l'extérieur des réservoirs d'eau propre et sec pour prévenir la formation de moisissure.

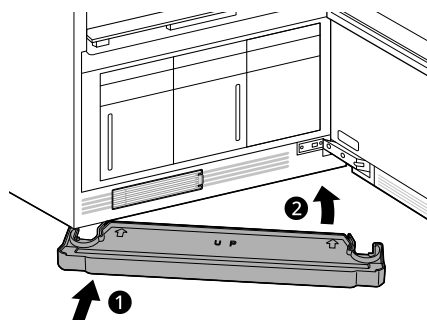

- 3 Pour le détacher, tirez un côté, puis l'autre.
 - Si le bac recueille de l'eau, détachez-le et videz l'eau. Réinstallez ensuite le bac.

⚠ MISE EN GARDE

- N'utilisez pas l'appareil sans installer le bac d'égouttage. Cela pourrait entraîner des dégâts d'eau en cas de fuite.

Inversion du sens d'ouverture de la porte

Il est possible d'inverser le sens d'ouverture de la porte. Cela devrait être fait lors de l'installation par le personnel compétent, si nécessaire.

REMARQUE

- Si le sens d'ouverture de la porte doit être modifié après l'installation, communiquez avec le centre d'information à la clientèle de LG.

Installation des cache-charnières

- 1 Ouvrez la porte de l'appareil.
- 2 Enfoncez un cache-charnière sur l'assemblage de la charnière supérieure présentant un bord plié du côté opposé à la charnière.

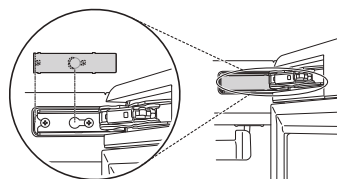

Assemblage du bac d'égouttage

Avant d'utiliser l'appareil, insérez le bac d'égouttage au fond de l'appareil.

- 1 Maintenez le bac de sorte que la flèche et la lettre sur le devant soient face vers le haut.
- 2 Insérez d'abord un côté du bac, puis l'autre. Poussez le bac d'égouttage jusqu'à ce qu'il glisse complètement à l'intérieur.
- 3 Répétez avec le cache-charnière restant sur l'assemblage de la charnière inférieure.

FONCTIONNEMENT

AVERTISSEMENT : pour réduire le risque d'incendie, de décharge électrique ou de blessures, lisez les **CONSIGNES DE SÉCURITÉ IMPORTANTES** avant d'utiliser cet appareil.

Aperçu du fonctionnement

Utilisation de l'appareil

1 Préparez les articles.

- Excluez tout article sensible à la chaleur et tout article pouvant être endommagé par l'exposition à l'eau.
- Placez les articles sur les cintres ou sur l'étagère.
- Fermez les boutons et remontez les fermetures à glissière pour garder les articles sur le cintre mobile et prévenir les dommages.

2 Nettoyez le filtre à charpie et changez la feuille qui se trouve dans le filtre d'arôme.

- Soulevez le filtre et enlevez la charpie du dernier chargement pour obtenir des résultats plus rapides et efficaces. Réinstallez le filtre et vérifiez l'alignement en refermant la grille. N'utilisez pas l'appareil sans mettre le filtre à charpie en place. Si vous utilisez une feuille d'assouplissant dans le filtre d'arôme, remplacez-la après chaque utilisation.

3 Vérifiez les réservoirs d'eau.

- Remplissez le réservoir d'eau, si nécessaire. Videz le réservoir de drainage, si nécessaire. Remplissez le réservoir d'alimentation avec de l'eau propre du robinet afin d'obtenir de meilleurs résultats et de prolonger la durée de vie du produit. N'utilisez pas d'eau distillée et ne réutilisez pas l'eau du réservoir de drainage.

4 Chargez l'appareil.

- Portez attention aux étiquettes d'entretien des tissus et au choix des cycles. Si un vêtement n'est pas approprié au cycle choisi, il pourrait rétrécir ou être très endommagé.

- Retirez tous les cintres vides pour prévenir le bruit, les frottements et les dommages aux vêtements.

5 Mettez l'appareil en marche.

- Appuyez sur le bouton **Marche/arrêt** pour allumer l'appareil.

REMARQUE

- Le panneau de commande est un écran tactile. Lisez les informations suivantes avant de l'utiliser.
 - Tout corps étranger sur le panneau de commande l'empêchera de fonctionner. Essuyez le panneau de commande avant de l'utiliser.
 - Le panneau de commande ne fonctionnera pas si vous l'utilisez alors que vous portez des gants ou avec un autre matériau.

6 Choisissez le cycle désiré.

- Changez de cycle en balayant l'écran vers la gauche et la droite ou en appuyant sur les boutons (<, >) comme suit.

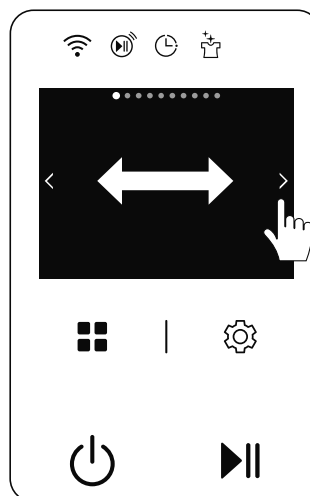

REMARQUE

- Lorsque vous appuyez sur le bouton **Disposition** (🗄️) en bas de l'écran tactile, 4 cycles s'affichent sur les écrans partagés.

20 FONCTIONNEMENT

7 Démarrez le cycle.

















- Maintenez le bouton **Démarrer/pause** enfoncé pour démarrer un cycle. Vous pouvez interrompre le cycle à tout moment en appuyant à nouveau sur le bouton **Démarrer/pause**. Si vous n'appuyez pas sur le bouton **Démarrer/pause** pour reprendre le cycle dans un certain délai, l'appareil s'éteindra automatiquement, et les réglages du cycle seront perdus.
- N'ouvrez pas la porte pendant un cycle. Si de la vapeur ou de l'air chaud s'échappent, de la condensation peut s'accumuler sur le sol ou les murs, entraînant des dommages ou des moisissures.

⚠ MISE EN GARDE

- N'ouvrez pas la porte pendant le fonctionnement. L'air chaud ou la vapeur qui s'échappent pourraient causer des brûlures ou des blessures.
- Ne permettez pas que la vapeur ou l'air chaud s'échappent de l'appareil pendant le fonctionnement. L'ouverture de la porte pendant le fonctionnement affecte la performance, allonge le temps de traitement et a pour effet d'entraîner la formation de condensation au sol.

8 Fin du cycle.

- Retirez les articles à la fin du cycle. Laissez la porte ouverte pour permettre à l'air chaud de s'échapper. L'éclairage intérieur s'éteint après 1,5 minute si la porte reste ouverte.

Étiquette	Signification	À vérifier
	Lavage à la machine, cycle normal	OK
	Pressage permanent/tissu infroissable	OK
	Doux/déliçats	OK
	Ne pas laver	OK [†]
	Normal	OK
	Pressage permanent/tissu infroissable	OK
	Doux/déliçats	OK
	Ne pas sécher par culbutage	OK
	Ne pas sécher	NON
	Suspendre pour sécher	OK
	Laissez égoutter	OK
	Séchage à plat	OK
	Élevé	OK
	Moyen	OK
	Faible	OK
	Pas de chaleur/séchage à l'air	NON

[†] Certains tissus ayant une étiquette « ne pas laver », comme la fourrure et le cuir, peuvent être utilisés avec l'appareil.

Préparation des charges

Vérification des étiquettes d'entretien des tissus

La plupart des vêtements comportent des étiquettes d'entretien comprenant des instructions sur les soins à apporter aux tissus. Voici quelques-uns des symboles qui sont pertinents lors du choix des articles convenant à l'appareil.

Symboles sur les étiquettes d'entretien

Étiquette	Signification	À vérifier
	Lavage à la main	OK

Tri des articles

- Pour de meilleurs résultats en matière de soin des tissus, nettoyez toujours ensemble les tissus présentant des exigences d'entretien similaires.
- Différents tissus présentent des exigences d'entretien différentes; certains tissus ne doivent pas être soumis à certains cycles et devraient être traités séparément.

Vérification des articles avant le chargement

Certains articles ne conviennent pas à une utilisation avec l'appareil. L'utilisation d'un cycle non adapté à l'article peut endommager le tissu.

- Vérifiez que toutes les poches sont vides. Des articles comme des trombones, des stylos, de la monnaie, et des clés peuvent endommager l'appareil et vos vêtements.
- N'utilisez pas les cycles du Styler utilisant de la vapeur pour les articles sensibles à la chaleur ou ne convenant pas au lavage avec de l'eau. Utilisez seulement le cycle **Séchage Doux**.
- La fourrure et le cuir (uniquement le cuir véritable à 100 %) ne doivent être traités qu'avec le cycle **Rafraîchissement fourrure/cuir**. Ce cycle est téléchargeable.
- Lavez les vêtements très sales ou tachés avant de les mettre dans l'appareil. L'appareil ne possède pas de fonction de lavage. De la terre meuble ou des taches peuvent être transférées entre les vêtements au cours des cycles.
- Traitez les articles ayant une odeur désagréable dans un chargement distinct. Les odeurs peuvent être transférées entre les articles au cours des cycles.
- Les vêtements doivent être solidement attachés, leurs fermetures à glissière et boutons fermés pour éviter qu'ils tombent du cintre mobile pendant le cycle.
- Ne faites pas sécher d'articles très humides dans l'appareil. Secouez ou essorez bien vos articles avant de les placer dans l'appareil pour sécher. Si de grandes quantités d'eau se retrouvent dans le compartiment intérieur, les résultats de traitement pourraient être affectés ou l'appareil pourrait être endommagé.
- Si le vêtement contient de petits accessoires (comme des bretelles de chemisiers, de robes, etc.), veuillez les retirer si possible avant l'utilisation. S'ils ne peuvent pas être retirés, veuillez les fixer pour éviter qu'ils ne tombent. Les accessoires pourraient tomber à l'intérieur du produit et causer des dysfonctionnements.

Vérification des articles avant chaque charge

Vérification du filtre à charpie

Assurez-vous toujours que le filtre à charpie est propre avant de commencer une nouvelle charge; un filtre à charpie bouché augmentera le temps de traitement.

- 1 Déposez le cache du filtre ❶ et le filtre à charpie ❷.

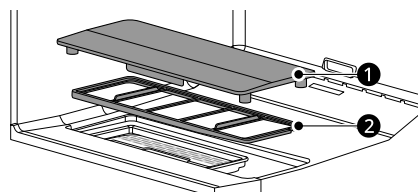

- 2 Brossez le filtre à charpie avec une brosse souple ou nettoyez-le avec un aspirateur.
 - Si le filtre à charpie est déchiré ou endommagé, remplacez-le par un nouveau filtre.

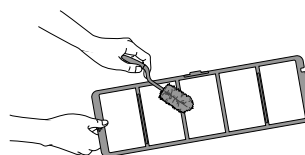

- 3 Réinstallez correctement le filtre à charpie ❷ et son cache ❶.
 - Installez le cache du filtre à charpie en orientant la flèche (▽) vers l'avant de l'appareil.

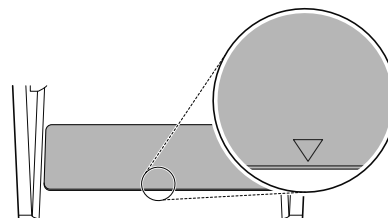

Vérification de la feuille d'arôme

Insérez une feuille d'arôme, utilisez-la à 2 ou 3 reprises, puis remplacez-la par une neuve. Si vous souhaitez un arôme riche, remplacez la feuille après 1 ou 2 utilisations.

- 1 Déposez le cache du filtre à charpie.

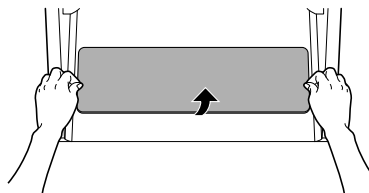

22 FONCTIONNEMENT

- 2** Déposez le filtre d'arôme **1** situé à l'arrière du cache du filtre à charpie **2**.

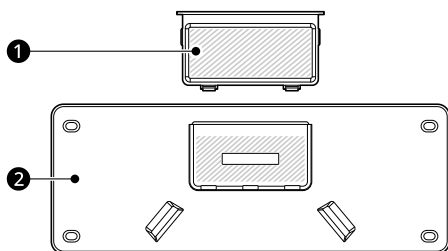

- 3** Ouvrez le filtre d'arôme, insérez une feuille d'arôme et refermez le filtre d'arôme.

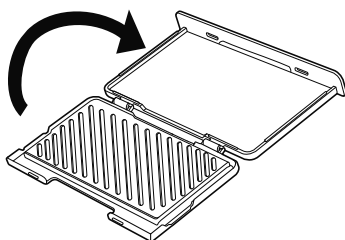

- 4** Insérez le filtre d'arôme à l'arrière du cache du filtre à charpie.

- 5** Réinstallez correctement le cache du filtre à charpie sur ce dernier.

- Installez le cache du filtre à charpie en orientant la flèche (▽) vers l'avant de l'appareil.

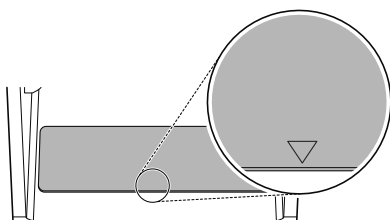

REMARQUE

- Pour profiter de votre senteur préférée, vaporisez 4 ou 5 fois du parfum sur un tampon en coton, puis placez-le dans le filtre d'arôme. Cependant, la force de la senteur peut varier en fonction de la fragrance.

Vérification des réservoirs d'eau

Vérifiez le niveau d'eau des réservoirs avant l'utilisation. Le réservoir d'alimentation en eau doit être rempli d'eau avant d'utiliser l'appareil. L'appareil ne fonctionne pas sans eau. Le réservoir de drainage de l'eau doit être vidé avant chaque utilisation.

- 1** Tirez la poignée du réservoir vers l'avant et retirez les réservoirs de l'appareil. Vérifiez le niveau d'eau dans les réservoirs.

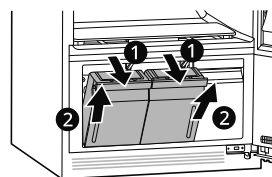

- 2** Assurez-vous que le réservoir d'alimentation est rempli d'eau.

- Le réservoir d'eau plein peut être utilisé environ quatre fois, selon les cycles utilisés.
- Pour obtenir des résultats optimaux et prolonger la durée de vie du produit, utilisez de l'eau propre du robinet ou de l'eau embouteillée. N'utilisez pas d'eau distillée ou ne réutilisez pas l'eau du réservoir de drainage.
- Lors de la première utilisation de l'appareil, les 2/3 de l'eau contenue dans le réservoir d'alimentation entièrement rempli sont utilisés. Une plus petite quantité d'eau est utilisée dans les cycles suivants.

⚠ MISE EN GARDE

- Utilisez seulement de l'eau pour remplir le réservoir d'alimentation en eau. Toute autre substance, comme du détergent ou un assouplissant pour tissu, peut endommager l'appareil.
- Utilisez uniquement de l'eau propre du robinet ou de l'eau embouteillée. Des matières étrangères dans l'eau peuvent réduire la durée de vie de l'appareil.
- N'utilisez pas d'eau distillée. Le capteur d'eau pourrait ne pas fonctionner.
- Ne réutilisez pas l'eau du réservoir de drainage pour remplir le réservoir d'alimentation en eau.

- 3** Assurez-vous que le réservoir de drainage de l'eau est vide.

4 Le réservoir de drainage de l'eau sera rempli après environ trois utilisations. Le réservoir se remplit plus rapidement au cours des cycles de traitement. L'appareil ne fonctionnera pas si le réservoir de drainage de l'eau est plein.

- Le réservoir de drainage peut subir une légère décoloration au fil du temps. Ceci est normal et n'aura aucune incidence sur l'efficacité du produit.

Chargement de l'appareil

⚠ AVERTISSEMENT

- Les objets inflammables comme des briquets ou des allumettes peuvent s'enflammer et provoquer un incendie. Enlevez-les des poches pour éviter un incendie, une explosion ou la mort.
- Ne traitez jamais les vêtements qui ont été exposés à l'huile, à l'essence ou à d'autres substances inflammables. Le non-respect de cet avertissement peut entraîner un incendie, une explosion ou la mort.

Choix d'une méthode de traitement

Article	Comment le retoucher
Veston de tailleur, blazer	Cintre mobile
Veston, veste (courte)	
Veston (long)	
Robe (courte)	Cintre mobile après avoir retiré l'étagère
Robe (longue)	
Jupe	Cintre mobile
Couverture légère, jetée	
Couverture de bébé	
Pantalon (sans pli)	
Shorts	
Vêtements pour enfants	
Écharpe	Cintre mobile ou étagère
Cravate	
Châle	

Article	Comment le retoucher
Lingerie	Cintre mobile ou étagère (si le tissu est délicat)
Chemise, chemisier	
Pantalons (avec pli)	Dispositif de soin des plis de pantalon
Casquette, chapeau	Étagère
Jouets en peluche	
Oreiller	
Chandail	
Tricot	
Vêtements pour bébés	

FRANÇAIS

Cintre mobile

Accrochez les vêtements sur le cintre mobile en utilisant les cintres fournis avec l'appareil ou utilisez tout cintre en plastique ou métallique pouvant s'insérer parfaitement dans les indentations du cintre mobile.

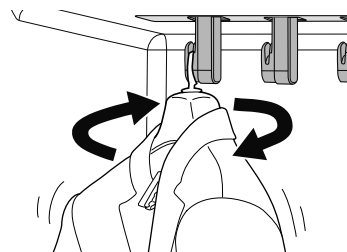

- Utilisez le cintre mobile pour les tailleurs, les manteaux, les vestes, les chemisiers, les robes, les jupes et les pantalons exempts de plis. Utilisez le dispositif de soin des plis de pantalon pour créer les plis de pantalon.
- Tout ce qui peut être bien placé sur un cintre et soumis à la vapeur ou séché sans présenter ensuite les marques d'un cintre ou tout autre dommage peut être placé sur le cintre mobile.
- Traitez les chandails ou les tricots sur l'étagère pour éviter les marques de cintre.
- Placez les vêtements de façon à ce qu'ils ne touchent pas les côtés ou l'arrière de l'armoire, si cela est possible. Il est possible que de la condensation se forme sur la surface intérieure de l'armoire, laissant humides les éléments en contact avec la surface à la fin du cycle.
- Le cintre mobile se déplacera même si l'étagère seule est en cours d'utilisation.

24 FONCTIONNEMENT

- Un cintre ordinaire en métal ou en plastique peut être utilisé si l'épaisseur du crochet est inférieure à 5/32 po (4 mm). Le crochet doit bien s'insérer dans l'indentation du cintre mobile. Un ajustement trop lâche peut entraîner des vibrations, du bruit et des dommages aux vêtements.

⚠ MISE EN GARDE

- Retirez les cintres vides du cintre mobile et placez-les sur l'étagère avant de commencer un cycle. Les cintres vides peuvent provoquer un bruit inutile, de la friction et des dommages aux tissus.
- Ne vous appuyez pas sur le cintre mobile et ne le tirez pas.
- Suspendez les cintres dans la même direction sur le cintre mobile pour éviter les collisions.
- Ne laissez pas les enfants jouer avec le cintre mobile ou s'y accrocher. L'appareil pourrait basculer, entraînant des dommages ou des blessures.

Utilisation du cintre mobile

- 1 Insérez les cintres dans les fentes et tirez-les vers le bas pour fixer parfaitement le crochet.
 - Les crochets doivent bien s'insérer dans les fentes pour empêcher le bruit, les vibrations ou les dommages que pourraient subir les articles au cours du fonctionnement.

REMARQUE

- Ne surchargez pas l'appareil. Moins il y a d'articles, plus efficace est le traitement. Les articles qui touchent les côtés de l'appareil peuvent récolter la condensation de l'appareil et ne pas être traités complètement.

Utilisation des cintres

Les cintres qui accompagnent l'appareil doivent être utilisés avec l'appareil seulement. Tout cintre en plastique ou en métal disposant d'un crochet de moins de 5/32 po (4 mm) d'épaisseur pouvant s'insérer à l'intérieur des indentations du cintre mobile peut être utilisé dans l'appareil.

- N'utilisez pas les cintres avec de la laine, des tricots ou de la lingerie délicate. Les vêtements peuvent s'étirer ou conserver des marques de cintre.

- Des plis pourraient apparaître à l'arrière du col sur certains vêtements.
- Retirez les cintres vides ou rangez-les sur l'étagère pendant le fonctionnement.
- Attachez les boutons et refermez les fermetures à glissière sur les vêtements pour les empêcher de tomber des cintres pendant le fonctionnement. Fixez la région du cou avec de la ficelle de coton s'il n'y a pas de bouton ni de fermeture à glissière.
- Retirez ou rangez l'étagère lorsque vous suspendez des articles longs pour éviter qu'ils se froissent.
- Accrochez les vêtements longs à gauche afin qu'ils ne touchent pas la buse à vapeur (au centre).

1 Sélectionnez un cintre approprié.

- Choisissez le cintre de l'appareil qui correspond à l'article que vous accrochez.

2 Attachez les boutons et refermez les fermetures à glissière sur tous les vêtements, puis accrochez-les sur les cintres.

- Cela permet d'éviter que les vêtements tombent ou se froissent durant le cycle. Pour les vêtements n'ayant aucun bouton ou aucune fermeture à glissière, fixez-les avec une ficelle de coton autour du col.



⚠ MISE EN GARDE

- Si le vêtement contient de petits accessoires (comme des bretelles de chemisiers, de robes, etc.), veuillez les retirer si possible avant l'utilisation. S'ils ne peuvent pas être retirés, veuillez les fixer pour éviter qu'ils ne tombent. Les accessoires pourraient tomber à l'intérieur du produit et causer des dysfonctionnements.

3 Placez les cintres dans les fentes du cintre mobile.

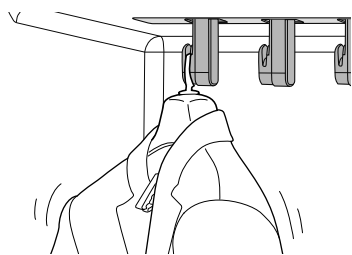

⚠ MISE EN GARDE

- Le support de cintre sur la face interne de la porte est destiné à l'utilisation du défroisseur manuel haute pression. N'y accrochez aucun vêtement pendant un cycle du Styler.

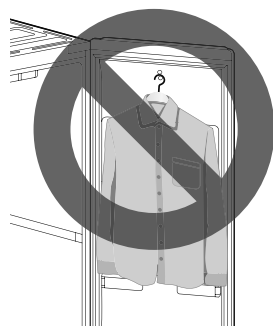

Dispositif de soin des plis de pantalon

Le **Soins pli de pantalon** vous aide à éliminer les plis causés par l'usage quotidien tout en marquant le pli à l'avant et à l'arrière du pantalon.

⚠ MISE EN GARDE

- Lorsque vous utilisez le **Soins pli de pantalon**, ouvrez complètement la porte du produit. Sinon, vous risquez de heurter et d'endommager le produit en ouvrant et en fermant le **Soins pli de pantalon**.
- Ne tirez pas avec force sur les **Pinces à pantalon**. Vous risqueriez d'endommager le produit.
- Ne vous penchez pas sur la porte du dispositif de soin des plis de pantalon et n'y accrochez pas d'objets lourds. L'appareil pourrait basculer, entraînant des dommages ou des blessures.
- Ne laissez pas les enfants jouer avec la porte du dispositif de soin des plis de pantalon ou s'y accrocher. L'appareil pourrait basculer, entraînant des dommages ou des blessures.

- Gardez les doigts hors des zones de points de pincement lors de la fermeture du dispositif de soin des plis du pantalon. Surveillez les enfants à proximité pour prévenir les blessures.

REMARQUE

- Les pantalons peuvent être pressés pendant le rafraîchissement d'autres articles au cours du même cycle.
- Pour obtenir de meilleurs résultats, utilisez le **Cycle de soins des plis de pantalon**, conçu pour le dispositif de soin des plis de pantalon. Vous pouvez ajouter ce cycle via **Modifier la liste des cycles** dans **Paramètres**.

- 1 Tirez sur le bas du dispositif de soin des plis de pantalon pour l'ouvrir.

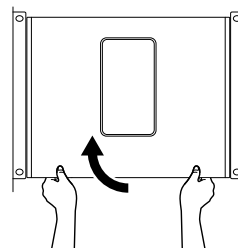

- 2 Ouvrez les **Attaches pour pantalon ①** à gauche et à droite.

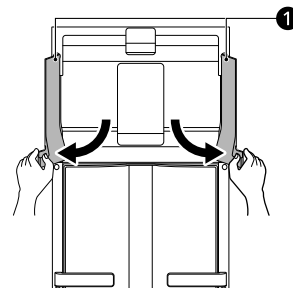

- 3 Poussez le pantalon dans le **Support d'attaches pour pantalon ②**. Insérez le pantalon dans les **Pinces pour les plis de pantalon ③** à gauche et à droite, puis tirez sur chaque côté du pantalon pour aplatir les plis.

26 FONCTIONNEMENT

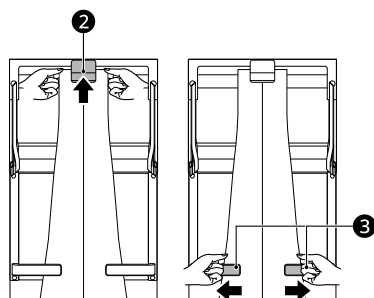

4 Fermez successivement les **Attaches pour pantalon** ① à gauche et à droite, une à la fois.

- Si vous fermez les **Attaches pour pantalon** en même temps, des plis risquent de se former sur le pantalon.

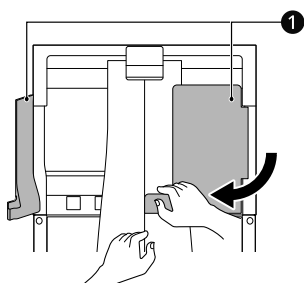

5 Fermez la porte du dispositif de soin des plis de pantalon.

REMARQUE

- L'efficacité de l'élimination des plis peut varier selon le tissu.
- Pour sécher un pantalon, accrochez-le sur le cintre mobile.
- N'utilisez pas le **Soins pli de pantalon** avec des vêtements courts, par exemple un short. Accrochez ces vêtements sur le cintre mobile.
- Si le pantalon dépasse le joint en caoutchouc gris, il risque de se plisser ou le produit pourrait dysfonctionner. Vérifiez qu'il ne le dépasse pas avant d'utiliser le produit.

Étagère

Utilisez l'étagère pour les vêtements ou autres articles difficiles à accrocher ou risquant d'être endommagés si vous les traitez sur un cintre.

⚠ MISE EN GARDE

- Ne laissez pas les enfants grimper sur l'étagère ou s'y suspendre. L'étagère pourrait tomber ou

l'appareil pourrait basculer, entraînant des dommages ou des blessures.

- Ne placez pas d'objets lourds sur l'étagère et ne l'utilisez pas pour ranger des objets. L'étagère pourrait tomber, entraînant des dommages ou des blessures.

REMARQUE

- Utilisez l'étagère pour les chandails, les tricotés, la lingerie ou les chemisiers délicats qui peuvent montrer des marques de cintre, s'étirer ou subir d'autres dommages si on les suspend pour sécher.
- Pour de meilleurs résultats lors du traitement, n'empilez pas d'articles sur l'étagère. Traitez les articles de façon individuelle ou déposez-les côte à côte, mais en laissant de l'espace entre chacun d'entre eux.
- Selon le type de vêtement, l'étagère peut également laisser des marques.
- Lorsqu'elle n'est pas utilisée, rangez l'étagère sur les poignées du support à glissière à l'intérieur de la porte.
- Placez les articles sur l'étagère de façon à ce qu'ils ne touchent pas les côtés ou l'arrière de l'appareil, si cela est possible. Il est possible que de la condensation se forme sur la surface intérieure de l'appareil, laissant humides les éléments en contact avec la surface à la fin du cycle.

Assemblage de l'étagère

1 Placez les rainures à gauche et à droite de l'étagère ① sur le support ② de celle-ci.

- Si vous ne positionnez pas l'étagère correctement, elle risque de tomber pendant l'utilisation du produit et d'endommager des accessoires.

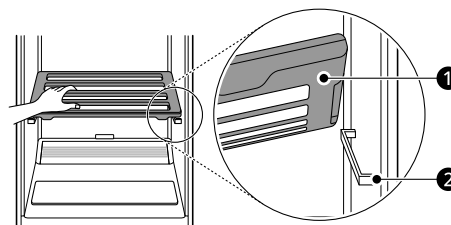

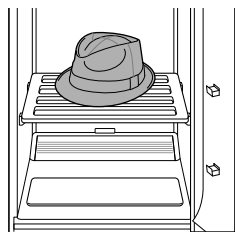

- 2** Lorsque le traitement est terminé, accrochez l'étagère sur le support coulissant, dans la porte, jusqu'à la prochaine utilisation.

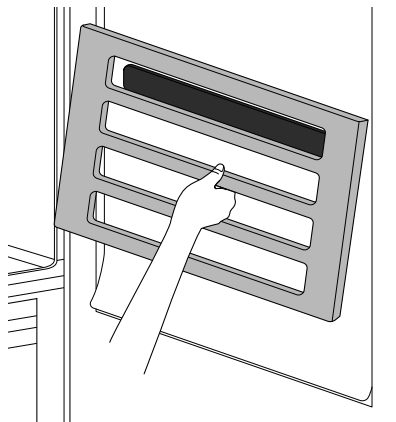

Utilisation du cintre arrondi

Le cintre arrondi est équipé de coussinets antidérapants et d'une large zone au niveau des épaules pour mieux conserver la forme des vêtements. Utilisez-le avec des vêtements légers ou fins, par exemple en tricot.

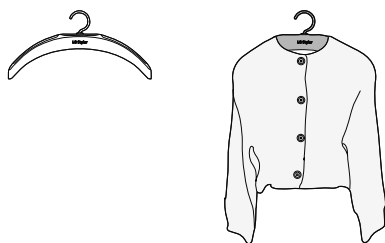

⚠ MISE EN GARDE

- Lorsque le vêtement a un col, celui-ci risque de se plisser. Par conséquent, utilisez le cintre basique du Styler.

28 FONCTIONNEMENT

Utilisation du défroisseur manuel haute pression

Panneau de commande

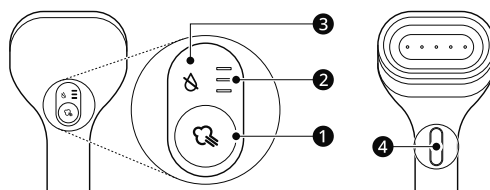

1 Bouton Mode Vapeur

Appuyez sur le bouton pendant au moins 2 secondes pour activer ou désactiver le défroisseur manuel haute pression. Une pression brève sur le bouton alors que le défroisseur fonctionne permet de changer le mode de pulvérisation de la vapeur. Réglez le mode vapeur dans l'ordre suivant : **Élevé - Bas - Moyen**.

2 Indicateur de Mode Vapeur

Indique le mode vapeur (**Élevé > Bas > Moyen**) et le statut (**Préparation de la vapeur** ou **Préparation de la vapeur terminée**).

3 Indicateur du réservoir d'eau

Indique si le réservoir d'alimentation en eau est absent, vide ou plein. Vérifiez le réservoir d'alimentation en eau et le réservoir de drainage de l'eau avant l'utilisation.

⚠ MISE EN GARDE

- Même s'il reste de l'eau dans le réservoir d'alimentation en eau, une notification du réservoir d'eau peut s'afficher pour garantir la sécurité du générateur de vapeur.

4 Bouton Pulvérisation de vapeur

Appuyez sur le bouton **Pulvérisation de vapeur** pour pulvériser de la vapeur.

Réglage du mode Vapeur

Réglez le niveau de vapeur dans l'ordre suivant, **Élevé - Bas - Moyen**, en appuyant sur le bouton **Mode Vapeur**.

- Lors de la préparation de la vapeur, le haut de la fenêtre d'affichage du mode vapeur correspondant à chaque mode clignote. Lorsque la vapeur est prête, une sonnerie retentit et la fenêtre reste affichée.

≡	Le mode Élevé convient au coton, au lin et aux vêtements épais.
=	Le mode Moyen convient aux articles d'habillement général.
—	Le mode Bas convient aux vêtements sensibles à l'humidité.

Utilisation du défroisseur manuel haute pression

1 Vérifiez les réservoirs d'eau.

- Remplissez le réservoir d'eau, si nécessaire. Videz le réservoir de drainage, si nécessaire.

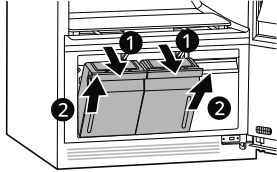

REMARQUE

- Ne versez pas de lessive, d'assouplissant pour tissu ou de liquide autre que de l'eau dans le réservoir d'alimentation en eau.

2 Fermez la porte et appuyez sur le bouton **Marche/arrêt**.

- Si la porte du produit est ouverte, appuyez sur le bouton pendant au moins 3 secondes.

3 Ouvrez la porte et sécurisez l'étagère.

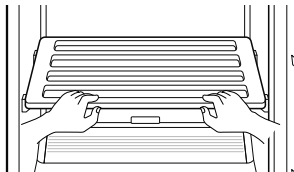

4 Pressez le boîtier du défroisseur sous l'appareil et retirez le défroisseur.

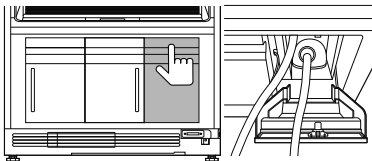

⚠ AVERTISSEMENT

- Lors de l'utilisation du défroisseur, ne fermez ni la porte de l'appareil, ni le boîtier du défroisseur. Vous risqueriez de rayer le bord du couvercle de la boîte de rangement du défroisseur, mais aussi l'intérieur de la porte, et d'endommager le

couvercle de la boîte de rangement ou le tuyau de la vapeur.

5 Appuyez sur le bouton **Mode Vapeur** pendant environ 2 secondes.

- Initialement, le mode vapeur est réglé sur **Élevé**.

6 Pressez brièvement le bouton du mode vapeur pour sélectionner le mode de votre choix.

- Lorsque vous appuyez sur ce bouton, le mode de pulvérisation de vapeur change dans l'ordre suivant : **Élevé - Bas - Moyen**.
- La fenêtre d'affichage du mode de pulvérisation clignote comme indiqué ci-dessous et la préparation de la vapeur dure environ 4 minutes.

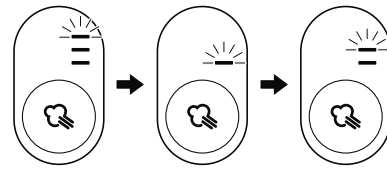

REMARQUE

- De l'eau est fréquemment fournie pendant la préparation de la vapeur et l'utilisation du défroisseur. Lors de ces processus, la pompe d'alimentation en eau peut émettre du bruit. Cette pompe permet de générer de la vapeur haute pression et le bruit de l'alimentation en eau peut donc être assez fort.

7 Lorsque vous préparez la vapeur, utilisez le défroisseur ou rangez les vêtements après utilisation, tirez le support coulissant **1** sur le côté et fixez le support amovible pour défroisseur manuel **2** afin d'y poser le défroisseur manuel haute pression **3**.

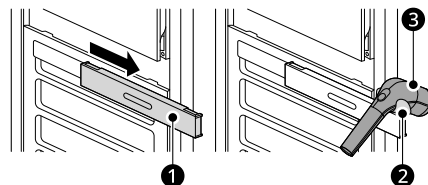

30 FONCTIONNEMENT

⚠ MISE EN GARDE

- Ne fermez pas la porte lorsque le défroisseur est posé sur le support. Le défroisseur pourrait tomber ou être heurté, ce qui pourrait causer des blessures ou endommager le produit.
- Veillez à remettre le support coulissant dans sa position initiale avant de fermer la porte. Ne vous appuyez pas sur le support coulissant lorsqu'il est sorti.
- Si le support coulissant n'est pas sorti, le support pour défroisseur manuel ne peut pas être installé.

- 8** Accrochez le vêtement sur un cintre, puis accrochez ce dernier sur son support.
- Afin que le vêtement ne se décroche pas, utilisez le cintre fourni avec l'appareil et boutonnez-le ou remontez les fermetures à glissière, le cas échéant.

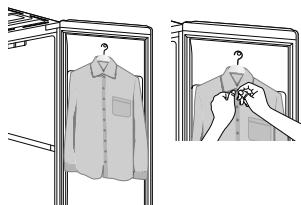

- 9** L'indicateur **Mode Vapeur** cesse de clignoter lorsque la préparation de la vapeur est terminée.

- 10** Lorsque vous pulvérisez de la vapeur pour la première fois, il se peut que, selon l'environnement, de l'eau condensée soit projetée et laisse des traces d'eau sur les vêtements. Veillez donc à pulvériser de la vapeur dans l'air à 2 ou 3 reprises, pendant 2 à 3 secondes, avant l'utilisation.

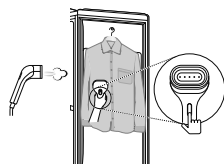

⚠ MISE EN GARDE

- Vous pourriez vous brûler, donc protégez la main manipulant le vêtement et le défroisseur avec le **Gant de protection** fourni.

- Vérifiez que personne n'est à proximité (animaux y compris) avant de pulvériser de la vapeur.

REMARQUE

- La durée d'utilisation continue du défroisseur peut varier selon vos habitudes d'utilisation, le matériau et la taille du tissu, ainsi que la méthode d'utilisation de l'appareil. La production de vapeur peut prendre un certain temps, donc si vous utilisez le défroisseur de manière continue, il se peut qu'il n'y en ait pas temporairement. Veuillez patienter un instant : le défroisseur va produire de la vapeur et vous pourrez de nouveau l'utiliser.

- 11** Après avoir utilisé le défroisseur, appuyez sur le bouton **Mode Vapeur** pendant environ 2 secondes pour mettre fin à l'utilisation.
- Posez le défroisseur sur l'étagère et laissez-le suffisamment refroidir, pendant au moins 5 minutes, pour évacuer la chaleur résiduelle.

- 12** Posez le défroisseur dans le boîtier.
- Posez la tête du défroisseur sur le coussinet isolant à l'intérieur du boîtier, puis pliez le tuyau de la vapeur et rangez-le dans le boîtier. Pour plus d'informations, consultez la section **Stockage du défroisseur manuel haute pression**.

Stockage du défroisseur manuel haute pression

- 1** Posez la tête du défroisseur sur le coussinet isolant ❶ à l'intérieur du boîtier.

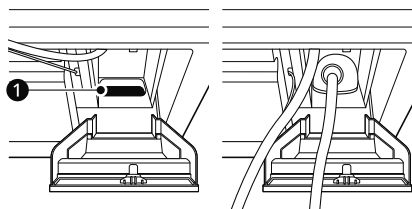

- 2** Saisissez l'extrémité et le milieu du tuyau de la vapeur, puis pliez-le en deux.

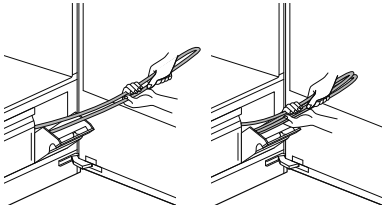

- 3** Pliez à nouveau le tuyau de la vapeur et rangez-le dans le boîtier.

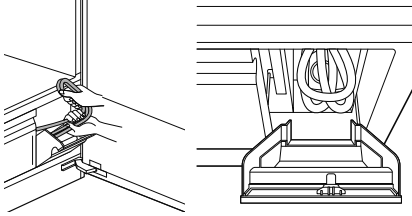

- 4** Fermez le couvercle du boîtier du défroisseur manuel haute pression.

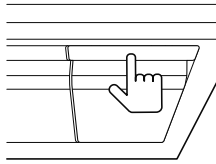

32 FONCTIONNEMENT

Panneau de commande

Le panneau de commande répond au toucher en utilisant l'électricité statique. Il suffit de l'effleurer pour le faire fonctionner. Utilisez un chiffon lors du nettoyage des commandes pour éviter de toucher et d'activer les boutons. Les boutons peuvent ne pas réagir s'ils comportent des substances étrangères, si vous portez des gants ou si vous exercez une pression à travers un tissu.

Caractéristiques du panneau de commande

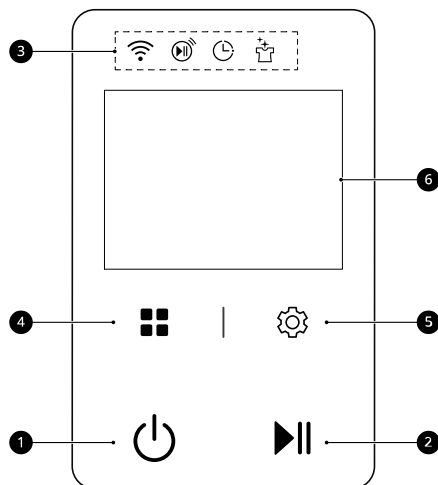

1 Bouton Marche/arrêt

- Appuyez sur le bouton **Marche/arrêt** pour mettre l'appareil sous tension ou hors tension. Lorsque le cycle est terminé, l'appareil s'éteint automatiquement après quelques secondes si vous n'appuyez sur aucun bouton.
- Appuyez sur le bouton **Marche/arrêt** au moins 1 seconde pour arrêter le produit pendant l'utilisation.
 - Pour mettre sous ou hors tension alors que la porte du produit est ouverte, appuyez sur le bouton **Marche/arrêt** au moins 3 secondes. Toutefois, si le défroisseur manuel est activé, le produit s'arrêtera si vous appuyez sur le bouton **Marche/arrêt** pendant au moins 1 seconde alors que la porte du produit est ouverte.

REMARQUE

- Le fait d'appuyer sur le bouton **Marche/arrêt** pendant un cycle annulera ce cycle et les réglages seront perdus.

2 Bouton Démarrer/pause

Maintenez le bouton enfoncé pour démarrer le cycle sélectionné. Si l'appareil est en fonction, appuyez pour mettre le cycle en pause sans perdre les réglages actuels.



REMARQUE

- Si le produit est en pause, l'alimentation se coupe automatiquement après une certaine période par souci de sécurité.

3 Indicateurs d'alerte

Les indicateurs s'allument lorsque la fonction **Yoga Wear Refresh**, **Opération à distance**, **Démarrage Différé** ou **Cycle de Nuit** est activée.

-  : s'allume lorsque l'appareil est connecté au réseau **Yoga Wear Refresh** du domicile.

-  : s'allume lorsque l'appareil peut être commandé à distance.
-  : s'allume lorsque la fonction **Démarrage Différé** est activée.
-  : s'allume lorsque la fonction **Cycle de Nuit** est activée.

4 Bouton Disposition

Appuyez pour afficher la liste des cycles sur des écrans partagés.

5 Bouton Paramètres

Pour définir des options et des fonctions supplémentaires.

6 Écran tactile

Sélectionnez un cycle ou modifiez des réglages.

REMARQUE

- Il se peut que les boutons tactiles se déclenchent sans intervention physique, simplement en réponse à l'électricité statique du corps humain ou d'un objet sous tension à proximité.
- Vous pouvez actionner les boutons tactiles d'un léger contact du doigt. Il est inutile d'appuyer fort.

34 FONCTIONNEMENT

Tableau des cycles

Les cycles sont conçus pour correspondre à une variété de situations. Sélectionnez le cycle et le réglage qui correspondent le mieux au contenu de la charge et aux résultats désirés afin d'obtenir un rendement optimal et un meilleur entretien des tissus.

Guide des cycles

Cycles par défaut

Ces cycles sont dans la liste de cycles initiale.

Cycle	Détails
Rafraîchissement normal	Pour traiter la plupart des vêtements.
Rafraîchissement rapide	Pour traiter rapidement des vêtements moins froissés ou odorants.
Rafraîchissement rythmé	Pour un traitement puissant.
Erreur du capteur de température	Pour traiter un costume ou un manteau.
Séchage vêtement yoga	Pour conserver la douceur des vêtements en laine ou tricotés. REMARQUE <ul style="list-style-type: none"> • Les vêtements fins en laine/tricotés risquant de s'étendre ou de se déformer, utilisez le cintre adapté ou posez-les sur l'étagère. • Du fait de leurs propriétés, les vêtements peuvent se déformer.
Rafraîchissement soie	Pour traiter des vêtements en soie. REMARQUE <ul style="list-style-type: none"> • N'utilisez pas d'autres cycles pour les vêtements en soie, car ils risqueraient d'endommager le tissu. • Accrochez les vêtements longs, par exemple une robe longue, à gauche afin qu'ils ne touchent pas l'orifice de sortie de la vapeur (au centre). • Boutonnez le vêtement ou remontez les fermetures à glissière pour l'empêcher de glisser. • Du fait de la nature de la soie, des plis peuvent apparaître au niveau des coutures, mais ce n'est pas considéré comme un dommage.
Rafraîchissement cachemire	Pour traiter des vêtements en maille de cachemire.
Rafraîchissement AI	Pour traiter un article dans des conditions optimales et adaptées à celui-ci. <ul style="list-style-type: none"> • Les conditions de traitement adéquates sont automatiquement définies après la détection du poids et de la longueur du vêtement. Veillez donc à retirer tous les cintres inutilisés avant l'opération. • Le temps de traitement peut augmenter selon les caractéristiques détectées.
Élimination fine de la poussière	Pour faire tomber les poussières fines du vêtement.
Santé normale	Pour désinfecter le vêtement.

Cycle	Détails
Sanitaire robuste	Pour désinfecter le vêtement plus longtemps qu'avec l'option Santé normale .
Séchage d'une seule chemise	<p>Le mode Vraie vapeur est ajouté à ce cycle pour réduire les plis tout en séchant le vêtement.</p> <ul style="list-style-type: none">Placez le vêtement dans le Styler après l'avoir lavé et séché par essorage en machine. <p>REMARQUE</p> <ul style="list-style-type: none">Il s'agit du cycle Petite charge qui sèche le vêtement tout en le défroissant rapidement. Il doit être utilisé avec un seul article à la fois (une chemise ou un t-shirt).Ne l'utilisez pas avec un vêtement sensible à l'humidité, par exemple en fourrure ou en cuir, car le mode Vraie vapeur pourrait l'endommager.
Séchage AI	<p>Pour sécher le vêtement dans des conditions optimales et adaptées à celui-ci.</p> <ul style="list-style-type: none">Ce mode détecte le poids du vêtement et définit automatiquement les conditions de traitements adéquates.
Déshumidification de la pièce	<p>Pour déshumidifier la pièce où l'appareil est installé.</p> <ul style="list-style-type: none">Vous pouvez régler la durée de Déshumidification de la pièce sur 2 ou 4 heures en appuyant sur le bouton Paramètres.Une icône de notification s'affiche et une alarme retentit si le réservoir de drainage est plein. Videz le réservoir de drainage et appuyez sur le bouton Démarrer/pause pour poursuivre le cycle Déshumidification de la pièce. <p>REMARQUE</p> <ul style="list-style-type: none">Videz le réservoir de drainage avant d'utiliser la déshumidification.La température ambiante pourrait augmenter en raison de l'air sortant de l'appareil.Si l'humidité ambiante est trop basse, la déshumidification peut s'arrêter automatiquement.

36 FONCTIONNEMENT

Cycle	Détails
Soins de la fourrure/du cuir	<p>Pour éliminer l'humidité et la poussière de la fourrure ou du cuir, et redonner du volume à la fourrure aplatie par les activités quotidiennes ou parce qu'elle était rangée.</p> <p>REMARQUE</p> <ul style="list-style-type: none"> • Appliquez les méthodes d'entretien recommandées par le fabricant de la fourrure/du cuir. • Ce cycle ne permet pas un traitement de la fourrure du niveau d'une entreprise professionnelle. • Ne l'utilisez qu'avec un seul article en fourrure à la fois. Sinon, la fourrure risque de s'agglomérer. • Si les vêtements ont été humidifiés par la neige ou la pluie, essuyez-les avec un chiffon sec avant d'utiliser le cycle afin d'éviter qu'ils s'agglomèrent. • Afin d'éviter qu'une odeur imprègne le vêtement, exécutez Santé normale à deux ou trois reprises avant d'utiliser Soins de la fourrure/du cuir, ajoutez une feuille d'arôme et lancez le cycle. • Boutonnez complètement les vêtements ou remontez leur fermeture à glissière avant de les accrocher sur les cintres mobiles. Sinon, ils pourraient glisser des cintres et s'abîmer.
Séchage minuté	<p>Réglez un temps de séchage pour les vêtements lavés et séchés par essorage en machine.</p> <ul style="list-style-type: none"> • Appuyez une fois pour définir la durée par défaut, 30 minutes. Appuyez plusieurs fois sur le bouton de réglage de la durée pour augmenter celle-ci jusqu'à 3 heures.

Autres cycles

Modifiez la liste des cycles via l'option **Paramètres - Modifier la liste des cycles** pour utiliser ces cycles.

Cycle	Détails
Sanitaire literie	<p>Pour maintenir la propreté d'articles de literie et de surfaces d'oreillers que vous ne pouvez pas laver souvent.</p>
Séchage doudoune	<p>Pour sécher des manteaux rembourrés et leur redonner leur volume après les avoir lavés et séchés par essorage en machine.</p> <p>REMARQUE</p> <ul style="list-style-type: none"> • Si vous séchez des vêtements qui n'ont pas été complètement rincés et séchés par essorage en machine, ils risquent de garder des traces de lessive et des taches ou des odeurs après le séchage avec le Styler. • Ne l'utilisez qu'avec un seul manteau rembourré à la fois. • Les vestes en duvet peuvent avoir perdu du volume lorsque le cycle se termine, les plumes s'étant agglomérées. Tapotez-les avec la paume de la main ou une bouteille en plastique vide pour leur redonner leur volume.
Rafraîchissement doudoune	<p>Pour redonner volume et douceur au rembourrage.</p> <p>REMARQUE</p> <ul style="list-style-type: none"> • Ne traitez qu'un article volumineux à la fois. Sinon, les performances de séchage risquent de diminuer.

Cycle	Détails
Rafrâichissement vêtement yoga	Pour sécher des vêtements de yoga/pilates lavés et séchés par essorage en machine.
Séchage à faible température délicat	Pour sécher délicatement et à basse température des vêtements lavés et séchés par essorage en machine. REMARQUE • Pour éviter d'étendre le vêtement ou que le cintre le déforme, posez-le sur l'étagère afin de le sécher.
Rafrâichissement soins nuitée	Pour traiter les vêtements pendant la nuit et les porter le jour suivant.
Rafrâichissement uniforme scolaire	Pour rafraîchir et réduire les plis sur les uniformes scolaires difficiles à laver chaque jour.
Rafrâichissement vêtement sport	Pour rafraîchir les vêtements de sport, par exemple une tenue de golf ou un coupe-vent.
Séchage pluie/neige	Pour sécher les vêtements légèrement humidifiés par la neige ou la pluie.
Couvertures chaudes	Pour réchauffer une couverture en hiver, juste avant de se glisser dessous. REMARQUE • Posez la couverture sur l'étagère ou accrochez-la à un cintre avant de lancer le cycle pour qu'elle ne tombe pas.
Rafrâichissement écharpe	Pour éliminer les odeurs d'écharpes que vous portez tous les jours. REMARQUE • Posez l'écharpe sur l'étagère ou accrochez-la à un cintre avant de lancer le cycle pour qu'elle ne tombe pas.
Séchage maillot de bain	Pour sécher délicatement un maillot de bain.
Sanitaire vêtement bébé	Pour désinfecter des vêtements pour bébés. REMARQUE • L'utilisation de cycles Sanitaire sur des articles délicats, par exemple la fourrure/le cuir, le cachemire/la laine ou la mousseline et le lin risque de les endommager.
Rafrâichissement vieux vêtement	Pour rafraîchir des vêtements rangés depuis longtemps et qui dégagent une odeur d'humidité désagréable. REMARQUE • Utilisez ce mode avant de ranger vos vêtements pour la saison ou lorsque vous les sortez des placards.
Pardessus chauds	Pour réchauffer votre manteau, vos gants et votre écharpe avant de sortir dans le froid hivernal.
Rafrâichissement de vêtements de yoga	Pour rafraîchir les vêtements de yoga ou de pilates.

38 FONCTIONNEMENT

Cycle	Détails
Séchage laine et tricot	<p>Pour sécher des vêtements exigeant un soin particulier, par exemple en laine ou en tricot.</p> <p>REMARQUE</p> <ul style="list-style-type: none"> • Pour éviter d'étendre le vêtement ou que le cintre le déforme, posez-le sur l'étagère afin de le sécher. • Selon la composition du tissu, certains articles risquent de rétrécir.
Sanitaire jouet en peluche	<p>Pour désinfecter des poupées.</p> <p>REMARQUE</p> <ul style="list-style-type: none"> • L'utilisation de cycles Sanitaire sur des articles délicats, par exemple la fourrure/le cuir, le cachemire/la laine ou la mousseline et le lin risque de les endommager.
Séchage journée pluvieuse	Pour sécher une lessive par temps pluvieux.
Rafraîchissement uniforme scolaire	Pour désinfecter les costumes et les uniformes que vous ne pouvez pas laver ou nettoyer à sec chaque jour.
Suppression statique	Utilisez ce mode avant de porter des vêtements sujets à l'électricité statique en hiver, par exemple des manteaux et des chandails.
Rafraîchissement silencieux	<p>Utilisez ce mode tard la nuit ou tôt le matin pour traiter vos vêtements discrètement.</p> <p>REMARQUE</p> <ul style="list-style-type: none"> • Le cycle peut durer plus longtemps qu'un traitement standard.
Rafraîchissement jeans	<p>Pour rafraîchir des vêtements susceptibles de tacher ou de se décolorer si vous les lavez souvent, par exemple des jeans.</p> <p>REMARQUE</p> <ul style="list-style-type: none"> • La teinture des jeans risquant de colorer les parois ou le fond du produit, accrochez-les sur un cintre et utilisez le cintre mobile.
Rafraîchissement cardigan tricoté	<p>Pour rafraîchir des cardigans tricotés avec le cintre arrondi.</p> <p>REMARQUE</p> <ul style="list-style-type: none"> • Avec Rafraîchissement cardigan tricoté, utiliser un cintre classique risque de déformer les vêtements. • Posez les vêtements tricotés non doublés ou les chandails lourds et épais sur l'étagère lorsque vous utilisez ce cycle. Des cintres risqueraient de déformer ou d'étendre les vêtements en raison de l'humidité. • Ne l'utilisez pas avec des cardigans lavés ou séchés par essorage en machine.
Soins pli de pantalon	Diminuez le froissement sur des pantalons et marquez leur pli en utilisant Soins pli de pantalon .
Rafraîchissement humide	<p>Rafraîchit les vêtements mouillés.</p> <p>REMARQUE</p> <ul style="list-style-type: none"> • Pour les vêtements qui ont été mouillés par la pluie ou qui ont absorbé beaucoup d'humidité. • La durée de fonctionnement peut varier selon l'humidité des vêtements.

▲ MISE EN GARDE

- Suivez les instructions d'entretien recommandées par le fabricant de la fourrure/du cuir. Sinon, la fourrure risque de s'agglomérer.
- Si le vêtement a été mouillé par la neige ou la pluie, essuyez-le avec un chiffon sec avant d'utiliser le Styler. Sinon, la fourrure risque de s'agglomérer.
- La teinture des jeans risquant de tacher, accrochez-les à un cintre pour pantalon, puis accrochez celui-ci sur le cintre mobile.
- Utilisez un cycle destiné aux vêtements délicats que la vapeur pourrait endommager (fourrure/cuir, cachemire/laine, mousseline, lin, etc.).

REMARQUE

- Avant de traiter un vêtement, consultez la section **Guide d'entretien des tissus** de ce manuel ainsi que l'étiquette d'entretien des tissus sur le vêtement.
- Des plis peuvent rester sur certains articles. Les plis qui se forment sur les vêtements rangés durant une longue période peuvent être difficiles à enlever. Les plis des vêtements en coton ou en lin peuvent être impossibles à éliminer complètement. Repassez après le traitement au besoin.
- Certaines odeurs peuvent être difficiles à faire disparaître. Les odeurs des substances huileuses peuvent rendre difficile la pénétration de la vapeur. Les odeurs incrustées dans les vêtements rangés durant une longue période peuvent aussi être difficiles à faire disparaître.
- La durée des cycles peut varier en fonction de l'environnement d'utilisation, y compris la température de l'eau.
- Il est possible que les vêtements très épais ne soient pas uniformément secs à la fin du cycle.
- La durée du traitement peut être plus longue pour les vêtements mouillés qui n'ont pas été séchés par essorage.

Guide d'entretien des tissus

Tissus et vêtements	Cycle			
	Rafraîchissement		Sanitaire	Séchage
	Plis	Odeurs		
Coton Serviettes, chaussettes, sous-vêtements, jeans, vêtements de sport, t-shirts, couvertures		●	●	●
Lin, chanvre, ramie Vêtements d'été, nappes		●	●	●
Alpaga, poil de chameau, cachemire Vestes, tailleurs	● [†]	● [†]	● [†]	● [†]
Écharpes, tricots		● [†]		●
Fourrure, cuir Manteaux, écharpes	• Traitez les vêtements en fourrure ou en cuir avec un cycle Soins de la fourrure/du cuir . Le cuir doit impérativement être 100 % naturel (pas de cuir artificiel).			
Soie Cravates, rubans, foulards, blouses, velours de soie/peluche	• Utilisez uniquement le cycle téléchargé Rafraîchissement soie (séchage à basse température).			

40 FONCTIONNEMENT

Tissus et vêtements	Cycle			
	Rafraîchissement		Sanitaire	Séchage
	Plis	Odeurs		
Laine Chandails, tricots		● [†]		●
Manteaux d'hiver, tailleurs, vêtements de sport, uniformes	●	●	●	●
Acétate Doublures de tailleur, chemisiers, cravates, pyjamas	●	●	●	●
Acrylique Sous-vêtements thermiques, tricots	●	●	●	●
Nylon Bas, lingerie, maillots de sport, rideaux	●	●	●	●
Polyuréthane (moins de 5 %) Vêtements extensibles	●	●	●	●
Rayonne Doublure de tailleur	●	●	●	●

† Vérifiez les étiquettes d'entretien des tissus des vêtements avant d'utiliser l'appareil.

REMARQUE

- Les tissus peuvent avoir une grande variété de poids et de finitions, et peuvent avoir des exigences d'entretien différentes. Il est difficile de les couvrir de manière adéquate dans ce manuel. Avant d'utiliser l'appareil avec un article quelconque, vérifiez l'étiquette d'entretien.
- Les cycles **Rafraîchissement** ou **Sanitaire** ne doivent pas être utilisés avec les articles qui ne sont pas résistants à la décoloration, qui sont sensibles à la chaleur ou qui ne conviennent pas au lavage à l'eau. Effectuez un test de tache d'eau sur un petit endroit peu visible (une couture intérieure) pour déterminer si le tissu est résistant à la décoloration. Pour obtenir plus d'information, consultez le fabricant du vêtement, un professionnel du nettoyage à sec ou un guide d'entretien des tissus plus détaillé.
- L'utilisation de l'appareil pour des articles détremés ou qui ne résistent pas à la décoloration peut endommager les articles et tacher l'intérieur de l'appareil. Ces taches n'affecteront pas le fonctionnement de l'appareil. Utilisez du dentifrice pour enlever les taches à l'intérieur de l'appareil.
- L'appareil ne possède pas de fonction de lavage. Lavez les articles souillés avant d'utiliser l'appareil.

Paramètres

Options et autres fonctionnalités

- 1 Appuyez sur le bouton **Paramètres**.
- 2 Appuyez sur l'option ou la fonction de votre choix.

Démarrage Différé

Utilisez cette fonction pour retarder l'heure de début du cycle.

- Pour annuler le retardement, appuyez sur le bouton **Démarrage Différé** et sélectionnez **Annuler le démarrage différé**.

REMARQUE

- Vous pouvez régler le temps de retardement entre 3 et 19 heures, par incréments d'une heure.
- Si vous changez de cycle après avoir réglé **Démarrage Différé**, cette fonction est annulée.

Cycle de Nuit

Servez-vous de cette fonction afin de ranger des articles pour la nuit ou quand les articles ne peuvent pas être retirés immédiatement après la fin d'un cycle. La fonction diffuse de l'air chaud de façon régulière pour empêcher la condensation, de sorte que les vêtements restent au chaud et au sec jusqu'à ce qu'ils soient retirés.

- 1 Appuyez sur le bouton **Marche/arrêt**.
- 2 Choisissez le cycle désiré.
- 3 Appuyez sur le bouton **Paramètres**.
- 4 Appuyez sur le bouton **Cycle de Nuit**.
- 5 Appuyez sur le bouton **Démarrer/pause** pendant au moins 1 seconde.
 - Lorsque la fonction **Cycle de Nuit** s'exécute, appuyer sur le bouton **Marche/arrêt** ou ouvrir la porte annule la fonction **Cycle de Nuit**.

REMARQUE

- Lorsque de l'air chaud est généré, il est normal que vous entendiez parfois du bruit.

Verrouillage des commandes

Utilisez cette fonction pour prévenir toute utilisation non désirée de l'appareil ou pour conserver vos réglages intacts pendant que l'appareil est en marche.

- Lorsque les commandes sont verrouillées, « **Verrouillage des commandes activé** » s'affiche sur l'écran tactile. Si vous actionnez d'autres boutons avant que « **Verrouillage des commandes activé** » s'affiche, la fonction n'est pas activée.

Désactivation de la fonction Verrouillage des commandes

- 1 Quand vous touchez l'écran ou le bouton **Démarrer/pause, Paramètres** ou **Disposition** alors qu'il est verrouillé, l'écran de déverrouillage des boutons s'affiche.

- 2 Appuyez sur l'icône  pendant 3 secondes.

REMARQUE

- La fonction ne verrouille pas la porte.
- La fonction demeure activée même en cas de panne de courant électrique.
- Une fois réglé, le verrouillage des commandes reste actif jusqu'à ce qu'il soit désactivé manuellement. La fonction doit être désactivée pour exécuter un autre cycle.

Opération à distance

Avec l'application **LG ThinQ**, vous pouvez utiliser un téléphone intelligent pour commander votre appareil à distance.

- Pour utiliser la fonction **Opération à distance**, consultez la section **FONCTIONS INTELLIGENTES**.

Yoga Wear Refresh

Sert à configurer la connexion Wi-Fi. Lorsque le Wi-Fi est activé, l'icône Wi-Fi s'affiche à l'écran.

Disposition du cycle automatique

Lorsqu'elle est activée, cette fonction organise automatiquement la liste des cycles et les options en fonction de vos données d'utilisation.

42 FONCTIONNEMENT

- **Activé** est le réglage par défaut.
- En sélectionnant **Désactivé**, l'ordre actuel de la liste est conservé.

Modifier la liste des cycles

Modifiez la liste des cycles comme vous le souhaitez.

- 1 Appuyez sur **Modifier la liste des cycles** et ajoutez ou supprimez les cycles de votre choix.
 - Vous pouvez parcourir la liste des cycles en balayant l'écran vers le haut et le bas.
 - Lorsque vous balayez l'écran, gardez le doigt sur celui-ci pour faire défiler rapidement les cycles.
 - Les cycles cochés ont été ajoutés à la liste des cycles.
 - Les cycles non cochés ont été supprimés de la liste des cycles.
- 2 Après avoir sélectionné le cycle, appuyez sur le bouton **⏪(Précédent)** pour l'enregistrer.

REMARQUE

- Vous ne pouvez pas supprimer les cycles **Rafraîchissement normal**, **Rafraîchissement AI**, **Rafraîchissement rythmé**, **Santé normale**, **Séchage d'une seule chemise** et **Séchage AI** de la liste des cycles.
- Vous pouvez changer l'ordre des cycles dans la liste via la fonction **Disposition du cycle automatique** sur le produit et dans l'application **LG ThinQ**.

Recommandation de cycle IA

Nous vous conseillons de choisir un cycle adapté aux conditions météorologiques et au statut des poussières fines.

Entretien du défroisseur à vapeur

Utilisez cette fonction pour évacuer les corps étrangers, par exemple des dépôts calcaires, de l'intérieur du générateur de vapeur.

- 1 Vérifiez les réservoirs d'eau.
 - Remplissez le réservoir d'eau, si nécessaire.
 - Videz le réservoir de drainage, si nécessaire.

⚠ MISE EN GARDE

- Utilisez seulement de l'eau pour remplir le réservoir d'alimentation en eau. Toute autre substance, comme du détergent ou un assouplissant pour tissu, peut endommager l'appareil.

- 2 Fermez la porte et appuyez sur le bouton **Marche/arrêt**.
 - Si la porte du produit est ouverte, appuyez sur le bouton pendant au moins 3 secondes.
- 3 Appuyez sur le bouton **Paramètres**.
- 4 Appuyez sur **Entretien du défroisseur à vapeur** pour lancer le nettoyage du générateur de vapeur.
 - Le nettoyage du générateur de vapeur dure environ 3 minutes.
 - Lorsque le nettoyage est terminé, l'eau utilisée pendant le processus est envoyée dans le réservoir de drainage de l'eau.

Carillons

Le volume des sons de notification et des sons des boutons peut être réglé de faible à très fort.

- Le volume par défaut est **Très bruyant** (très fort) et peut être ajusté.
 - Volume : **Pas de son, Silencieux, Normal, Bruyant, Très bruyant**

Réinitialiser les paramètres

Sélectionnez cette option pour supprimer toutes les données enregistrées et rétablir les paramètres par défaut.

FONCTIONS INTELLIGENTES

Application LG ThinQ

L'application **LG ThinQ** vous permet de communiquer avec l'appareil à l'aide d'un téléphone intelligent.

Caractéristiques de l'application LG ThinQ

Communiquez avec l'appareil depuis un téléphone intelligent à l'aide des caractéristiques intelligentes pratiques.

- **Surveillance de la consommation d'énergie[†]**
 - Cette fonctionnalité aide à effectuer le suivi de la consommation énergétique de l'appareil, qui varie en fonction des cycles et des options sélectionnés.
- **Opération à distance**
 - Commandez l'appareil à distance ou vérifiez le temps restant au cycle à l'aide de l'application **LG ThinQ**.

REMARQUE

- Lorsque la fonction **Opération à distance** est activée, vous pouvez lancer un cycle à l'aide de l'application **LG ThinQ**. Si le cycle ne s'amorce pas, l'appareil retardera le démarrage jusqu'à ce que l'appareil soit éteint à distance ou que la fonction **Opération à distance** soit désactivée.
- Si la porte est ouverte, la fonction **Opération à distance** est désactivée.

• Messages automatisés

- Lorsque le cycle est terminé ou si l'appareil éprouve des problèmes, vous recevrez un message automatisé.

• Smart Diagnosis^{MC}

- Cette fonction fournit des renseignements utiles pour diagnostiquer et résoudre les problèmes avec l'appareil en se basant sur le profil d'utilisation.

• Paramètres

- Cette fonctionnalité vous permet de régler diverses options de l'appareil et de l'application.

[†] Cette fonctionnalité est offerte sur certains modèles seulement.

REMARQUE

- Dans les cas suivants, vous devez mettre à jour les informations réseau pour chaque appareil dans l'application **LG ThinQ** sous **Cartes de l'appareil > Réglages > Changer de réseau**.
 - le routeur sans fil est modifié
 - le mot de passe du routeur sans fil est modifié
 - le fournisseur de services Internet est changé
- Cette information est à jour au moment de la publication. L'application est sujette à des modifications à des fins d'amélioration du produit, et ce, sans que l'utilisateur en soit avisé.

FRANÇAIS

Installation de l'application LG ThinQ et branchement d'un appareil LG

Modèles dotés d'un code QR

Balayez le code QR apposé sur le produit à l'aide de l'appareil photo ou d'une application de lecteur de code QR sur votre téléphone intelligent.

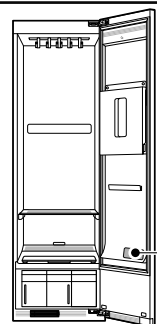

Modèles sans code QR

- 1 À partir d'un téléphone intelligent, cherchez et installez l'application **LG ThinQ** dans la boutique Google Play ou l'App Store d'Apple.
- 2 Exécutez l'application **LG ThinQ** et connectez-vous avec votre compte existant ou créez un compte LG.

44 FONCTIONS INTELLIGENTES

- 3** Appuyez sur le bouton d'ajout (+) sur l'application **LG ThinQ** pour connecter votre appareil LG. Suivez les instructions dans l'application pour terminer le processus.

REMARQUE

- Il se peut que l'on vous demande de fournir un mot de passe pour vous connecter au réseau LG (et non à votre réseau domestique) pendant la configuration du Wi-Fi. Le mot de passe est constitué des quatre derniers caractères du nom du réseau, répétés deux fois, sans espace. Par exemple, si le nom du réseau est LG_XXXX_8b92, vous devez saisir 8b928b92 comme mot de passe. Le mot de passe est sensible à la casse et les quatre derniers caractères sont uniques à votre appareil.
- Pour vérifier l'état de la connexion Wi-Fi, assurez-vous que l'icône  qui se trouve sur le panneau de commande est allumée.
- L'appareil prend seulement en charge les réseaux Wi-Fi de 2,4 GHz. Pour vérifier la fréquence de votre réseau, contactez votre fournisseur de services Internet ou reportez-vous au manuel de votre routeur sans fil.
- **LG ThinQ** n'est pas responsable des problèmes de connexion au réseau ou des défauts, dysfonctionnements ou erreurs causés par la connexion au réseau.
- Si l'appareil a des difficultés à se connecter au réseau Wi-Fi, il est peut-être trop loin du routeur. Procurez-vous un répéteur de signal Wi-Fi (amplificateur de signal) pour améliorer la force du signal Wi-Fi.
- La connexion Wi-Fi peut ne pas se faire ou être interrompue à cause de l'environnement du réseau domestique.
- La connexion réseau peut ne pas fonctionner correctement selon le fournisseur de services Internet.
- L'environnement sans fil peut causer un ralentissement du fonctionnement du réseau sans fil.
- Si l'appareil ne peut pas se connecter en raison de problèmes avec la transmission du signal sans fil, débranchez l'appareil et attendez environ une minute avant de réessayer.
- Si le pare-feu de votre routeur sans fil est activé, désactivez-le ou ajoutez-y une exception.
- Le nom du réseau sans fil (SSID) doit être une combinaison de lettres et de chiffres anglais. (N'utilisez pas de caractères spéciaux.)

- L'interface utilisateur (IU) du téléphone intelligent peut varier en fonction du système d'exploitation (SE) mobile et du fabricant.
- Si le protocole de sécurité du routeur est configuré sur **WEP**, la configuration du réseau peut échouer. Veuillez changer le protocole de sécurité (nous recommandons **WPA2**) et connectez le produit à nouveau.

Utilisation de l'appareil à distance

Utilisez un téléphone intelligent pour commander l'appareil à distance. Vous pouvez également suivre la progression du cycle et connaître le temps restant avant la fin de celui-ci.

Utiliser le Opération à distance

- 1** Placez les vêtements dans l'appareil.
- 2** Appuyez sur le bouton **Marche/arrêt**.
- 3** Appuyez sur le bouton **Paramètres**.
- 4** Appuyez sur le bouton **Opération à distance** pour utiliser l'appareil à distance.
- 5** Démarrez un cycle à partir de l'application **LG ThinQ** sur votre téléphone intelligent.

REMARQUE

- Une fois la fonction activée, vous pouvez seulement lancer un cycle à l'aide de l'application pour téléphone intelligent **LG ThinQ**. Si le cycle n'est pas démarré, l'application retardera le démarrage jusqu'à ce que le cycle soit désactivé à distance à partir de l'application ou que cette fonction soit désactivée.
- Si la porte est ouverte, vous ne pouvez pas démarrer un cycle à distance.

Désactivez Opération à distance manuellement.

Lorsque la fonction est activée, appuyez sur le bouton **Opération à distance** pour la désactiver.

Téléchargement d'un cycle

Téléchargez des cycles nouveaux et spécialisés qui ne sont pas inclus parmi les cycles standards de l'appareil.

Les appareils qui ont été correctement connectés à un réseau Wi-Fi peuvent télécharger une variété de cycles de spécialité propres à l'appareil.

Vous pouvez utiliser différents cycles via **Paramètres - Modifier la liste des cycles.**

Caractéristiques de l'équipement radio

Type	Gamme de fréquences fonctionnement	Puissance de sortie (Max.)
LAN sans fil	2400 MHz - 2472 MHz	< 1 W
Bluetooth†	2400 MHz - 2483,5 MHz	

† Cette fonctionnalité est offerte sur certains modèles seulement.

Avis de la FCC

L'avis suivant se rapporte au module de transmetteur se trouvant dans le produit.

Cet équipement a été testé et jugé conforme aux limites d'un appareil numérique de classe B, conformément à la partie 15 des règles de la FCC. Ces limites sont établies pour fournir une protection raisonnable contre les interférences nuisibles dans une installation résidentielle. Cet équipement produit, utilise et peut émettre de l'énergie radioélectrique et, s'il n'est pas installé et utilisé conformément aux instructions, peut causer des interférences nuisibles aux communications radio. Toutefois, rien ne garantit que des interférences ne se produiront pas dans certaines installations. Si cet appareil cause des interférences nuisibles à la réception des signaux de radio ou de télévision, ce qui peut être déterminé en allumant et en éteignant l'appareil, l'utilisateur est invité à essayer de corriger ces interférences par l'un des moyens suivants :

- Réorientez ou déplacez l'antenne de réception.
- Augmentez la distance séparant l'équipement du récepteur.
- Branchez l'appareil sur un circuit électrique différent de celui où le récepteur est branché.

- Contactez votre détaillant ou un technicien qualifié en entretien et en réparation de matériel audio-vidéo.

Cet appareil est conforme à la partie 15 des règles de la FCC. Le fonctionnement est soumis aux deux conditions suivantes :

- (1) Cet appareil ne doit pas produire d'interférences nuisibles; et
- (2) Cet appareil doit accepter toute interférence reçue, y compris celles pouvant entraîner son dysfonctionnement.

Les modifications dans la conception de cet appareil qui ne sont pas expressément approuvées par l'autorité responsable de la conformité pourraient annuler l'autorisation accordée à l'utilisateur de faire fonctionner l'appareil.

Énoncé de la FCC sur l'exposition aux rayonnements RF

Cet équipement est conforme aux limites de radiation de la FCC définies pour un environnement non contrôlé. Cet appareil et ses antennes ne doivent pas être colocalisés ou opérés en conjonction avec toute autre antenne ou tout autre transmetteur.

Cet appareil doit être installé et utilisé de façon à maintenir une distance minimale de 20 cm (7,8 po) entre l'antenne et l'utilisateur. Les utilisateurs doivent respecter les directives d'utilisation afin de satisfaire aux critères en matière d'exposition aux rayonnements RF.

Avis d'Industrie Canada

L'émetteur/récepteur exempt de licence contenu dans le présent appareil est conforme aux CNR d'Innovation, Sciences et Développement économique Canada applicables aux appareils radio exempts de licence. L'exploitation est autorisée aux deux conditions suivantes :

- (1) Cet appareil ne doit pas provoquer d'interférences.
- (2) Cet appareil doit accepter toutes les interférences, y compris celles pouvant entraîner son dysfonctionnement.

Énoncé d'IC concernant l'exposition à la radiation

Cet appareil est conforme aux limites d'exposition aux rayonnements d'Industrie Canada pour un environnement non contrôlé.

46 FONCTIONS INTELLIGENTES

Cet appareil doit être installé et utilisé de façon à garder une distance minimale de 20 cm (7,8 pouces) entre la source de rayonnement et votre corps.

- La fonctionnalité pourrait être modifiée sans préavis et pourrait avoir une apparence différente selon votre emplacement.

REMARQUE

- LE FABRICANT N'EST PAS RESPONSABLE DES INTERFÉRENCES RADIO OU TÉLÉVISÉES CAUSÉES PAR DES MODIFICATIONS NON AUTORISÉES APPORTÉES À CET APPAREIL. DE TELLES MODIFICATIONS POURRAIENT ANNULER L'AUTORISATION ACCORDÉE À L'UTILISATEUR DE FAIRE FONCTIONNER L'APPAREIL.

Utilisation de l'application LG ThinQ pour diagnostiquer les problèmes

Si vous éprouvez des problèmes avec votre appareil doté du Wi-Fi, vous pouvez transmettre des données de dépannage par téléphone intelligent à l'aide de l'application **LG ThinQ**.

- Lancez l'application **LG ThinQ** et sélectionnez la fonctionnalité **Smart Diagnosis** qui se trouve dans le menu. Suivez les instructions indiquées dans l'application **LG ThinQ**.

Renseignements sur l'avis de logiciel libre

Pour obtenir le code source conformément aux dispositions de la licence publique générale, de la licence publique générale limitée, de la licence publique Mozilla et de toute autre licence régissant les logiciels à code source libre contenus dans ce produit et exigeant la divulgation du code source, visitez le site <https://opensource.lge.com>. En plus du code source, toutes les dispositions de licence, les avis de droits d'auteurs et autres documents pertinents peuvent aussi être consultés.

LG Electronics mettra également à votre disposition le code source libre sur CD-ROM pour un prix couvrant le coût de la distribution (coût du support, de l'expédition et de la manutention) sur simple demande par courriel à l'adresse opensource@lge.com.

Cette offre est valable pour une période de trois ans après notre dernière expédition de ce produit et s'applique à toute personne ayant reçu ces renseignements.

Fonctionnalité Smart Diagnosis^{MC}

Utilisez cette fonctionnalité pour vous aider à diagnostiquer et à résoudre les problèmes avec votre appareil.

REMARQUE

- Pour des raisons ne relevant pas du contrôle de LGE, le service pourrait ne pas fonctionner en raison de facteurs externes, notamment la disponibilité du Wi-Fi, la connexion Wi-Fi, la politique de la boutique d'applications ou la disponibilité de l'application.

ENTRETIEN

⚠ AVERTISSEMENT

- Débranchez l'appareil avant de le nettoyer pour éviter tout risque de décharge électrique. Le non-respect de cet avertissement peut entraîner des blessures graves, un incendie, une décharge électrique ou la mort.
- N'utilisez jamais de nettoyeurs forts, de nettoyeurs abrasifs ou de solvants pour nettoyer l'appareil, car ils peuvent endommager le fini.

FRANÇAIS

Nettoyage régulier

Nettoyage intérieur et extérieur

Un entretien approprié de votre appareil peut prolonger sa durée de vie.

- 1 Nettoyez l'intérieur et l'extérieur de l'appareil avec un chiffon humide.
 - Du nettoyant à vitre peut être utilisé pour le panneau en verre avant, mais vaporisez-le sur un chiffon et essuyez plutôt que de le pulvériser directement sur le panneau.
- 2 Polissez la porte avec un chiffon propre et sec pour éviter les taches d'eau.
- 3 Laissez l'intérieur et l'extérieur sécher complètement avant de brancher et d'utiliser l'appareil.

⚠ MISE EN GARDE

- Ne vaporisez pas d'eau directement sur l'appareil.
- N'utilisez pas de détergent, d'alcool méthylique, de solvant ou de liquide volatil pour nettoyer l'extérieur de l'appareil.
- N'utilisez jamais de laine d'acier ou de produits nettoyeurs abrasifs; ils peuvent endommager la surface.
- Gardez les objets pointus loin de la surface extérieure de l'appareil. L'écran tactile pourrait ne pas fonctionner s'il est endommagé.

Nettoyage du filtre à charpie

Enlevez toujours la charpie du filtre après chaque cycle. Si le filtre à charpie est très sale ou bouché,

lavez-le à l'eau chaude savonneuse et laissez-le sécher complètement avant de le réinstaller.

- N'utilisez jamais l'appareil sans le filtre à charpie.
- N'utilisez jamais l'appareil avec un filtre à charpie humide.

- 1 Déposez le cache du filtre à charpie et le filtre à charpie.
- 2 Tout d'abord, enlevez la majeure partie de la charpie avec les doigts. Ensuite, retirez les résidus avec un aspirateur ou une brosse souple.
 - Si le filtre à charpie est déchiré ou endommagé, remplacez-le par un nouveau filtre.

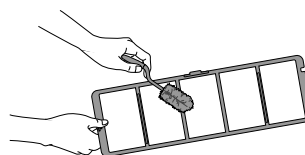

- 3 Après avoir complètement séché le filtre, insérez le filtre à charpie ② et son cache ①.

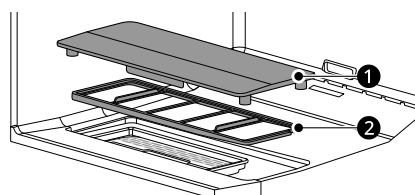

Nettoyage de la surface réfléchissante du cache du filtre à charpie

Nettoyez régulièrement l'appareil pour qu'il continue à fonctionner correctement.

48 ENTRETIEN

- 1 Déposez le cache du filtre à charpie et le filtre à charpie.

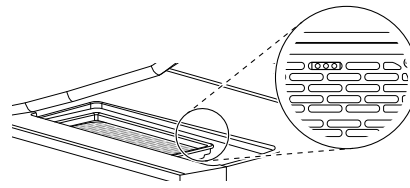
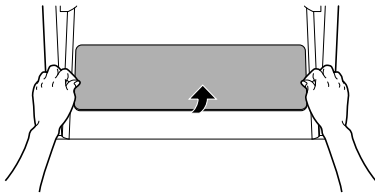

- 2 Essuyez la surface réfléchissante à l'arrière du cache du filtre à charpie avec un chiffon sec.
 - Si la surface réfléchissante est très rayée ou endommagée, remplacez-la par une neuve.
 - Si la surface réfléchissante se salit, le détecteur de lumière intelligent risque de ne pas fonctionner au maximum de ses capacités.

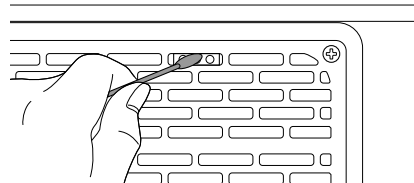

Nettoyage du filtre de déshumidification

- 1 Déposez le filtre de déshumidification.

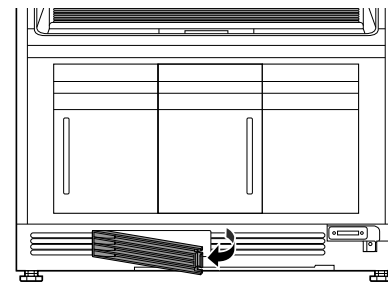
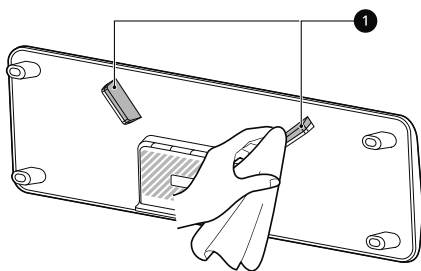

- 3 Dès que vous avez fini de nettoyer, réinstallez correctement le cache du filtre à charpie sur ce dernier.
 - Installez le cache du filtre à charpie en orientant la flèche (∇) vers l'avant de l'appareil.

- 2 Brossez le filtre avec une brosse souple ou nettoyez-le avec un aspirateur.
 - Si le filtre est déchiré ou endommagé, remplacez-le par un neuf.

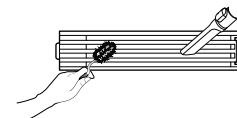

Nettoyage du boîtier de l'éclairage LED

Vous ne devez nettoyer le boîtier de l'éclairage que si de l'eau se déverse dans le produit ou si des vêtements mouillés (un maillot de bain, par exemple) s'égouttent dans le conduit d'air situé sous le filtre à charpie.

- 1 Déposez le cache du filtre à charpie et le filtre à charpie.
- 2 Essuyez la face supérieure du boîtier de l'éclairage LED avec un coton-tige.

- 3 Lorsque le nettoyage est terminé, séchez complètement le filtre et installez-le correctement.

REMARQUE

- N'oubliez pas de remonter le filtre après l'avoir nettoyé. Des corps étrangers risquent de pénétrer dans le produit si vous l'utilisez sans filtre.

Nettoyage du filtre d'arôme

Pour obtenir de meilleurs résultats, lavez le filtre d'arôme en utilisant de l'eau chaude et du savon à vaisselle. Après le nettoyage, essuyez le filtre avec un chiffon propre et laissez-le sécher complètement avant de le réinstaller.

Le filtre d'arôme peut également être nettoyé dans le panier supérieur du lave-vaisselle.

- N'utilisez jamais l'appareil sans le filtre d'arôme.
- N'utilisez jamais l'appareil avec un filtre d'arôme humide.

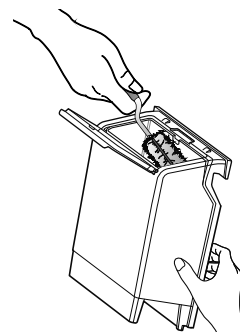

Nettoyage des réservoirs d'eau

L'eau contenue dans le réservoir d'alimentation en eau entre en contact direct avec les vêtements et les articles traités dans l'appareil. Nettoyez périodiquement les deux réservoirs et gardez-les propres en tout temps. Si les réservoirs ne sont pas bien nettoyés, ils peuvent dégager des odeurs ou nécessiter un remplacement.

- Le réservoir de drainage peut subir une légère décoloration au fil du temps. Ceci est normal et n'aura aucune incidence sur l'efficacité du produit.
- Utilisez uniquement de l'eau du robinet dans le réservoir d'alimentation pour de meilleures performances et pour prolonger la durée de vie de l'appareil. N'utilisez pas d'eau distillée.
- N'utilisez pas l'eau du réservoir de drainage dans le réservoir d'alimentation en eau.

- 1 Tirez la poignée du réservoir vers l'avant et retirez les réservoirs de l'appareil.

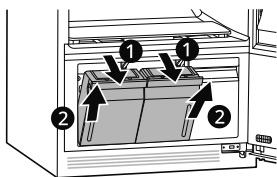

- 2 Nettoyez l'intérieur des réservoirs d'eau avec une brosse et de l'eau.

- 3 Assurez-vous que la buse de vidange ④ reliée au réservoir de drainage de l'eau et que l'orifice d'alimentation en eau ③ relié au réservoir d'alimentation en eau ne sont pas obstrués.

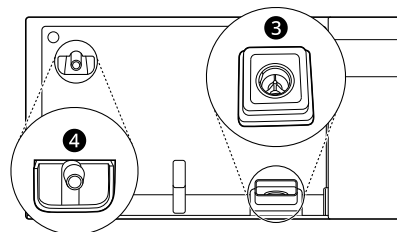

- 4 Ne réinstallez les réservoirs que lorsque leur surface extérieure est complètement sèche.

50 DÉPANNAGE

DÉPANNAGE

Foire aux questions

Foire aux questions

Q : Qu'est-ce que les feuilles d'arôme et comment les utiliser?

R : Vous pouvez utiliser votre marque préférée de feuilles d'assouplissant dans le filtre d'arôme pour infuser les articles avec un arôme rafraîchissant. Les feuilles n'assoupliront pas le tissu et n'élimineront pas l'électricité statique. Pour utiliser le filtre d'arôme, ajoutez une feuille d'assouplissant avant de démarrer un cycle. Retirez la feuille d'assouplissant à la fin du cycle. Pour obtenir de meilleurs résultats, nettoyez le filtre d'arôme après tous les cinq à sept usages. Consultez les sections **Remplacement du filtre d'arôme** et **Nettoyage du filtre d'arôme**.

Q : Est-ce que je peux placer des articles en fourrure, en cuir ou en soie dans l'appareil?

R : Téléchargez le cycle **Rafraîchissement fourrure/cuir** pour utiliser l'appareil avec des articles en fourrure ou en cuir, ou le cycle **Soins de la soie** pour utiliser l'appareil avec des articles en soie. Pour obtenir des instructions sur le téléchargement de nouveaux cycles pour l'appareil, consultez la section **Fonctions intelligentes** ainsi que les instructions que vous trouverez dans l'application pour téléphone intelligent **LG ThinQ**.

Q : Pourquoi le cycle de séchage doux prend-il plus de temps que le temps estimé?

R : L'appareil utilise un détecteur pour détecter la sécheresse des tissus. Si les vêtements ou d'autres articles ne sont pas suffisamment secs, le temps du cycle est automatiquement prolongé.

Q : Est-ce que je peux installer l'appareil sur du tapis?

R : Si vous installez l'appareil sur du tapis (surtout sur des tapis matelassés ou très épais), stabilisez l'appareil en installant les pieds arrière de mise à niveau et les quatre pointes pour tapis. Pour obtenir les instructions, consultez la section **Installation sur du tapis**.

Des précautions supplémentaires doivent être prises pour tenir la zone autour de l'appareil propre et sèche. N'ouvrez pas l'armoire lorsque l'appareil est en marche. L'air chaud et la vapeur qui s'échappent pourraient causer des brûlures ou des blessures, et la condensation pourrait endommager le tapis.

Avant d'appeler le réparateur

Consultez cette section avant d'appeler le service; ce faisant, vous économiserez temps et argent.

Messages d'erreur

Symptômes	Causes possibles et solutions
Vérifier le réservoir d'eau	Le réservoir d'alimentation en eau est vide ou le réservoir est manquant. • Remplissez le réservoir d'alimentation en eau et réinstallez-le.
	Le réservoir de drainage de l'eau est plein ou le réservoir est manquant. • Videz le réservoir de drainage de l'eau et réinstallez-le.
Remplir le réservoir d'eau	Le réservoir d'alimentation en eau est vide ou le réservoir est manquant. • Remplissez le réservoir d'alimentation en eau et réinstallez-le. Si l'erreur persiste, appelez le service d'entretien.
Vider le réservoir de drainage de l'eau	Le réservoir de drainage de l'eau est plein ou le réservoir est manquant. • Videz le réservoir de drainage de l'eau et réinstallez-le. Si l'erreur persiste, appelez le service d'entretien.

Symptômes	Causes possibles et solutions
La porte est ouverte. Fermez-la complètement.	La porte n'est pas complètement fermée. <ul style="list-style-type: none"> Vérifiez que les vêtements sont complètement à l'intérieur de l'appareil et que la porte est bien fermée.
Erreur de montage du filtre à peluches	Le filtre à charpie est absent. <ul style="list-style-type: none"> Installez le filtre à charpie.
	De l'eau a été versée ou un vêtement mouillé s'est égoutté dans l'appareil. <ul style="list-style-type: none"> Si de l'eau pénètre dans le conduit d'air situé sous le filtre à charpie, le produit risque de dysfonctionner. Déposez le cache du filtre à charpie et le filtre à charpie, évacuez toute humidité apparente et laissez complètement sécher avant d'utiliser à nouveau le produit.
Des vêtements tombés ont été détectés.	Un vêtement est tombé dans le fond de l'appareil. <ul style="list-style-type: none"> Accrochez à nouveau le vêtement sur le cintre. Boutonnez-le ou remontez les fermetures à glissière pour éviter qu'il glisse pendant l'utilisation. Si le vêtement n'a pas de système de fermeture, attachez-le avec une ficelle.
Erreur du capteur de luminosité Erreur du régulateur de débit Erreur du ventilateur d'extraction Erreur du capteur de température Erreur du réchauffeur à vapeur Erreur du compresseur Erreur de déplacement du cintre Erreur de surchauffe du chauffe-vapeur Erreur de déconnexion du chauffe-vapeur Erreur de déconnexion du réchauffeur du défroisseur à vapeur Problème d'alimentation en eau du défroisseur à vapeur Échec de la vidange du défroisseur à vapeur	Erreur du système. <ul style="list-style-type: none"> Débranchez l'appareil et appelez le service de réparation.

Fonctionnement

Symptômes	Causes possibles et solutions
L'appareil ne fonctionne pas.	Le panneau de commande s'est éteint après une période d'inactivité. <ul style="list-style-type: none"> Ceci est normal. Appuyez sur le bouton Marche/arrêt pour mettre l'appareil sous tension.

52 DÉPANNAGE

Symptômes	Causes possibles et solutions
L'appareil ne fonctionne pas.	Le cordon d'alimentation est débranché. <ul style="list-style-type: none"> Assurez-vous que le cordon est bien branché dans une prise fonctionnelle.
	Le disjoncteur ou le fusible du circuit est déclenché ou brûlé. <ul style="list-style-type: none"> Vérifiez les disjoncteurs et les fusibles du circuit électrique de la maison. Remplacez les fusibles ou réenclenchez le disjoncteur. L'appareil doit être sur un circuit dédié.
	L'appareil n'est pas connecté à la prise de 120 V. <ul style="list-style-type: none"> Assurez-vous que le cordon est branché dans une prise mise à la terre compatible avec l'appareil.
Le cycle ne démarre pas.	Vous n'avez pas appuyé sur le bouton Démarrer/pause après avoir réglé le cycle. <ul style="list-style-type: none"> Appuyez sur le bouton Démarrer/pause.
	Le cycle produit de la vapeur. <ul style="list-style-type: none"> Il peut y avoir une période d'inactivité pendant que la vapeur est produite.
	Le panneau de commande est verrouillé. <ul style="list-style-type: none"> Déverrouillez le panneau de commande et appuyez sur le bouton Démarrer/pause.
	Du détergent ou de l'assouplissant à tissu ont été versés dans le réservoir d'alimentation en eau. <ul style="list-style-type: none"> N'utilisez rien d'autre que de l'eau propre dans le réservoir d'alimentation en eau. Si l'appareil ne fonctionne pas, appelez le service d'entretien.
De la vapeur ou de l'air chaud s'échappent lorsque la porte est ouverte.	La porte est ouverte pendant le fonctionnement. <ul style="list-style-type: none"> Il est normal que de la vapeur ou de l'air chaud s'échappe pendant le fonctionnement si la porte est ouverte.
	Un vêtement est pris dans la porte, la maintenant légèrement ouverte. <ul style="list-style-type: none"> Assurez-vous que tous les articles sont complètement à l'intérieur de l'appareil et que rien n'est pris dans la porte, bloquant sa fermeture complète.
Un réservoir plein d'eau est vide après une seule utilisation.	L'appareil est utilisé pour la première fois. <ul style="list-style-type: none"> Une plus grande quantité d'eau est nécessaire lorsque l'appareil est utilisé pour la première fois afin de remplir le réservoir vide.
L'appareil émet un son de vibration bruyant au démarrage.	Le cintre mobile équilibre la charge avant le fonctionnement. <ul style="list-style-type: none"> Ceci est normal au début du cycle. Si le bruit augmente ou continue pour une longue durée, appelez le service d'entretien.
Les temps de traitement sont plus longs que prévu.	Les vêtements étaient extrêmement humides lorsqu'ils ont été chargés. <ul style="list-style-type: none"> Les temps de traitement peuvent être plus longs pour les vêtements très humides ou encombrants. Faites sécher les vêtements humides avant de les mettre dans l'appareil. L'appareil s'arrête automatiquement lorsque les vêtements sont secs.
L'appareil se déplace de gauche à droite pendant le fonctionnement.	Le plancher sous l'appareil n'est pas à niveau ou pas suffisamment solide pour supporter le poids de l'appareil sans fléchir. <ul style="list-style-type: none"> Installez l'appareil sur une surface solide et stable. Compensez de légères inégalités du plancher par les pieds de nivellement.
Bruit de moteur vrombissant.	Le compresseur fonctionne pendant le traitement. <ul style="list-style-type: none"> Ceci est normal.
Bruit d'eau courante ou bouillante, ou sifflement.	De la vapeur est générée et pulvérisée sur les vêtements. <ul style="list-style-type: none"> Ceci est normal.
De la vapeur ou de l'air chaud s'échappent lorsque la porte est fermée.	Un vêtement est pris dans la porte, la maintenant légèrement ouverte. <ul style="list-style-type: none"> Assurez-vous que tous les articles sont complètement à l'intérieur de l'appareil et que rien n'est pris dans la porte, bloquant sa fermeture complète.

Symptômes	Causes possibles et solutions
Le panneau de commande ne répond pas.	Le panneau de commande ou les boutons sont sales. <ul style="list-style-type: none"> La saleté ou les matières étrangères sur le panneau de commande interféreront avec le fonctionnement des boutons. Nettoyez le panneau de commande.
	Le panneau de commande est verrouillé. <ul style="list-style-type: none"> Déverrouillez le panneau de commande. (Consultez la section Verrouillage des commandes pour obtenir les instructions.)

Performances

Symptômes	Causes possibles et solutions
Les vêtements sont mouillés à la fin du cycle.	Le filtre est obstrué. <ul style="list-style-type: none"> Nettoyer le filtre à fibres.
	Le joint de la porte est endommagé. <ul style="list-style-type: none"> Si le joint d'étanchéité est endommagé, il laisse un vide dans le joint de la porte, ce qui affecte la performance de l'appareil. Appelez le service d'entretien.
	Des vêtements sont coincés dans la porte. <ul style="list-style-type: none"> Assurez-vous que tous les articles sont complètement insérés dans le compartiment intérieur de l'appareil et non coincés dans la porte, empêchant celle-ci de se fermer correctement. Exécutez de nouveau le cycle.
L'odeur n'a pas disparu à la fin du cycle.	Les vêtements ont été rangés pendant une longue période ou sont imbibés d'une substance très malodorante. <ul style="list-style-type: none"> Les odeurs peuvent être particulièrement difficiles à faire disparaître des vêtements qui ont été rangés pendant de longues périodes, qui présentent une odeur très forte ou des taches huileuses. Lavez les vêtements d'abord avant d'utiliser l'appareil.
Les marques de froissement sont toujours là une fois le cycle terminé.	Les vêtements ont été rangés pendant une longue période. <ul style="list-style-type: none"> Les marques de froissement peuvent être très difficiles à éliminer si elles sont formées depuis longtemps, en particulier pour les tissus de coton et de lin. Afin de réduire les marques de froissement de façon plus efficace, repassez les vêtements qui ont été rangés pendant longtemps avant de les rafraîchir dans l'appareil.
Les vêtements ont une odeur désagréable à la fin du cycle.	L'appareil n'a pas été utilisé depuis longtemps ou les réservoirs d'eau et les filtres n'ont pas été nettoyés. <ul style="list-style-type: none"> Vérifiez s'il y a de la saleté ou des objets étrangers dans les réservoirs d'alimentation en eau et d'évacuation de l'eau. Nettoyez les filtres et les réservoirs d'eau.
	Utilisez-vous l'appareil pour la première fois? <ul style="list-style-type: none"> L'odeur provient du caoutchouc fixé à l'intérieur de l'appareil. C'est l'odeur même du caoutchouc et elle disparaît naturellement après quelques utilisations.
Les fonctionnalités ne marchent pas correctement.	Du détergent ou de l'assouplissant à tissu ont été versés dans le réservoir d'alimentation en eau. <ul style="list-style-type: none"> N'utilisez rien d'autre que de l'eau propre dans le réservoir d'alimentation en eau.
Des marques de froissement sont créées à l'arrière du cou après un cycle.	Le vêtement est trop grand pour le cintre ou le tissu est trop délicat. <ul style="list-style-type: none"> Utilisez un cintre d'une taille convenant au vêtement pour éviter que le tissu se retrousse, causant des marques de froissement. Certains tissus sont délicats et se retrousseront sur le cintre, peu importe ce que vous faites. Utilisez l'étagère pour la lingerie et les autres articles délicats.
Le pantalon n'a plus ses plis après le cycle.	Le pantalon a été accroché sur le cintre mobile et non dans le dispositif de soin des plis de pantalon. <ul style="list-style-type: none"> Accrochez le pantalon dans le dispositif de soin des plis de pantalon pour conserver les plis sur les bords de la jambe.

54 DÉPANNAGE

Symptômes	Causes possibles et solutions
Les vêtements présentent des taches d'eau après le cycle, la couleur s'est estompée ou a coulé.	<p>Le tissu n'est pas lavable ou ne résiste pas à la décoloration.</p> <ul style="list-style-type: none"> • Vérifiez les étiquettes d'entretien avant de traiter les articles.

Wi-Fi

Symptômes	Causes possibles et solutions
L'appareil et le téléphone intelligent n'arrivent pas à se connecter au réseau Wi-Fi.	<p>Le mot de passe du réseau Wi-Fi a été mal saisi.</p> <ul style="list-style-type: none"> • Supprimez votre réseau Wi-Fi domestique et recommencez le processus de connexion.
	<p>Les données mobiles de votre téléphone intelligent sont activées.</p> <ul style="list-style-type: none"> • Désactivez les données mobiles de votre téléphone intelligent avant de connecter l'appareil.
	<p>Le nom du réseau sans fil (SSID) est erroné.</p> <ul style="list-style-type: none"> • Le nom du réseau sans fil (SSID) doit être une combinaison de lettres et de chiffres anglais. (N'utilisez pas de caractères spéciaux.)
	<p>La fréquence du routeur n'est pas de 2,4 GHz.</p> <ul style="list-style-type: none"> • Seule une fréquence de routeur de 2,4 GHz est prise en charge. Réglez le routeur sans fil à 2,4 GHz et connectez-y l'appareil. Pour connaître la fréquence du routeur, informez-vous auprès de votre fournisseur de services Internet ou du fabricant du routeur.
	<p>L'appareil et le routeur sont trop éloignés l'un de l'autre.</p> <ul style="list-style-type: none"> • Si l'appareil est trop éloigné du routeur, le signal peut être faible et la connexion peut ne pas être configurée correctement. Placez le routeur plus près de l'appareil ou achetez et installez un répéteur Wi-Fi.
	<p>Pendant la configuration du Wi-Fi, l'application demande un mot de passe pour se connecter au produit (sur certains téléphones).</p> <ul style="list-style-type: none"> • Localisez le nom du réseau qui commence par « LG » sous Paramètres > Réseaux. Notez la dernière partie du nom du réseau. <ul style="list-style-type: none"> - Si le nom du réseau ressemble à LGE_Appliance_XX-XX-XX, saisissez lge12345. - Si le nom du réseau ressemble à LGE_Appliance_XXXX, saisissez XXXX deux fois à titre de mot de passe. Par exemple, si le nom du réseau est LGE_Appliance_8b92, vous devez saisir 8b928b92 à titre de mot de passe. Dans ce cas, le mot de passe est sensible à la casse et les quatre derniers caractères sont uniques à votre appareil.

GARANTIE LIMITÉE

CANADA

CONDITIONS

AVIS D'ARBITRAGE : LA PRÉSENTE GARANTIE LIMITÉE CONTIENT UNE DISPOSITION RELATIVE À L'ARBITRAGE STIPULANT QUE VOUS ET LG DEVEZ RÉSOUDRE TOUT DIFFÉREND PAR ARBITRAGE PLUTÔT QUE DEVANT UN TRIBUNAL, À MOINS QUE LES LOIS DE VOTRE PROVINCE OU TERRITOIRE NE LE PERMETTENT PAS OU, DANS LE CAS D'AUTRES JURIDICTIONS, SI VOUS CHOISISSEZ DE VOUS RETIRER. PRÉCISONS QUE CETTE DISPOSITION D'ARBITRAGE N'EST PAS APPLICABLE AUX CONSOMMATEURS QUI RÉSIDENT EN ONTARIO ET AU QUÉBEC. EN ARBITRAGE, LES RECOURS COLLECTIFS ET LES PROCÈS DEVANT JURY NE SONT PAS AUTORISÉS. VEUILLEZ CONSULTER LA SECTION INTITULÉE « PROCÉDURE DE RÈGLEMENT DES DIFFÉRENDS » CI-DESSOUS.

Si votre Styler de LG («Produit») a tombé en panne en raison d'un défaut de matériaux ou de fabrication sous une utilisation normale et appropriée, pendant la période de garantie indiquée ci-dessous, LG Electronics Canada Inc. («LGECI»), à son gré, réparera ou remplacera le «Produit» ou un offrira un remboursement au prorata après réception de la preuve d'achat originale au détail. Cette garantie limitée est valable uniquement qu'à l'acheteur original du «Produit» du détaillant et s'applique uniquement à un produit distribué, cacheté d'un détaillant autorisé et utilisé au Canada, tel que déterminé à la seule discrétion de «LGECI».

PÉRIODE DE GARANTIE : (Remarque : dans le cas où la date initiale d'achat ne peut pas être vérifiée, la garantie commencera soixante [60] jours après la date de fabrication.)		
Styler	Compresseur à inversion	Garantie prolongée pour les composants
Un (1) an à compter de la date initiale d'achat en magasin	Dix (10) ans à compter de la date initiale d'achat en magasin	Un (1) an à compter de la date d'achat
Pièces et main-d'œuvre (pièces internes/fonctionnelles uniquement)	Pièces seulement .(le consommateur sera facturé pour la main-d'œuvre).	Pièces seulement .(le consommateur sera facturé pour la main-d'œuvre).

- Les produits et les pièces de rechange sont garantis pour la portion restante de la période de garantie d'origine ou durant quatre-vingt-dix (90) jours, selon la période la plus longue.
- Les produits et les pièces de rechange peuvent être neufs, reconditionnés, remis à neuf ou réusinés, à la seule discrétion de LGECI.
- Une preuve de l'achat original détaillant le modèle du produit et la date d'achat est exigée pour obtenir le service de garantie en vertu de cette garantie limitée.

AVIS DE NON-RESPONSABILITÉ :

SI VOUS ÊTES UN CONSOMMATEUR SOUMIS À LA LOI SUR LA PROTECTION DU CONSOMMATEUR DU QUÉBEC ET DE L'ONTARIO, L'EXCLUSION DE GARANTIES CONTENUE DANS CETTE SECTION N'EXCLUT PAS NI NE LIMITE LES DROITS ET RECOURS QUE VOUS POUVEZ AVOIR EN VERTU DE CETTE LOI, Y COMPRIS LE DROIT DE PRÉSENTER UNE RÉCLAMATION EN VERTU DE L'UNE DES GARANTIES LÉGALES.

LA RESPONSABILITÉ DE LGECI EST LIMITÉE À LA GARANTIE LIMITÉE EXPRIMÉE CI-DESSUS, À MOINS QU'UNE TELLE LIMITATION SOIT INTERDITE PAR LES LOIS DE VOTRE PROVINCE DE RÉSIDENCE. SAUF SELON LES MODALITÉS EXPRESSÉMENT PRÉVUES CI-DESSUS, OU SI LA LOI DE LA PROVINCE DE RÉSIDENCE L'INTERDIT, LGECI NE DONNE AUCUNE AUTRE GARANTIE OU CONDITION CONCERNANT LE PRODUIT, ET PAR LA PRÉSENTE EXCLUT TOUTE AUTRE GARANTIE ET CONDITION CONCERNANT LE PRODUIT, QU'ELLE SOIT EXPRESSE OU IMPLICITE, Y COMPRIS, MAIS SANS S'Y LIMITER, TOUTE GARANTIE OU CONDITION IMPLICITE DE QUALITÉ MARCHANDE OU D'ADAPTATION À UN USAGE PARTICULIER, ET AUCUNE DÉCLARATION NE POURRA LIER LGECI. LGECI N'AUTORISE AUCUNE PERSONNE À CRÉER OU À ASSUMER EN SON NOM TOUTE AUTRE GARANTIE, OBLIGATION OU RESPONSABILITÉ EN RAPPORT AVEC LE PRODUIT. DANS LA MESURE OÙ TOUTE GARANTIE OU

56 GARANTIE LIMITÉE

CONDITION EST IMPLICITE PAR LA LOI, CETTE GARANTIE EST LIMITÉE À LA PÉRIODE DE GARANTIE PRÉVUE CI-DESSUS. EN AUCUN CAS LGECI, LE FABRICANT OU LE DÉTAILLANT DU PRODUIT NE SONT RESPONSABLES DES DOMMAGES ACCESSOIRES, CONSÉCUTIFS, SPÉCIAUX, DIRECTS OU INDIRECTS, PUNITIFS OU EXEMPLAIRES, Y COMPRIS, MAIS SANS S'Y LIMITER, LA PERTE DE CLIENTÈLE, LA PERTE DE PROFITS, LA PERTE DE PROFITS ANTICIPÉS, LA PERTE DE REVENUS, LA PERTE D'UTILISATION OU TOUT AUTRE DOMMAGE DÉCOULANT DIRECTEMENT OU INDIRECTEMENT DE TOUTE INFRACTION CONTRACTUELLE, VIOLATION FONDAMENTALE, DÉLICTEUELLE OU AUTRE, OU DE TOUT ACTE OU OMISSION. LA RESPONSABILITÉ TOTALE DE LGECI, LE CAS ÉCHÉANT, NE POURRA EN AUCUN CAS EXCÉDER LA SOMME QUE VOUS AVEZ PAYÉE POUR ACQUÉRIR LE PRODUIT.

Cette garantie limitée vous donne des droits légaux spécifiques. Vous pouvez également avoir d'autres droits qui varient d'une province à l'autre selon les lois provinciales applicables. Tout terme de cette garantie limitée qui nie ou modifie toute condition ou garantie implicite en vertu de la loi provinciale est divisible lorsqu'il est en conflit avec cette loi provinciale sans affecter le reste des termes de cette garantie.

LA PRÉSENTE GARANTIE LIMITÉE NE COUVRE PAS CE QUI SUIT :

- Tout déplacement du technicien pour : i) livrer, reprendre, installer ou; éduquer comment utiliser le Produit; ii) corriger le câblage ou plomberie; ou iii) rectifier toute réparation ou installation non-autorisée du Produit;
- Les dommages ou les défaillances du produit causés par une panne de courant, une interruption de l'alimentation électrique ou une mauvaise alimentation en électricité;
- Les dommages ou les défaillances causés par des conduites d'eau qui fuient ou qui sont brisées, des conduites d'eau gelées, des conduites de drainage obstruées, une alimentation en eau inadéquate ou interrompue ou un apport d'air insuffisant;
- Les dommages ou les défaillances causés par l'utilisation du produit dans une atmosphère corrosive ou par un usage contraire aux instructions du manuel d'utilisation;
- Les dommages ou les défaillances du produit causés par des accidents, des insectes nuisibles ou de la vermine, ou attribuables à la foudre, au vent, à un incendie, à une inondation ou à une catastrophe naturelle, ou à toute autre cause indépendante de la volonté de LGECI ou du fabricant;
- Les dommages ou les défaillances causés par une mauvaise utilisation, un abus, une installation inadéquate, une mauvaise réparation ou un entretien inadéquat du produit. Une mauvaise réparation comprend l'utilisation de pièces non approuvées ou non spécifiées par LGECI. Une installation ou un entretien inadéquats comprennent une installation ou un entretien contraires aux instructions du manuel d'utilisation;
- Les dommages ou les défaillances causés par une modification ou une altération non autorisées du produit, ou s'il est utilisé pour des fins autres que celle d'appareil ménager domestique; ou les dommages ou les défaillances causés par toute fuite d'eau engendrée par une mauvaise installation du produit;
- Les dommages ou les défaillances causés par un courant électrique, une tension ou des codes de plomberie incorrects;
- Les dommages ou les défaillances causés par un usage autre qu'une utilisation domestique normale, y compris, mais sans s'y limiter, une utilisation commerciale ou industrielle, y compris dans des bureaux commerciaux ou dans des installations récréatives, ou de toute autre façon décrite dans le manuel d'utilisation du produit;
- Les dommages ou les défaillances causés par l'utilisation d'accessoires, de composants ou de produits de nettoyage qui ne sont pas approuvés ou autorisés par LGECI;
- Les dommages ou les défaillances causés par le transport et la manutention, y compris les rayures, les bosses, les entailles ou autres dommages à la finition du produit, à moins que ces dommages résultent de défauts de pièce ou de main-d'œuvre et soient rapportés à LGECI dans la première semaine suivant la livraison du produit;
- Les dommages ou les éléments manquants de tout produit utilisé aux fins de démonstration, tout produit déjà déballé avant l'achat, tout produit remis à neuf et tout produit vendu au rabais;
- Tout produit remis à neuf ou tout autre produit vendu « tel quel », « tel que disponible », « avec tous les défauts », ou tout avis de non-responsabilité semblable;

- Les produits dont le numéro de série original a été retiré, modifié ou ne peut être facilement déterminé à la discrétion de LGECI;
- L'augmentation des coûts des services publics et les dépenses supplémentaires connexes associées de quelque façon que ce soit au produit;
- Le remplacement des ampoules, des filtres, des fusibles ou de tout autre article consommable;
- Les coûts associés au retrait et à la réinstallation du produit aux fins de réparation;
- Les bruits liés au fonctionnement normal, le non-respect des directives du manuel d'utilisation, d'entretien ou d'installation de même que l'utilisation de l'appareil dans un environnement inadéquat ne sont pas couverts par cette garantie.
- La couverture pour réparations à domicile, pour les produits sous garantie, sera fournie si le produit se trouve dans un rayon de 150 km du centre de service autorisé (ASC) le plus près, tel que déterminé par LG Canada. Si votre produit est situé à l'extérieur du rayon de 150 km d'un centre de service autorisé, tel que déterminé par LG Canada, vous serez responsable d'apporter votre produit, à vos frais, au centre de service autorisé pour réparation sous garantie.

Tous les coûts et les dépenses associés aux circonstances exclues ci-dessus, énumérées sous la rubrique « La présente garantie limitée ne couvre pas ce qui suit », sont à la charge du consommateur.

AFIN D'OBTENIR UN SERVICE DE GARANTIE ET DES INFORMATIONS SUPPLÉMENTAIRES, VEUILLEZ NOUS APPELER OU VISITER NOTRE SITE WEB :

Appelez le [1-888-542-2623](tel:1-888-542-2623) (8 h à 21 h EST, 365 jours) et sélectionnez l'option appropriée à partir du menu, ou visitez le site web au <http://www.lg.com>

PROCÉDURE DE RÈGLEMENT DES DIFFÉRENDS :

SAUF LÀ OÙ LA LOI L'INTERDIT (Y COMPRIS EN CE QUI CONCERNE LES CONSOMMATEURS DU QUÉBEC ET DE L'ONTARIO), TOUS LES DIFFÉRENDS ENTRE VOUS ET LG DÉCOULANT OU SE RAPPORTANT DE QUELQUE MANIÈRE QUE CE SOIT À CETTE GARANTIE LIMITÉE OU AU PRODUIT SERONT RÉSOLUS EXCLUSIVEMENT PAR ARBITRAGE EXÉCUTOIRE, ET NON DEVANT UN TRIBUNAL DE DROIT COMMUN. SAUF LÀ OÙ LA LOI L'INTERDIT (Y COMPRIS EN CE QUI CONCERNE LES CONSOMMATEURS DU QUÉBEC ET DE L'ONTARIO), VOUS ET LG RENONCEZ IRRÉVOCABLEMENT AU DROIT À UN PROCÈS DEVANT JURY ET À INTENTER OU À PARTICIPER À UN RECOURS COLLECTIF.

Définitions. Aux fins du présent article, « LG » désigne LG Electronics Canada inc., ses sociétés mères, filiales et sociétés affiliées, et chacun de leurs dirigeants, employés, administrateurs, agents, bénéficiaires, prédécesseurs titulaires des mêmes droits, successeurs, cessionnaires et fournisseurs; « différend » ou « réclamation » désignent tout différend ou litige, ou toute réclamation de quelque nature que ce soit (qu'ils soient fondés sur un contrat, tort, statut, règlement, ordonnance, fraude, fausse déclaration ou toute autre théorie juridique ou équitable) liés de quelque manière que ce soit à la vente, à l'état ou au rendement du produit ou à la présente garantie limitée, ou découlant de ceux-ci.

Avis de différend. Si vous prévoyez engager une procédure d'arbitrage, vous devez d'abord envoyer à LG un préavis écrit d'au moins 30 jours à l'adresse suivante : Équipe juridique LGECI, 20 Norelco Drive, North York, Ontario, Canada M9L 2X6 (l'« avis de différend »). Vous et LG convenez de discuter en toute bonne foi pour tenter de régler le différend à l'amiable. L'avis doit mentionner votre nom, votre adresse, votre numéro de téléphone, le produit faisant l'objet de la réclamation, la nature de la réclamation et la réparation demandée. Si vous et LG ne parvenez pas à régler le différend dans les 30 jours suivant la réception de l'avis de différend par LG, le différend doit être réglé par arbitrage exécutoire conformément à la procédure établie aux présentes. Vous et LG convenez que, tout au long du processus d'arbitrage, les modalités (y compris les montants) de toute offre de règlement formulée par vous ou par LG ne seront pas divulguées à l'arbitre et resteront confidentielles jusqu'à ce que l'arbitre règle le différend.

Accord sur l'arbitrage exécutoire et renonciation à un recours collectif. À défaut de résoudre le différend au cours de la période de 30 jours suivant la réception par LG de l'avis de différend, vous et LG acceptez de résoudre toute réclamation entre vous et LG uniquement par arbitrage exécutoire sur une base individuelle, à moins que vous choisissiez de vous retirer, comme il est indiqué ci-dessous, ou que vous résidiez dans une province ou un territoire qui empêche la pleine application de cette clause dans les circonstances des réclamations en question (dans ce cas, si vous êtes un consommateur, cette clause ne s'appliquera que si vous acceptez expressément l'arbitrage). Dans la mesure permise par la loi applicable,

58 GARANTIE LIMITÉE

tout différend entre vous et LG ne doit pas être combiné ou consolidé avec un différend impliquant le produit ou la réclamation de toute autre personne ou entité. Plus précisément, sans limitation de ce qui précède, sauf dans la mesure où une telle interdiction n'est pas permise par la loi, tout différend entre vous et LG ne pourra en aucun cas se poursuivre sous forme de recours collectif ou d'action dérivée. Au lieu de l'arbitrage, l'une ou l'autre des parties peut intenter une demande en justice auprès de la Cour des petites créances, mais cette demande auprès de la Cour des petites créances ne peut être intentée sous forme de recours collectif ou d'action dérivée, sauf dans la mesure où une telle interdiction n'est pas autorisée par la loi dans votre province ou territoire de compétence pour une réclamation en cause entre vous et LG. Cette disposition ne s'applique pas aux consommateurs de l'Ontario et du Québec. Conformément à la législation provinciale, le consommateur et LG peuvent convenir de résoudre le différend en utilisant toute procédure disponible, y compris en intentant une action devant les tribunaux compétents de ces provinces.

Règles et procédures d'arbitrage. Pour engager l'arbitrage d'une réclamation, une demande écrite d'arbitrage doit être soumise par vous ou LG. L'arbitrage sera privé et confidentiel, et se déroulera sur une base simplifiée et accélérée devant un arbitre unique choisi par les parties en vertu de la loi et des règles provinciales ou territoriales sur l'arbitrage commercial de la province ou du territoire où vous résidez. Vous devez également envoyer une copie de votre demande écrite à LG à l'adresse LG Electronics, Canada, Inc., Attn: Legal Department- Arbitration, 20, Norelco Drive, North York (Ontario), M9L 2X6. Cette disposition relative à l'arbitrage est régie par la législation provinciale ou territoriale applicable en matière d'arbitrage commercial. Pour les consommateurs de l'Ontario et du Québec, la législation applicable en matière d'arbitrage ne s'applique que si les consommateurs acceptent de soumettre le litige à l'arbitrage. Un jugement peut être rendu sur décision de l'arbitre devant tout tribunal compétent. Toute question doit être tranchée par l'arbitre, à l'exception des questions relatives à la portée et à l'applicabilité de la disposition relative à l'arbitrage et à l'arbitrabilité du différend, qui doivent être tranchées par la cour. L'arbitre est lié par les modalités de cette disposition.

Droit applicable. Les lois de la province ou du territoire de votre achat régissent la présente garantie limitée ainsi que tout différend entre vous et LG, sauf dans la mesure où de telles lois sont supplantées par des lois fédérales, provinciales ou territoriales applicables ou sont incompatibles avec ces dernières. Si l'arbitrage n'est pas autorisé pour régler une réclamation, une poursuite, un différend ou un litige vous opposant à LG, vous et LG reconnaissez la compétence exclusive des tribunaux de la province ou du territoire de votre achat pour le règlement de la réclamation, de la poursuite, du différend ou du litige vous opposant à LG.

Frais et coûts. Aucuns frais ne sont exigibles pour entamer une procédure d'arbitrage. À la réception de votre demande d'arbitrage écrite, LG réglera rapidement la totalité des frais de dépôt de la demande d'arbitrage, sauf si vous réclamez des dommages-intérêts supérieurs à 25 000 \$. Dans ce cas, le paiement de ces frais sera régi par les règles d'arbitrage applicables. Sauf indication contraire aux présentes, LG paiera tous les frais de dépôt, d'administration et d'arbitrage conformément aux règles d'arbitrage applicables et à la présente disposition sur l'arbitrage. Si vous obtenez gain de cause lors de l'arbitrage, LG paiera vos frais et honoraires d'avocats dans la mesure où ceux-ci sont raisonnables, en tenant compte de certains facteurs, y compris, mais sans s'y limiter, le montant de l'achat et de la réclamation. Nonobstant ce qui précède, si la loi applicable permet d'accorder une indemnité de frais et d'honoraires d'avocats, l'arbitre peut l'accorder dans la même mesure qu'un tribunal. Si l'arbitre estime que le fondement de votre réclamation ou que la mesure réparatoire demandée dans la réclamation est frivole ou qu'elle se base sur des motifs déplacés (au regard des lois applicables), le paiement de tous les frais d'arbitrage sera régi par les règles d'arbitrage applicables. Dans un tel cas, vous convenez de rembourser LG pour toutes les sommes déjà versées par l'entreprise, sommes que vous seriez autrement dans l'obligation de payer en vertu des règles d'arbitrage applicables. Sauf indication contraire, LG renonce à tous les droits qu'elle pourrait avoir relativement à la réclamation de frais et honoraires d'avocats si LG prévaut lors de l'arbitrage.

Audience et lieu de l'arbitrage. Si votre réclamation est égale ou inférieure à 25 000 \$, vous pouvez opter pour un arbitrage conduit selon l'une des modalités suivantes uniquement : (1) sur examen des documents remis à l'arbitre, (2) par audience téléphonique ou (3) par audience en personne selon les dispositions des règles d'arbitrage applicables. Si votre réclamation dépasse 25 000 \$, le droit à une audience sera défini par les règles d'arbitrage applicables. Les audiences d'arbitrage en personne se tiendront à l'endroit le plus proche et le plus pratique pour les deux parties situé dans votre province ou votre territoire de résidence, à moins que vous et LG soyez d'accord pour choisir un autre emplacement ou si vous et LG convenez d'un arbitrage téléphonique.

Dissociabilité et renoncement. Si une partie de la présente garantie limitée (y compris les présentes procédures d'arbitrage) n'est pas applicable, les dispositions restantes demeurent en vigueur dans la mesure permise par la loi applicable. Le fait de ne pas exiger la stricte exécution d'une disposition de la présente garantie limitée (y compris les présentes procédures d'arbitrage) ne signifie pas que LG a renoncé ni qu'elle a l'intention de renoncer à toute disposition ou partie de la présente garantie limitée.

Option de retrait. La disposition d'arbitrage stipule que vous et LG devez résoudre tout différend par arbitrage exécutoire plutôt que devant un tribunal, à moins que les lois de votre province ou territoire ne le permettent pas, ou, dans le cas d'autres systèmes juridiques, si vous choisissez de vous retirer. Cette disposition d'arbitrage ne s'applique pas aux consommateurs de l'Ontario et du Québec.

Pour les personnes qui relèvent des dispositions relatives à l'arbitrage obligatoire, vous pouvez choisir de vous retirer de la présente procédure de résolution des différends. Si vous choisissez de vous retirer, ni vous ni LG ne pouvez obliger l'autre partie à participer à une procédure d'arbitrage. Pour vous retirer, vous devez envoyer un avis à LG dans les 30 jours civils à compter de la date d'achat du produit par le premier acheteur (i) en envoyant un courriel à optout@lge.com avec pour objet : « Retrait de l'arbitrage » ou (ii) en composant le 1 800 980-2973. Vous devez indiquer dans le courriel de retrait ou fournir par téléphone : (a) votre nom et adresse; (b) la date à laquelle le produit a été acheté; (c) le nom de modèle du produit ou le numéro de modèle; et (d) le numéro de série (le numéro de série se trouve (i) sur le produit ou (ii) en ligne en vous rendant au https://www.lg.com/ca_fr/trouvermodele_serie/).

Si vous vous prévaliez de l'option de retrait, les lois de votre province ou territoire de résidence régissent la présente garantie limitée ainsi que tout différend entre vous et LG, sauf dans la mesure où de telles lois sont supplantées par des lois fédérales, provinciales ou territoriales applicables ou sont incompatibles avec ces dernières. Si l'arbitrage n'est pas autorisé pour régler une réclamation, une poursuite, un différend ou un litige vous opposant à LG, vous et LG reconnaissez la compétence exclusive des tribunaux de votre province ou territoire de compétence pour le règlement de la réclamation, de la poursuite, du différend ou du litige qui vous oppose à LG.

Vous ne pouvez vous prévaloir de l'option de retrait que de la manière décrite plus haut (c'est-à-dire par courriel ou par téléphone). Aucun autre type d'avis ne sera pris en compte pour le retrait de la présente procédure de règlement des différends. Le fait de se retirer de la présente procédure de règlement des différends ne compromet d'aucune façon la protection accordée en vertu de la garantie limitée, et vous continuerez à jouir de tous les avantages prévus par la garantie limitée. Si vous conservez ce produit sans vous prévaloir de l'option de retrait, vous acceptez les conditions générales de la disposition sur l'arbitrage énoncée ci-dessus.

Conflit de modalités. En cas de conflit ou d'incompatibilité entre les modalités de la présente garantie limitée et le contrat de licence d'utilisation (« CLU ») en ce qui concerne le règlement des différends, les modalités de la présente garantie limitée contrôlent et régissent les droits et obligations des parties et ont préséance sur le CLU.

AIDE-MÉMOIRE



AIDE-MÉMOIRE

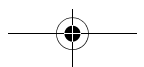
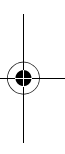
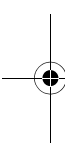



LG Customer Information Center

For inquiries or comments, visit **www.lg.com** or call:

1-800-243-0000 U.S.A.

1-888-542-2623 CANADA

Register your product Online!

www.lg.com

Centro de Información al Cliente LG

Para consultas o comentarios, visite **www.lg.com** o llame por teléfono:

1-800-243-0000 EE.UU.

1-888-542-2623 CANADÁ

¡Registre su producto en línea!

www.lg.com

Centre de Service à la Clientèle de LG

Pour des questions ou des commentaires, visitez **www.lg.com/ca_fr** ou appelez :

1-800-243-0000 ÉTATS-UNIS

1-888-542-2623 CANADA

Enregistrez votre produit en ligne!

www.lg.com/ca_fr