



Therabody

TheraFace **Mask**

Powered by **QX-Micro Motor** Technology

Clinically Proven **LED** Technology

User Manual

TABLE OF CONTENTS

Language

EN	2-14
ES	15-26
FR	27-38
IT	39-50
DE	51-62
ESMX	63-75
FRCA	76-88
SC	89-100
KR	101-112

Product Overview

TheraFace Mask

The most advanced LED mask with targeted vibration.

TheraFace Mask is the only one of its kind to help relax, restore and rejuvenate your skin. This mask combines 648 full-face Red, Blue, and Red + Infrared LED lights and has been FDA-Cleared with the Following Indications for Use:

Red Light is intended to treat full-face wrinkles.

Blue Light is intended to treat mild to moderate inflammatory acne.

Red+Infrared Light is intended to treat full-face wrinkles.

The device is safe for use on all skin types (Fitzpatrick Types 1 - 6).

Intended Use

- Red Light is intended to treat full face wrinkles
- Blue Light is intended to treat mild to moderate inflammatory acne
- Red + Infrared Light is intended to treat full face wrinkles

What's in the Box:

- 1 *TheraFace Mask Device*
- 2 *Eyeshield (assembled)*
- 3 *Non-chargeable Device Stand*
- 4 *USB-C Cable*
- 5 *Instruction Manual*

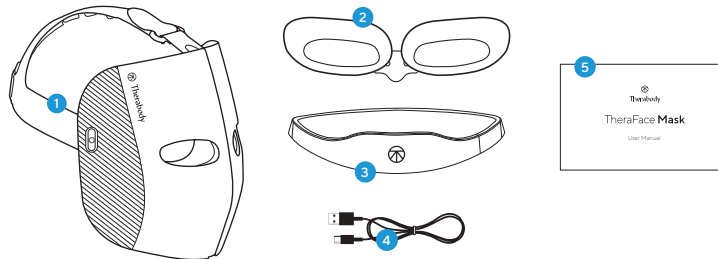

Getting To Know Your TheraFace Mask Device.

- A Head Massage Units
- B Face Massage Pads
- C Multi-color LEDs
- D Eyeshield
- E USB-C port
- F LED indicator
- G LED button
- H Vibration button

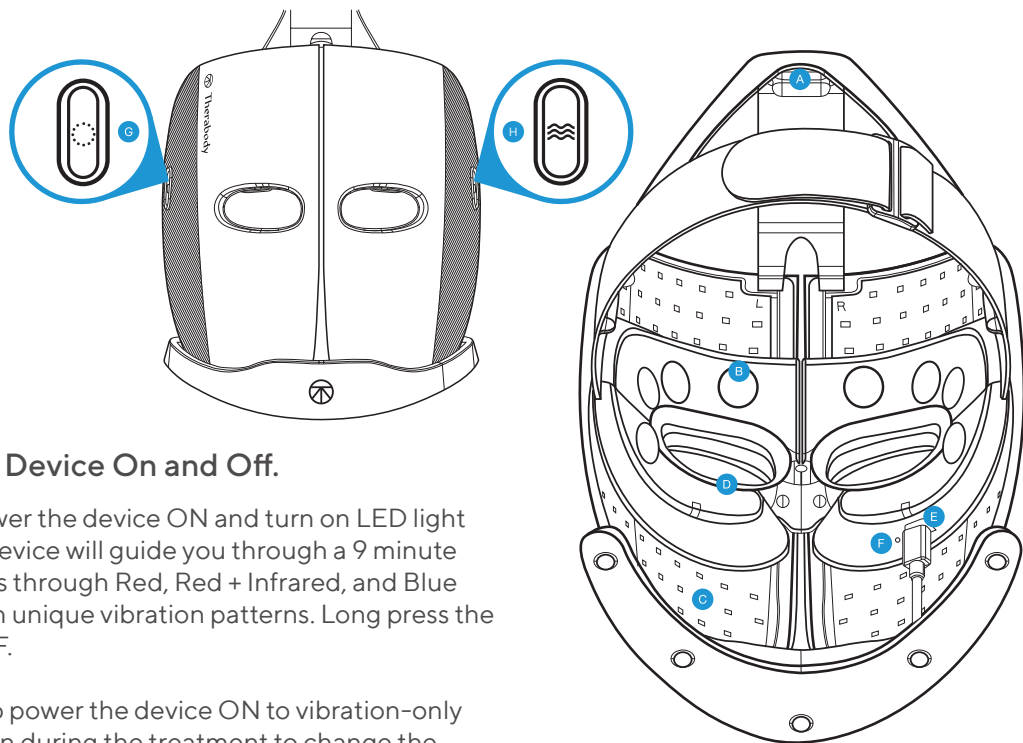

Getting Started

Powering the TheraFace Mask Device On and Off.

Long press the LED button (G) to power the device ON and turn on LED light and vibration massage therapy. The device will guide you through a 9 minute science-backed treatment that cycles through Red, Red + Infrared, and Blue LED light therapy in combination with unique vibration patterns. Long press the same button to power the device OFF.

Long press the vibration button (H) to power the device ON to vibration-only mode. Short press the vibration button during the treatment to change the vibration mode. Long press the same button to power the device OFF.

Automatic Shut Off

If the device is not manually powered off by long pressing the LED or vibration button, the device will automatically shut off after each treatment (LED + vibration, 9-minute treatment; vibration only, 15-minute treatment).

Basic getting started steps:

1. Begin with a clean, dry face
2. Slide the TheraFace Mask eyeshield into the mask through the protrusions that meet near the nose. Use of the eyeshield is optional. Using the eyeshield can reduce strain on the eyes from the light. If you choose not to use the eyeshield, keep your eyes closed throughout your treatment. Do not look into LED lights during treatment. *Normal use of TheraFace Mask eyeshields may result in redness around your eye area. Some redness is normal and should subside within 5-10 minutes of using TheraFace Mask.
3. Place the device on your face, and adjust both of the Velcro straps to your desired fit
4. To turn on the device, either Long press the LED button (G) to turn ON LED light + vibration, or the vibration button (H) to turn ON vibration only
5. Short press the vibration button (H) or LED button to toggle through each vibration mode (Continuous, Breathing, and Wave)
6. Enjoy your desired treatment.

*Normal use of TheraFace Mask increases blood flow throughout your face, which may result in redness around your forehead, temples, and bottom of your eyes. Some redness is normal and should subside within 5-10 minutes of using TheraFace Mask.

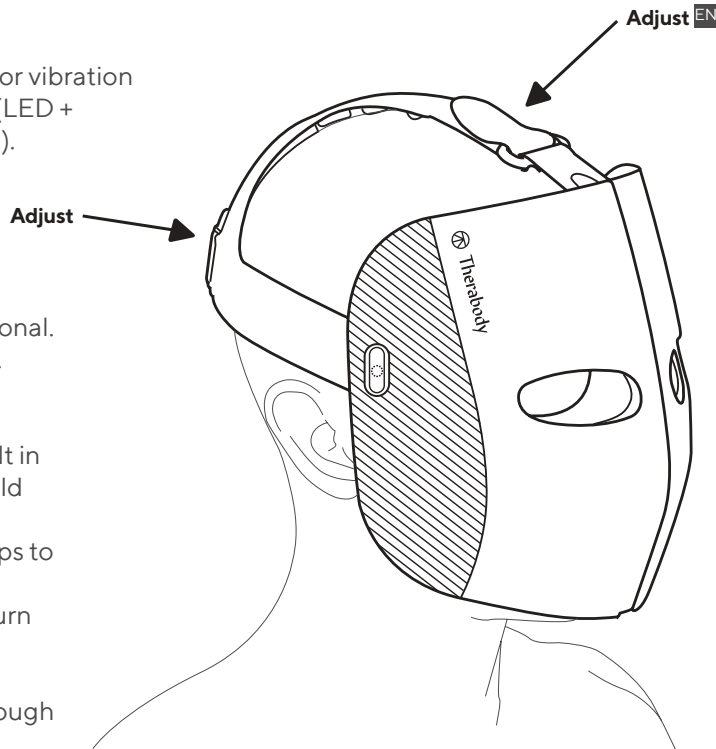

Using TheraFace Mask Device

Full Face Light Therapy

1. Place the device securely and comfortably on your face.
2. The TheraFace Mask has three LED light therapy wavelength options: Red, Red + Infrared, Blue.
3. Long press the LED button (G) to turn ON the LED light and vibration. This will turn on the 648 multi-color LED lights around the face, the eight vibration motors around the eyes, and the nine vibration motors on the top and back of the head. Face and head vibration therapy accompanies LED light treatment during Red and Red + Infrared treatment. Only head vibration therapy is available during Blue Light treatment.
4. When you turn ON the device, it will begin an automatic Red Light + vibration treatment. In this mode, the device will guide you through a science-backed treatment that cycles through Red (3 minutes), Red + Infrared (3 minutes), and Blue (3 minutes) light therapy in combination with vibration patterns, for a 9-minute treatment.
5. Short press the LED button (G) to toggle through each of the three LED light modes (Red, Red + Infrared, Blue). Each LED light mode is a 3-minute treatment.
6. Short press the vibration button (H) to toggle through each of the three vibration pattern modes (Continuous, Breathing, and Wave).
7. Long press the LED button (G) to power the device OFF.

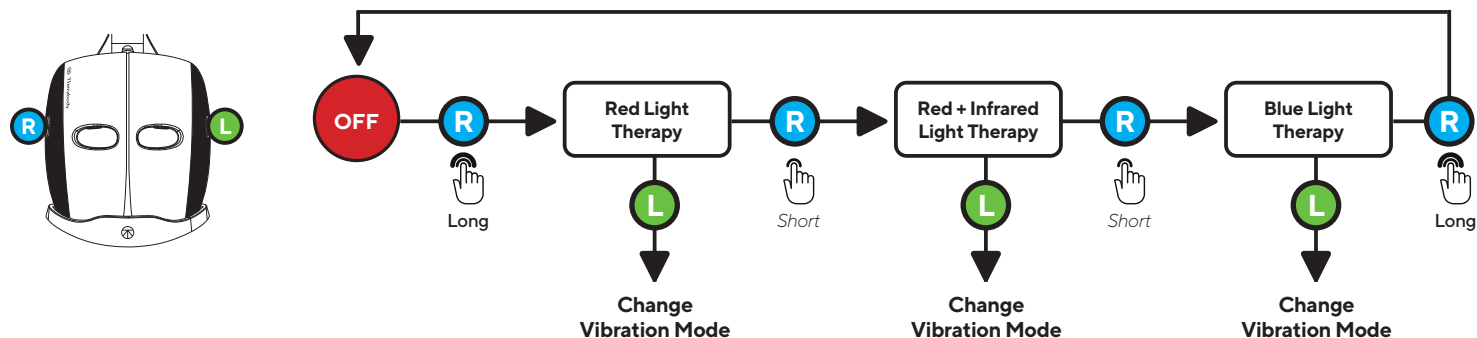

Vibration Therapy

1. Place the device securely and comfortably on your face and long press the vibration button (H) to turn ON vibration only. This will turn on the eight vibration motors around the eyes and the nine vibration motors on the top and back of the head.
2. When you turn ON the device, it will begin on the Continuous mode. Short press the vibration button (H) to toggle through each of the three vibration pattern modes (Continuous, Breathing, and Wave). The treatment time is 15 minutes.
3. Short press the vibration button (H) to reach the second vibration mode, Breathing. Allow the motors to guide you through a breathing exercise. First, breathe in for five seconds as the vibration intensity increases. The high-speed vibration is your cue to begin to exhale. Continue to exhale as the vibration gradually slows.
4. Short press the vibration button (H) to reach the third vibration mode, Wave. Sequential vibration patterns will move from face to head during the Wave treatment.
5. Long press the vibration button (H) to power the device OFF.

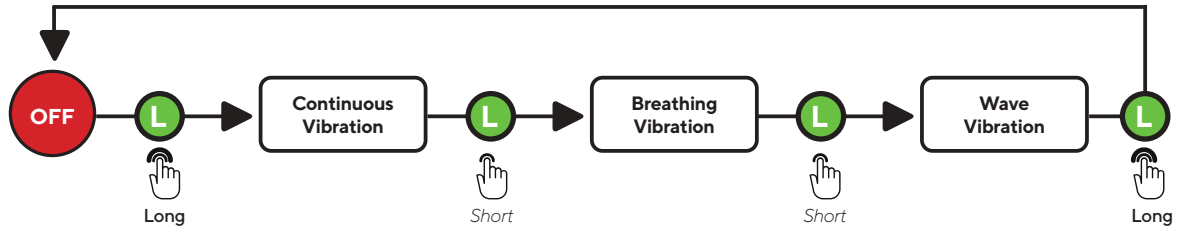
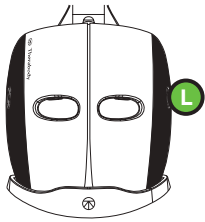

TheraFace Mask Device After Care & Cleaning

Device Maintenance

The following maintenance instructions are important to ensure that your device continues to work as it was designed. Failure to follow these instructions may cause your device to stop working.

Care and Cleaning

1. Wipe the device clean with a disposable cloth after each use.
2. Before cleaning, power the device OFF by long pressing the LED light button (G) or vibration button (H); ensure that your device is not connected to a charging cable or power source before cleaning.
3. Visually inspect the device for any obvious signs of debris build-up.
4. Wipe off any visible dirt with a disposable cloth moistened with a mild detergent. Be sure to wipe the interior surfaces of the mask. Next, use a soft cloth stained with 70% isopropyl alcohol to wipe and disinfect the mask for three (3) minutes, especially the inner surface of the mask. Repeat this process three times. Finally, wipe the disinfectant with a clean, dry cloth or towel until there is no visible residue. Do not submerge the device in water or apply excessive cleaning solution or disinfectant when cleaning.
5. If you use the TheraFace Mask eyeshield during your treatment, wipe clean.
6. After cleaning, allow the device to dry thoroughly before storing or beginning another treatment. A properly cleaned device should have no visible signs of debris or moisture.

Charging:

- To check the battery level, short press the LED light button (G) or the vibration button (H).
- Each light color corresponds with a battery level:
 - Orange: Low-charge
 - Blue: Mid-charge
 - Green: Full-charge
- Before charging the TheraFace Mask, power the device OFF by long pressing the LED button (G) or vibration button (H).
- Connect the TheraFace Mask to the USB-C cable. The port is located inside the mask.
- The battery level is displayed next to the USB-C port.
- The LED will flash to indicate that the device is connected properly and charging. This light will turn green when charging is complete.

Note: If using an alternative USB-C cable, ensure that it is from a trusted source and has not suffered any structural damage. Do not try to use the device while charging.

TheraFace Mask Product Warnings and Guidance (Precautions and Contraindications)

Background

Therabody products are designed to unlock the body's natural ability to achieve health and well-being. Through science and technology, the Therabody portfolio allows people to access the therapeutic benefits of different natural phenomena to meet both their needs and preferences. There will be times when it is advisable to modify how devices are used (precautions) or times when it is not appropriate to use certain devices (contraindications). Read the following safety information for TheraFace Mask in its entirety prior to use.

Important Safety Information

General TheraFace Mask Use

Read the full Warnings and Guidance prior to using the TheraFace Mask device.

This device is intended for use by people in good health. This device is contraindicated against and should not be used by or on anyone with a history of epilepsy, seizures or cardiopathy. The TheraFace Mask device is not recommended for anyone with an electronic implanted device (such as a pacemaker), cardiac arrhythmia, tumors, or acute episodes of inflammatory diseases. The device is not recommended for those who have arteriosclerosis, thromboses, or implants in the body region being treated. The device should not be used if you have dark brown or black spots, such as large freckles, birthmarks, moles, or warts, on the area being treated. The device is not recommended if you have eczema, psoriasis, lesions, open wounds, or active infections other than mild to moderate inflammatory acne, such as cold sores, in the area being treated. Wait for the infected area to heal before using the device. The device should not be used if you have abnormal skin conditions caused by diabetes or other systemic or metabolic diseases. If you have a history of herpes outbreaks in the area of treatment, use of the device is not recommended unless you have consulted with your physician and have received preventive treatment. Please consult your physician prior to using the device if you are pregnant and/or nursing.

Immediately stop using the device at the first sign of discomfort.

Adult supervision should be provided for those under the age of 18 using this device. If you have any medical considerations, are taking any medications that cause light sensitivity, or have had any facial surgery or other surgical procedures, please consult your doctor before using the device.

Safety, Precautions, and Contraindications

TheraFace Mask LED light therapy (Red LED, Red+IR LED, and Blue LED Therapies)

These recommendations are derived from consultation with medical experts and published research regarding precautions and contraindications as of the printing date. For up-to-date information, please visit us online at <https://www.therabody.com/us/en-us/precautions-and-contraindications.html>.

Precautions

Due care is required in these circumstances and device use may need to be modified.

Consult with a medical professional if you currently have or suspect you may have any of the following conditions or if you have any questions.

- Recent injury, surgery, or facial treatment, including neurotoxin, dermal filler, microneedling, laser, and chemical peel until the skin has fully healed.
- Current Herpes Simplex Virus breakout
- Broken skin
- Retinol application before use of red LED light

Contraindications

The following are circumstances where the potential risks may outweigh the benefits. Consult a medical professional before use.

- Skin rash, open wounds, blisters, local tissue inflammation, infection, bruises, or tumors
- Pregnancy/nursing
- Abnormal sensations (e.g., numbness)
- Cancer/tumors
- Epilepsy
- Cardiopathy (heart disease)
- Photo allergy or disorder (e.g., Lupus, porphyria)
- Medications that cause light sensitivity
- Medications for severe inflammatory acne
- Extreme sensitivity to light
- Melasma or hyperpigmentation (especially if exacerbated by mild warmth)
- Suspicious lesions or skin cancer – please consult your physician
- If taking or using any retinol or other sun-sensitive medications, products, or benzoyl peroxide, do not use infrared light
- Allergy to the device material (Lycra fabric and medical grade transparent TPE and silicone)

Limited Warranty

For full warranty information, please visit www.therabody.com/warranty. To request a copy of the warranty by mail, you may send a request to the following address:

Therabody - Warranty
Attn: Customer Service
6100 Wilshire Blvd. Ste 200
Los Angeles, Ca. 90048

TheraFace Mask Vibration Therapy

These recommendations are derived from consultation with medical experts and published research regarding precautions and contraindications as of the printing date. For up-to-date information, please visit us online at <https://www.therabody.com/us/en-us/precautions-and-contraindications.html>.

Precautions

Due care is required in these circumstances and device use may need to be modified. Consult with a medical professional if you currently have or suspect you may have any of the following conditions or if you have any questions.

- Recent injury, surgery, or facial treatment, including neurotoxin, dermal filler, microneedling, laser, and chemical peel until the skin has fully healed.
- Current Herpes Simplex Virus breakout
- Broken skin
- Hypertension (controlled)
- Abnormal sensations (e.g., numbness)
- Sensitivity to pressure
- Medications that may alter sensations

Contraindications

The following are circumstances where the potential risks may outweigh the benefits.

Consult a medical professional before use.

- Skin rash, open wounds, blisters, local tissue inflammation, infection, bruises, or tumors
- Active inflammatory acne breakout
- Bone fracture or myositis ossificans
- Hypertension (uncontrolled)
- Acute or severe cardiac, liver, or kidney disease
- Neurologic conditions resulting in loss or altered sensation
- Bleeding disorders
- Recent surgery or injury
- Connective tissue disorders
- Peripheral vascular insufficiency or disease
- Medications that thin the blood or alter sensations
- Direct placement over surgical site or hardware
- Extreme discomfort or pain
- Pacemaker, ICD, or history of embolism

Please note, this is not a return address or a retail location. No Therabody products or packages will be accepted at this location.

Customers who are in need of product support should visit <https://www.therabody.com/us/en-us/support/support.html> for the available contact methods.

FDA-Cleared
Limited Warranty Only With Authorized Retailer Purchase

©2023 Therabody, Inc. All Rights Reserved.
Patents and Pending Patents at www.therabody.com/patents.

UNIT WARNINGS

BEFORE USING OR CHARGING THE TheraFace Mask, READ ALL INSTRUCTIONS AND CAUTIONARY MARKINGS IN THIS MANUAL, ON THE CHARGER, AND THE TheraFace Mask. If your device doesn't turn on or the battery indicator displays a low battery level, please charge before first use. The TheraFace Mask is intended for over-the-counter use.

This TheraFace Mask is not intended to diagnose, cure, or prevent diseases. Therabody strives to make the TheraFace Mask as safe for intended use as possible. This is an advanced mechanical tool with electric components. If the TheraFace Mask and its accessories are not used or maintained properly, there is a risk of fire, electric shock, or injury. When using the TheraFace Mask, the following basic precautions should always be adhered to:







1. USE ONLY AS INSTRUCTED. Use the TheraFace Mask as described in the TheraFace Mask User Manual only. Use only Therabody recommended accessories and replacement parts. Do not carry out any maintenance other than as advised by Therabody.
2. NOT FOR CHILDREN. The TheraFace Mask and charger are not intended for use by young children or persons with reduced physical, sensory, or reasoning capabilities, or lack of experience and knowledge. The TheraFace Mask is not to be used as a toy. Do not play with, bend, or pull the electrical components. Advise children not to play with the TheraFace Mask or charger.
3. CHARGING LOCATIONS. Charge the TheraFace Mask with a USB-C charger. The TheraFace Mask should be charged indoors in a well-ventilated, dry location. Do not charge the TheraFace Mask outdoors, in a bathroom, or within 10 feet (3.1 meters) of a bathtub, shower, or pool. Do not use the TheraFace Mask or charger on wet surfaces, and do not expose the charger to moisture, rain, or snow. Do not use the TheraFace Mask or its compatible charger in the presence of explosive atmospheres (gaseous fumes, dust, or flammable materials). Sparks may be generated, possibly causing a fire.
4. DO NOT OVERCHARGE. Do not leave the device connected to the charger for more than one hour after the battery has been fully charged. The battery includes a protection system to avoid the risk of overcharging. However, overcharging may reduce its life over time.
5. DO NOT CRUSH, DROP, OR DAMAGE THE DEVICE OR CHARGER. Do not use a charger that has received a sharp blow, been dropped, run over, or damaged in any way.
6. BATTERY CHEMICALS CAUSE SERIOUS BURNS. Never allow the internal battery to come into contact with the skin, eyes, or mouth. If a damaged battery leaks chemicals, use rubber or neoprene gloves to dispose of it. If skin is exposed to battery fluids, wash with soap and water and rinse with vinegar. If eyes are exposed to battery chemicals, immediately flush with water for 20 minutes and seek medical attention. Remove and dispose of contaminated clothing.
7. DO NOT SHORT CIRCUIT. A battery will short circuit if a metal object makes a connection between the positive and negative contacts on the battery or the 16V connector. Do not place a battery near anything that may cause a short circuit, such as coins, keys, or nails in your pocket. A short circuited battery may cause fire and personal injury.
8. DEVICE DISPOSAL. This device contains a lithium-ion battery, and care must be taken upon disposal of the device. Before disposal of this device, please review your local laws and requirements surrounding Lithium Ion Battery disposal. The preferred method of disposal is recycling the whole device.
9. SERVICE. If the device is not working properly, has received a sharp blow, or has been dropped, damaged, left outdoors, or dropped into water, then do not use it. Do not attempt to repair or disassemble the device which may result in an electric shock or fire.
10. USAGE. Discontinue use of the TheraFace Mask if you are feeling severe pain. If at any point during the treatment you feel pain or discomfort beyond what's expected from an ice pack or a hot shower, stop the treatment immediately and remove the device. Discontinue use of the device if it overheats or becomes uncomfortably hot.
11. THERABODY USB-C CABLE CARE. Unplug the cable when not in use. Pull the plug, not the cable, to reduce the risk of damage to the electrical plug and cable. Store cable to ensure it is not stepped on, tripped over, or otherwise subjected to damage or stress. Keep the cable away from heated surfaces, oil, and sharp edges. Never operate this appliance if it has a damaged cable or plug if it is not working properly, if it has been dropped or damaged, or dropped into water. Do not stretch the charger cable or place the cable under strain. Do not handle the cable with wet hands. For long-term storage, store with a fully charged battery. Therabody is not responsible for damages that may occur due to the use of third-party chargers.
12. DO NOT OPERATE UNDER BLANKET AND PILLOW. Excessive heating can occur and cause fire, electric shock, or injury.
13. BATTERY. There is only one correct USB-C insertion position on the device. Do not force the cable into place. The Therabody logo should be facing upright when inserted.
14. STORING THE TheraFace Mask, BATTERY, AND CHARGING CABLE. Store in a cool, dry place. Only charge the TheraFace Mask when the ambient temperature is between 0°C/32°F and 40°C/104°F. Do not store the TheraFace Mask, batteries, or charger where temperatures may exceed 40°C/104°F, such as in direct sunlight, in a vehicle, or in a metal building during the summer.
15. DEVICE CARE. The TheraFace Mask is NOT waterproof. The device is not machine washable. Do not place or store the device where it can fall or be pulled into a tub or sink. Do not place in or drop into water or other liquid. Do not reach for an appliance that has fallen into or come into contact with water. Unplug immediately. Clean the device according to the instructions found in the "After Care and Cleaning" section above.
16. DO NOT DISASSEMBLE. Disassembly or incorrect reassembly may result in the risk of electric shock, fire, or exposure to battery chemicals. The warranty will be void if the device, batteries, or charger are disassembled or if any parts have been removed.

Distributed by:
Therabody International Limited, Marine House, Clanwilliam Place, Dublin, Ireland
Therabody UK Limited, 55 Ludgate Hill, 2nd Floor, London EC4M7JW



Therabody Australia Pty. Ltd., The Commons South Yarra, 11 Wilson Street, South Yarra VIC 3141
australia@therabodycorp.com

ISSUE	POSSIBLE CAUSE	CORRECTIVE ACTION
Device does not power on	1. Battery level is low	Charge the device
	2. It still can't be turned on	Contact Therabody
Vibration motor does not turn	1. Motor or connection has been damaged	Try charging the device fully, removing the charging cable and then pressing left button for 3seconds. If problem persists, contact Therabody
The battery won't charge	1. The ambient temperature is too high or too low	Charge the device when the ambient temperature is between 5° C and 35° C
	2. Possible defective battery	Contact Therabody
	3. Defective charging cable	Try using a different usb-c cable and adapter

Labels

SYMBOLS	DESCRIPTION	LOCATION
	Degree of protection against ingress of water	On rating label
	Read instructions before use	On rating label
	Level of protection type BF applied part	On rating label
	In accordance with Directive 2014/30/ EU electromagnetic compatibility	On rating label (only in the EU)
	In accordance with UK Regulations	On rating label (only in the EU)
	Therabody, Inc. Los Angeles, CA 90048	On rating label

Labels

SYMBOLS	DESCRIPTION	LOCATION
	Unique Device Identification (UDI)	On rating label
	Separate collection for waste electrical and electronic equipment. Note: For more information about disposal of equipment, its parts and accessories, please contact your local distributor.	On rating label
	RCM Mark	On rating label

Operating /Storage environment:

Temperature, Operating: 0 ~ 35 °C
Relative Humidity, Operating: ≤85 %

Temperature, Storage: -10 ~ 50 °C
Relative Humidity, Storage/Shipping: ≤85 %

Atmospheric Pressure: 70.0 kPa ~ 106.0 kPa

GUIDANCE AND MANUFACTURER'S DECLARATION – ELECTROMAGNETIC EMISSION

The **TheraFace Mask** is intended for use in the electromagnetic environment specified below. The customer or the user of **TheraFace Mask** should assure that it is used in such an environment.

EMISSIONS TEST	COMPLIANCE	ELECTROMAGNETIC ENVIRONMENT - GUIDANCE
RF emissions CISPR 11	Group 1	The TheraFace Mask uses RF energy only for its internal function. There for, its RF emissions are very low and are not likely to cause any interference in nearby electronic equipment.
RF emissions CISPR 11	Class B	
Harmonic emissions IEC 61000-3-2	Class A	
Voltage function / flicker emissions IEC 61000-3-3	Complies	

GUIDANCE AND MANUFACTURER'S DECLARATION – ELECTROMAGNETIC IMMUNITY

The **TheraFace Mask** is intended for use in the electromagnetic environment specified below. The customer or the user of the **TheraFace Mask** should assure that it is used in such an environment.

IMMUNITY TEST	IEC 60601 TEST LEVEL	COMPLIANCE LEVEL	ELECTROMAGNETIC ENVIRONMENT - GUIDANCE
Electrostatic discharge (ESD) IEC 61000-4-2	± 8 kV contact ± 2 kV, ± 4 kV, ± 8 kV, ± 15 kV air	± 8 kV contact ± 2 kV, ± 4 kV, ± 8 kV, ± 15 kV air	Floors should be wood, concrete or ceramic tile. If floors are covered with synthetic material, the relative humidity should be at least 30 %.
Electrostatic transient / burst IEC 61000-4-4	±2kV for power supply lines ±1kV for input/output lines	±2kV for power supply lines	Mains power quality should be that of a typical commercial or home environment.
Surge IEC 61000-4-5	±1kV differential mode ±2kV common mode	±1kV differential mode	Mains power quality should be that of a typical commercial or home environment.
Voltage dips, short interruptions and voltage variations on power supply input lines IEC 61000-4-11	0% UT; 0.5 cycle g) At 0°, 45°, 90°, 135°, 180°, 225°, 270° and 315° 0% UT; 1 cycle and 70% UT; 25/30 cycles Single phase: at 0° 0% UT; 250/300 cycle	45°, 90°, 135°, 180°, 225°, 270° and 315° 0% UT; 1 cycle and 70% UT; 25/30 cycles Single phase: at 0° 0% UT; 250/300 cycle	Mains power quality should be that of a typical commercial or home environment. If the user of the TheraFace Mask requires continued operation during power mains interruptions, it is recommended that the TheraFace Mask be powered from an uninterruptible power supply or a battery.
Power frequency (50/60 Hz magnetic field) IEC 61000-4-8	30 A/m	30 A/m	Power frequency magnetic fields should be at levels characteristic of a typical location in a typical commercial or home environment.

NOTE U_i is the a.c. mains voltage prior to application of the test level.

The **TheraFace Mask** is intended for use in the electromagnetic environment specified below. The customer or the user of the **TheraFace Mask** should assure that it is used in such an environment.

IMMUNITY TEST	IEC 60601 TEST LEVEL	COMPLIANCE LEVEL	ELECTROMAGNETIC ENVIRONMENT - GUIDANCE
Conducted RF IEC 61000-4-6	3 Vrms 150kHz to 80MHz 6 V in ISM and amateur radio bands between 0,15 MHz and 80 MHz	3 Vrms 150kHz to 80MHz 6 V in ISM and amateur radio bands between 0,15 MHz and 80 MHz	Portable and mobile RF communications equipment should be used no closer to any part of the TheraFace Mask, including cables, than the recommended separation distance calculated from the equation applicable to the frequency of the transmitter. Recommended separation distance: $d = \left[\frac{3.5}{V_1} \right] \sqrt{P}$ $d = \left[\frac{12}{V_2} \right] \sqrt{P}$ $d = \left[\frac{3.5}{E_1} \right] \sqrt{P}$ $d = \left[\frac{7}{E_2} \right] \sqrt{P}$ 80 MHz to 800 MHz 800 MHz to 2.7 GHz
Radiated RF IEC 61000-4-3	10 V/m 80MHz to 2.5GHz 385MHz-5785MHz Test specifications for ENCLOSURE PORT IMMUNITY to RF wireless communication equipment (Refer to table 9 of IEC 60601-1-2:2014)	10 V/m 80MHz to 2.5GHz 385MHz-5785MHz Test specifications for ENCLOSURE PORT IMMUNITY to RF wireless communication equipment (Refer to table 9 of IEC 60601-1-2:2014)	where p is the maximum output power rating of the transmitter in watts (W) according to the transmitter manufacturer and d is the recommended separation distance in metres (m). ^a Field strengths from fixed RF transmitters, as determined by an electromagnetic site survey, ^a should be less than the compliance level in each frequency range. ^b Interference may occur in the vicinity of equipment marked with the following symbol:  NOTE 1 At 80 MHz and 800 MHz, the higher frequency range applies. NOTE 2 These guidelines may not apply in all situations. Electromagnetic is affected by absorption and reflection from structures, objects and people.

- a The ISM (industrial, scientific and medical) bands between 150 kHz and 80 MHz are 6,765 MHz to 6,795 MHz; 13,553 MHz to 13,567 MHz; 26,957 MHz to 27,283 MHz; and 40,66 MHz to 40,70 MHz. The amateur radio bands between 0,15 MHz and 80 MHz are 1,8 MHz to 2,0 MHz, 3,5 MHz to 4,0 MHz, 5,3 MHz to 5,4 MHz, 7 MHz to 7,3 MHz, 10,1 MHz to 10,15 MHz, 14 MHz to 14,2 MHz, 18,07 MHz to 18,17 MHz, 21,0 MHz to 21,4 MHz, 24,89 MHz to 24,99 MHz, 28,0 MHz to 29,7 MHz and 50,0 MHz to 54,0 MHz.
- b Field strengths from fixed transmitters, such as base stations for radio (cellular/cordless) telephones and land mobile radios, amateur radio, AM and FM radio broadcast and TV broadcast cannot be predicted theoretically with accuracy. To assess the electromagnetic environment due to fixed RF transmitters, an electromagnetic site survey should be considered. If the measured field strength in the location in which the TheraFace Mask is used exceeds the applicable RF compliance level above, the TheraFace Mask should be observed to verify normal operation. If abnormal performance is observed, additional measures may be necessary, such as re-orienting or relocating the TheraFace Mask.
- c Over the frequency range 150 kHz to 80 MHz, field strengths should be less than 3V/m.

Recommended separation distances between portable and mobile RF communications equipment and the EQUIPMENT or SYSTEM - for EQUIPMENT and SYSTEMS

Recommended separation distances between portable and mobile RF communications equipment and the **TheraFace Mask**

The TheraFace Mask is intended for use in an electromagnetic environment in which radiated RF disturbances are controlled. The customer or the user of the TheraFace Mask can help prevent electromagnetic interference by maintaining a minimum distance between portable and mobile RF communications equipment (transmitters) and the TheraFace Mask as recommended below, according to the maximum output power of the communications equipment

Rated maximum output of transmitter W	Separation distance according to frequency of transmitter m			
	150 kHz to 80 MHz outside ISM and amateur radio bands $d = \left[\frac{3.5}{V_1} \right] \sqrt{P}$	150 kHz to 80 MHz in ISM and amateur radio bands $d = \left[\frac{12}{V_2} \right] \sqrt{P}$	80 MHz to 800 MHz $d = \left[\frac{12}{V_2} \right] \sqrt{P}$	80 MHz to 800 MHz $d = \left[\frac{7}{E_1} \right] \sqrt{P}$
0.01	0.12	0.20	0.035	0.07
0.1	0.38	0.63	0.11	0.22
1	1.2	2.00	0.35	0.70
10	3.8	6.32	1.10	2.21
100	12	20.00	35	70

For transmitters rated at a maximum output power not listed above the recommended separation distance d in metres (m) can be estimated using the equation applicable to the frequency of the transmitter, where P is the maximum output power rating of the transmitter in watts (W) according to the transmitter manufacturer.

NOTE 1 At 80 MHz and 800 MHz, the separation distance for the higher frequency range applies.

NOTE 2 These guidelines may not apply in all situations. Electromagnetic propagation is affected by absorption and reflection from structures, objects and people.

Reporting adverse events to FDA

MedWatch is the Food and Drug Administration's (FDA) program for reporting serious reactions, product quality problems, therapeutic inequivalence/failure, and product use errors with human medical products, including drugs, biologic products, medical devices, dietary supplements, infant formula, and cosmetics.

If you think you or someone in your family has experienced a serious reaction to a medical product, you are encouraged to take the reporting form to your doctor. Your health care provider can provide clinical information based on your medical record that can help FDA evaluate your report.

However, we understand that for a variety of reasons, you may not wish to have the form filled out by your health care provider, or your health care provider may choose not to complete the form. Your health care provider is not required to report to the FDA. In these situations, you may complete the Online Reporting Form yourself.

You will receive an acknowledgement from FDA when your report is received. Reports are reviewed by FDA staff. You will be personally contacted only if we need additional information.

Submitting Adverse Event Reports to FDA

Use one of the methods below to submit voluntary adverse event reports to the FDA:

- Report Online at www.accessdata.fda.gov/scripts/medwatch/index.cfm?action=reporting.home
- Consumer Reporting Form FDA 3500B. Follow the instructions on the form to either fax or mail it in for submission. For help filling out the form, see MedWatchLearn. The form is available at www.fda.gov/downloads/aboutFDA/reportsmanualsforms/forms/ucm349464.pdf
- Call FDA at 1-800-FDA-1088 to report by telephone.
- Reporting Form FDA 3500 commonly used by health professionals. The form is available at www.fda.gov/downloads/aboutFDA/reportmanualsforms/forms/ucm163919.pdf

FCC Caution:

This device complies with Part 15 of the FCC Rules. Operation is subject to the following two conditions: (1) this device may not cause harmful interference, and (2) this device must accept any interference received, including interference that may cause undesired operation.

Descripción general del producto

TheraFace Mask

La máscara LED más avanzada con vibración localizada.

Uso previsto

TheraFace Mask puede proporcionar los siguientes beneficios:

- La luz roja puede reducir la aparición de arrugas faciales completas
- La luz azul puede reducir la aparición de acné de leve a moderado
- La luz roja + infrarroja puede reducir la aparición de arrugas faciales completas

El dispositivo es seguro para su uso en todo tipo de pieles (tipos de Fitzpatrick 1-6).

Contenido de la caja:

- 1 *Dispositivo TheraFace Mask*
- 2 *Protector ocular (montado)*
- 3 *Soporte de dispositivo no recargable*
- 4 *Cable USB C*
- 5 *Manual de instrucciones*

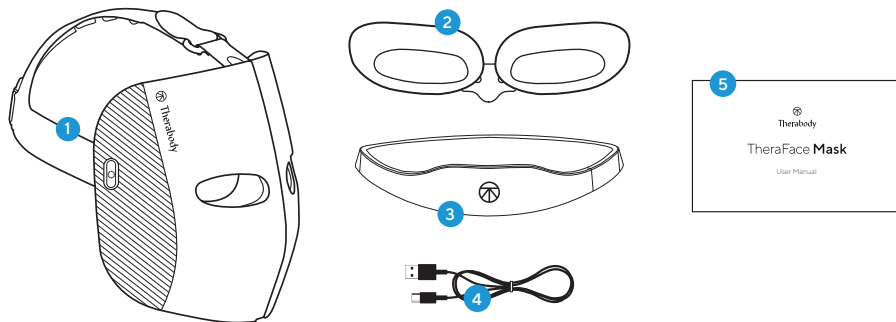

Introducción al dispositivo TheraFace Mask.

- A Unidades de masaje para la cabeza
- B Almohadillas de masaje facial
- C Luces LED multicolores
- D Protector ocular
- E Puerto USB C
- F Indicador LED
- G Botón LED
- H Botón de vibración



Guía de inicio rápido

Encendido y apagado del dispositivo TheraFace Mask.

Mantén pulsado el botón LED (G) para encender el dispositivo y encender la terapia de masaje con luz LED y vibración. El dispositivo te guiará a través de un tratamiento avalado científicamente de 9 minutos que recorre las terapias de luz LED roja, roja e infrarroja y azul en combinación con patrones de vibración únicos. Mantén pulsado el mismo botón para apagar el dispositivo.

Mantén pulsado el botón de vibración (H) para encender el dispositivo con el modo de solo vibración. Pulsa brevemente el botón de vibración durante el tratamiento para cambiar el modo de vibración. Mantén pulsado el mismo botón para apagar el dispositivo.

ES Apagado automático

Si el aparato no se apaga manualmente manteniendo pulsado el botón LED o el de vibración, el aparato se apagará automáticamente después de cada tratamiento (LED + vibración, tratamiento de 9 minutos, solo vibración, tratamiento de 15 minutos).

Pasos básicos para empezar:

1. Lávate y sécate bien la cara
2. Desliza el protector ocular TheraFace Mask dentro de la máscara a través de las protuberancias que se unen cerca de la nariz. El uso del protector ocular es opcional. El uso del protector ocular puede reducir la tensión en los ojos debido a la luz. Si decides no usar el protector ocular, mantén los ojos cerrados durante todo el tratamiento. No mires las luces LED durante el tratamiento. *El uso normal de los protectores oculares de TheraFace Mask puede provocar enrojecimiento alrededor del área de los ojos. Es normal que haya un poco de enrojecimiento y este debería desaparecer dentro de los 5 a 10 minutos posteriores a usar TheraFace Mask.
3. Coloca el dispositivo en el rostro y ajusta las dos correas de velcro como desees
4. Para encender el dispositivo, mantén pulsado el botón LED (G) para encender el modo de luz LED + vibración o el botón de vibración (H) para encender solo el modo de vibración.
5. Pulsa brevemente el botón de vibración (H) o el botón LED para cambiar entre los modos de vibración (Continuous, Breathing y Wave)
6. Disfruta de tu tratamiento.

*El uso normal de TheraFace Mask aumenta el flujo sanguíneo en todo el rostro, lo que puede provocar rojeces alrededor de la frente, las sienes y la parte inferior de los ojos. Es normal que haya un poco de enrojecimiento y este debería desaparecer dentro de los 5 a 10 minutos posteriores a usar TheraFace Mask.

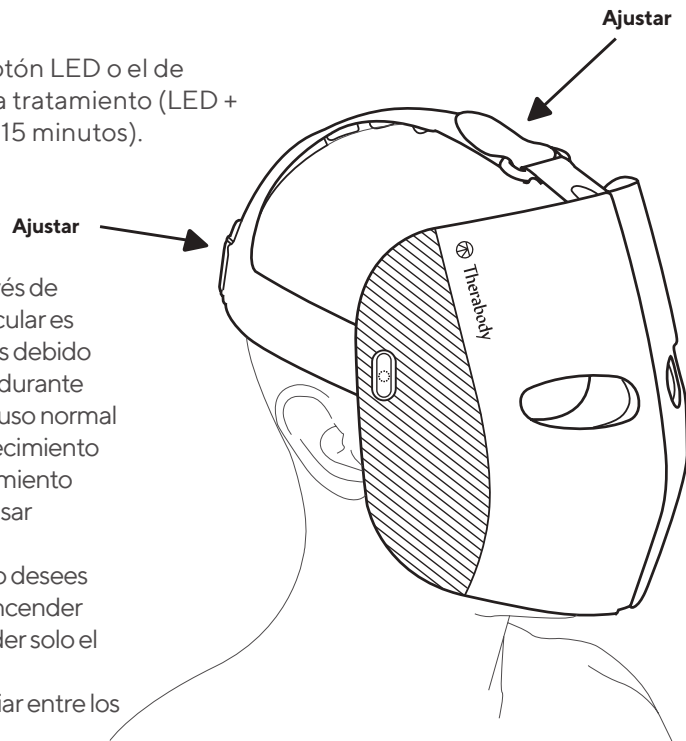

Terapia facial integral ligera

1. Colócate el dispositivo de forma segura y cómoda en la cara.
2. La máscara TheraFace Mask tiene tres opciones de longitud de onda de terapia de luz LED: roja, roja + infrarroja, azul.
3. Mantén pulsado el botón LED (G) para encender la luz LED y la vibración. Así encenderás las 648 luces LED multicolores alrededor de la cara, los ocho motores de vibración alrededor de los ojos y los nueve motores de vibración en la parte superior y posterior de la cabeza. La terapia de vibración en la cara y la cabeza acompaña al tratamiento con luz LED durante los tratamientos con luz roja y roja + infrarroja. Durante el tratamiento con luz azul, solo está disponible la terapia de vibración en la cabeza.
4. Cuando enciendas el dispositivo, comenzará un tratamiento automático de luz roja y vibración. En este modo, el aparato te guiará a través de un tratamiento avalado científicamente que recorre los ciclos de terapia con luz roja (3 minutos), roja + infrarroja (3 minutos) y azul (3 minutos) en combinación con patrones de vibración para ofrecer un tratamiento de 9 minutos en total.
5. Presiona brevemente el botón LED (G) para alternar entre cada uno de los tres modos de luz LED (Roja, Roja + Infrarroja, Azul). Cada modo de luz LED es un tratamiento de 3 minutos.
6. Pulsa brevemente el botón de vibración (H) para cambiar entre cada uno de los tres modos de vibración (Continuous, Breathing y Wave).
7. Mantén pulsado el botón LED (G) para apagar el dispositivo.

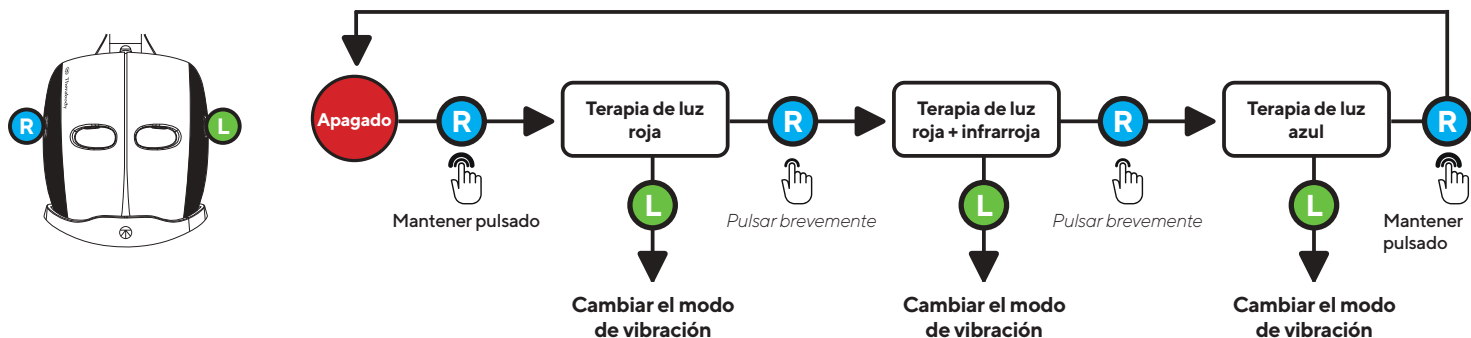

1. Coloca el dispositivo de forma segura y cómoda sobre el rostro y mantén pulsado el botón de vibración (H) para activar solo la vibración. Así encenderás los ocho motores de vibración alrededor de los ojos y los nueve motores de vibración en la parte superior y posterior de la cabeza.
2. Cuando enciendas el dispositivo, comenzará en el modo Continuous. Pulsa brevemente el botón de vibración (H) para cambiar entre cada uno de los tres modos de vibración (Continuous, Breathing y Wave). El tiempo de tratamiento es de 15 minutos.
3. Pulsa brevemente el botón de vibración (H) para llegar al segundo modo de vibración, Breathing. Deja que los motores te guíen a través de un ejercicio de respiración. Primero, inspira durante cinco segundos a medida que aumenta la intensidad de la vibración. La vibración de alta velocidad es la señal para comenzar a espirar. Continúa espirando a medida que la vibración se ralentiza gradualmente.
4. Pulsa brevemente el botón de vibración (H) para llegar al tercer modo de vibración, Wave. Los patrones secuenciales de vibración se moverán de la cara a la cabeza durante el tratamiento Wave.
5. Mantén pulsado el botón de vibración (H) para apagar el dispositivo.

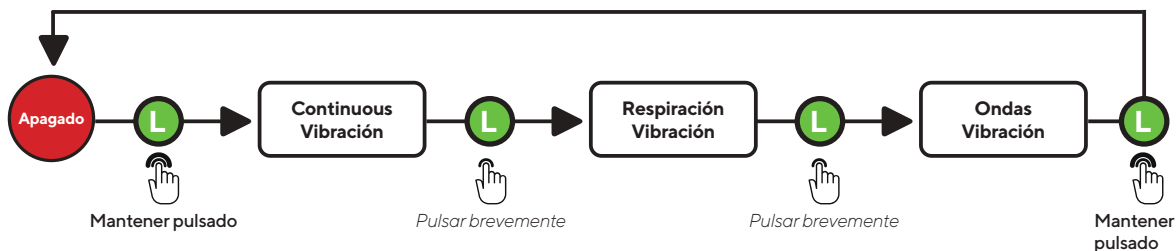
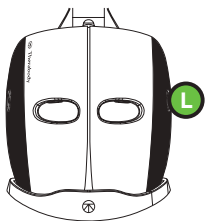

Cuidado y limpieza del dispositivo TheraFace Mask

Mantenimiento del dispositivo

Las siguientes instrucciones de mantenimiento son importantes para garantizar que el dispositivo funcione correctamente. Su incumplimiento puede ocasionar que el dispositivo deje de funcionar.

Cuidado y limpieza

1. Limpia el dispositivo con un paño desechable después de cada uso.
2. Antes de limpiarlo, apaga el dispositivo manteniendo pulsado el botón de luz LED (G) o el botón de vibración (H); asegúrate de que tu dispositivo no esté conectado a un cable de carga o a una fuente de alimentación antes de limpiarlo.
3. Inspecciona visualmente el dispositivo en busca de signos evidente de acumulación de residuos.
4. Limpia cualquier suciedad visible con un paño desechable humedecido con un detergente suave. Asegúrate de limpiar las superficies interiores de la máscara. A continuación, utiliza un paño suave con alcohol isopropílico al 70 % para limpiar y desinfectar la máscara durante tres (3) minutos, especialmente la superficie interior. Repite este proceso tres veces. Por último, limpia el desinfectante con un paño o servilleta limpios y secos hasta que no queden residuos visibles. No sumerjas el dispositivo en agua ni apliques una solución de limpieza o desinfectante excesiva al limpiar.
5. Si usas el protector ocular TheraFace Mask durante tu tratamiento, límpialo también.
6. Después de la limpieza, deja que el dispositivo se seque completamente antes de guardarlo o comenzar otro tratamiento. Un dispositivo que se ha limpiado correctamente no debe presentar signos visibles de suciedad o humedad.

Batería y carga:

- Para comprobar el nivel de la batería, pulsa brevemente el botón de luz LED (G) o el botón de vibración (H).
- Cada color de luz se corresponde con un nivel de batería:
 - Naranja: carga baja
 - Azul: carga media
 - Verde: carga completa
- Antes de cargar la TheraFace Mask, apaga el dispositivo manteniendo pulsado el botón LED (G) o el botón de vibración (H).
- Conecta la TheraFace Mask al cable USB-C. El puerto se encuentra dentro de la máscara.
- El nivel de batería se muestra junto al puerto USB-C.
- El LED parpadeará para indicar que el dispositivo está conectado correctamente y se está cargando. Esta luz se iluminará en verde cuando se complete la carga.

Nota: Si utilizas otro cable USB-C, comprueba que sea de una fuente de confianza y que no haya sufrido daños estructurales. No intentes utilizar el dispositivo mientras se está cargando.

Advertencias e indicaciones sobre el producto TheraFace Mask (Precauciones y contraindicaciones)

Información general

Los productos Therabody están diseñados para liberar la capacidad natural del cuerpo de alcanzar un estado saludable y de bienestar. A través de la ciencia y la tecnología, el catálogo de Therabody permite a las personas acceder a los beneficios terapéuticos de diferentes fenómenos naturales para satisfacer tanto sus necesidades como sus preferencias. Habrá ocasiones en las que sea recomendable modificar la forma de usar los dispositivos (precauciones) o en las que no sea adecuado utilizar determinados dispositivos (contraindicaciones). Lee la siguiente información de seguridad relacionada con TheraFace Mask en su totalidad antes de su uso.

Información de seguridad importante

Uso general de TheraFace Mask

Lee todas las advertencias e indicaciones antes de utilizar el dispositivo TheraFace Mask.

Este dispositivo está destinado a ser utilizado por personas con buena salud. Este dispositivo está contraindicado y no debe ser utilizado por o en personas con historial de epilepsia, convulsiones o cardiopatía. No se recomienda el uso del dispositivo TheraFace Mask para cualquier persona que tenga un dispositivo electrónico implantado (como un marcapasos), arritmia cardíaca, tumores o episodios agudos de enfermedades inflamatorias. El dispositivo no se recomienda para aquellos que tienen arteriosclerosis, trombosis o implantes en la zona del cuerpo que se está tratando. No se debe usar el dispositivo en presencia de manchas marrones oscuras o negras, tales como pecas grandes, marcas de nacimiento, lunares o verrugas en zona que se va a tratar. Se desaconseja el uso del dispositivo si la zona que se va a tratar tiene eccema, psoriasis, lesiones, heridas abiertas o infecciones activas que no sean acné leve o moderado como, por ejemplo, un herpes labial. Espera a que la zona infectada se cure antes de usar el dispositivo. No deberías usar el dispositivo si padeces algún trastorno de la piel causado por la diabetes u otra enfermedad sistémica o metabólica. No se recomienda utilizar el dispositivo si existen antecedentes de brotes de herpes en la zona que se va a tratar, a menos que se haya consultado con un médico y se haya recibido un tratamiento preventivo antes de usarlo. Consulta con tu médico antes de utilizar el dispositivo si estás embarazada o en periodo de lactancia.

Deja de usar el dispositivo inmediatamente a la primera señal de molestia.

Los menores de 18 años deben ser supervisados por un adulto cuando utilicen este dispositivo. Si tienes algún tipo de preocupación médica, estás tomando alguna medicación que cause sensibilidad a la luz o te has sometido a alguna cirugía facial u otros procedimientos quirúrgicos, consulta con tu médico antes de empezar a usar el dispositivo.

Seguridad, precauciones y contraindicaciones

Terapia de luz LED de TheraFace Mask (terapias con luz LED roja, LED roja + infrarroja y LED azul)

Estas recomendaciones se derivan de la consulta con expertos médicos y de la investigación publicada en relación con las precauciones y contraindicaciones vigentes en la fecha de impresión. Para obtener información actualizada, visita nuestra página web <https://www.therabody.com/us/en-us/precautions-and-contraindications.html>, haciendo clic en «Precauciones» en la parte inferior de la página.

Precauciones

En estas circunstancias, es necesario prestar especial atención y es posible que sea necesario modificar el uso del dispositivo. Consulta a un profesional médico si actualmente tienes o sospechas de que puedas tener alguna de las siguientes enfermedades o si tienes alguna pregunta.

- Lesión, cirugía o tratamiento facial reciente que incluye neurotoxina, relleno dérmico, microagujas, láser o peeling químico hasta que la piel se haya curado por completo.
- Brote actual de Virus Herpes Simplex
- Piel rota
- Aplicación de retinol antes de utilizar la luz LED roja

Contraindicaciones

Las siguientes son circunstancias en las que los riesgos potenciales pueden ser mayores que los beneficios. Consulte con un profesional médico antes de su uso.

- Erupción cutánea, heridas abiertas, ampollas, inflamación local del tejido, infecciones o tumores
- Embarazo o lactancia
- Sensaciones anómalas (p. ej., entumecimiento)
- Cáncer/tumores
- Epilepsia
- Cardiopatía (enfermedad del corazón)
- Fotoalergia o trastornos relacionados con sensibilidad a la luz (ejemplo: lupus, porfiria, etc.)
- Medicamentos que provocan sensibilidad a la luz
- Medicamentos para el acné inflamatorio grave
- Sensibilidad extrema a la luz
- Melasma o hiperpigmentación (especialmente si se agrava con el calor leve)
- Lesiones sospechosas o cáncer de piel: consulta a tu médico
- No utilizar luz infrarroja si se está tomando o usando algún medicamento o producto con retinol, sensible al sol o con peróxido de benzoilo
- Alergia al material del dispositivo (tejido de licra y TPE y silicona transparentes de calidad médica)

Garantía limitada

Para obtener información completa sobre la garantía, visite www.therabody.com/warranty. Para solicitar una copia de la garantía por correo, puede enviar una solicitud a la siguiente dirección:

Therabody - Warranty
Attn: Customer Service
6100 Wilshire Blvd. Ste 200
Los Angeles (California) 90048 (EE. UU.)

Terapia de vibración de TheraFace Mask

Estas recomendaciones se derivan de la consulta con expertos médicos y de la investigación publicada en relación con las precauciones y contraindicaciones vigentes en la fecha de impresión. Para obtener información actualizada, visita nuestra página web <https://www.therabody.com/us/en-us/precautions-and-contraindications.html>.

Precauciones

En estas circunstancias, es necesario prestar especial atención y es posible que sea necesario modificar el uso del dispositivo. Consulta a un profesional médico si actualmente tienes o sospechas de que puedas tener alguna de las siguientes enfermedades o si tienes alguna pregunta.

- Lesión, cirugía o tratamiento facial reciente que incluye neurotoxina, relleno dérmico, microagujas, láser o peeling químico hasta que la piel se haya curado por completo.
- Brote actual de Virus Herpes Simplex
- Piel rota
- Hipertensión (controlada)
- Sensaciones anómalas (p. ej., entumecimiento)
- Sensibilidad a la presión
- Medicamentos que pueden alterar las sensaciones

Contraindicaciones

Las siguientes son circunstancias en las que los riesgos potenciales pueden ser mayores que los beneficios. Consulte con un profesional médico antes de su uso.

- Erupción cutánea, heridas abiertas, ampollas, inflamación local del tejido, infecciones o tumores
- Brote de acné inflamatorio activo
- Fractura ósea o miositis osificante
- Hipertensión (no controlada)
- Enfermedad cardíaca, hepática o renal aguda o grave
- Afecciones neurológicas que provocan pérdida o alteración de la sensibilidad
- Trastornos hemorrágicos
- Cirugía o lesión reciente
- Trastornos del tejido conectivo
- Insuficiencia o enfermedad vascular periférica
- Medicamentos que diluyen la sangre o alteran las sensaciones
- Colocación directa sobre zonas o materiales quirúrgicos
- Malestar o dolor extremo
- Marcapasos, DCI o antecedentes de embolia

Ten en cuenta que no se trata de una dirección de devoluciones ni de un punto de venta. No se aceptará ningún producto ni paquete Therabody en esta ubicación.

Los clientes que necesiten asistencia para el producto deben visitar <https://www.therabody.com/us/en-us/support/support.html> para conocer los métodos de contacto disponibles.

Garantía limitada únicamente incluida con la compra mediante un distribuidor autorizado

©2023 Therabody, Inc. Todos los derechos reservados.
Patentes y patentes pendientes en www.therabody.com/patents.

ADVERTENCIAS DE LA UNIDAD

ANTES DE USAR O CARGAR LA TheraFace Mask, LEE TODAS LAS INSTRUCCIONES Y ADVERTENCIAS DE ESTE MANUAL, SOBRE EL CARGADOR Y SOBRE LA TheraFace Mask. Si el dispositivo no se enciende o el indicador de batería muestra un nivel de batería bajo, cárgalo antes del primer uso. La TheraFace Mask está diseñada para su uso sin receta.

Esta TheraFace Mask no está diseñada para diagnosticar, curar o prevenir enfermedades. Therabody trata de hacer que la TheraFace Mask sea lo más segura posible para su uso previsto. Se trata de una herramienta mecánica avanzada con componentes eléctricos. Si la TheraFace Mask y sus accesorios no se utilizan o mantienen correctamente, existe riesgo de incendio, descarga eléctrica o lesión. Al utilizar la TheraFace Mask, se deben seguir siempre las siguientes precauciones básicas:



1. UTILIZAR EXCLUSIVAMENTE COMO SE INDICA EN LAS INSTRUCCIONES. Utiliza la TheraFace Mask tal y como se describe en el manual de instrucciones de la TheraFace Mask. Utiliza únicamente los accesorios y repuestos recomendados por Therabody. No realices ningún tipo de mantenimiento que no sea el que aconseja Therabody.
2. NO APTA PARA NIÑOS. La TheraFace Mask y el cargador no están diseñados para que los usen niños pequeños ni personas con capacidades físicas, sensoriales o de razonamiento reducidas o sin experiencia y conocimientos. La TheraFace Mask no debe usarse como un juguete. No dobles ni tires de los componentes eléctricos ni juegues con ellos. No dejes que los niños jueguen con la TheraFace Mask o con el cargador.
3. LUGAR DE CARGA. Carga la TheraFace Mask con un cargador USB-C. La TheraFace Mask debe cargarse en interiores, en un lugar bien ventilado y seco. No cargues la TheraFace Mask al aire libre, en un cuarto de baño o a menos de 3,1 m de una bañera, ducha o piscina. No utilices la TheraFace Mask ni el cargador en superficies mojadas y no exponga el cargador a humedad, lluvia o nieve. No utilices la TheraFace Mask ni el cargador en presencia de atmósferas explosivas (emanación de gases, polvo o materiales inflamables). Podrían generarse chispas que ocasionarían un incendio.
4. NO SOBRECARGAR. No dejes el dispositivo conectado al cargador más de una hora después de que este se haya cargado completamente. La batería incluye un sistema de protección para evitar el riesgo de sobrecarga. Sin embargo, la sobrecarga puede reducir su vida útil con el tiempo.
5. NO MACHAQUES, DEJES CAER NI DANES EL DISPOSITIVO NI EL CARGADOR. No utilices el cargador si ha recibido un fuerte golpe, se ha caído o ha sido aplastado o dañado de alguna forma.
6. LAS SUSTANCIAS QUÍMICAS DE LA BATERÍA PUEDEN PROVOCAR QUEMADURAS GRAVES. Nunca permitas que la batería interna entre en contacto con la piel, los ojos o la boca. Si una batería dañada derrama sustancias químicas, utiliza guantes de goma o de neopreno para desecharla. Si la piel se ve expuesta a líquidos de la batería, lava bien la zona con agua y jabón y enjuágala con vinagre. Si los ojos se ven expuestos a sustancias químicas de la batería, enjuágalos inmediatamente con agua durante 20 minutos y busca atención médica. Quitate la ropa contaminada y deséchala.
7. NO PROVOCAR CORTOCIRCUITOS. Una batería cortocircuitada establece una conexión entre los contactos positivo y negativo de la batería o el conector de 16 V. No coloques una batería cerca de nada que pueda causar un cortocircuito, como monedas, llaves o clavos. Una batería cortocircuitada puede provocar un incendio y lesiones personales.
8. DESECHAR EL DISPOSITIVO. Este dispositivo contiene una batería de iones de litio y debe tenerse cuidado al desecharlo. Antes de deshacerse de este aparato, revisa las leyes y requisitos locales relativos a la eliminación de baterías de iones de litio. El método preferido de eliminación es reciclar todo el aparato.
9. REPARACIÓN. Si el dispositivo no funciona correctamente, ha recibido un golpe fuerte, se ha caído, dañado, dejado a la intemperie o sumergido en el agua, no lo utilices. No intentes reparar o desmontar el dispositivo ya que podría provocar una descarga eléctrica o un incendio.
10. USO. Deja de usar la TheraFace Mask si sientes un dolor intenso. Si, en algún momento del tratamiento, sientes dolor o molestias más allá de lo que puedas sentir con una bolsa de hielo o una ducha caliente, detén el tratamiento inmediatamente y quítate el dispositivo. Deja de usar el dispositivo si se sobrecalienta o se calienta de tal manera que llega a ser incómodo.
11. CUIDADO DEL CABLE USB-C DE THERABODY. Desenchufa el cable cuando no esté en uso. Tira del enchufe, no del cable, para reducir el riesgo de daños en el enchufe y el cable de alimentación. Asegúrate de guardar el cable de forma que no se pise, no esté sometido a cualquier otro tipo de tensión. Mantén el cable alejado de superficies calientes y bordes afilados. No utilices nunca este aparato si el cable o enchufe están dañados, si no funcionan correctamente, si se han caído o dañado, o si se han caído dentro del agua. No estires el cable del cargador ni lo sometas a tensión. No manipules el cable con las manos mojadas. Para el almacenamiento a largo plazo, la batería debe estar totalmente cargada. Therabody no se hace responsable de los daños que puedan producirse debido al uso de cables de carga de terceras partes.
12. NO UTILIZAR DEBAJO DE UNA MANTA O ALMOHADADA. Se puede producir un calentamiento excesivo que puede provocar un incendio, una descarga eléctrica o lesiones personales.
13. BATERÍA. Solo hay una forma correcta de introducir el cable USB-C en el dispositivo. No lo fuerces. El logotipo de Therabody debe quedar mirando hacia afuera una vez introducido.
14. ALMACENAR LA TheraFace Mask, LA BATERÍA Y EL CABLE DE CARGA. Guárdalos siempre en un lugar fresco y seco. Carga la TheraFace Mask solo cuando la temperatura ambiente esté entre 0 °C/32 °F y 40 °C/104 °F. No almacenes la TheraFace Mask, las baterías o el cargador cuando las temperaturas puedan superar los 40 °C/104 °F, como bajo la luz solar directa, en un vehículo o construcción metálica durante el verano.
15. CUIDADO DEL DISPOSITIVO. La TheraFace Mask NO es resistente al agua. El dispositivo no se puede lavar a máquina. No coloques ni almacenes el dispositivo donde se pueda caer o halar hacia una bañera o lavabo. No lo sumerjas ni permitas que caiga en agua u otro líquido. No intentes coger un aparato eléctrico que se haya caído o haya entrado en contacto con el agua. Desenchúfalo inmediatamente. Limpia el dispositivo de acuerdo con las instrucciones que se encuentran en la sección anterior "Cuidado y limpieza del dispositivo".
16. NO DESMONTAR EL DISPOSITIVO. El desmontaje o reensamblaje incorrectos del dispositivo pueden provocar riesgo de descarga eléctrica, incendio o exposición a las sustancias químicas de la batería. La garantía quedará anulada si el dispositivo, las baterías o el cargador se desmontan o si se extrae alguna pieza.

Distribuido por:
Therabody International Limited, Marine House, Clanwilliam Place, Dublin, Irlanda
Therabody UK Limited, 55 Ludgate Hill, 2.ª planta, Londres EC4M7JW



Therabody Australia Pty. Ltd., The Commons South Yarra, 11 Wilson Street, South Yarra VIC 3141
australia@therabodycorp.com

PROBLEMA	POSIBLE CAUSA	SOLUCIÓN
El dispositivo no se enciende	1. El nivel de la batería es bajo 2. Sigue sin encenderse	Carga el dispositivo Contacta con Therabody
El motor de vibración no se enciende	1. El motor o la conexión están dañados	Intenta cargar el dispositivo por completo, extrae el cable de carga y luego presiona el botón izquierdo durante 3 segundos. Si el problema persiste, contacta con Therabody.
La batería no se carga	1. La temperatura ambiente es demasiado alta o demasiado baja 2. Posible batería defectuosa 3. Cable de carga defectuoso	Carga el dispositivo cuando la temperatura ambiente esté entre 5 °C y 35 °C Contacta con Therabody Intente usar un cable USB-C y un adaptador diferentes

Etiquetas

SÍMBOLOS	DESCRIPCIÓN	UBICACIÓN
IP 22	Grado de protección contra la penetración de agua	En la etiqueta de clasificación
	Leer las instrucciones antes de usarlo	En la etiqueta de clasificación
	Nivel de protección tipo BF a la parte aplicada	En la etiqueta de clasificación
CE	De conformidad con la Directiva 2014/30/UE de compatibilidad electromagnética	En la etiqueta de clasificación (solo en la UE)
UK CA	De acuerdo con la normativa del Reino Unido	En la etiqueta de clasificación (solo en la UE)
	Therabody, Inc. Los Angeles (California) 90048	En la etiqueta de clasificación

Etiquetas

SÍMBOLOS	DESCRIPCIÓN	UBICACIÓN
	Identificación única del producto (UDI)	En la etiqueta de clasificación
	Recogida selectiva de residuos de aparatos eléctricos y electrónicos. Nota: Para obtener más información sobre la retirada de equipos, piezas y accesorios, comuníquese con su distribuidor local.	En la etiqueta de clasificación
	Marca de RCM	En la etiqueta de clasificación

Entorno de funcionamiento/de almacenamiento:

Temperatura, funcionamiento: 0 ~ 35 °C
 Humedad relativa, Funcionamiento: ≤85 %

Temperatura, almacenamiento: -10 ~ 50 °C
 Humedad relativa, almacenamiento/envío: ≤85 %.

Presión atmosférica: 70,0 kPa ~ 106,0 kPa

Directrices y declaración del fabricante – Emisión electromagnética – para todos los EQUIPOS Y SISTEMAS

ES

DIRECTRICES Y DECLARACIÓN DEL FABRICANTE - EMISIÓN ELECTROMAGNÉTICA

La **TheraFace Mask** está diseñada para usarse en el entorno electromagnético especificado a continuación. El cliente o el usuario de la **TheraFace Mask** debe asegurarse de que se utilice en dicho entorno.

PRUEBA DE EMISIONES	CUMPLIMIENTO	ENTORNO ELECTROMAGNÉTICO - DIRECTRICES
Emisiones de RF CISPR 11	Grupo 1	La TheraFace Mask utiliza energía de RF solo para su funcionamiento interno. Por lo tanto, sus emisiones de RF son muy bajas y no es probable que causen ninguna interferencia en los equipos electrónicos cercanos.
Emisiones de RF CISPR 11	Clase B	La TheraFace Mask es apta para su uso en todos los establecimientos, incluidos los domésticos y los conectados directamente a la red pública de suministro de energía de baja tensión que abastece a los edificios utilizados con fines domésticos.
Emisiones de armónicos IEC 61000-3-2	Clase A	
Cambios de tensión / emisiones con parpadeo IEC 61000-3-3	Cumple	

DIRECTRICES Y DECLARACIÓN DEL FABRICANTE - INMUNIDAD ELECTROMAGNÉTICA

La **TheraFace Mask** está diseñada para usarse en el entorno electromagnético especificado a continuación. El cliente o el usuario de la **TheraFace Mask** debe asegurarse de que se utilice en dicho entorno.

PRUEBA DE INMUNIDAD	NIVEL DE PRUEBA IEC 60601	NIVEL DE CONFORMIDAD	ENTORNO ELECTROMAGNÉTICO - DIRECTRICES
Descarga electrostática (ESD) IEC 61000-4-2	±8 kV de contacto ±2 kV, ±4 kV, ±8 kV, ±15 kV aire	±8 kV de contacto ±2 kV, ±4 kV, ±8 kV, ±15 kV aire	Los suelos deben ser de madera, hormigón o de baldosas de cerámica. Si los suelos están cubiertos de material sintético, la humedad relativa debe ser del 30 % como mínimo.
Transitorio / ráfagas electrostáticas IEC 61000-4-4	±2 kV para líneas de alimentación eléctrica ±1 kV para líneas de salida/entrada	±2 kV para líneas de alimentación eléctrica	La calidad de la red eléctrica debe ser la de un entorno comercial o doméstico típico.
Sobretensión IEC 61000-4-5	±1 kV modo diferencial ±2 kV modo común	±1 kV modo diferencial	La calidad de la red eléctrica debe ser la de un entorno comercial o doméstico típico.
Caidas de tensión, interrupciones breves y variaciones de tensión en las líneas de entrada de la alimentación eléctrica IEC 61000-4-11	0 % UT; 0,5 ciclo g) A 0°, 45°, 90°, 135°, 180°, 225°, 270° y 315° 0 % UT; 1 ciclo y 70 % UT; 25/30 ciclos monofásico: a 0° 0 % UT; 250/300 ciclos	45°, 90°, 135°, 180°, 225°, 270° y 315° 0 % UT; 1 ciclo y 70 % UT; 25/30 ciclos monofásico: a 0° 0 % UT; 250/300 ciclos	La calidad de la red eléctrica debe ser la de un entorno comercial o doméstico típico. Si el usuario de la TheraFace Mask requiere un funcionamiento continuo durante las interrupciones de la red eléctrica, se recomienda que la TheraFace Mask esté alimentada por una fuente de alimentación ininterrumpida o una batería.
Frecuencia eléctrica (50/60 Hz) campo magnético IEC 61000-4-8	30 A/m	30 A/m	Los campos magnéticos de frecuencia eléctrica deben estar a niveles característicos de una ubicación típica en un entorno comercial o doméstico típico.

NOTA U_i es la tensión de la red de CA antes de la aplicación del nivel de prueba.

La **TheraFace Mask** está diseñada para usarse en el entorno electromagnético especificado a continuación. El cliente o el usuario de la **TheraFace Mask** debe asegurarse de que se utilice en dicho entorno.

PRUEBA DE INMUNIDAD	NIVEL DE PRUEBA IEC 60601	NIVEL DE CONFORMIDAD	ENTORNO ELECTROMAGNÉTICO - DIRECTRICES
RF conducidas IEC 61000-4-6	3 Vrms 150 kHz a 80 MHz 6 V en bandas ISM y de radioaficionados entre 0,15 MHz y 80 MHz	3 Vrms 150 kHz a 80 MHz 6 V en bandas ISM y de radioaficionados entre 0,15 MHz y 80 MHz	Los equipos de comunicación por RF portátiles y móviles no deben utilizarse más cerca de cualquier parte de la TheraFace Mask, incluyendo los cables, que la distancia de separación recomendada calculada a partir de la ecuación aplicable a la frecuencia del transmisor. Distancia de separación recomendada: $d = \left[\frac{3.5}{V_1} \right] \sqrt{P}$ $d = \left[\frac{12}{V_2} \right] \sqrt{P}$ $d = \left[\frac{3.5}{E_1} \right] \sqrt{P}$ $d = \left[\frac{7}{E_1} \right] \sqrt{P}$ De 80 MHz a 800 MHz de 800 MHz a 2,7 GHz
RF radiada IEC 61000-4-3	10 V/m 80 MHz a 2,5 GHz Especificaciones de prueba de 385 MHz-5785 MHz para la INMUNIDAD DEL PUERTO DE LA CARCASA a los equipos de comunicación inalámbrica RF (consulta la tabla 9 de la IEC 60601-1-2:2014)	10 V/m 80 MHz a 2,5 GHz Especificaciones de prueba de 385 MHz-5785 MHz para la INMUNIDAD DEL PUERTO DE LA CARCASA a los equipos de comunicación inalámbrica RF (consulta la tabla 9 de la IEC 60601-1-2:2014)	donde P es la potencia máxima de salida del transmisor en vatios (W) según el fabricante del transmisor y d es la distancia de separación recomendada en metros (m). ^a Las intensidades de campo de los transmisores de RF fijos, determinadas por un estudio electromagnético del local, ^a deben ser inferiores al nivel de conformidad en cada gama de frecuencias. ^a Pueden producirse interferencias cerca del equipo marcado con el siguiente símbolo:  NOTA 1 A 80 MHz y 800 MHz, se aplica la gama de frecuencias más alta. NOTA 2 Estas directrices pueden no ser aplicables en todas las situaciones. La propagación electromagnética queda afectada por la absorción y la reflexión de estructuras, objetos y personas.
<p>a Las bandas ISM (industriales, científicas y médicas) entre 150 kHz y 80 MHz son de 6,765 MHz a 6,795 MHz; 13,553 MHz a 13,567 MHz; 26,957 MHz a 27,283 MHz; y 40,66 MHz a 40,70 MHz. Las bandas de radioaficionados entre 0,15 MHz y 80 MHz son 1,8 MHz a 2,0 MHz, 3,5 MHz a 4,0 MHz, 5,3 MHz a 5,4 MHz, 7 MHz a 7,3 MHz, 10,1 MHz a 10,15 MHz, 14 MHz a 14,2 MHz, 18,07 MHz a 18,17 MHz, 21,0 MHz a 21,4 MHz, 24,89 MHz a 24,99 MHz, 28,0 MHz a 29,7 MHz y 50,0 MHz a 54,0 MHz.</p> <p>b Las intensidades de campos de los transmisores fijos, como las estaciones base para teléfonos de radio (celulares/inalámbricos) y radios móviles terrestres, radioaficionados, emisiones de radio en AM y FM y emisiones de TV no se pueden predecir de forma de forma teórica con precisión. Para evaluar el entorno electromagnético debido a los transmisores de radiofrecuencia fijos, debe considerarse la posibilidad de realizar un estudio electromagnético del emplazamiento. Si la intensidad de campo medida en el lugar en el que se utiliza la TheraFace Mask supera el nivel de conformidad de RF arriba indicado, se debe observar la TheraFace Mask para comprobar su funcionamiento normal. Si se observa un rendimiento anormal, es posible que sea necesario tomar medidas adicionales, como reorientar o reubicar la TheraFace Mask.</p> <p>c En la gama de frecuencias de 150 kHz a 80 MHz, las intensidades de campo deben ser inferiores a 3 V/m.</p>			

Distancias de separación recomendadas entre el equipo de comunicaciones de RF portátil y móvil y el EQUIPO o SISTEMA - para EQUIPOS y SISTEMAS

Distancias de separación recomendadas entre el equipo de comunicaciones RF portátil y móvil y la **TheraFace Mask**

El dispositivo TheraFace Mask está destinado para su uso en un entorno electromagnético en el que se controlen las perturbaciones de RF radiadas. El cliente o el usuario de TheraFace Mask puede ayudar a prevenir las interferencias electromagnéticas manteniendo una distancia mínima entre los equipos de comunicación de RF portátiles y móviles (transmisores) y la TheraFace Mask, como se recomienda a continuación, según la potencia máxima de salida del equipo de comunicaciones

Potencia nominal máxima del transmisor W	Distancia de separación según la frecuencia del transmisor m	150 kHz a 80 MHz fuera de las bandas ISM y de radioaficionados	150 kHz a 80 MHz en ISM y bandas de radioaficionados	80 MHz a 800 MHz	80 MHz a 800 MHz
		$d = \left[\frac{3.5}{V_1} \right] \sqrt{P}$	$d = \left[\frac{12}{V_2} \right] \sqrt{P}$	$d = \left[\frac{12}{V_2} \right] \sqrt{P}$	$d = \left[\frac{7}{E_1} \right] \sqrt{P}$
0,01	0,12		0,20	0,035	0,07
0,1	0,38		0,63	0,11	0,22
1	1,2		2,00	0,35	0,70
10	3,8		6,32	1,10	2,21
100	12		20,00	35	70

Para los transmisores con una potencia de salida máxima no indicada anteriormente, la distancia de separación recomendada en metros (m) puede estimarse utilizando la ecuación aplicable a la frecuencia del transmisor, donde P es la potencia de salida máxima del transmisor en vatios (W), según el fabricante del transmisor.

NOTA 1 A 80 MHz y 800 MHz, se aplica la distancia de separación para la gama de frecuencias más alta.

NOTA 2 Estas directrices pueden no ser aplicables en todas las situaciones. La propagación electromagnética queda afectada por la absorción y la reflexión de estructuras, objetos y personas.



Sigue las directrices de tu localidad para deshacerte de los residuos de aparatos eléctricos.

Présentation du produit

FR

TheraFace Mask

Le masque LED le plus avancé, avec des vibrations ciblées.

Utilisation prévue

Le TheraFace Mask peut offrir les avantages suivants :

- La lumière rouge peut réduire l'apparence des rides sur l'ensemble du visage
- La lumière bleue peut réduire l'apparence de l'acné mineure à modérée
- La lumière rouge + infrarouge peut réduire l'apparence des rides sur l'ensemble du visage

L'appareil peut être utilisé en toute sécurité sur tous les types de peau (Fitzpatrick Types 1 - 6).

Contenu de la boîte :

- 1 Dispositif TheraFace Mask
- 2 Protection oculaire (assemblé)
- 3 Support de l'appareil non rechargeable
- 4 Câble USB-C
- 5 Manuel d'instruction

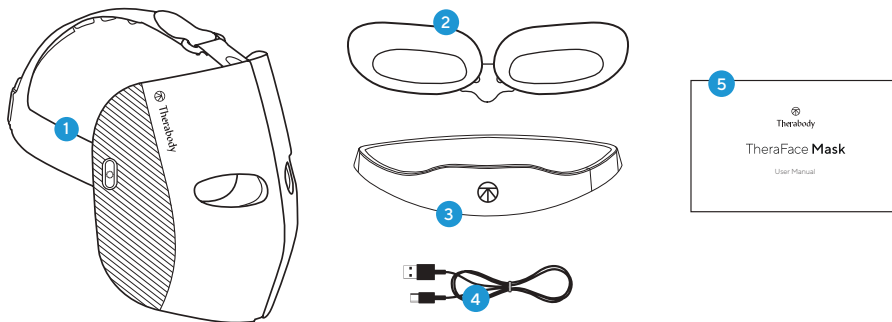

Se familiariser avec son appareil TheraFace Mask.

- A** Unités de massage pour la tête
- B** Électrodes de massage pour le visage
- C** LED multicolores
- D** Protection oculaire
- E** Port USB-C
- F** Voyant LED
- G** Bouton LED
- H** Bouton de vibration

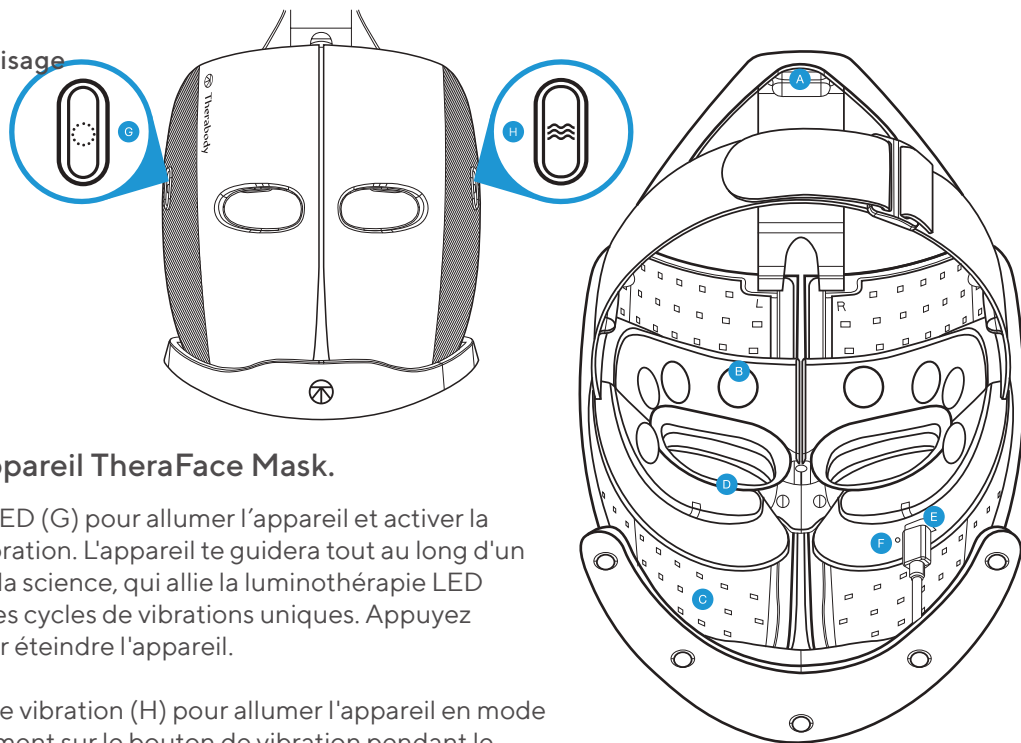

Pour commencer

Mise en marche et arrêt de l'appareil TheraFace Mask.

Appuyez longuement sur le bouton LED (G) pour allumer l'appareil et activer la massothérapie par lumière LED et vibration. L'appareil te guidera tout au long d'un traitement de 9 minutes éprouvé par la science, qui allie la luminothérapie LED rouge, rouge+infrarouge et bleue à des cycles de vibrations uniques. Appuyez longuement sur le même bouton pour éteindre l'appareil.

Appuyez longuement sur le bouton de vibration (H) pour allumer l'appareil en mode vibreur uniquement. Appuyez brièvement sur le bouton de vibration pendant le traitement pour changer le mode de vibration. Appuyez longuement sur le même bouton pour éteindre l'appareil.

Arrêt automatique

FR Si l'appareil n'est pas éteint manuellement en appuyant longuement sur le bouton LED ou vibration, l'appareil s'éteindra automatiquement après chaque traitement (LED + vibration, traitement de 9 minutes ; vibration uniquement, traitement de 15 minutes).

Étapes de démarrage de basique :

1. Commencez avec un visage propre et sec.
2. Faites glisser la protection oculaire du TheraFace Mask dans le masque à travers les protrusions près du nez. L'utilisation de la protection oculaire est facultative. L'utilisation de la protection oculaire peut réduire la fatigue oculaire causée par la lumière. Si vous choisissez de ne pas utiliser la protection oculaire, gardez vos yeux fermés tout au long de votre soin. Ne regardez les lumières LED pendant le traitement. *L'utilisation normale des protections oculaires du TheraFace Mask peuvent entraîner des rougeurs sur le contour des yeux. Certaines rougeurs sont normales et devraient s'atténuer dans les 5 à 10 minutes suivant l'utilisation du TheraFace Mask.
3. Placez l'appareil sur votre visage et ajustez les deux sangles Velcro comme vous le souhaitez.
4. Pour allumer l'appareil, appuyez longuement sur le bouton LED (G) pour allumer la lumière LED + vibration, ou sur le bouton de vibration (H) pour activer uniquement les vibrations.
5. Appuyez brièvement sur le bouton de vibration (H) ou le bouton LED pour passer d'un mode de vibration à l'autre (continu, respiration et wave)
6. Profitez du soin choisi.

*L'utilisation normale du TheraFace Mask augmente le flux sanguin dans tout votre visage, ce qui peut entraîner des rougeurs autour du front, des tempes et sous les yeux. Certaines rougeurs sont normales et devraient s'atténuer dans les 5 à 10 minutes suivant l'utilisation du TheraFace Mask.

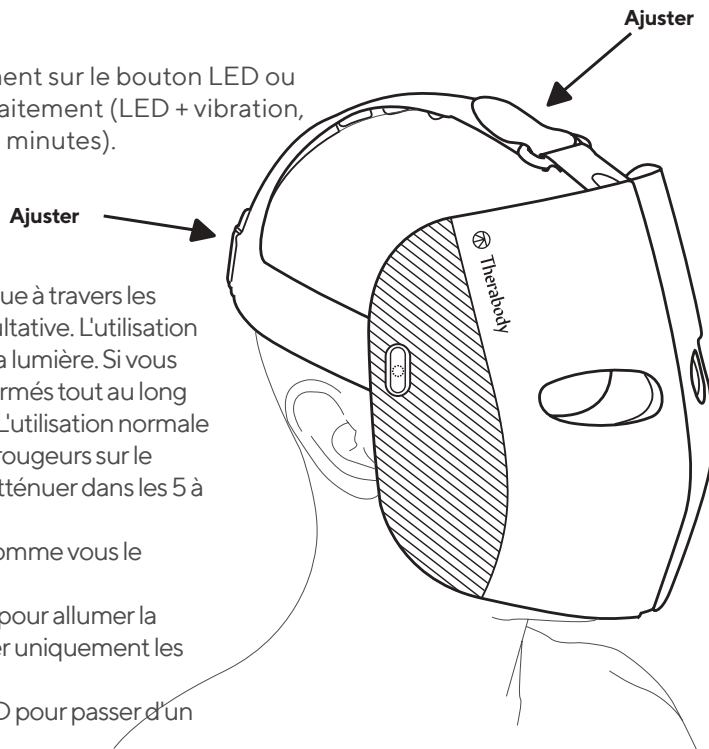

Utilisation du TheraFace Mask

Luminothérapie complète du visage

1. Placez l'appareil fermement et confortablement sur votre visage.
2. Le TheraFace Mask dispose de trois longueurs d'onde de luminothérapie LED : rouge, rouge + infrarouge, bleu.
3. Appuyez longuement sur le bouton LED (G) pour allumer la lumière LED et les vibrations. Cela permet d'allumer les 648 lumières LED multicolores autour du visage, les huit moteurs de vibration autour des yeux et les neuf moteurs de vibration sur le dessus et l'arrière de la tête. La thérapie par vibration du visage et de la tête accompagne la luminothérapie LED rouge et rouge + infrarouge. Seule la thérapie par vibration de la tête est disponible pendant le traitement à la lumière bleue.
4. Lorsque vous allumez l'appareil, il démarre automatiquement le traitement par lumière rouge + vibration. Dans ce mode, l'appareil te guidera tout au long d'un traitement de 9 minutes éprouvé par la science qui alterne la thérapie par la lumière rouge (3 minutes), rouge + infrarouge (3 minutes) et bleue (3 minutes) en combinaison avec des cycles de vibration.
5. Appuyez brièvement sur le bouton LED (G) pour passer d'un mode à l'autre (rouge, rouge + infrarouge, bleu). Chaque mode d'éclairage LED correspond à un traitement de 3 minutes.
6. Appuyez brièvement sur le bouton de vibration (H) pour passer d'un mode à l'autre (continu, respiration et wave).
7. Appuyez longuement sur le bouton LED (G) pour éteindre l'appareil.

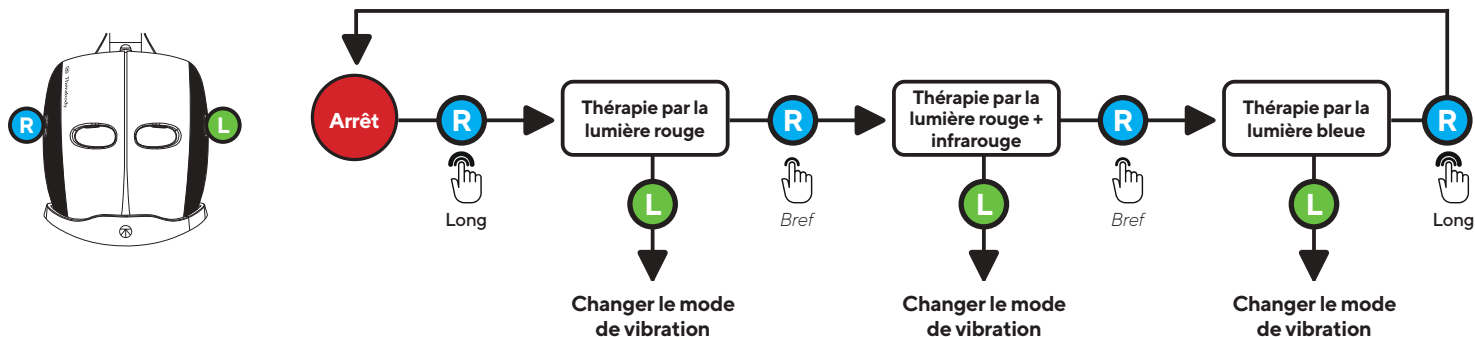

Thérapie par vibration

- FR
1. Placez l'appareil fermement et confortablement sur votre visage et appuyez longuement sur le bouton de vibration (H) pour activer uniquement les vibrations. Cela mettra en marche les huit moteurs de vibration autour des yeux et les neuf moteurs de vibration sur le dessus et l'arrière de la tête.
 2. Lorsque vous allumez l'appareil, il démarre en mode Continu. Appuyez brièvement sur le bouton de vibration (H) pour passer d'un mode à l'autre (continu, respiration et wave). Le traitement dure 15 minutes.
 3. Appuyez brièvement sur le bouton de vibration (H) pour atteindre le deuxième mode de vibration : Respiration. Laissez les moteurs vous guider dans un exercice de respiration. Tout d'abord, inspirez pendant cinq secondes à mesure que l'intensité des vibrations augmente. La vibration accélérée vous indique que vous devez commencer à expirer. Continuez à expirer alors la vibration ralentit progressivement.
 4. Appuyez brièvement sur le bouton de vibration (H) pour atteindre le troisième mode de vibration : Wave. Des modèles de vibrations séquentielles se déplaceront d'un visage à l'autre pendant le traitement Wave.
 5. Appuyez longuement sur le bouton de vibration (H) pour éteindre l'appareil.

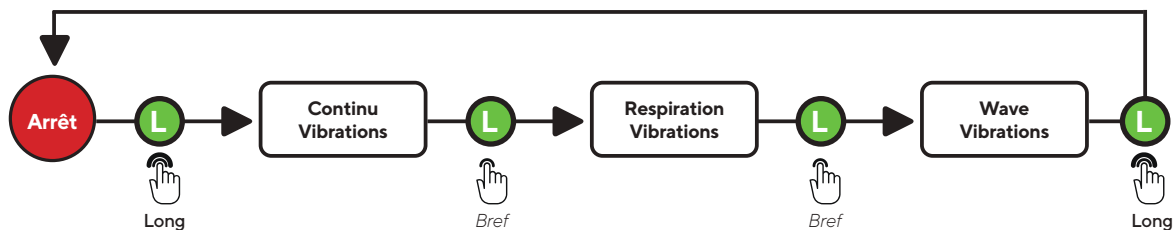
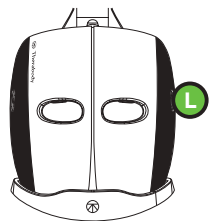

Nettoyage et entretien du TheraFace Mask

Entretien de l'appareil

Les instructions d'entretien suivantes sont importantes pour que votre appareil continue de fonctionner comme prévu. Si vous ne suivez pas ces instructions, votre appareil risque de cesser de fonctionner.

Entretien et nettoyage

1. Nettoyez l'appareil avec un chiffon jetable après chaque utilisation.
2. Avant le nettoyage, éteignez l'appareil en appuyant longuement sur le bouton lumineux LED (G) ou le bouton de vibration (H); assurez-vous que votre appareil n'est pas connecté à un câble de recharge ou à une source d'alimentation avant de le nettoyer.
3. Inspectez visuellement l'appareil pour détecter tout signe évident d'accumulation de saleté.
4. Essuyez toute saleté visible avec un chiffon jetable humidifié et un détergent doux. Veillez à essuyer les surfaces intérieures du masque. Ensuite, utilisez un chiffon doux humecté d'alcool isopropylique à 70 % pour essuyer et désinfecter le masque pendant trois (3) minutes, en particulier la surface intérieure du masque. Répétez ce processus trois fois. Enfin, éliminez le désinfectant en essuyant avec un chiffon ou une serviette propres et secs jusqu'à ce qu'il n'y ait pas de résidus visibles. N'immergez pas l'appareil dans l'eau et n'appliquez une quantité excessive de solution de nettoyage ou de désinfectant lors du nettoyage.
5. Si vous utilisez la protection oculaire pendant votre traitement, essuyez-le.
6. Après le nettoyage, laissez sécher l'appareil complètement avant de le stocker ou de commencer un autre traitement. Un appareil correctement nettoyé ne doit présenter aucun signe visible de saleté ou d'humidité.

Rechargement :

- Pour vérifier le niveau de la batterie, appuyez brièvement sur le bouton LED (G) ou sur le bouton de vibration (H).
- Chaque voyant lumineux correspond à un niveau de charge :
 - Orange : faible charge
 - Bleu : charge moyenne
 - Vert : charge complète
- Avant de recharger le TheraFace Mask, éteignez l'appareil en appuyant longuement sur le bouton LED (G) ou sur le bouton de vibration (H).
- Connectez le TheraFace Mask au câble USB-C. Le port se trouve à l'intérieur du masque.
- Le niveau de charge est affiché à côté du port USB-C.
- Le voyant LED clignote pour indiquer que l'appareil est correctement connecté et en cours de charge. Ce voyant devient vert lorsque la charge est terminée.

Remarque : si vous utilisez un autre câble USB-C, assurez-vous qu'il provient d'une source fiable et n'a subi aucun dommage structurel. N'essayez pas d'utiliser l'appareil pendant la recharge.

Avertissements et conseils à propos du TheraFace Mask

(Précautions et contre-indications)

Informations générales

Les produits Therabody sont conçus pour activer les facultés naturelles du corps à recouvrer la santé et le bien-être. Grâce à la science et à la technologie, la gamme Therabody permet aux individus d'accéder aux bienfaits thérapeutiques de différents mécanismes naturels afin de répondre à leurs besoins et à leurs préférences. Dans certains cas, il est conseillé de modifier la façon dont les appareils sont utilisés (précautions) ou de ne pas utiliser certains appareils (contre-indications). Lisez intégralement les informations de sécurité suivantes relatives au TheraFace Mask dans son avant toute utilisation.

Informations importantes en matière de sécurité

Utilisation générale du TheraFace Mask

Lisez l'intégralité des mises en garde et conseils avant d'utiliser le TheraFace Mask.

Ce dispositif est destiné à être utilisé par des personnes en bonne santé. Ce dispositif est contre-indiqué et ne doit pas être utilisé par ou sur une personne ayant des antécédents d'épilepsie, de convulsions ou de cardiopathie. Le dispositif TheraFace Mask est déconseillé à toute personne ayant un dispositif électronique implanté (comme un stimulateur cardiaque), une arythmie cardiaque, des tumeurs ou des épisodes aigus de maladies inflammatoires. L'appareil n'est pas recommandé aux personnes souffrant d'artériosclérose, de thromboses ou d'implants dans la région du corps à traiter. L'appareil ne doit pas être utilisé si vous avez des taches brun foncé ou noires, comme de grosses taches de rousseur, des taches de naissance, des grains de beauté ou des verrues, sur la zone à traiter. L'appareil n'est pas recommandé si vous avez de l'eczéma, du psoriasis, des lésions, des plaies ouvertes ou des infections actives autres que l'acné inflammatoire légère à modérée, comme des boutons de fièvre, sur la région à traiter. Attendez que la zone infectée guérisse avant d'utiliser l'appareil. L'appareil ne doit pas être utilisé si vous avez des conditions cutanées anormales causées par le diabète ou d'autres maladies systémiques ou métaboliques. Si vous avez des antécédents de poussées d'herpès dans la zone à traiter, l'utilisation de l'appareil n'est pas recommandée, sauf si vous avez consulté votre médecin et reçu un traitement préventif. Si vous êtes enceinte ou si vous souhaitez allaiter, consultez votre médecin avant d'utiliser l'appareil.

Cessez immédiatement d'utiliser l'appareil au premier signe d'inconfort.

Toute personne âgée de moins de 18 ans doit utiliser cet appareil sous la surveillance d'un adulte. Si vous souffrez de conditions médicales, si vous prenez des médicaments qui provoquent une légère sensibilité ou si vous avez subi une opération du visage ou d'autres interventions chirurgicales, veuillez consulter votre médecin avant d'utiliser l'appareil.

Sécurité, précautions et contre-indications

Luminothérapie LED TheraFace Mask (LED rouge, LED rouge+IR et LED bleue)

Ces recommandations s'appuient sur la consultation d'experts médicaux et de recherches publiées en matière de précautions et de contre-indications à la date d'impression. Pour toute information supplémentaire, veuillez consulter notre site Internet à l'adresse suivante : <https://www.thertherdy.com/us/en-us/contraintions-and-contraindications.html> et cliquez sur « Précautions » au bas de la page.

Précautions

Une attention particulière est requise dans ces circonstances et vous devrez peut-être modifier votre utilisation de l'appareil. Consultez un professionnel de la santé si vous avez ou soupçonnez l'une des conditions suivantes ou si vous avez des questions.

- Blessure, chirurgie ou traitement facial récent, y compris neurotoxine, produit de remplissage dermique, microneedling, laser et peeling chimique jusqu'à la guérison complète de la peau.
- Infection par le virus de l'herpès simplex.
- Peau abîmée
- Application de rétinol avant utilisation de la lumière LED rouge

Contre-indications

Voici les circonstances dans lesquelles les risques peuvent l'emporter sur les bienfaits. Consultez un professionnel de santé avant toute utilisation.

- Éruption cutanée, plaies ouvertes, ampoules, inflammation locale des tissus, infection, contusions ou tumeurs.
- Grossesse/allaitement
- Sensations anormales (par exemple, engourdissement)
- Cancer/tumeurs
- Épilepsie
- Cardiopathie (maladie cardiaque)
- Allergie ou trouble exacerbés par la lumière de soleil (par ex., lupus, porphyrie)
- Les médicaments qui provoquent une sensibilité à la lumière
- Prise de médicaments pour l'acné inflammatoire sévère
- Extrême sensibilité à la lumière
- Mélasma ou hyperpigmentation (surtout si elle est exacerbée par une légère chaleur)
- Lésions suspectes ou cancer de la peau : consultez votre médecin.
- Si vous prenez ou utilisez des médicaments ou des produits à base de rétinol ou sensibles au soleil ou du peroxyde de benzoyle, n'utilisez pas de lumière infrarouge.
- Allergie au matériau de l'appareil (lycra, TPE transparent et silicone de qualité médicale)

Garantie limitée

Pour connaître toutes les informations relatives à la garantie, veuillez consulter la page www.Therbody.com/warranty. Pour demander une copie de la garantie par courrier, vous pouvez envoyer votre demande à l'adresse suivante :

Therbody - Warranty
Attn: Customer Service

Thérapie par vibration TheraFace Mask

Ces recommandations s'appuient sur la consultation d'experts médicaux et de recherches publiées en matière de précautions et de contre-indications à la date d'impression. Pour toute information supplémentaire, veuillez consulter notre site Internet à l'adresse suivante : <https://www.thertherdy.com/us/en-us/contraintions-and-contraindications.html>.

Précautions

Une attention particulière est requise dans ces circonstances et vous devrez peut-être modifier votre utilisation de l'appareil. Consultez un professionnel de la santé si vous avez ou soupçonnez l'une des conditions suivantes ou si vous avez des questions.

- Blessure, chirurgie ou traitement facial récent, y compris neurotoxine, produit de remplissage dermique, microneedling, laser et peeling chimique jusqu'à la guérison complète de la peau.
- Infection par le virus de l'herpès simplex.
- Peau abîmée
- Hypertension (contrôlée)
- Sensations anormales (par exemple, engourdissement)
- Sensibilité à la pression
- Médicaments pouvant altérer les sensations

Contre-indications

Voici les circonstances dans lesquelles les risques peuvent l'emporter sur les bienfaits. Consultez un professionnel de santé avant toute utilisation.

- Éruption cutanée, plaies ouvertes, ampoules, inflammation locale des tissus, infection, contusions ou tumeurs.
- Poussée d'acné inflammatoire active
- Fracture osseuse ou myosite ossifiante
- Hypertension (non contrôlée)
- Maladie cardiaque, hépatique ou rénale aiguë ou grave
- Affections neurologiques entraînant une perte ou une altération des sensations
- Troubles de la coagulation
- Chirurgie ou blessure récente
- Troubles du tissu conjonctif
- Insuffisance ou maladie vasculaire périphérique
- Médicaments qui fluidifient le sang ou altèrent les sensations
- Placement direct sur un site ou du matériel chirurgical
- Gène ou douleur extrême
- Pacemaker, DAI, ou antécédents d'antécédents d'embolie

6100 Wilshire Blvd. Ste 200

Los Angeles, CA 90048

Veuillez noter que cette adresse n'est ni une adresse de retour ni un point de vente. Aucun produit ou colis Therabody ne sera accepté à cette adresse.

Les clients qui ont besoin d'une assistance pour utiliser les appareils doivent se rendre sur <https://www.therabody.com/us/en-us/support/support.html> pour connaître les méthodes de contact disponibles.

Garantie limitée uniquement en cas d'achat auprès d'un détaillant autorisé

©2023 Therabody, Inc. Tous droits réservés.

Brevets et brevets en instance à l'adresse www.therabody.com/patents.

MISES EN GARDE SUR L'UNITÉ

AVANT D'UTILISER OU DE RECHARGER Le TheraFace Mask, LISEZ TOUTES LES INSTRUCTIONS ET MISES EN GARDE FIGURANT DANS CE MANUEL, SUR LE CHARGEUR ET SUR LE TheraFace Mask. Si votre appareil ne s'allume pas, ou si l'indicateur de batterie affiche un niveau de batterie faible, veuillez le recharger avant la première utilisation. Le TheraFace Mask est conçu pour être utilisé sans ordonnance.

Cet appareil n'est pas destiné à diagnostiquer, guérir ou prévenir les maladies. Therabody s'efforce de rendre le TheraFace Mask aussi sûr que possible pour l'utilisation prévue. Il s'agit d'un appareil mécanique avancé contenant des composants électriques. Il existe un risque d'incendie, de décharge électrique ou de blessure si le TheraFace Mask ou ses accessoires ne sont pas utilisés ou entretenus correctement. Lors de l'utilisation du TheraFace Mask, les précautions de base suivantes doivent toujours être respectées :

1. **UTILISER UNIQUEMENT CONFORMÉMENT AUX INSTRUCTIONS** Utilisez le TheraFace Mask uniquement de la manière décrite dans le manuel d'utilisation du TheraFace Mask. N'utilisez que des accessoires et des pièces de rechange recommandés par Therabody. N'effectuez aucun entretien autre que celui recommandée par Therabody.
2. **NE CONVIENT PAS AUX ENFANTS** Le TheraFace Mask et le chargeur ne sont pas destinés à être utilisés par les jeunes enfants ou les personnes ayant des capacités physiques, sensorielles ou de raisonnement réduites, ou un manque d'expérience et de connaissances. Le TheraFace Mask ne doit pas être utilisé comme un jouet. Ne jouez pas avec les composants électriques, ne les pliez pas et ne les tirez pas. Avisez les enfants de ne pas jouer avec le masque ou le chargeur du TheraFace Mask.
3. **LIEUX DE RECHARGE** Chargez le TheraFace Mask à l'aide d'un chargeur USB-C. Le TheraFace Mask doit être rechargé à l'intérieur, dans un endroit aéré. Ne rechargez pas le TheraFace Mask à l'extérieur, dans une salle de bains ou à moins de 10 mètres d'une baignoire, d'une douche ou d'une piscine. N'utilisez pas le TheraFace Mask ou son chargeur sur des surfaces mouillées et n'exposez pas le chargeur à l'humidité, la pluie ou la neige. N'utilisez pas le TheraFace Mask ou son chargeur compatible dans une atmosphère explosive (émanations gazeuses, poussières ou matériaux inflammables). Une telle utilisation pourrait causer des étincelles et éventuellement un incendie.
4. **NE PAS PAS SURCHARGER.** Ne laissez pas l'appareil connecté au chargeur pendant plus d'une heure après le chargement complet de la batterie. La batterie intègre un système de protection permettant d'éviter les risques de surcharge. Cependant, la surcharge de la batterie réduit son autonomie au fil du temps.
5. **NE PAS ÉCRASER, FAIRE TOMBER OU ENDOMMAGER L'APPAREIL OU SON CHARGEUR.** N'utilisez pas un chargeur qui a reçu un choc violent, est tombé, a été écrasé ou endommagé de quelque manière que ce soit.
6. **LES PRODUITS CHIMIQUES CONTENUS DANS LA BATTERIE PEUVENT CAUSER DE GRAVES BRULURES.** Évitez tout contact entre les produits contenus dans la batterie et la peau, les yeux ou la bouche. En cas de fuite de produits chimiques, utilisez des gants en caoutchouc ou néoprène pour jeter la batterie endommagée. En cas de contact avec les fluides de la batterie, lavez-vous la peau avec de l'eau et du savon, puis rincez avec du vinaigre. En cas de contact avec les produits chimiques contenus dans la batterie, rincez immédiatement les yeux avec de l'eau pendant 20 minutes et consultez un médecin. Retirez et jetez tout vêtement contaminé.
7. **NE PAS COURT-CIRCUITER LA BATTERIE.** Un court-circuit de la batterie se produira en cas de contact entre un objet métallique et les bornes positives et négatives de la batterie ou le connecteur 16 V. Ne placez pas la batterie à proximité d'un quelconque objet qui pourrait causer un court-circuit comme des pièces, des clés ou des clés dans votre poche. Une batterie court-circuitée peut causer un incendie ou des blessures.
8. **ÉLIMINATION DE L'APPAREIL.** Cet appareil contient une batterie lithium-ion et il faut faire preuve de précaution lors de la mise au rebut de l'appareil. Avant la mise au rebut de cet appareil, veuillez consulter vos lois et exigences locales concernant l'élimination des batteries au lithium-ion. La méthode de mise au rebut préférée consiste à recycler l'ensemble de l'appareil.
9. **ENTRETIEN.** N'utilisez pas l'appareil s'il fonctionne mal, si vous avez reçu un choc violent, si l'est tombé par terre ou dans l'eau, ou si l'a été endommagé ou laissé à l'extérieur. Ne tentez de réparer ou de démonter l'appareil afin d'éviter tout risque de décharge électrique ou d'incendie.
10. **UTILISATION.** Cessez d'utiliser le TheraFace Mask si vous ressentez des douleurs aiguës. Si pendant la thérapie, vous ressentez de la douleur ou de l'inconfort au-delà de ce que l'on pourrait ressentir lors d'une douche chaude ou de l'application d'un sac de glace, arrêtez le traitement immédiatement et retirez l'appareil. Cessez toute utilisation si l'appareil surchauffe ou devient trop chaud.
11. **ENTRETIEN DU CÂBLE USB-C DE THERABODY.** Débranchez le câble en cas d'inutilisation. Tirez sur la prise, et non sur le câble, pour éviter d'endommager la prise ou le câble. Rangez le câble pour vous assurer qu'il n'est pas piétiné, qu'on ne trébuché pas dessus, ou qu'il n'est pas soumis à d'autres formes de dommages. Tenez le câble à l'écart des surfaces chaudes, d'huiles ou de rebords tranchants. N'utilisez jamais cet appareil en cas de dommages au niveau du câble ou de la prise, s'il ne fonctionne pas correctement, si l'est tombé au sol ou dans l'eau ou s'il est endommagé. Ne tirez pas sur le câble du chargeur et ne le soumettez pas à une tension excessive. Ne manipulez pas le câble si vous avez les mains mouillées. Pour un stockage de longue durée, assurez-vous que la batterie soit complètement chargée. Therabody n'est pas responsable des dommages pouvant survenir en raison de l'utilisation de chargeurs tiers.
12. **NE PAS UTILISER SOUS UNE COUVERTURE OU UN OREILLER.** Une surchauffe peut se produire et provoquer un incendie, une décharge électrique ou une blessure.
13. **BATTERIE.** Il n'y a qu'une seule façon d'insérer le câble USB-C correctement dans l'appareil. Ne forcez pas l'insertion du câble. Le logo Therabody doit être orienté vers le haut au moment de l'insertion.
14. **ENTREPOSER Le TheraFace Mask, LA BATTERIE ET LE CÂBLE DE RECHARGEMENT.** Rangez-les dans un endroit frais et sec. Ne rechargez le masque thermique que lorsque la température ambiante est comprise entre 0 °C et 32 °C. Ne rangez pas et ne laissez pas le TheraFace Mask ou son chargeur dans un endroit où les températures peuvent dépasser 40 °C, notamment à la lumière directe du soleil, dans un véhicule ou dans un bâtiment métallique en été.
15. **ENTRETIEN DE L'APPAREIL.** Le TheraFace Mask n'est PAS imperméable. L'appareil n'est pas lavable en machine. Ne placez ou ne rangez jamais l'appareil à proximité d'une baignoire ou d'un évier afin d'éviter tout accident. Ne le mettez jamais, ni le faites tomber, dans de l'eau ou tout autre liquide. Ne touchez jamais un appareil qui est tombé dans l'eau ou qui est entré en contact avec de l'eau. Débranchez-le immédiatement. Nettoyez l'appareil en suivant les instructions de la section « Nettoyage et entretien ultérieur » ci-dessus.
16. **NE PAS DÉASSEMBLER Le mauvais désassemblage ou réassemblage peut causer un risque de décharge électrique, d'incendie ou d'exposition à des produits chimiques. La garantie est nulle si les batteries, le chargeur ou l'appareil sont démontés ou si l'un des composants est retiré.**

Distribué par :

Therabody International Limited, Marine House, Clanwilliam Place, Dublin, Irlande



Therabody UK Limited, 55 Ludgate Hill, 2e étage, Londres EC4M7JW

Therabody Australia Pty. Ltd., The Commons South Yarra, 11 Wilson Street, South Yarra VIC 3141
australia@therabodycorp.com



Résolution des problèmes

PROBLÈMES	CAUSE POSSIBLE	ACTION CORRECTIVE
L'appareil ne s'allume pas	1. Le niveau de batterie est faible 2. Il n'est toujours pas possible de l'allumer	Recharger l'appareil Contacter Therabody
Le moteur de vibration ne tourne pas	1. Le moteur ou la connexion a été endommagé	Essayez de recharger complètement l'appareil, retirez le câble de rechargement, puis appuyez sur le bouton gauche pendant 3 secondes. Si le problème persiste, contactez Therabody
La batterie ne se recharge pas	1. La température ambiante est trop élevée ou trop basse 2. Batterie possiblement défectueuse 3. Câble de rechargement défectueux	Charger l'appareil lorsque la température ambiante est comprise entre 5 °C et 35 °C Contacter Therabody Essayez d'utiliser un autre câble USB-C et un autre adaptateur

Étiquettes

SYMBOLES	DESCRIPTION	LIEU
IP 22	Degré de protection contre la pénétration d'eau	Sur l'étiquette de classe
	Lire les instructions avant utilisation	Sur l'étiquette de classe
	Niveau de protection de la pièce appliquée de type BF	Sur l'étiquette de classe
CE	Conformément à la directive 2014/30/EU sur la compatibilité électromagnétique	Sur l'étiquette de classe (uniquement dans l'UE)
UK CA	Conformément aux réglementations en vigueur au R.-U.	Sur l'étiquette de classe (uniquement dans l'UE)
	Therabody, Inc. Los Angeles, CA 90048	Sur l'étiquette de classe

Étiquettes

SYMBOLES	DESCRIPTION	LIEU
	Identification unique des dispositifs (IUD)	Sur l'étiquette de classe
	Collecte séparée des équipements électriques et électroniques usagés. Remarque : pour plus d'informations sur la mise au rebut de l'équipement, de ses pièces et accessoires, veuillez contacter votre distributeur local.	Sur l'étiquette de classe
	Marque RCM	Sur l'étiquette de classe

Environnement de fonctionnement/stockage :

Température en fonctionnement : 0 – 35 °C Humidité relative en fonctionnement : ≤ 85 %

Température de stockage : -10 – 50 °C
Humidité relative de stockage/d'expédition : 85 %

Pression atmosphérique : 70,0 kPa ~ 106,0 kPa

Guide et déclaration du fabricant – émission électromagnétique – pour tous les ÉQUIPEMENTS ET LES SYSTÈMES

FR

DIRECTIVE ET DÉCLARATION DU FABRICANT : ÉMISSIONS ÉLECTROMAGNÉTIQUES

Le **TheraFace Mask** est destiné à être utilisé dans l'environnement électromagnétique spécifié ci-dessous. Le client ou l'utilisateur du **TheraFace Mask** doit s'assurer qu'il est utilisé dans un tel environnement.

TEST D'ÉMISSION	CONFORMITÉ	ENVIRONNEMENT ÉLECTROMAGNÉTIQUE : DIRECTIVES
Émissions RF CISPR 11	Groupe 1	Le TheraFace Mask utilise l'énergie RF uniquement pour sa fonction interne. Ses émissions RF sont très faibles et ne sont pas susceptibles de provoquer d'interférences dans les équipements électroniques à proximité.
Émissions RF CISPR 11	Classe B	
Émissions harmoniques CEI 61000-3-2	Classe A	
Fonction de tension/émissions de scintillement CEI 61000-3-3	Est conforme	

DIRECTIVES ET DÉCLARATION DU FABRICANT : IMMUNITÉ ÉLECTROMAGNÉTIQUE

Le **TheraFace Mask** est destiné à être utilisé dans l'environnement électromagnétique spécifié ci-dessous. Le client ou l'utilisateur du **TheraFace Mask** doit s'assurer qu'il est utilisé dans un tel environnement.

TEST D'IMMUNITÉ	NIVEAU D'ESSAI CEI 60601	NIVEAU DE CONFORMITÉ	ENVIRONNEMENT ÉLECTROMAGNÉTIQUE : DIRECTIVES
Décharge électrostatique (ESD) CEI 61000-4-2	Contact ± 8 kV Air ± 2 kV, ± 4 kV, ± 8 kV, ± 15 kV	Contact ± 8 kV Air ± 2 kV, ± 4 kV, ± 8 kV, ± 15 kV	Les sols doivent être en bois, en béton ou en carreaux de céramique. Si les sols sont recouverts d'un matériau synthétique, l'humidité relative doit être d'au moins 30 %.
Transitoire électrostatique/éclatement CEI 61000-4-4	± 2 kV pour les lignes d'alimentation électrique ± 1 kV pour les lignes d'entrée/sortie	± 2 kV pour les lignes d'alimentation électrique	La qualité de l'alimentation secteur doit être celle d'un environnement commercial ou domestique type.
Surcharge CEI 61000-4-5	± 1 kV mode différentiel ± 2 kV mode commun	± 1 kV mode différentiel	La qualité de l'alimentation secteur doit être celle d'un environnement commercial ou domestique type.
Baisses de tension, brèves interruptions et variations de tension sur les lignes d'entrée d'alimentation CEI 61000-4-11	0 % UT ; 0,5 cycle g) A 0°, 45°, 90°, 135°, 180°, 225°, 270° et 315°. 0 % UT ; 1 cycle et 70 % UT ; 25/30 cycles Monophasé : à 0° 0 % UT ; cycle 250/300	45°, 90°, 135°, 180°, 225°, 270° et 315° 0 % UT ; 1 cycle et 70 % UT ; 25/30 cycles Monophasé : à 0° 0 % UT ; cycle 250/300	La qualité de l'alimentation secteur doit être celle d'un environnement commercial ou domestique ordinaire. Si l'utilisateur du TheraFace Mask nécessite un fonctionnement continu pendant les coupures de courant, il est recommandé d'alimenter le TheraFace Mask à partir d'une source d'alimentation ininterrompue ou d'une batterie.
Champ magnétique de fréquence d'alimentation (50/60Hz) CEI 61000-4-8	30 A/m	30 A/m	Les champs magnétiques de fréquence industrielle doivent être à des niveaux caractéristiques d'un emplacement typique dans un environnement commercial ou domestique type.

REMARQUE UT est la tension secteur CA avant l'application du niveau de test.

Le **TheraFace Mask** est destiné à être utilisé dans l'environnement électromagnétique spécifié ci-dessous. Le client ou l'utilisateur du **TheraFace Mask** doit s'assurer qu'il est utilisé dans un tel environnement.

TEST D'IMMUNITÉ	NIVEAU D'ESSAI CEI 60601	NIVEAU DE CONFORMITÉ	ENVIRONNEMENT ÉLECTROMAGNÉTIQUE : DIRECTIVES
RF par conduction CEI 61000-4-6	3 Vrms 150 kHz à 80 MHz 6 V dans les bandes ISM et radioamateur entre 0,15 MHz et 80 MHz	3 Vrms 150 kHz à 80 MHz 6 V dans les bandes ISM et radioamateur entre 0,15 MHz et 80 MHz	Les équipements de communication RF portatifs et mobiles ne doivent pas être utilisés plus près des différentes parties du TheraFace Mask, câbles compris, que la distance d'éloignement recommandée et calculée à partir de l'équation applicable à la fréquence de l'émetteur. Distance de séparation recommandée : $d = \left[\frac{3,5}{V_1} \right] \sqrt{P}$ $d = \left[\frac{12}{V_2} \right] \sqrt{P}$ $d = \left[\frac{3,5}{E_1} \right] \sqrt{P}$ $d = \left[\frac{7}{E_2} \right] \sqrt{P}$ 80 MHz à 800 MHz 800 MHz à 2,7 GHz
RF rayonné CEI 61000-4-3	10 V/m 80 MHz à 2,5 GHz 385 MHz-5785 MHz Spécifications de test concernant l'immunité des ports du boîtier aux équipements de communication sans fil RF (Reportez-vous au tableau 9 de la norme IEC 60601-1-2:2014)	10 V/m 80 MHz à 2,5 GHz 385 MHz-5785 MHz Spécifications de test concernant l'immunité des ports du boîtier aux équipements de communication sans fil RF (Reportez-vous au tableau 9 de la norme IEC 60601-1-2:2014)	où P est la puissance de sortie maximale de l'émetteur en watts (W) selon le fabricant de l'émetteur et d est la distance de séparation recommandée en mètres (m). ^b L'intensité de champ des émetteurs RF fixes, telle que déterminée par une étude de site électromagnétique, ^c devrait être inférieure au niveau de conformité dans chaque gamme de fréquences. ^c Des interférences peuvent se produire à proximité de l'équipement marqué du symbole suivant :  REMARQUE 1 À 80 MHz et 800 MHz, la plage de fréquences la plus élevée s'applique. REMARQUE 2 Ces directives peuvent ne pas s'appliquer à toutes les situations. L'électromagnétisme est affecté par l'absorption et la réflexion des structures, des objets et des personnes.

- a Les bandes ISM (industrielles, scientifiques et médicales) comprises entre 150 kHz et 80 MHz sont de 6,765 MHz à 6,795 MHz; 13,553 MHz à 13,567 MHz; 26,957 MHz à 27,283 MHz et 40,66 MHz à 40,70 MHz. Les bandes radio amateur entre 0,15 MHz et 80 MHz sont de 1,8 MHz à 2,0 MHz, 3,5 MHz à 4,0 MHz, 5,3 MHz à 5,4 MHz, 7 MHz à 7,3 MHz, 10,1 MHz à 10,15 MHz, 14 MHz à 14,2 MHz, 18,07 MHz à 18,17 MHz, 21,0 MHz à 21,4 MHz, 24,89 MHz à 24,99 MHz, 28,0 MHz à 29,7 MHz et 50,0 MHz à 54,0 MHz.
- b Les intensités de champ des émetteurs fixes, tels que les stations de base pour les téléphones radio (cellulaires/sans-fil) et les radios mobiles terrestres, les radios amateur, les émissions de radio et les émissions TV ne peuvent pas être prédites théoriquement avec précision. Pour déterminer l'environnement électromagnétique dû aux émetteurs RF immobiliers, une étude électromagnétique du site doit être envisagée. Si l'intensité de champ mesurée à l'endroit où l'appareil est utilisé dépasse le niveau de conformité RF applicable ci-dessus, le TheraFace Mask doit être examiné pour vérifier qu'il fonctionne normalement. Si un fonctionnement anormal est observé, des mesures supplémentaires peuvent être nécessaires, comme la réorientation ou le déplacement du TheraFace Mask.
- c Sur la plage de fréquences 150 kHz à 80 MHz, les valeurs de champ doivent être inférieures à 3V/m.

Distances de séparation recommandées entre l'équipement de communication RF portable et mobile et l'EQUIPEMENT ou SYSTÈME

Distances de séparation recommandées entre l'équipement de communication RF portable et mobile et le **TheraFace Mask**

L'utilisation du TheraFace Mask dans un environnement électromagnétique dans lequel les perturbations RF rayonnées sont contrôlées. Le client ou l'utilisateur du TheraFace Mask peut contribuer à prévenir les interférences électromagnétiques en maintenant une distance minimale entre les équipements de communication RF portatifs et mobiles (émetteurs) et le TheraFace Mask, comme recommandé ci-dessous, en fonction de la puissance de sortie maximale des équipements de communication

Maximum nominal sortie de l'émetteur mec.	Distance d'éloignement en fonction de la fréquence de l'émetteur (m)			
	150 kHz à 80 MHz en dehors des bandes ISM et radioamateur	150 kHz à 80 MHz dans les bandes ISM et radioamateur	80 MHz à 800 MHz	80 MHz à 800 MHz
	$d = \left[\frac{3,5}{V_1} \right] \sqrt{P}$	$d = \left[\frac{12}{V_2} \right] \sqrt{P}$	$d = \left[\frac{12}{V_2} \right] \sqrt{P}$	$d = \left[\frac{7}{E_1} \right] \sqrt{P}$
0,01	0,12	0,20	0,035	0,07
0,1	0,38	0,63	0,11	0,22
1	1,2	2,00	0,35	0,70
10	3,8	6,32	1,10	2,21
100	12	20,00	35	70

Pour les émetteurs dont la puissance de sortie nominale maximale n'est pas indiquée ci-dessus, la distance d'éloignement recommandée en mètres (m) peut être estimée à l'aide de l'équation applicable à la fréquence de l'émetteur, où P est la puissance de sortie nominale maximale de l'émetteur en watts (W) selon le fabricant de l'émetteur.

REMARQUE 1 : À 80 MHz et 800 MHz, la distance d'éloignement pour la plage de fréquence la plus élevée s'applique.

REMARQUE 2 : Ces directives peuvent ne pas s'appliquer à toutes les situations. La propagation électromagnétique est affectée par l'absorption et la réflexion des structures, des objets et des personnes.



Veuillez suivre les directives de votre pays pour la mise au rebut des déchets électriques.

Descrizione del prodotto

IT TheraFace Mask

La maschera LED più avanzata con vibrazioni mirate.

Uso previsto

TheraFace Mask può fornire i seguenti vantaggi:

- La luce rossa può ridurre la comparsa di rughe su tutto il viso.
- La luce blu può ridurre la comparsa di acne da lieve a moderata.
- La luce rossa + infrarossa può ridurre la comparsa di rughe su tutto il viso.

Il dispositivo è sicuro per l'uso su tutti i tipi di pelle (tipi della classificazione di Fitzpatrick 1 - 6).

Contenuto della confezione:

- 1 *Dispositivo TheraFace Mask*
- 2 *Visiera (assemblata)*
- 3 *Supporto per dispositivo non ricaricabile*
- 4 *Cavo USB-C*
- 5 *Manuale di istruzioni*

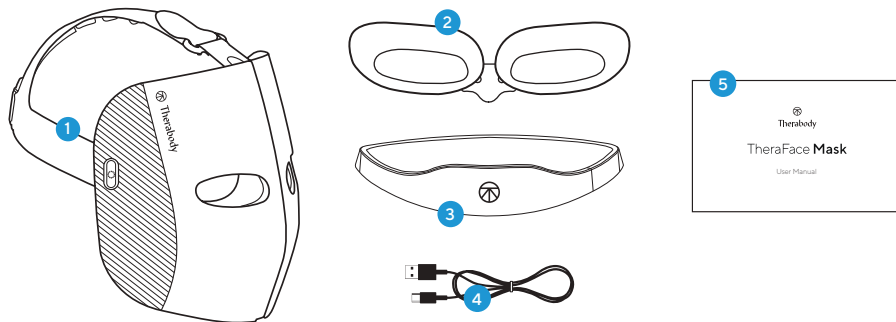

Informazioni dettagliate su TheraFace Mask.

- A Unità di massaggio alla testa
- B Pad per il massaggio del viso
- C LED multicolore
- D Visiera
- E Porta USB-C
- F Indicatore LED
- G Pulsante LED
- H Pulsante vibrazione

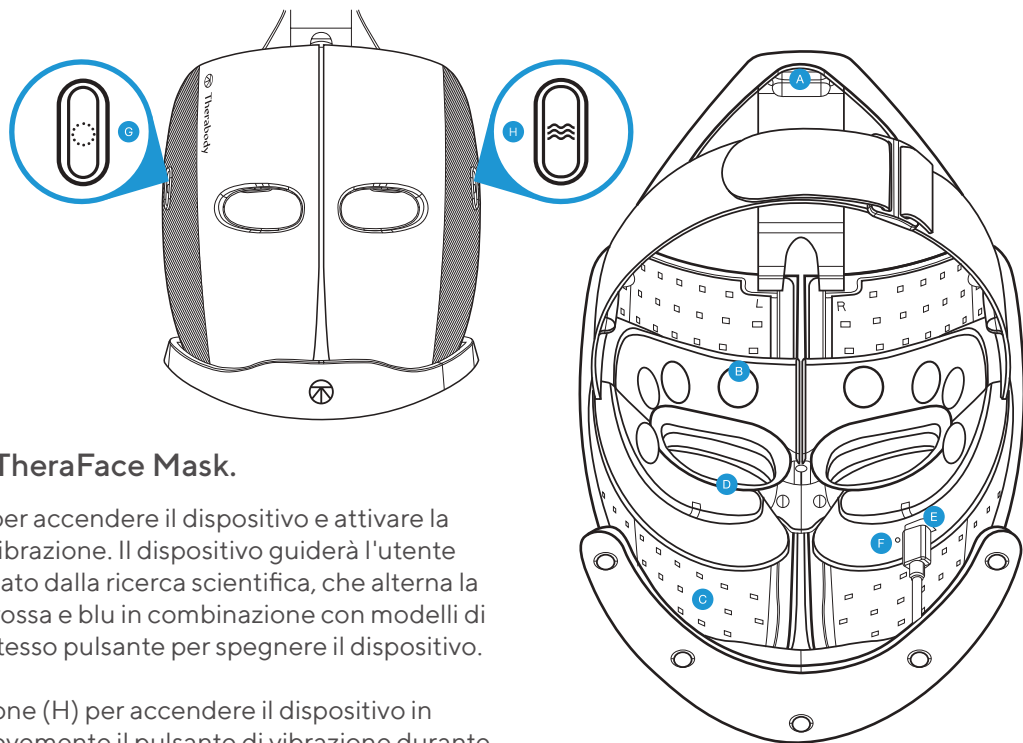

Inizio

Accensione e spegnimento di TheraFace Mask.

Premere a lungo il pulsante LED (G) per accendere il dispositivo e attivare la luce LED e la terapia di massaggio a vibrazione. Il dispositivo guiderà l'utente in un trattamento di 9 minuti, supportato dalla ricerca scientifica, che alterna la terapia a luce LED rossa, rossa + infrarossa e blu in combinazione con modelli di vibrazione unici. Premere a lungo lo stesso pulsante per spegnere il dispositivo.

Premere a lungo il pulsante di vibrazione (H) per accendere il dispositivo in modalità solo vibrazione. Premere brevemente il pulsante di vibrazione durante il trattamento per cambiare la modalità di vibrazione. Premere a lungo lo stesso pulsante per spegnere il dispositivo.

Spegnimento automatico

Se il dispositivo non viene spento manualmente premendo a lungo il pulsante del LED o di vibrazione, il dispositivo si spegne automaticamente dopo ogni trattamento (LED + vibrazione, trattamento di 9 minuti; solo vibrazione, trattamento di 15 minuti).

Passaggi introduttivi di base:

1. Iniziare con un viso pulito e asciutto
2. Far scorrere la visiera TheraFace Mask nella maschera attraverso le sporgenze che si trovano vicino al naso. L'uso della visiera è opzionale. L'uso della visiera può ridurre l'affaticamento degli occhi causato dalla luce. Se si decide di non usare la visiera, tenere gli occhi chiusi durante il trattamento. Non guardare direttamente le luci a LED durante il trattamento. *L'uso normale delle visiere TheraFace Mask può provocare arrossamenti intorno alla zona degli occhi. Alcuni arrossamenti sono normali e dovrebbero scomparire entro 5-10 minuti dall'utilizzo di TheraFace Mask.
3. Posizionare il dispositivo sul viso e regolare entrambe le cinghie Velcro in base alla vestibilità desiderata
4. Per accendere il dispositivo, premere a lungo il pulsante LED (G) per accendere la luce LED + la vibrazione o il pulsante di vibrazione (H) per attivare solo la vibrazione
5. Premere brevemente il pulsante di vibrazione (H) o il pulsante LED per passare da una modalità di vibrazione all'altra (Continuous, Breathing e Wave)
6. Usufruire del trattamento desiderato.

*L'uso normale di TheraFace Mask aumenta il flusso sanguigno su tutto il viso. Questo potrebbe provocare arrossamenti sulla fronte, sulle tempie e sul fondo oculare. Alcuni arrossamenti sono normali e dovrebbero scomparire entro 5-10 minuti dall'utilizzo di TheraFace Mask.

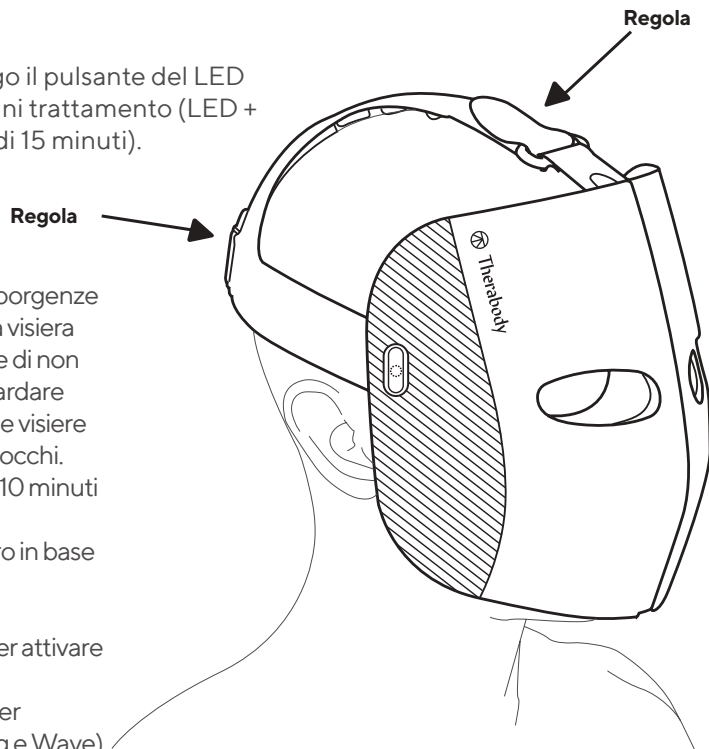

Utilizzo del dispositivo TheraFace Mask

Terapia della luce su tutto il viso

1. Posiziona il dispositivo in modo sicuro e confortevole sul viso.
2. La TheraFace Mask ha tre opzioni di lunghezza d'onda per la terapia con luce LED: Rossa, Rossa + Infrarossa e Blu.
3. Premere a lungo il pulsante LED (G) per accendere la luce LED e la vibrazione. Questo accenderà le 648 luci LED multicolore intorno al viso, gli otto motori di vibrazione intorno agli occhi e i nove motori di vibrazione sulla parte superiore e posteriore della testa. La terapia a vibrazione per il viso e la testa accompagna il trattamento con luce LED durante il trattamento con luce Rossa e Rossa + Infrarossa. Durante il trattamento con la luce Blu è disponibile solo la terapia a vibrazione per la testa.
4. Quando si accende il dispositivo, inizierà un trattamento automatico con luce Rossa + vibrazione. In questa modalità, il dispositivo guiderà l'utente in un trattamento supportato dalla ricerca scientifica, che prevede una terapia che alterna luce Rossa (3 minuti), Rossa + Infrarossa (3 minuti) e Blu (3 minuti) in combinazione con programmi di vibrazione, della durata di 9 minuti.
5. Premere brevemente il pulsante LED (G) per passare da una modalità di luce LED all'altra (Rossa, Rossa + Infrarossa, Blu). Ogni modalità luce a LED prevede un trattamento della durata di 3 minuti.
6. Premere brevemente il pulsante di vibrazione (H) per alternare ciascuna delle tre modalità di vibrazione (Continuous, Breathing e Wave).
7. Premere a lungo il pulsante LED (G) per spegnere il dispositivo.

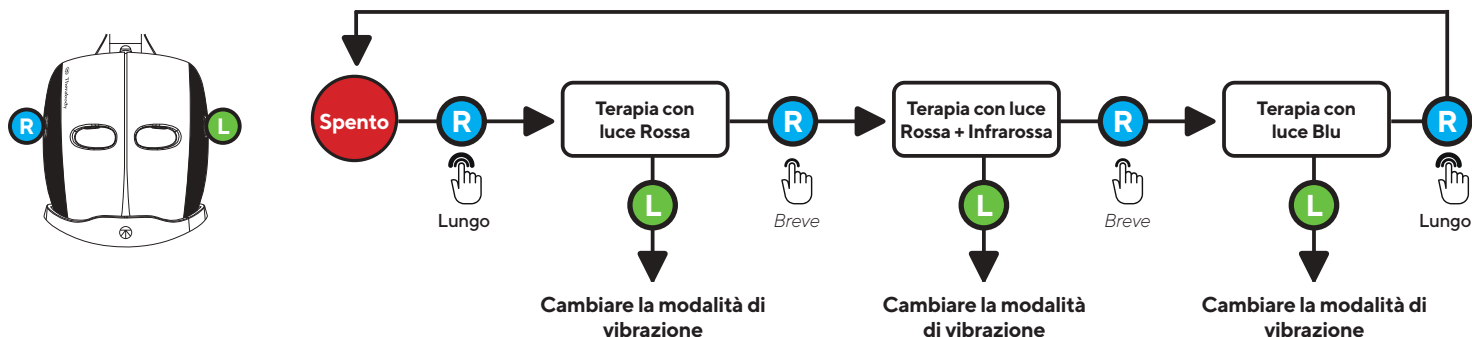

Terapia a vibrazione

1. Posizionare il dispositivo in modo sicuro e confortevole sul viso e premere a lungo il pulsante della vibrazione (H) per attivare solo la vibrazione. Questo attiva gli otto motori di vibrazione intorno agli occhi e i nove motori di vibrazione sulla parte superiore e posteriore della testa.
2. All'accensione, il dispositivo si avvierà in modalità Continuous. Premere brevemente il pulsante di vibrazione (H) per alternare ciascuna delle tre modalità di vibrazione (Continuous, Breathing e Wave). La durata del trattamento è di 15 minuti.
3. Premere brevemente il pulsante di vibrazione (H) per raggiungere la seconda modalità di vibrazione, Breathing. Lasciarsi guidare dai motori in un esercizio di respirazione. Per prima cosa, inspirare per cinque secondi man mano che l'intensità della vibrazione aumenta. La vibrazione ad alta velocità è il segnale per iniziare a espirare. Continuare ad espirare mentre la vibrazione rallenta gradualmente.
4. Premere brevemente il pulsante di vibrazione (H) per raggiungere la terza modalità di vibrazione, Wave. I modelli sequenziali di vibrazione si spostano dal viso alla testa durante il trattamento Wave.
5. Premere a lungo il pulsante di vibrazione (H) per spegnere il dispositivo.

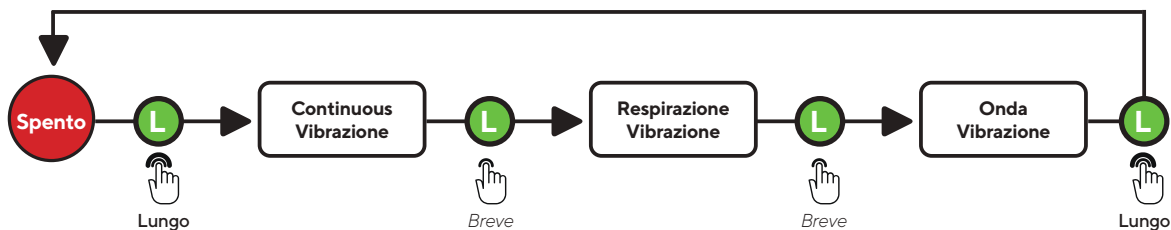
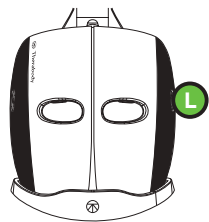

Cura e pulizia di TheraFace Mask

Manutenzione del dispositivo

Le seguenti istruzioni di manutenzione sono importanti per garantire che il dispositivo continui a funzionare come è stato progettato. La mancata osservanza di queste istruzioni può provocare il mancato funzionamento del dispositivo.

Cura e pulizia

1. Pulire il dispositivo con un panno monouso dopo ogni utilizzo.
2. Prima della pulizia, spegnere il dispositivo premendo a lungo il pulsante della luce LED (G) o il pulsante di vibrazione (H); assicurarsi che il dispositivo non sia collegato a un cavo di ricarica o a una fonte di alimentazione prima della pulizia.
3. Ispezionare visivamente il dispositivo per individuare eventuali segni evidenti di accumulo di detriti.
4. Rimuovere lo sporco visibile con un panno usa e getta inumidito con un detergente delicato. Assicurarsi di pulire le superfici interne della maschera. Successivamente, utilizzare un panno morbido con alcune gocce di alcool isopropilico al 70% per pulire e disinfettare la maschera per tre (3) minuti, in particolare la superficie interna della maschera. Ripetere questo processo tre volte. Infine, detergere con il disinfettante servendosi di un panno o un asciugamano pulito e asciutto fino a quando non sono più visibili residui. Non immergere il dispositivo in acqua né applicare una soluzione di pulizia o disinfettante in quantità eccessiva durante la pulizia.
5. Se si usa la visiera TheraFace Mask durante il trattamento, pulirla con un panno.
6. Dopo la pulizia, lasciare asciugare accuratamente il dispositivo prima di riporlo o di iniziare un altro trattamento. Un dispositivo pulito correttamente non deve avere segni visibili di detriti o umidità.

Ricarica:

- Per controllare il livello della batteria, premere brevemente il pulsante della luce LED (G) o il pulsante di vibrazione (H).
- Ciascun colore della luce corrisponde al livello della batteria:
 - Arancione: carica bassa
 - Blu: carica media
 - Verde: carica completa
- Prima di caricare la TheraFace Mask, spegnere il dispositivo premendo a lungo il pulsante LED (G) o il pulsante di vibrazione (H).
- Collegare la TheraFace Mask al cavo USB-C. La porta si trova all'interno della maschera.
- Il livello della batteria si visualizza accanto alla porta USB-C.
- Il LED lampeggia per indicare che il dispositivo è collegato correttamente e si carica. Questa luce diventa verde quando la ricarica è completa.

Nota: se si utilizza un cavo USB-C alternativo, assicurarsi che provenga da una fonte attendibile e non abbia subito danni strutturali. Non tentare di utilizzare il dispositivo durante la ricarica.

Avvertenze e indicazioni per il prodotto TheraFace Mask (Precauzioni e controindicazioni)

Informazioni generali

I prodotti Therabody sono concepiti per assecondare la naturale capacità del corpo di raggiungere la salute e il benessere. Sfruttando la scienza e la tecnologia, la gamma Therabody consente alle persone di accedere ai benefici terapeutici di svariati fenomeni naturali per soddisfare sia le loro esigenze che le loro preferenze. In alcuni casi si consiglia di modificare il modo in cui vengono utilizzati i dispositivi (precauzioni) o non è appropriato utilizzare determinati dispositivi (controindicazioni). Leggere tutte le seguenti informazioni sulla sicurezza per TheraFace Mask prima dell'uso.

Informazioni importanti sulla sicurezza

Uso generale di TheraFace Mask

Prima di utilizzare TheraFace Mask, leggere le avvertenze e le indicazioni complete.

Questo dispositivo è destinato all'uso da parte di persone in buona salute. Il dispositivo è controindicato e non deve essere utilizzato da o su individui con un'anamnesi di epilessia, convulsioni o cardiopatia. La TheraFace Mask non è raccomandata a individui con un dispositivo elettronico impiantato (come un pacemaker) o affetti da aritmia cardiaca, tumori o che abbiano avuto episodi acuti di malattie infiammatorie. Il dispositivo non è raccomandato a chi soffre di arteriosclerosi, trombosi o ha impianti nella regione del corpo da trattare. Il dispositivo non deve essere utilizzato se, nell'area da trattare, sono presenti macchie marrone scuro o nere, come grandi lentiggini, voglie, nei o verruche. Il dispositivo non è raccomandato in presenza di eczema, psoriasi, lesioni, ferite aperte o infezioni attive diverse dall'acne infiammatoria da lieve a moderata, come l'herpes labiale, nell'area da trattare. Attendere che l'area infetta guarisca prima di utilizzare il dispositivo. Il dispositivo non deve essere utilizzato in presenza di condizioni cutanee anomale causate da diabete o altre malattie sistemiche o metaboliche. In caso di anamnesi di focolai di herpes nell'area del trattamento, l'uso del dispositivo non è raccomandato a meno che non sia stato consultato un medico e si sia ricevuto un trattamento preventivo. Consultare il proprio medico prima di utilizzare il dispositivo in caso di gravidanza e/o allattamento.

Interrompere immediatamente l'uso del dispositivo al primo segno di disagio.

L'uso del dispositivo su soggetti di età inferiore ai 18 anni deve avvenire sotto la supervisione di un adulto. Se si nutrono dubbi su patologie, si stanno assumendo farmaci che causano sensibilità alla luce o si è stati sottoposti a interventi chirurgici al viso o altre procedure chirurgiche, consultare il proprio medico prima di usare il dispositivo.

Sicurezza, precauzioni e controindicazioni

Terapia con luce LED TheraFace Mask (terapie con LED Rossa, LED Rossa + IR e LED Blu)

Queste raccomandazioni derivano dalla consultazione di esperti medici e da ricerche pubblicate sulle precauzioni e controindicazioni alla data di stampa. Per informazioni aggiornate, visitare il sito <https://www.therabody.com/us/en-us/precautions-and-contraindications.html>.

Precauzioni

In queste circostanze si deve prestare la dovuta attenzione e potrebbe essere necessario modificare l'uso del dispositivo. Consultare un medico nel caso in cui si abbia o si sospetti di avere, al momento attuale, una delle seguenti condizioni o in caso di dubbi.

- Lesioni, interventi chirurgici o trattamenti facciali recenti, tra cui neurotossina, filler dermici, microneedling, laser e peeling chimici fino alla completa guarigione della pelle.
- Insorgenza al momento attuale del virus Herpes Simplex
- Abrasioni della pelle
- Applicazione di retinolo prima dell'uso della luce LED rossa

Controindicazioni

Di seguito sono elencate le circostanze in cui i potenziali rischi possono superare i benefici. Consultare un medico prima dell'uso.

- Rash cutaneo, ferite aperte, vesciche, infiammazione dei tessuti locali, infezione, lividi o tumori
- Gravidanza/allattamento
- Sensazioni anomale (ad es. intorpidimento)
- Cancro/tumori
- Epilessia
- Cardiopatia (malattia cardiaca)
- Fotoallergia o disturbo (ad esempio Lupus, porfiria)
- Medicazioni che causano sensibilità alla luce
- Medicazioni per acne infiammatorie gravi
- Estrema sensibilità alla luce
- Melasma o iperpigmentazione (soprattutto se esacerbata da un lieve calore)
- Lesioni sospette o cancro della pelle: consultare il proprio medico
- Se si assumono o si utilizzano retinolo o altri farmaci, prodotti o perossido di benzoile sensibili al sole, non utilizzare la luce a infrarossi
- Allergia al materiale del dispositivo (tessuto Lycra e TPE e silicone trasparenti di qualità medica)

Garanzia limitata

Per informazioni dettagliate sulla garanzia, si prega di visitare il sito www.therabody.com/warranty. Per ricevere una copia della garanzia per e-mail, inviare una richiesta al seguente indirizzo:

Therabody - Warranty
Attn: Customer Service
6100 Wilshire Blvd. Ste 200
Los Angeles, Ca. 90048

Terapia a vibrazione TheraFace Mask

Queste raccomandazioni derivano dalla consultazione di esperti medici e da ricerche pubblicate sulle precauzioni e controindicazioni alla data di stampa. Per informazioni aggiornate, visitare il sito <https://www.therabody.com/us/en-us/precautions-and-contraindications.html>.

Precauzioni

In queste circostanze si deve prestare la dovuta attenzione e potrebbe essere necessario modificare l'uso del dispositivo. Consultare un medico nel caso in cui si abbia o si sospetti di avere, al momento attuale, una delle seguenti condizioni o in caso di dubbi.

- Lesioni, interventi chirurgici o trattamenti facciali recenti, tra cui neurotossina, filler dermici, microneedling, laser e peeling chimici fino alla completa guarigione della pelle.
- Insorgenza al momento attuale del virus Herpes Simplex
- Abrasioni della pelle
- Ipertensione (controllata)
- Sensazioni anomale (ad es. intorpidimento)
- Sensibilità alla pressione
- Farmaci che possono alterare le sensazioni

Controindicazioni

Di seguito sono elencate le circostanze in cui i potenziali rischi possono superare i benefici. Consultare un medico prima dell'uso.

- Rash cutaneo, ferite aperte, vesciche, infiammazione dei tessuti locali, infezione, lividi o tumori
- Insorgenza di acne infiammatoria attiva
- Frattura ossea o miosite ossificante
- Ipertensione (non controllata)
- Malattia cardiaca, epatica o renale acuta o grave
- Condizioni neurologiche con conseguente perdita o alterazione della sensibilità
- Disturbi emorragici
- Recente intervento chirurgico o lesione
- Malattie del tessuto connettivo
- Insufficienza o patologia vascolare periferica
- Farmaci che fluidificano il sangue o alterano le sensazioni
- Posizionamento diretto sul sito chirurgico o sull'impianto
- Fastidio o dolore estremo
- Pacemaker, ICD o anamnesi di embolia

Si ricorda che non si tratta di un indirizzo per i resi o di un rivenditore. A questo indirizzo non saranno accettati prodotti o pacchi Therabody.

I clienti che necessitano di assistenza per i prodotti devono visitare <https://www.therabody.com/us/en-us/support/support.html> dove sono riportati i metodi di contatto disponibili.

Garanzia limitata solo a fronte di acquisto presso un rivenditore autorizzato

©2023 Therabody, Inc. Tutti i diritti riservati.

Brevetti e brevetti in corso di registrazione su www.therabody.com/patents.

AVVERTENZE SUL DISPOSITIVO

PRIMA DI UTILIZZARE O CARICARE LA TheraFace Mask, LEGGERE TUTTE LE ISTRUZIONI E LE MARCATURE DI CAUTELA PRESENTI IN QUESTO MANUALE, SUL CARICABATTERIA E SULLA TheraFace Mask. Se il dispositivo non si accende o se l'indicatore della batteria segnala un livello di carica basso, ricaricare il dispositivo prima di utilizzarlo per la prima volta. La TheraFace Mask è destinata all'uso senza prescrizione medica.

Questa TheraFace Mask non ha lo scopo di diagnosticare, curare o prevenire malattie. Therabody si impegna ad assicurare al massimo grado possibile la sicurezza della TheraFace Mask per l'uso previsto. Si tratta di uno strumento meccanico avanzato dotato di componenti elettrici. Se la TheraFace Mask e i suoi accessori non vengono usati o conservati correttamente, sussiste il rischio di incendio, scosse elettriche o lesioni. Durante l'uso della TheraFace Mask, è necessario osservare le seguenti precauzioni fondamentali:

1. USARE SOLO COME INDICATO. Usare la TheraFace Mask come descritto nel Manuale dell'utente di TheraFace Mask. Usare solo gli accessori e le parti di ricambio consigliati da Therabody. Non svolgere operazioni di manutenzione se non come indicato da Therabody.
2. NON ADATTA AI BAMBINI. La TheraFace Mask e il caricabatteria non sono destinati all'uso da parte di bambini o persone con capacità fisiche, sensoriali o di ragionamento ridotte o mancanza di esperienza e conoscenza. La TheraFace Mask non deve essere usata come giocattolo. Non giocare con il dispositivo, non piegare né tirare i componenti elettrici. Avvertire i bambini di non giocare con la TheraFace Mask o il caricabatteria.
3. AMBIENTI DI RICARICA. Caricare la TheraFace Mask con un caricabatteria USB-C. La TheraFace Mask deve essere caricata all'interno, in un luogo ben ventilato e asciutto. Non caricare la TheraFace Mask all'aperto, in bagno o entro 10 metri (3,1 piedi) da una vasca da bagno, una doccia o una piscina. Non usare la TheraFace Mask o il caricabatteria su superfici bagnate e non esporre il caricabatteria a umidità, pioggia o neve. Non utilizzare la TheraFace Mask o il caricabatteria compatibile in presenza di atmosfere esplosive (emissioni gassose, polvere o materiali infiammabili). Potrebbero generarsi scintille e, di conseguenza, incendi.
4. NON SOVRACCARICARE. Non lasciare il dispositivo collegato al caricabatteria più di un'ora dopo il completamento della ricarica. La batteria è dotata di un sistema di protezione che evita il rischio di sovraccarico. Tuttavia, il sovraccarico può ridurre la durata nel tempo.
5. NON SCHIACCIARE, LASCIAR CADERE O DANNEGGIARE IL DISPOSITIVO O IL CARICABATTERIA. Non utilizzare il caricabatteria se ha subito un urto violento, è caduto, è stato schiacciato o danneggiato in qualsiasi modo.
6. LE SOSTANZE CHIMICHE ASSOCIATE ALLA BATTERIA POSSONO PROVOCARE GRAVI USTIONI. Evitare il contatto tra batteria interna e pelle, occhi e bocca. Se da una batteria danneggiata fuoriescono sostanze chimiche, usare guanti di gomma o di neoprene per lo smaltimento. Se la pelle entra in contatto con liquidi fuoriusciti dalla batteria, lavarsi con acqua e sapone e sciacquare con aceto. Se gli occhi dovessero entrare in contatto con le sostanze chimiche della batteria, sciacquare immediatamente con acqua per 20 minuti e rivolgersi al medico. Rimuovere e smaltire eventuali indumenti contaminati.
7. NON CAUSARE CORTOCIRCUITI. La batteria va in cortocircuito se un oggetto metallico crea un collegamento fra i contatti positivi e negativi nella batteria o nel connettore 16 V. Non posizionare la batteria vicino a oggetti che possano provocare cortocircuiti, come monete, chiavi o viti conservate in tasca. Una batteria in cortocircuito può provocare incendi e lesioni personali.
8. SMALTIMENTO DEL DISPOSITIVO. Questo dispositivo contiene una batteria agli ioni di litio ed è necessario prestare attenzione durante lo smaltimento del dispositivo. Prima di smaltire il dispositivo, consultare le leggi e i requisiti locali relativi allo smaltimento della batteria agli ioni di litio. Il metodo di smaltimento preferito è il riciclo dell'intero dispositivo.
9. ASSISTENZA. Se il dispositivo non funziona correttamente, ha ricevuto un colpo secco, è caduto, è stato danneggiato, è stato lasciato all'aperto o è caduto in acqua, non utilizzarlo. Non tentare di riparare o smontare il dispositivo; in caso contrario, si possono provocare scosse elettriche o incendi.
10. UTILIZZO. Interrompere l'uso della TheraFace Mask se si avverte dolore intenso. Se, in qualsiasi momento durante il trattamento, si dovesse avvertire dolore o disagio oltre la misura causata da un sacchetto di ghiaccio o da una doccia calda, interrompere immediatamente il trattamento e rimuovere il dispositivo. Interrompere l'uso del dispositivo se si surriscalda o se diventa insopportabilmente caldo.
11. CURA DEL CAVO USB-C THERABODY. Scollegare il cavo quando non è in uso. Tirare la spina e non il cavo, al fine di ridurre il rischio di danni a spina e cavo. Conservare il cavo per assicurarsi di non calpestarlo, inciampare o provocare danni o sollecitazioni. Tenere lontano il cavo da superfici riscaldate, olio e spigoli. Non utilizzare il dispositivo se un cavo o una spina sono danneggiati, se non funziona correttamente, se è caduto, ha subito danni o è caduto in acqua. Non tirare il cavo del caricabatteria, né sottoporlo a trazione. Non maneggiare il cavo con le mani bagnate. Se il dispositivo viene riposto per un lungo periodo, la batteria deve essere interamente carica. Therabody non è responsabile di danni che possono verificarsi a causa dell'uso di caricabatteria di terze parti.
12. NON UTILIZZARE SOTTO COPERTE E CUSCINI. Può verificarsi un surriscaldamento e provocare incendi, scosse elettriche o lesioni.
13. BATTERIA. Il dispositivo è presente una sola posizione corretta di inserimento dell'USB-C. Non forzare il cavo in posizione. Quando inserito, il logo Therabody deve essere rivolto verso l'alto.
14. CONSERVAZIONE DELLA TheraFace Mask, DELLA BATTERIA E DEL CAVO DI RICARICA. Conservare in un luogo fresco e asciutto. Caricare la TheraFace Mask solo quando la temperatura ambiente è compresa tra 0 °C/32 °F e 40 °C/104 °F. Non conservare la TheraFace Mask, le batterie o il caricabatteria dove le temperature possono superare 40 °C/104 °F, ad esempio sotto la luce solare diretta, in un veicolo o in un edificio con rivestimento metallico durante l'estate.
15. CURA DEL DISPOSITIVO. La TheraFace Mask NON è impermeabile. Il dispositivo non è lavabile in lavatrice. Non collocare o riporre il dispositivo dove potrebbe accidentalmente cadere in vasche da bagno o lavandini. Non immergere né far cadere in acqua o in altri liquidi. Non tentare di recuperare il dispositivo se cade in acqua o se entra in contatto con essa. Scollegarlo immediatamente dalla corrente. Pulire il dispositivo secondo le istruzioni riportate nella sezione "Cura e la pulizia" sopra riportata.
16. NON SMONTARE. Lo smontaggio o il riassetto scorretto possono comportare il rischio di scosse elettriche, incendi o contatto con sostanze chimiche contenute nella batteria. Se il dispositivo, le batterie o il caricabatteria vengono smontati o se alcune parti vengono rimosse, la garanzia sarà invalidata.

Distribuito da:
Therabody International Limited, Marine House, Clanwilliam Place, Dublino, Irlanda
Therabody UK Limited, 55 Ludgate Hill, 2nd Floor, Londra EC4M7JW

Therabody Australia Pty. Ltd., The Commons South Yarra, 11 Wilson Street, South Yarra VIC 3141
australia@therabodycorp.com



Risoluzione dei problemi

PROBLEMA	POSSIBILE CAUSA	AZIONE CORRETTIVA
Il dispositivo non si accende	<ol style="list-style-type: none"> 1. Il livello della batteria è basso 2. Non si riesce ancora ad accendere 	<p>Caricare il dispositivo</p> <hr/> <p>Contattare Therbody</p>
Il motore di vibrazione non ruota	<ol style="list-style-type: none"> 1. Il motore o il collegamento è stato danneggiato 	<p>Prova a caricare completamente il dispositivo, a rimuovere il cavo di ricarica e a premere il pulsante sinistro per 3 secondi. Se il problema persiste, contatta Therbody.</p>
La batteria non si carica	<ol style="list-style-type: none"> 1. La temperatura ambiente è troppo alta o troppo bassa 2. Possibile batteria difettosa 3. Cavo di ricarica difettoso 	<p>Caricare il dispositivo quando la temperatura ambiente è compresa tra 5 °C e 35 °C</p> <hr/> <p>Contattare Therbody</p> <hr/> <p>Prova a utilizzare un cavo USB-C e un adattatore diversi</p>

Etichette

SIMBOLI	DESCRIZIONE	LUOGO
IP 22	Grado di protezione contro l'ingresso di acqua	Sull'etichetta di classificazione
	Leggere le istruzioni prima dell'uso	Sull'etichetta di classificazione
	Livello di protezione parte applicata tipo BF	Sull'etichetta di classificazione
CE	Conforme alla Direttiva 2014/30/UE sulla compatibilità elettromagnetica	Sull'etichetta di classificazione (solo nell'UE)
UK CA	In conformità con le normative del Regno Unito	Sull'etichetta di classificazione (solo nell'UE)
	Therbody, Inc. Los Angeles, CA 90048	Sull'etichetta di classificazione

Etichette

SIMBOLI	DESCRIZIONE	LUOGO
 UDI: (01) 001030000000 (10) 2143 (21) 00001	Identificazione univoca del dispositivo (UDI)	Sull'etichetta di classificazione
	Raccolta differenziata dei rifiuti di apparecchiature elettriche ed elettroniche. Nota: per ulteriori informazioni sullo smaltimento delle apparecchiature, delle relative parti e accessori, contattare il distributore locale.	Sull'etichetta di classificazione
	Marchio RCM	Sull'etichetta di classificazione

Ambiente operativo/di stoccaggio:

Temperatura di esercizio: da 0 a circa 35 °C

Umidità relativa, in esercizio: ≤85%

Temperatura, conservazione: da -10 a circa 50 °C

Umidità relativa, stoccaggio/spedizione: ≤85%

Pressione atmosferica: 70,0 kPa ~ 106,0 kPa

Indicazioni e dichiarazione del produttore – Emissioni elettromagnetiche – Per tutte le APPARECCHIATURE E I SISTEMI

INDICAZIONI E DICHIARAZIONE DEL PRODUTTORE – EMISSIONI ELETTROMAGNETICHE

La **TheraFace Mask** è destinata all'uso nell'ambiente elettromagnetico specificato di seguito. Il cliente o l'utente della **TheraFace Mask** devono assicurarsi che sia utilizzata in un tale ambiente.

TEST DELLE EMISSIONI	CONFORMITÀ	AMBIENTE ELETTROMAGNETICO: GUIDA
Emissioni RF CISPR 11	Gruppo 1	La TheraFace Mask utilizza l'energia RF solo per la sua funzione interna. In questo caso, le sue emissioni RF sono molto basse e probabilmente non provocano interferenze alle apparecchiature elettroniche vicine.
Emissioni RF CISPR 11	Classe B	
Emissioni di correnti armoniche IEC 61000-3-2	Classe A	
Fluttuazioni di tensione/emissioni di flicker IEC 61000-3-3	Conforme	

INDICAZIONI E DICHIARAZIONE DEL PRODUTTORE – IMMUNITÀ ELETTROMAGNETICA

La **TheraFace Mask** è destinata all'uso nell'ambiente elettromagnetico specificato di seguito. Il cliente o l'utente della **TheraFace Mask** deve assicurarsi che venga utilizzata in tale ambiente.

PROVA DI IMMUNITÀ	LIVELLO DI PROVA IEC 60601	LIVELLO DI CONFORMITÀ	AMBIENTE ELETTROMAGNETICO: GUIDA
Scarica elettrostatica (ESD) IEC 61000-4-2	A contatto ± 8 kV In aria ± 2 kV, ± 4 kV, ± 8 kV, ± 15 kV	A contatto ± 8 kV In aria ± 2 kV, ± 4 kV, ± 8 kV, ± 15 kV	I pavimenti devono essere rivestiti in legno, cemento o piastrelle di ceramica. Se i pavimenti sono rivestiti in materiale sintetico, l'umidità relativa deve essere pari almeno al 30%.
Transitori veloci/raffiche di impulsi elettrici IEC 61000-4-4	± 2 kV per linee di alimentazione ± 1 kV per linee in ingresso/uscita	± 2 kV per linee di alimentazione	La qualità dell'alimentazione di rete deve essere quella di un tipico ambiente commerciale o domestico.
Sovratensione transitoria IEC 61000-4-5	± 1 kV modo differenziale ± 2 kV modo comune	± 1 kV modo differenziale	La qualità dell'alimentazione di rete deve essere quella di un tipico ambiente commerciale o domestico.
Cali di tensione, brevi interruzioni e variazioni di tensione sulle linee di alimentazione in ingresso IEC 61000-4-11	0% UT; 0,5 cicli g) A 0°, 45°, 90°, 135°, 180°, 225°, 270° e 315° 0% UT; 1 ciclo e 70% UT; 25/30 cicli Monofase: a 0° 0% UT; 250/300 cicli	45°, 90°, 135°, 180°, 225°, 270° e 315° 0% UT; 1 ciclo e 70% UT; 25/30 cicli Monofase: a 0° 0% UT; 250/300 cicli	La qualità dell'alimentazione di rete deve essere quella di un tipico ambiente commerciale o domestico. Se l'utente di TheraFace Mask necessita di un funzionamento continuo durante le interruzioni della rete elettrica, si raccomanda di alimentare TheraFace Mask con un gruppo di continuità o una batteria.
Frequenza di rete (campo magnetico da 50/60 Hz) IEC 61000-4-8	30 A/m	30 A/m	I campi magnetici alla frequenza di rete devono essere ai livelli caratteristici di un tipico ambiente commerciale o domestico.

NOTA U_i è la tensione di rete CA prima dell'applicazione del livello di test.

La **TheraFace Mask** è destinata all'uso nell'ambiente elettromagnetico specificato di seguito. Il cliente o l'utente della **TheraFace Mask** deve assicurarsi che venga utilizzata in tale ambiente.

PROVA DI IMMUNITÀ	LIVELLO DI PROVA IEC 60601	LIVELLO DI CONFORMITÀ	AMBIENTE ELETTROMAGNETICO: GUIDA
RF condotta IEC 61000-4-6	3 Vrms Da 150 kHz a 80 MHz 6 V in bande ISM e radioamatoriali tra 0,15 MHz e 80 MHz	3 Vrms Da 150 kHz a 80 MHz 6 V in bande ISM e radioamatoriali tra 0,15 MHz e 80 MHz	<p>Gli apparecchi di comunicazione RF portatili e mobili devono essere usati rispettando la distanza di separazione da qualsiasi parte della TheraFace Mask, inclusi i cavi, raccomandata, calcolata con l'equazione applicabile alla frequenza del trasmettitore.</p> <p>Distanza di separazione raccomandata: $d = \left[\frac{3,5}{V_1} \right] \sqrt{P}$ $d = \left[\frac{12}{V_2} \right] \sqrt{P}$ $d = \left[\frac{3,5}{E_1} \right] \sqrt{P}$ $d = \left[\frac{7}{E_2} \right] \sqrt{P}$</p> <p style="text-align: center;">Da 80 MHz a 800 MHz Da 800 MHz a 2,7 GHz</p>
RF irradiata IEC 61000-4-3	10 V/m Da 80 MHz a 2,5 GHz Specifiche dei test da 385 MHz a 5,785 MHz per apparecchiature di comunicazione wireless per l'IMMUNITÀ DELLA APERTURA DELL'INVOLUCRO a RF (vedere la tabella 9 di IEC 60601-1-2:2014)	10 V/m da 80 MHz a 2,5 GHz Specifiche dei test da 385 MHz a 5,785 MHz per apparecchiature di comunicazione wireless per l'IMMUNITÀ DELLA APERTURA DELL'INVOLUCRO a RF (vedere la tabella 9 di IEC 60601-1-2:2014)	<p>dove P è la potenza di uscita massima del trasmettitore in watt (W) secondo il produttore del trasmettitore e d è la distanza di separazione consigliata in metri (m).^b</p> <p>Le intensità di campo dei trasmettitori RF fissi, determinate da un'indagine elettromagnetica del sito,^a devono essere inferiori al livello di conformità in ciascuna gamma di frequenze.^b</p> <p>Possono verificarsi interferenze nelle vicinanze dell'apparecchiatura contrassegnata dal seguente simbolo: </p> <p>NOTA 1 A 80 MHz e 800 MHz, si applica la gamma di frequenze più elevata.</p> <p>NOTA 2 Le presenti linee guida potrebbero non applicarsi in tutte le situazioni. Il campo elettromagnetico è influenzato dall'assorbimento e dalla riflessione di strutture, oggetti e persone.</p>

- a Le bande ISM (industriale, scientifica e medica) tra 150 kHz e 80 MHz vanno da 6,765 MHz a 6,795 MHz; da 13,553 MHz a 13,567 MHz; da 26,957 MHz a 27,283 MHz e da 40,66 MHz a 40,70 MHz. Le bande radioamatoriali tra 0,15 MHz e 80 MHz vanno da 1,8 MHz a 2,0 MHz, da 3,5 MHz a 4,0 MHz, da 5,3 MHz a 5,4 MHz, da 7 MHz a 7,3 MHz, da 10,1 MHz a 10,15 MHz, da 14 MHz a 14,2 MHz, da 18,07 MHz a 18,17 MHz, da 21,0 MHz a 21,4 MHz, da 24,89 MHz a 24,99 MHz, da 28,0 MHz a 29,7 MHz e da 50,0 MHz a 54,0 MHz.
- b I punti di forza del campo da trasmettitori fissi, come le stazioni base per radiotelefoni (cellulari/cordless) e radiomobili terrestri, radio amatoriali, trasmissioni radio AM e FM e trasmissioni televisive non possono essere previsti teoricamente con precisione. Per valutare l'ambiente elettromagnetico dovuto a trasmettitori RF fissi, si deve prendere in considerazione un rilevamento elettromagnetico in loco. Se l'intensità di campo misurata nella posizione in cui la TheraFace Mask è utilizzata supera il livello di conformità RF applicabile sopra indicato, la TheraFace Mask deve essere osservata per verificare il normale funzionamento. Qualora si osservino prestazioni anomale, potrebbero essere necessarie ulteriori misure, come il riorientamento o la ricollocazione della TheraFace Mask.
- c Nella gamma di frequenze da 150 kHz a 80 MHz, le intensità di campo devono essere inferiori a 3 V/m.

Distanze di separazione raccomandate tra apparecchiature di comunicazione RF portatili e mobili e l'APPARECCHIATURA o il SISTEMA - per APPARECCHIATURA e SISTEMI

Distanze di separazione raccomandate tra apparecchiature di comunicazione RF portatili e mobili e la **TheraFace Mask**

La TheraFace Mask è destinata all'uso in un ambiente elettromagnetico in cui i disturbi RF irradiati siano controllati. Il cliente o l'utente della TheraFace Mask può contribuire a prevenire le interferenze elettromagnetiche mantenendo una distanza minima tra le apparecchiature di comunicazione RF portatili e mobili (trasmettitori) e la TheraFace Mask come raccomandato di seguito, in base alla potenza massima in uscita dell'apparecchiatura di comunicazione

Potenza massima in uscita del trasmettitore W	Distanza di separazione in base alla frequenza del trasmettitore m	Distanza di separazione in base alla frequenza del trasmettitore			
		da 150 kHz a 80 MHz al di fuori delle bande ISM e radioamatoriali	da 150 kHz a 80 MHz all'interno delle bande ISM e radioamatoriali	da 80 MHz a 800 MHz	da 80 MHz a 800 MHz
		$d = \left[\frac{3,5}{V_1} \right] \sqrt{P}$	$d = \left[\frac{12}{V_2} \right] \sqrt{P}$	$d = \left[\frac{12}{V_2} \right] \sqrt{P}$	$d = \left[\frac{7}{E_1} \right] \sqrt{P}$
0,01	0,12	0,20	0,035	0,07	
0,1	0,38	0,63	0,11	0,22	
1	1,2	2,00	0,35	0,70	
10	3,8	6,32	1,10	2,21	
100	12	20,00	35	70	

Per i trasmettitori con potenza massima in uscita non elencata qui sopra, la distanza di separazione di metri (m) raccomandata può essere stimata utilizzando l'equazione applicabile alla frequenza del trasmettitore, dove P è la potenza nominale massima in uscita del trasmettitore in watt (W) secondo quanto indicato dal produttore del trasmettitore.

NOTA 1 A 80 MHz e 800 MHz, si applica la distanza di separazione relativa alla gamma di frequenze più elevata.

NOTA 2 Le presenti linee guida potrebbero non applicarsi in tutte le situazioni. La propagazione elettromagnetica è influenzata dall'assorbimento e dalla riflessione di strutture, oggetti e persone.



Si prega di rispettare le ordinanze e i regolamenti in vigore circa lo smaltimento dei rifiuti elettrici.

Produktübersicht

TheraFace Mask

Die fortschrittlichste LED-Maske mit gezielter Vibration.

Vorgesehene Verwendung

TheraFace Mask kann die folgenden Wirkungen erzielen:

- Rotlicht kann das Auftreten von Falten im Gesicht reduzieren
- Blaulicht kann das Auftreten von leichter bis mittelschwerer Akne reduzieren
- Rot- und Infrarotlicht können das Auftreten von Falten im gesamten Gesicht reduzieren.

Das Gerät kann bei allen Hauttypen (Fitzpatrick-Typen 1 – 6) sicher angewendet werden.

Was ist enthalten?

- 1 TheraFace Mask-Gerät
- 2 Augenschutz (montiert)
- 3 Nicht ladefähiger Geräteständer
- 4 USB-C Kabel
- 5 Gebrauchsanweisung:

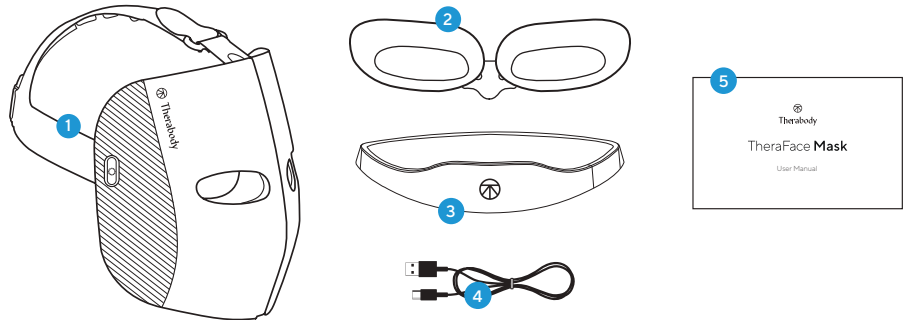

Lernen Sie Ihre TheraFace Mask kennen.

- A Einheiten für die Kopfmassage
- B Pads für die Gesichtsmassage
- C Multicolor-LEDs
- D Augenschutz
- E USB-C-Anschluss
- F LED-Anzeige
- G LED-Taste
- H Vibrationstaste

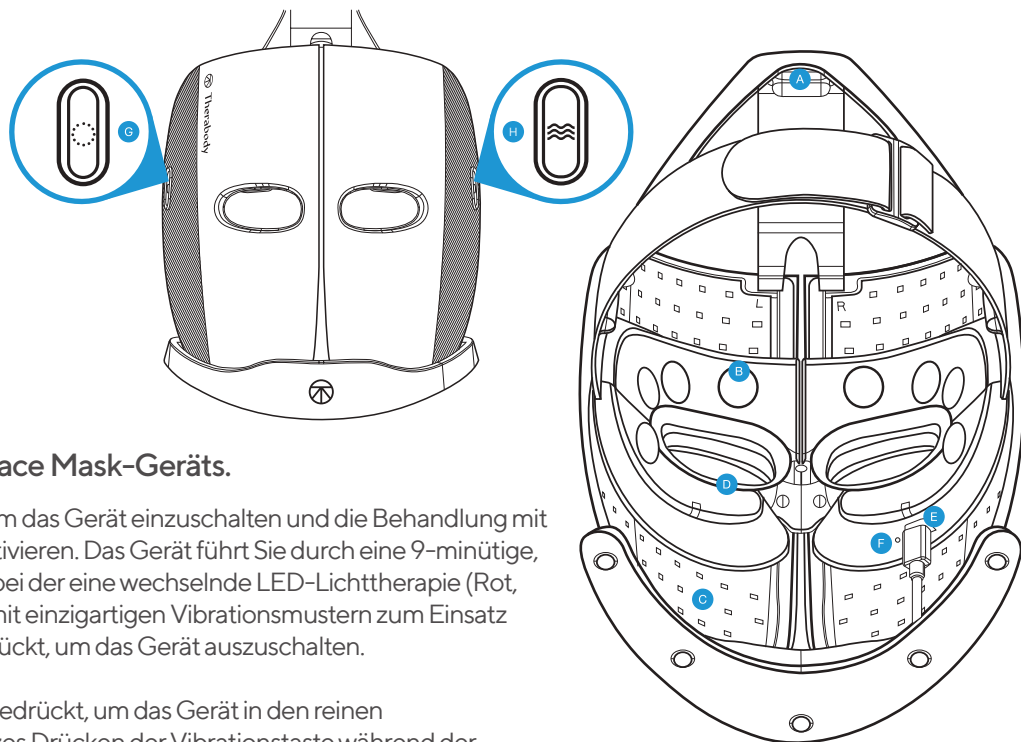

Erste Schritte

Ein- und Ausschalten des TheraFace Mask-Geräts.

Halten Sie die LED-Taste (G) gedrückt, um das Gerät einzuschalten und die Behandlung mit LED-Licht und Vibrationsmassage zu aktivieren. Das Gerät führt Sie durch eine 9-minütige, wissenschaftlich fundierte Behandlung, bei der eine wechselnde LED-Lichttherapie (Rot, Rot + Infrarot und Blau) in Kombination mit einzigartigen Vibrationsmustern zum Einsatz kommt. Halten Sie die gleiche Taste gedrückt, um das Gerät auszuschalten.

Halten Sie die Vibrationstaste (H) lange gedrückt, um das Gerät in den reinen Vibrationsmodus zu schalten. Durch kurzes Drücken der Vibrationstaste während der Behandlung können Sie den Vibrationsmodus ändern. Halten Sie die gleiche Taste gedrückt, um das Gerät auszuschalten.

Automatisches Ausschalten

Wenn das Gerät nicht manuell durch Gedrückthalten der LED- oder Vibrationstaste ausgeschaltet wird, schaltet es sich nach jeder Behandlung automatisch ab (LED + Vibration: nach einer 9-minütigen Behandlung; reine Vibration: nach einer 15-minütigen Behandlung).

Die wichtigsten ersten Schritte:

1. Beginnen Sie mit einem sauberen, trockenen Gesicht.
2. Schieben Sie den Augenschutz der TheraFace Mask durch die Aussparungen, die in der Nähe der Nase zusammenlaufen, in die Maske. Die Verwendung des Augenschutzes ist optional; er kann jedoch die Belastung der Augen durch das Licht verringern. Wenn Sie den Augenschutz nicht verwenden möchten, sollten Sie Ihre Augen während der Behandlung geschlossen halten. Schauen Sie während der Behandlung nicht in das LED-Licht. *Bei normaler Verwendung des Augenschutzes der TheraFace Mask kann es zu Rötungen im Augenbereich kommen. Eine gewisse Rötung ist normal und sollte innerhalb von 5-10 Minuten nach der Verwendung der TheraFace Mask abklingen.
3. Setzen Sie das Gerät auf Ihr Gesicht und stellen Sie die beiden Klettverschlüsse auf die gewünschte Passform ein.
4. Um das Gerät einzuschalten, halten Sie die LED-Taste (G) gedrückt, um LED-Licht und Vibration einzuschalten. Alternativ halten Sie die Vibrationstaste (H) gedrückt, um ausschließlich die Vibration einzuschalten.
5. Drücken Sie kurz auf die Vibrationstaste (H) oder die LED-Taste, um zwischen den einzelnen Vibrationsmodi (Kontinuierlich, Atmung und Welle) zu wechseln.
6. Genießen Sie die gewählte Behandlung.

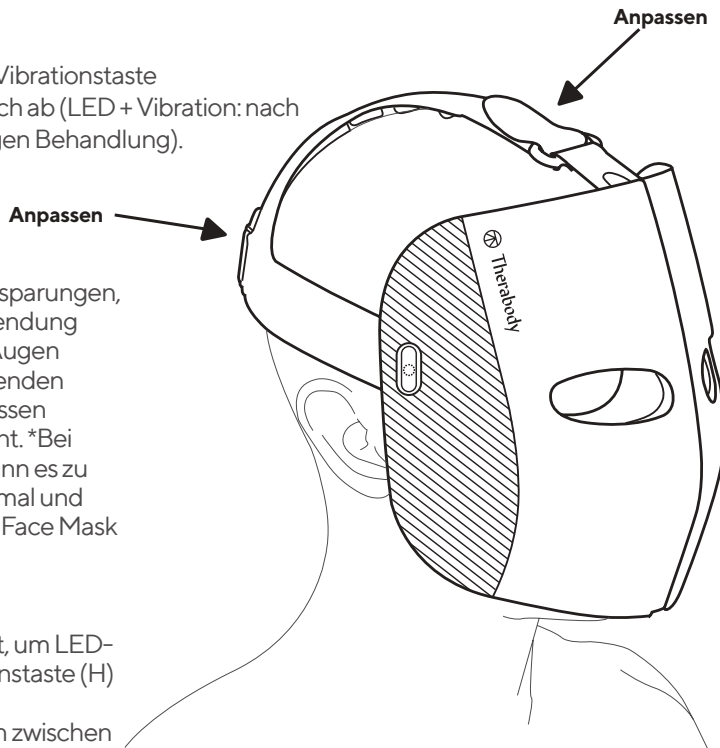

*Die normale Anwendung der TheraFace Mask erhöht die Durchblutung des gesamten Gesichts, was zu Rötungen im Bereich der Stirn, der Schläfen und der unteren Augenpartie führen kann. Eine gewisse Rötung ist hierbei normal und sollte innerhalb von 5-10 Minuten nach der Anwendung der TheraFace Mask abklingen.

Verwendung des TheraFace Mask-Geräts

Lichttherapie für das ganze Gesicht

1. Setzen Sie das Gerät sicher und bequem auf Ihr Gesicht.
2. Die TheraFace Mask verfügt über drei Wellenlängenoptionen für die LED-Lichttherapie: Rot, Rot + Infrarot, Blau.
3. Halten Sie die LED-Taste (G) gedrückt, um das LED-Licht und die Vibration einzuschalten. Dadurch werden die 648 Multicolor-LEDs um das Gesicht herum, die acht Vibrationsmotoren um die Augen herum und die neun Vibrationsmotoren auf der Kopfoberseite und am Hinterkopf eingeschaltet. Die Vibrationstherapie für Gesicht und Kopf begleitet die LED-Lichtbehandlung während der Anwendung von Rotlicht und Rot- plus Infrarotlicht. Bei der Behandlung mit Blaulicht ist nur die Vibrationstherapie für den Kopf verfügbar.
4. Wenn Sie das Gerät einschalten, beginnt es automatisch mit einer Rotlicht- und Vibrationsbehandlung. In diesem Modus führt Sie das Gerät durch eine 9-minütige, wissenschaftlich fundierte Behandlung, bei der eine wechselnde Lichttherapie mit Rotlicht (3 Minuten), Rot- plus Infrarotlicht (3 Minuten) und Blaulicht (3 Minuten) in Kombination mit Vibrationsmustern zum Einsatz kommt.
5. Drücken Sie kurz auf die LED-Taste (G), um zwischen den drei LED-Lichtmodi (Rot, Rot + Infrarot, Blau) umzuschalten. Jeder LED-Lichtmodus entspricht einer 3-minütigen Behandlung.
6. Drücken Sie kurz auf die Vibrationstaste (H), um zwischen den drei Vibrationsmodi (Kontinuierlich, Atmung und Welle) zu wechseln.
7. Halten Sie die LED-Taste (G) gedrückt, um das Gerät auszuschalten.

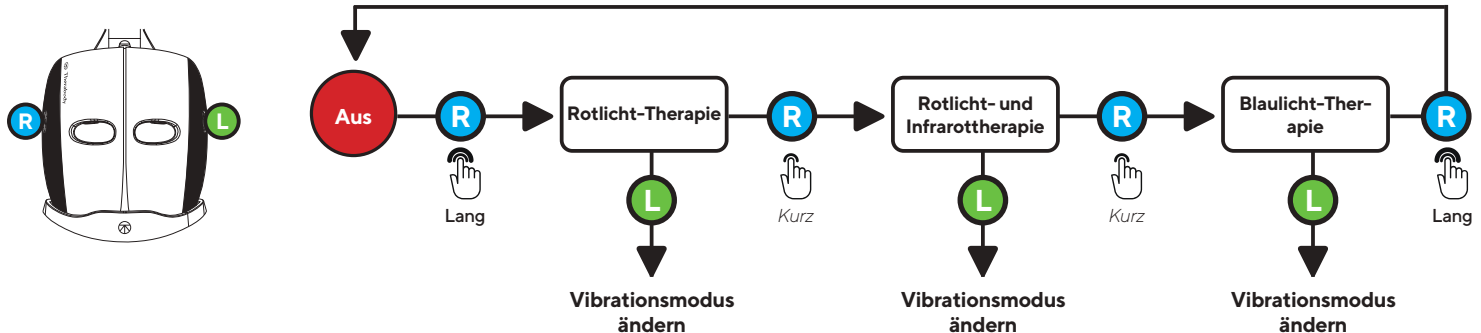

Vibrationstherapie

1. Setzen Sie das Gerät sicher und bequem auf Ihr Gesicht und halten Sie die Vibrationstaste (H) gedrückt, um die Vibration einzuschalten. Damit schalten Sie die acht Vibrationsmotoren um die Augen herum und die neun Vibrationsmotoren auf der Kopfoberseite und am Hinterkopf ein.
2. Wenn Sie das Gerät einschalten, beginnt es im Modus „Kontinuierlich“. Drücken Sie kurz auf die Vibrationstaste (H), um zwischen den drei Vibrationsmodi (Kontinuierlich, Atmung und Welle) zu wechseln. Die Behandlungszeit beträgt 15 Minuten.
3. Drücken Sie kurz auf die Vibrationstaste (H), um den zweiten Vibrationsmodus (Atmung) zu aktivieren. Lassen Sie sich von den Motoren durch eine Atemübung leiten. Atmen Sie zunächst fünf Sekunden lang ein, während die Intensität der Vibration zunimmt. Die hohe Vibrationsgeschwindigkeit ist Ihr Signal, mit dem Ausatmen zu beginnen. Atmen Sie weiter aus, während sich die Vibration allmählich verlangsamt.
4. Drücken Sie kurz die Vibrationstaste (H), um den dritten Vibrationsmodus (Welle) zu aktivieren. Während dieser Behandlung bewegen sich sequenzielle Vibrationsmuster vom Gesicht zum Kopf.
5. Halten Sie die Vibrationstaste (H) gedrückt, um das Gerät auszuschalten.

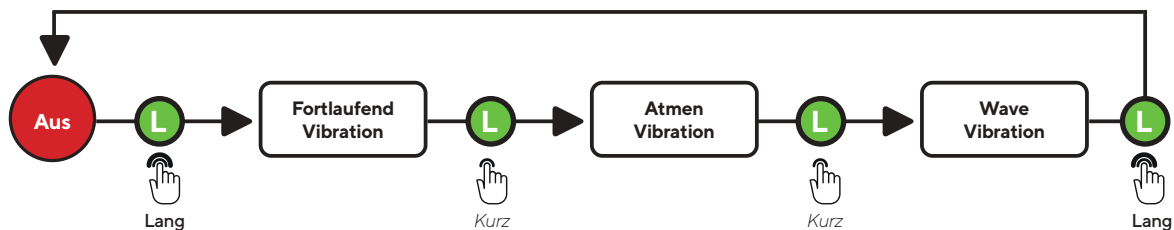
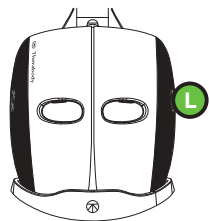

TheraFace Mask – Pflege und Reinigung

Pflege des Geräts

Die folgenden Wartungsanweisungen sind wichtig, um sicherzustellen, dass Ihr Gerät weiterhin so funktioniert, wie es entwickelt wurde. Die Nichtbeachtung dieser Anweisungen kann dazu führen, dass Ihr Gerät nicht mehr funktioniert.

Pflege und Reinigung

1. Wischen Sie das Gerät nach jedem Gebrauch mit einem Einwegtuch sauber.
2. Schalten Sie das Gerät vor der Reinigung aus, indem Sie die Taste für das LED-Licht (G) oder die Vibrationstaste (H) gedrückt halten. Achten Sie vor der Reinigung darauf, dass Ihr Gerät nicht an ein Ladekabel oder eine Stromquelle angeschlossen ist.
3. Überprüfen Sie das Gerät visuell auf offensichtliche Anzeichen von Schmutzablagerungen.
4. Wischen Sie alle sichtbaren Verschmutzungen mit einem Einwegtuch ab, das mit einem milden Reinigungsmittel befeuchtet ist. Achten Sie darauf, auch die Innenflächen der Maske abzuwischen. Verwenden Sie anschließend ein weiches, mit 70 % Isopropylalkohol befeuchtetes Tuch, um die Maske drei (3) Minuten lang abzuwischen und zu desinfizieren, insbesondere die Innenflächen der Maske. Wiederholen Sie diesen Vorgang dreimal. Wischen Sie abschließend das Desinfektionsmittel mit einem sauberen, trockenen Tuch oder Handtuch ab, bis keine sichtbaren Rückstände mehr vorhanden sind. Tauchen Sie das Gerät nicht in Wasser und verwenden Sie während der Reinigung nicht übermäßig viel Reinigungslösung oder Desinfektionsmittel.
5. Wenn Sie den Augenschutz der TheraFace Mask während der Behandlung verwenden, wischen Sie auch diesen ab.
6. Lassen Sie das Gerät nach der Reinigung gründlich trocknen, bevor Sie es verstauen oder mit einer weiteren Behandlung beginnen. Ein ordnungsgemäß gereinigtes Gerät sollte keine sichtbaren Anzeichen von Verschmutzungen oder Feuchtigkeit aufweisen.

Aufladen:

- Um den Akkuladestand zu überprüfen, drücken Sie kurz auf die LED-Lichttaste (G) oder die Vibrationstaste (H).
- Jede Lichtfarbe entspricht einem Akkuladestand:
 - Orange: Niedriger Ladestand
 - Blau: Mittlerer Ladestand
 - Grün: Voller Ladestand
- Vor dem Aufladen der TheraFace Mask schalten Sie das Gerät durch langes Drücken der LED-Taste (G) oder der Vibrationstaste (H) aus.
- Schließen Sie die TheraFace Mask an das USB-C-Kabel an. Der Anschluss befindet sich im Inneren der Maske.
- Der Akkuladestand wird neben dem USB-C-Anschluss angezeigt.
- Die LED blinkt, sobald das Gerät richtig angeschlossen ist und geladen wird. Nach Abschluss des Ladevorgangs schaltet sich die LED auf grün.

Hinweis: Wenn Sie ein alternatives USB-C-Kabel verwenden, sollten Sie sicherstellen, dass dieses von einem vertrauenswürdigen Hersteller stammt und keine strukturellen Schäden aufweist. Versuchen Sie nicht, das Gerät während des Ladevorgangs zu benutzen.

TheraFace Mask – Warnhinweise und Leitlinien (Vorsichtsmaßnahmen und Kontraindikationen)

DE Hintergrund

Die Produkte von Therabody sind darauf ausgerichtet, die natürliche Fähigkeit des Körpers zum Erreichen von Gesundheit und Wohlbefinden zu aktivieren. Mit Hilfe von Wissenschaft und Technologie ermöglicht das Therabody-Portfolio den Menschen den Zugang zu den therapeutischen Vorteilen verschiedener natürlicher Phänomene, um sowohl ihre Bedürfnisse als auch ihre Vorlieben zu erfüllen. Manchmal kann es ratsam sein, die Art und Weise der Verwendung von Produkten zu ändern (Vorsichtsmaßnahmen), oder manchmal ist die Verwendung bestimmter Produkte nicht angebracht (Kontraindikationen). Bitte lesen Sie die folgenden Sicherheitsinformationen TheraFace Mask vor der Anwendung sorgfältig durch.

Wichtige Sicherheitshinweise

Allgemeine Anwendung der TheraFace Mask

Lesen Sie vor der Verwendung der TheraFace Mask die vollständigen Warnhinweise und Anleitungen.

Dieses Gerät ist für die Verwendung durch Personen mit guter Gesundheit bestimmt. Dieses Gerät ist kontraindiziert und sollte nicht von oder bei Personen mit Epilepsie, Krampfanfällen oder Kardiomyopathie in der Vorgeschichte verwendet werden. Die TheraFace Mask wird nicht für Personen empfohlen, die ein elektronisches implantiertes Gerät (z. B. einen Herzschrittmacher), Herzrhythmusstörungen, Tumore oder akute Episoden von Entzündungskrankheiten haben. Das Gerät wird nicht für Personen empfohlen, die Arteriosklerose, Thrombosen oder Implantate in der zu behandelnden Körperregion haben. Das Gerät sollte nicht verwendet werden, wenn Sie dunkelbraune oder schwarze Flecken, wie z. B. große Sommersprossen, Muttermale, Leberflecken oder Warzen, an der zu behandelnden Stelle haben. Das Gerät wird nicht empfohlen, wenn Sie an der zu behandelnden Stelle Ekzeme, Schuppenflechte, Läsionen, offene Wunden oder andere aktive Infektionen als leichte bis mittelschwere entzündliche Akne (z. B. Fieberbläschen) haben. Warten Sie mit der Verwendung des Geräts, bis die infizierte Stelle abgeheilt ist. Das Gerät sollte nicht verwendet werden, wenn Sie unter anormalen Hautbedingungen leiden, die durch Diabetes oder andere systemische oder metabolische Krankheiten verursacht werden. Wenn bei Ihnen in der Vergangenheit Herpesausbrüche im Behandlungsbereich aufgetreten sind, wird von der Anwendung des Geräts abgeraten, es sei denn, Sie haben Ihren Arzt oder Ihre Ärztin konsultiert und sich vor der Verwendung des Geräts einer vorbeugenden Behandlung unterzogen. Bitte konsultieren Sie vor der Anwendung des Geräts Ihren Arzt oder Ihre Ärztin, wenn Sie schwanger sind und/oder stillen.

Brechen Sie die Anwendung des Geräts beim ersten Anzeichen von Unwohlsein sofort ab.

Personen unter 18 Jahren, die dieses Gerät benutzen, sollten von einem Erwachsenen beaufsichtigt werden. Wenn Sie gesundheitliche Vorbehalte haben, Medikamente einnehmen, die Lichtempfindlichkeit verursachen, oder sich einer Gesichtsoperation oder einem anderen chirurgischen Eingriff unterzogen haben, konsultieren Sie bitte vor der Verwendung des Geräts Ihren Arzt oder Ihre Ärztin.

Sicherheits- und Vorsichtsmaßnahmen sowie Kontraindikationen

TheraFace Mask – LED-Lichttherapie (Therapien mit Rotlicht-LEDs, Rotlicht- plus Infrarot-LEDs und Blaulicht-LEDs)

Diese Empfehlungen beruhen auf der Beratung mit medizinischen ExpertInnen und der veröffentlichten Forschung in Bezug auf Vorsichtsmaßnahmen und Kontraindikationen und entsprechen dem Stand zum Zeitpunkt der Veröffentlichung. Aktuelle Informationen erhalten Sie online unter <https://www.therabody.com/us/en-us/precautions-and-contraindications.html> Klicken Sie am Ende der Seite auf „Vorsichtsmaßnahmen“.

Vorsichtsmaßnahmen

Unter diesen Umständen ist besondere Vorsicht geboten, und die Verwendung des Geräts muss möglicherweise angepasst werden. Sollten Sie an einer der folgenden Erkrankungen leiden oder vermuten, dass Sie an einer solchen leiden, oder weitere Fragen haben, wenden Sie sich bitte an eine medizinische Fachkraft.

- Kürzlich erfolgte Verletzungen, Operationen oder Gesichtsbildungen, darunter Neurotoxin, Hautfüller, Microneedling, Laser und chemische Peelings, bis die Haut vollständig abgeheilt ist
- Aktueller Ausbruch des Herpes-simplex-Virus
- Hautverletzungen
- Anwendung von Retinol vor der Verwendung von rotem LED-Licht

Kontraindikationen

In den folgenden Fällen können die potenziellen Risiken den Nutzen überwiegen. Fragen Sie vor der Anwendung einen Arzt oder eine Ärztin.

- Hautausschlag, offene Wunden, Blasen, örtliche Gewebeerkrankungen, Infektionen, Blutergüsse oder Tumore
- Schwangerschaft/Stillzeit
- Abnormale Empfindungen (z. B. Taubheit)
- Krebs/Tumore
- Epilepsie
- Kardiomyopathie (Herzkrankung)
- Photoallergie oder -störung (z. B. Lupus, Porphyrie)
- Medikamente, die Lichtempfindlichkeit verursachen
- Medikamente gegen schwere entzündliche Akne
- Extreme Lichtempfindlichkeit
- Melasma oder Hyperpigmentierung (besonders wenn sie durch leichte Wärme verschlimmert wird)
- Verdächtige Läsionen oder Hautkrebs – bitte konsultieren Sie Ihren Arzt oder Ihre Ärztin
- Bei Einnahme oder Verwendung von Retinol oder anderen sonnenempfindlichen Medikamenten, Produkten oder Benzoylperoxid kein Infrarotlicht verwenden
- Allergie gegen das Material des Geräts (Lyra-Gewebe und medizinisches, transparentes TPE und Silikon)

Beschränkte Garantie

Vollständige Informationen zur Garantie finden Sie auf www.therabody.com/warranty. Um eine Kopie der Garantie per Post zu erhalten, senden Sie einen entsprechenden Antrag an die folgende Adresse:

Therabody – Garantie
Kundenservice
6100 Wilshire Blvd. Ste 200
Los Angeles, CA 90048, USA

TheraFace Mask – Vibrationstherapie

Diese Empfehlungen beruhen auf der Beratung mit medizinischen ExpertInnen und der veröffentlichten Forschung in Bezug auf Vorsichtsmaßnahmen und Kontraindikationen und entsprechen dem Stand zum Zeitpunkt der Veröffentlichung. Aktuelle Informationen erhalten Sie online unter <https://www.therabody.com/us/en-us/precautions-and-contraindications.html>.

Vorsichtsmaßnahmen

Unter diesen Umständen ist besondere Vorsicht geboten, und die Verwendung des Geräts muss möglicherweise angepasst werden. Sollten Sie an einer der folgenden Erkrankungen leiden oder vermuten, dass Sie an einer solchen leiden, oder weitere Fragen haben, wenden Sie sich bitte an eine medizinische Fachkraft.

- Kürzlich erfolgte Verletzungen, Operationen oder Gesichtsbildungen, darunter Neurotoxin, Hautfüller, Microneedling, Laser und chemische Peelings, bis die Haut vollständig abgeheilt ist
- Aktueller Ausbruch des Herpes-simplex-Virus
- Hautverletzungen
- Hypertonie (in Behandlung)
- Abnormale Empfindungen (z. B. Taubheit)
- Druckempfindlichkeit
- Medikamente, die das Empfinden verändern können

Kontraindikationen

In den folgenden Fällen können die potenziellen Risiken den Nutzen überwiegen. Fragen Sie vor der Anwendung einen Arzt oder eine Ärztin.

- Hautausschlag, offene Wunden, Blasen, örtliche Gewebeerkrankungen, Infektionen, Blutergüsse oder Tumore
- Aktiver Ausbruch von entzündlicher Akne
- Knochenbrüche oder Myositis ossificans
- Hypertonie (nicht in Behandlung)
- Akute oder schwere Herz-, Leber- oder Nierenerkrankung
- Neurologische Erkrankungen, die zum Verlust oder zur Veränderung von Empfindungen führen
- Blutungsstörungen
- Kürzlich erfolgte Operation oder Verletzung
- Erkrankungen des Bindegewebes
- Periphere Gefäßinsuffizienz oder -erkrankung
- Medikamente, die das Blut verdünnen oder das Empfinden verändern
- Direkte Platzierung auf eine Operationsstelle oder ein Implantat
- Extremes Unwohlsein oder Schmerzen
- Herzschrittmacher, ICD oder eine bereits erlittene Embolie

Hinweis: Es handelt sich hierbei weder um eine Rücksendeadresse noch um ein Geschäft. An diesem Standort werden keine Therabody-Produkte oder -Pakete angenommen.

Falls Sie Produktsupport benötigen, finden Sie unter <https://www.therabody.com/us/en-us/support/support.html> die verfügbaren Kontaktmöglichkeiten.

Vertrieben durch:
Therabody International Limited, Marine House, Clanwilliam Place, Dublin, Irland
Therabody UK Limited, 55 Ludgate Hill, 2nd Floor, London EC4M7JW

Therabody Australia Pty. Ltd., The Commons South Yarra, 11 Wilson Street, South Yarra VIC 3141
australia@therabodycorp.com

DE Eingeschränkte Garantie nur bei Kauf über einen autorisierten Händler

©2023 Therabody, Inc. Alle Rechte vorbehalten.
Patente und Patentanmeldungen unter www.therabody.com/patents.

WARNHINWEISE

BEVOR SIE DIE TheraFace Mask VERWENDEN ODER AUFLADEN, LESEN SIE ALLE ANWEISUNGEN UND WARNHINWEISE IN DIESEM HANDBUCH, AUF DEM LADEGERÄT UND AUF DER TheraFace Mask. Wenn sich Ihr Gerät nicht einschaltet oder die Akkuanzeige einen niedrigen Ladestand anzeigt, laden Sie es bitte vor der ersten Verwendung auf. Die TheraFace Mask ist für den verschreibungsfreien Gebrauch bestimmt.

Die TheraFace Mask ist nicht dazu geeignet, Krankheiten zu diagnostizieren, zu heilen oder zu verhindern. Therabody bemüht sich, die TheraFace Mask so sicher wie möglich für den vorgesehenen Gebrauch zu machen. Es ist ein fortschrittliches, mechanisches Gerät mit elektronischen Bauteilen. Wenn die TheraFace Mask und deren Zubehörteile nicht ordnungsgemäß verwendet werden, besteht Brand-, Stromschlag- bzw. Verletzungsgefahr. Diese grundlegenden Vorkehrungen sollten bei der Verwendung der TheraFace Mask stets getroffen werden:

1. **NUR NACH ANWEISUNG VERWENDEN.** Verwenden Sie die TheraFace Mask nur wie in der Gebrauchsanweisung der TheraFace Mask beschrieben. Verwenden Sie ausschließlich die von Therabody empfohlenen Zubehör- und Ersatzteile. Führen Sie lediglich die Wartungsarbeiten durch, die von Therabody empfohlen werden.
2. **NICHT FÜR KINDER GEEIGNET.** Die TheraFace Mask und das Ladegerät sind nicht für die Verwendung durch kleine Kinder oder Personen mit eingeschränkten physischen, sensorischen oder logischen Fähigkeiten oder mangelnder Erfahrung und Wissen bestimmt. Die TheraFace Mask darf nicht als Spielzeug verwendet werden. Nicht mit den elektrischen Komponenten spielen, diese verbiegen oder daran ziehen. Weisen Sie Kinder darauf hin, nicht mit der TheraFace Mask oder dem Ladegerät zu spielen.
3. **GEEIGNETE STANDORTE ZUM LADEN.** Laden Sie die TheraFace Mask mit einem USB-C-Ladegerät auf. Die TheraFace Mask sollte in Innenräumen an einem gut belüfteten, trockenen Ort aufgeladen werden. Laden Sie die TheraFace Mask nicht im Freien, in einem Badezimmer oder in einem Umkreis von 3,1 Metern von einer Badewanne, einer Dusche oder einem Pool auf. Verwenden Sie die TheraFace Mask oder das Ladegerät nicht auf nassen Oberflächen, und setzen Sie das Ladegerät nicht Feuchtigkeit, Regen oder Schnee aus. Verwenden Sie die TheraFace Mask oder das kompatible Ladegerät nicht in Gegenwart explosiver Stoffe (gasförmige Dämpfe, Staub oder brennbare Materialien). Es können Funken entstehen, die einen Brand verursachen können.
4. **NICHT ÜBERLADEN.** Lassen Sie das Gerät nicht länger als eine Stunde an das Ladegerät angeschlossen, nachdem der Akku vollständig aufgeladen wurde. Der Akku verfügt über ein System, welches das Risiko einer Überladung verhindert. Eine Überladung kann jedoch die Lebensdauer des Akkus mit der Zeit verkürzen.
5. **DAS GERÄT ODER DAS LADEGERÄT NICHT ZERDRÜCKEN, FALLEN LASSEN ODER BESCHÄDIGEN.** Verwenden Sie kein Ladegerät, das einen heftigen Schlag erhalten hat, fallen gelassen, überfahren oder in irgendeiner Weise beschädigt wurde.
6. **BATTERIECHEMIKALIEN VERURSACHEN SCHWERE VERBENNUNGEN.** Achten Sie darauf, dass der interne Akku nicht mit der Haut, den Augen oder dem Mund in Berührung kommt. Wenn aus einer beschädigten Batterie Chemikalien austreten, verwenden Sie Gummi- oder Neoprenhandschuhe, um die Batterie zu entsorgen. Wenn die Haut mit Batterieflüssigkeiten in Berührung gekommen ist, waschen Sie sie mit Wasser und Seife und spülen Sie sie mit Essig ab. Wenn die Augen mit Batteriechemikalien in Berührung gekommen sind, spülen Sie sie sofort 20 Minuten lang mit Wasser aus und suchen Sie einen Arzt oder eine Ärztin auf. Kontaminierte Kleidung ausziehen und entsorgen.
7. **KEINEN KURZSCHLUSS VERURSACHEN.** Ein Akku hat einen Kurzschluss, wenn ein Metallgegenstand eine Verbindung zwischen den positiven und negativen Kontakten der Batterie oder dem 16-V-Anschluss herstellt. Legen Sie die Batterie nicht in die Nähe von Gegenständen, die einen Kurzschluss verursachen können, wie z. B. Münzen, Schlüssel oder Nägel in Ihrer Tasche. Ein kurzgeschlossener Akku kann zu Feuer und Verletzungen führen.
8. **GERÄTEENTSORGUNG.** Dieses Gerät enthält einen Lithium-Ionen-Akku und muss daher mit großer Sorgfalt entsorgt werden. Bevor Sie dieses Gerät entsorgen, informieren Sie sich bitte über die geltenden Gesetze und Vorschriften zur Entsorgung von Lithium-Ionen-Akkus. Die empfohlene Entsorgungsmethode ist das Recycling des gesamten Geräts.
9. **SERVICE.** Wenn das Gerät nicht ordnungsgemäß funktioniert, einen heftigen Schlag erlitten hat, fallen gelassen oder beschädigt wurde, im Freien liegen gelassen oder ins Wasser gefallen ist, dürfen Sie es nicht weiter verwenden. Versuchen Sie nicht, das Gerät zu reparieren oder zu zerlegen, da dies zu einem elektrischen Schlag oder Brand führen kann.
10. **VERWENDUNG.** Wenn Sie starke Schmerzen verspüren, sollten Sie die Verwendung der TheraFace Mask abbrechen. Wenn Sie zu irgendeinem Zeitpunkt während der Behandlung Schmerzen oder Unbehagen verspüren, das über das hinausgeht, was Sie von einem Eisbeutel oder einer heißen Dusche erwarten, sollten Sie die Behandlung sofort beenden und das Gerät entfernen. Brechen Sie die Verwendung des Geräts ab, wenn es überhitzt oder unangenehm heiß wird.
11. **PFLEGE DES THERABODY USB-C-KABELS.** Bei Nichtbenutzung das Kabel vom Strom nehmen. Ziehen Sie am Stecker, nicht am Kabel, um das Risiko einer Beschädigung des Steckers und des Kabels zu verringern. Bewahren Sie das Kabel so auf, dass niemand darauf treten oder darüber stolpern kann bzw. dass es keinerlei Beschädigung erfährt oder unnötiger Beanspruchung ausgesetzt ist. Kabel von heißen Oberflächen, Öl und scharfen Kanten fernhalten. Verwenden Sie dieses Gerät niemals, wenn das Kabel oder der Stecker beschädigt sind, es nicht ordnungsgemäß funktioniert, es hingefallen oder beschädigt oder ins Wasser gefallen ist. Ein Überdrehen oder Belasten des Ladekabels sollte vermieden werden. Fassen Sie das Kabel nicht mit nassen Händen an. Vor einer längerfristigen Lagerung sollte das Gerät vollständig aufgeladen werden. Therabody ist nicht für Schäden verantwortlich, die durch die Verwendung von Ladegeräten anderer Hersteller entstehen können.
12. **NICHT UNTER DECKEN UND KISSEN VERWENDEN.** Es kann zu einer übermäßigen Erwärmung kommen, die einen Brand, einen elektrischen Schlag oder Verletzungen verursachen kann.
13. **AKKU.** Es gibt nur eine korrekte USB-C-Einsteckposition am Gerät. Das Kabel darf nicht mit Gewalt eingesteckt werden. Das Therabody-Logo sollte beim Einstecken nach oben zeigen.
14. **LAGERUNG DER TheraFace Mask UND DES LADEKABELS.** Lagern Sie das Gerät an einem kühlen, trockenen Ort. Laden Sie die TheraFace Mask nur auf, wenn die Umgebungstemperatur zwischen 0 °C und 40 °C liegt. Lagern Sie die TheraFace Mask, Akku oder das Ladegerät nicht in einer Umgebung, in der die Temperaturen 40 °C übersteigen können, wie z. B. in direktem Sonnenlicht, in einem Fahrzeug oder in einem Metallgebäude während des Sommers.
15. **GERÄTEPFLEGE.** Die TheraFace Mask ist NICHT wasserdicht oder maschinenwaschbar. Bewahren Sie das Gerät nicht an Orten auf, an denen es in eine Badewanne oder ein Waschbecken fallen bzw. hineingezogen werden kann. Nicht in Wasser oder andere Flüssigkeiten stellen oder fallen lassen. Greifen Sie nicht nach einem Gerät, das ins Wasser gefallen oder mit Wasser in Berührung gekommen ist. Ziehen Sie sofort den Netzstecker. Reinigen Sie das Gerät gemäß den Anweisungen im Abschnitt „Pflege und Reinigung“ oben.
16. **NICHT ZERLEGEN.** Wenn Sie das Gerät zerlegen oder unsachgemäß wieder zusammenbauen, besteht die Gefahr eines elektrischen Schlags, eines Brands oder des Kontakts mit Batteriechemikalien. Die Garantie erlischt, wenn das Gerät, die Akkus oder das Ladegerät zerlegt oder Teile entfernt wurden.

Fehlerbehebung

PROBLEM	MÖGLICHE URSACHE	KORREKTURMASSNAHME
Das Gerät schaltet sich nicht ein	1. Der Akkuladestand ist niedrig 2. Das Gerät kann immer noch nicht eingeschaltet werden	Laden Sie das Gerät auf Kontaktieren Sie Therabody
Der Vibrationsmotor dreht sich nicht	1. Der Motor oder der Anschluss ist beschädigt	Versuchen Sie, das Gerät vollständig aufzuladen. Entfernen Sie das Ladekabel und halten Sie dann die linke Taste drei Sekunden lang gedrückt. Wenn das Problem weiterhin besteht, kontaktieren Sie bitte Therabody.
Der Akku lässt sich nicht aufladen	1. Die Umgebungstemperatur ist zu hoch oder zu niedrig 2. Der Akku ist möglicherweise defekt 3. Das Ladekabel defekt	Laden Sie das Gerät auf, wenn die Umgebungstemperatur zwischen 5° C und 35° C liegt Kontaktieren Sie Therabody Versuchen Sie es mit einem anderen USB-C-Kabel und Adapter

Label

SYMBOLE	BESCHREIBUNG	ORT
IP 22	Schutzgrad gegen das Eindringen von Wasser	Auf dem Bewertungslabel
	Vor der Verwendung Anweisungen lesen	Auf dem Bewertungslabel
	Schutzniveau Typ BF-Gerät	Auf dem Bewertungslabel
CE	Gemäß Richtlinie 2014/30/EU (Elektromagnetische Verträglichkeit)	Auf dem Bewertungslabel (nur in der EU)
UK CA	In Übereinstimmung mit Vorschriften in Großbritannien	Auf dem Bewertungslabel (nur in der EU)
	Therabody, Inc. Los Angeles, CA 90048	Auf dem Bewertungslabel

Label

SYMBOLE	BESCHREIBUNG	ORT
	Unique Device Identification (UDI)	Auf dem Bewertungslabel
	Getrennte Sammlung von Elektro- und Elektronikartikeln Hinweis: Für weitere Informationen über die Entsorgung von Geräten, deren Teilen und Zubehör wenden Sie sich bitte an Ihren Händler vor Ort.	Auf dem Bewertungslabel
	RCM-Zeichen	Auf dem Bewertungslabel

Betriebs-/Lagerumgebung:

Temperatur, Betrieb: 0 – 35 °C
Relative Luftfeuchtigkeit, Betrieb: ≤85 %

Temperatur, Lagerung: -10 – 50 °
Relative Feuchtigkeit, Lagerung/Versand: 85 %

Atmosphärischer Druck: 70,0 kPa – 106,0 kPa

Anleitung und Erklärung des Herstellers – Elektromagnetische Emissionen – für alle GERÄTE UND SYSTEME

ANLEITUNG UND ERKLÄRUNG DES HERSTELLERS – ELEKTROMAGNETISCHE EMISSIONEN

Die TheraFace Mask ist für den Gebrauch in den unten angegebenen elektromagnetischen Umgebungen bestimmt. Der/die KundIn oder der/die BenutzerIn der TheraFace Mask sollte sicherstellen, dass es in einer solchen Umgebung verwendet wird.		
PRÜFUNG DER EMISSIONEN	COMPLIANCE	ELEKTROMAGNETISCHE UMGEBUNG - ANLEITUNG
HF-Emissionen CISPR 11	Gruppe 1	Die TheraFace Mask verwendet HF-Energie nur für seine interne Funktion. Daher sind seine HF-Emissionen sehr niedrig und verursachen wahrscheinlich keine Störungen bei in der Nähe befindlichen elektronischen Geräten.
HF-Emissionen CISPR 11	Klasse B	Die TheraFace Mask ist für den Einsatz in allen Einrichtungen geeignet, auch in privaten Einrichtungen und solchen, die direkt an das öffentliche Niederspannungsnetz angeschlossen sind, das Gebäude versorgt, die für Haushaltszwecke genutzt werden.
Oberwellenemissionen IEC 61000-3-2	Klasse A	
Spannungsschwankungen/Flackeremissionen IEC 61000-3-3	Compliance	

ANLEITUNG UND ERKLÄRUNG DES HERSTELLERS – ELEKTROMAGNETISCHE IMMUNITÄT

Die TheraFace Mask ist für den Gebrauch in der unten angegebenen elektromagnetischen Umgebung bestimmt. Der/die KundIn oder der/die BenutzerIn der TheraFace Mask sollte sicherstellen, dass es in einer solchen Umgebung verwendet wird.			
PRÜFUNG DER IMMUNITÄT	IEC 60601 TEST-LEVEL	COMPLIANCE-LEVEL	ELEKTROMAGNETISCHE UMGEBUNG - ANLEITUNG
Elektrostatische Entladung (ESD) IEC 61000-4-2	±8kV Kontakt ±2kV, ±4kV, ±8kV, ±15kV Luft	±8kV Kontakt ±2kV, ±4kV, ±8kV, ±15kV Luft	Die Fußböden sollten aus Holz, Beton oder Keramikfliesen sein. Wenn es Böden mit synthetischem Material sind, sollte die relative Luftfeuchtigkeit mindestens 30 % betragen.
Elektrostatische Störgrößen/Burst IEC 61000-4-4	±2kV für Stromleitungen ±1kV für Eingangs-/Ausgangsleitungen	±2kV für Stromleitungen	Die Netzstromqualität sollte die einer typischen kommerziellen oder privaten Umgebung sein.
Überspannung IEC 61000-4-5	±1kV Differenzmodus ±2kV Gleichtakt	±1kV Differenzmodus	Die Netzstromqualität sollte die einer typischen kommerziellen oder privaten Umgebung sein.
Spannungsabfälle, kurze Unterbrechungen und Spannungsschwankungen an den Eingangsleitungen der Stromversorgung IEC 61000-4-11	0 % UT; 0.5 Zyklus g) Bei 0°, 45°, 90°, 135°, 180°, 225°, 270° und 315° 0 % UT; 1 Zyklus und 70 % UT; 25/30 Zyklen Einzelphase: bei 0° 0 % UT; 250/300 Zyklus	45°, 90°, 135°, 180°, 225°, 270° und 315° 0 % UT; 1 Zyklus und 70 % UT; 25/30 Zyklen Einzelphase: bei 0° 0 % UT; 250/300 Zyklus	Die Netzstromqualität sollte die einer typischen kommerziellen oder privaten Umgebung sein. Wenn der/die BenutzerIn der TheraFace Mask während Unterbrechungen der Netzstromversorgung einen fortgesetzten Betrieb benötigt, wird empfohlen, die TheraFace Mask von einer unterbrechungsfreien Stromversorgung oder einer Batterie mit Strom zu versorgen.
Leistungsfrequenz (50/60 Hz) Magnetfeld IEC 61000-4-8	30 A/m	30 A/m	Magnetfelder mit Leistungsfrequenz sollten auf einem Niveau liegen, das für einen typischen Standort in einer typischen kommerziellen oder privaten Umgebung charakteristisch ist.
HINWEIS: U ₁ ist die Netzspannung vor der Anwendung des Test-Levels.			

Die **TheraFace Mask** ist für den Gebrauch in der unten angegebenen elektromagnetischen Umgebung bestimmt. Der/die KundIn oder der/die BenutzerIn der **TheraFace Mask** sollte sicherstellen, dass es in einer solchen Umgebung verwendet wird.

PRÜFUNG DER IMMUNITÄT	IEC 60601 TEST-LEVEL	COMPLIANCE-LEVEL	ELEKTROMAGNETISCHE UMGEBUNG - ANLEITUNG
Geleitete HF IEC 61000-4-6	3 Vrms 150 kHz bis 80 MHz 6 V bei ISM- und Amateurfunkband zwischen 0,15 MHz und 80 MHz	3 Vrms 150 kHz bis 80 MHz 6 V bei ISM- und Amateurfunkband zwischen 0,15 MHz und 80 MHz	Tragbare und mobile HF-Kommunikationsgeräte sollten nicht näher zu irgendeinem Teil der TheraFace Mask, einschließlich Kabeln, als im empfohlenen Trennabstand verwendet werden, der sich anhand der für die Frequenz des Senders anwendbaren Gleichung errechnet. Empfohlener Abstand zur Trennung: $d = \left[\frac{3,5}{V_1} \right] \sqrt{P}$ $d = \left[\frac{12}{V_2} \right] \sqrt{P}$ $d = \left[\frac{3,5}{E_1} \right] \sqrt{P}$ $d = \left[\frac{7}{E_1} \right] \sqrt{P}$ 80 MHz bis 800 MHz 800 MHz bis 2,7 GHz
Abgestrahlte RF IEC 61000-4-3	10 V/m 80 MHz bis 2,5 GHz 385 MHz-5785 MHz Prüfspezifikationen für die IMMUNITÄT DES GEHÄUSEANSCHLUSSES gegenüber drahtlosen HF-Kommunikationsgeräten (siehe Tabelle 9 der IEC 60601-1-2:2014)	10 V/m 80 MHz bis 2,5 GHz 385 MHz-5785 MHz Prüfspezifikationen für die IMMUNITÄT DES GEHÄUSEANSCHLUSSES gegenüber drahtlosen HF-Kommunikationsgeräten (siehe Tabelle 9 der IEC 60601-1-2:2014)	Wobei p die maximale Ausgangsleistung des Senders in Watt (W) gemäß dem Hersteller des Senders und d der empfohlene Trennabstand in Metern (m) ist. ⁵ Die Feldstärken von festen HF-Transmittern, wie durch eine elektromagnetische Standortuntersuchung bestimmt ² ² sollten in jedem Frequenzbereich kleiner sein als der Compliance-Wert. ³ In der Nähe von Geräten, die mit dem folgenden Symbol gekennzeichnet sind, kann es zu Störungen kommen:  HINWEIS 1: Bei 80 MHz und 800 MHz gilt der höhere Frequenzbereich. HINWEIS 2: Diese Richtlinien schließen nicht alle Situationen ein. Die elektromagnetische Ausbreitung wird durch Absorption und Reflexion von Gebäuden, Gegenständen und Menschen beeinflusst.

DE

- a Die ISM-Bänder (Industrie, Wissenschaft und Medizin) zwischen 150 kHz und 80 MHz sind 6,765 MHz bis 6,795 MHz, 13,553 MHz bis 13,567 MHz, 26,957 MHz bis 27,283 MHz und 40,66 MHz bis 40,70 MHz. Die Amateurfunkbänder zwischen 0,15 MHz und 80 MHz sind 1,8 MHz bis 2,0 MHz, 3,5 MHz bis 4,0 MHz, 5,3 MHz bis 5,4 MHz, 7 MHz bis 7,3 MHz, 10,1 MHz bis 10,15 MHz, 14 MHz bis 14,2 MHz, 18,07 MHz bis 18,17 MHz, 21,0 MHz bis 21,4 MHz, 24,89 MHz bis 24,99 MHz, 28,0 MHz bis 29,7 MHz und 50,0 MHz bis 5,7 MHz, 4,0 MHz.
- b Feldstärken von festen Sendern wie Basisstationen für Funktelefone (Mobiltelefone/schnurlose Telefone) sowie für Radiofunk, Amateurfunk, AM- und FM-Radiosender und Fernsehsender können theoretisch nicht genau vorhergesagt werden. Um die elektromagnetische Umgebung hinsichtlich der stationären Sender zu ermitteln, sollte eine Studie des Standorts erwogen werden. Wenn die gemessene Feldstärke an dem Standort, an dem die TheraFace Mask verwendet wird, das oben genannte zulässige HF-Compliance-Niveau übersteigt, sollte die TheraFace Mask beobachtet werden, um einen normalen Betrieb zu bestätigen. Wenn ungewöhnliche Leistungsmerkmale beobachtet werden, können zusätzliche Maßnahmen erforderlich sein, wie z. B. die Neuorientierung oder Umsetzung der TheraFace Mask.
- c Im Frequenzbereich von 150 kHz bis 80 MHz sollte die Feldstärke weniger als 3 V/m sein.

Empfohlene Abstände zwischen tragbaren und mobilen HF-Kommunikationsgeräten und dem GERÄT oder SYSTEM - für EQUIPMENT und GERÄT

Empfohlene Trennabstände zwischen tragbaren und mobilen HF-Kommunikationsgeräten und der **TheraFace Mask**

Bewertete maximale Ausgangsleistung des Senders W	Trennabstand je nach Frequenz des Senders (m)					
	150 kHz bis 80 MHz außerhalb der ISM- und Amateurfunkbänder	$d = \left[\frac{3,5}{V_1} \right] \sqrt{P}$	150 kHz bis 80 MHz in ISM- und Amateurfunkbändern	$d = \left[\frac{12}{V_2} \right] \sqrt{P}$	80 MHz bis 800 MHz	80 MHz bis 800 MHz
0,01	0,12		0,20		0,035	0,07
0,1	0,38		0,63		0,11	0,22
1	1,2		2,00		0,35	0,70
10	3,8		6,32		1,10	2,21
100	12		20,00		35	70

Bei Sendern mit einer maximalen Ausgangsleistung, die oben nicht aufgeführt ist, kann der empfohlene Trennabstand „d“ in Metern (m) unter Verwendung der für die Frequenz des Senders gültigen Gleichung geschätzt werden, wobei „P“ die maximale Ausgangsleistung des Senders in Watt (W) gemäß Angaben des Senderherstellers ist.

HINWEIS 1: Bei 80 MHz und 800 MHz gilt der Trennabstand für den höheren Frequenzbereich.

HINWEIS 2: Diese Richtlinien schließen nicht alle Situationen ein. Die elektromagnetische Ausbreitung wird durch Absorption und Reflexion von Gebäuden, Gegenständen und Menschen beeinflusst.



Bitte beachten Sie die Richtlinien Ihrer Gemeindeverwaltung für die Entsorgung von Elektroaltgeräten.

Descripción general del producto

TheraFace Mask

La máscara LED más avanzada con vibración dirigida.

La TheraFace Mask es la única de su tipo que te ayuda a relajarte, restaurar y rejuvenecer tu piel. Esta máscara combina 648 luces LED infrarrojas rojas, azules y rojas de cara completa y ha sido limpiada por la FDA con las siguientes indicaciones de uso:

La luz roja está diseñada para tratar las arrugas de toda la cara.

La luz azul está indicada para tratar el acné inflamatorio leve a moderado.

La luz roja + infrarroja está diseñada para tratar las arrugas de toda la cara.

El dispositivo es seguro para usar en todo tipo de piel (Fitzpatrick tipo 1 a 6).

Uso previsto

- La luz roja está destinada a tratar las arrugas de la cara completa.
- La luz azul está indicada para tratar el acné inflamatorio de leve a moderado.
- La luz roja + infrarroja está diseñada para tratar arrugas faciales completas.

Qué hay en la caja:

- 1 *Dispositivo de la TheraFace Mask*
- 2 *Protector ocular (ensamblado)*
- 3 *Base para dispositivo no recargable*
- 4 *Cable USB-C*
- 5 *Manual de instrucciones*

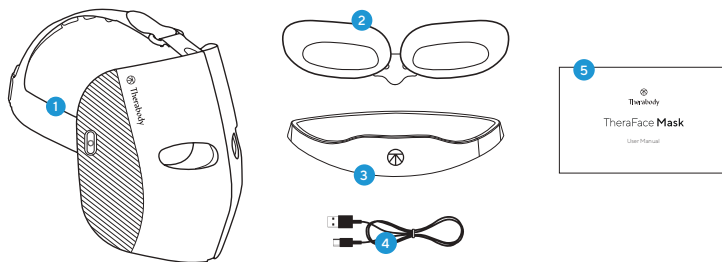

Familiarícese con su dispositivo TheraFace Mask.

- A Unidades de masaje de cabeza
- B Almohadillas de masaje facial
- C LED multicolor
- D Protector ocular
- E Puerto USB-C
- F Indicador LED
- G Botón LED
- H Botón de vibración



Primeros pasos

Encendido y apagado del dispositivo de la TheraFace Mask.

Mantenga presionado el botón LED (G) para encender el dispositivo y encender la luz LED y la terapia de masaje de vibración. El aparato lo guiará a través de un tratamiento de 9 minutos respaldado por la ciencia que recorre ciclos de terapia de luz LED roja, roja + infrarroja y azul en combinación con patrones de vibración únicos. Mantenga presionado el mismo botón para apagar el aparato.

Mantenga presionado el botón de vibración (H) para encender el dispositivo al modo solo vibración. Presione brevemente el botón de vibración durante el tratamiento para cambiar el modo de vibración. Mantenga presionado el mismo botón para apagar el aparato.

Apagado automático

Si el aparato no se apaga manualmente manteniendo presionado el botón LED o el de vibración, el aparato se apagará automáticamente después de cada tratamiento (LED + vibración, tratamiento de 9 minutos; solo vibración, tratamiento de 15 minutos).

Pasos básicos para empezar:

1. Comience con una cara limpia y seca.
2. Deslice el protector ocular de la TheraFace Mask en la máscara a través de las protuberancias que se encuentran cerca de la nariz. El uso del protector ocular es opcional. El uso del protector ocular puede reducir la tensión en los ojos por la luz. Si decide no usar el protector ocular, mantenga los ojos cerrados durante todo el tratamiento. No mire las luces LED durante el tratamiento. *El uso normal de los protectores oculares de la TheraFace Mask puede provocar enrojecimiento alrededor del área de los ojos. Un poco de enrojecimiento es normal y debería desmentir dentro de los 5 a 10 minutos de usar la TheraFace Mask.
3. Coloque el dispositivo en su rostro y ajuste las dos correas de Velcro según lo desee.
4. Para encender el dispositivo, mantenga presionado el botón LED (G) para encender la luz LED + vibración, o el botón de vibración (H) para encender solo la vibración.
5. Pulse brevemente el botón de vibración (H) o el botón LED para alternar entre cada modo de vibración (Continuous, Breathing y Wave).
6. Disfrute de su tratamiento deseado.



*El uso normal de TheraFace Mask aumenta el flujo sanguíneo en todo el rostro, lo que puede ocasionar enrojecimiento alrededor de la frente, las patillas y la parte inferior de los ojos. Un poco de enrojecimiento es normal y debería desmentir dentro de los 5 a 10 minutos de usar la TheraFace Mask.

Uso del dispositivo TheraFace Mask

Terapia de luz facial completa

1. Coloque el dispositivo de forma segura y cómoda sobre su rostro.
2. La TheraFace Mask tiene tres opciones de longitud de onda de terapia de luz LED: rojo, rojo + infrarrojo, azul.
3. Mantenga presionado el botón LED (G) para encender la luz LED y la vibración. Esto encenderá las 648 luces LED multicolores alrededor de la cara, los ocho motores de vibración alrededor de los ojos y los nueve motores de vibración en la parte superior y posterior de la cabeza. La terapia de vibración facial y de cabeza acompaña el tratamiento con luz LED durante el tratamiento rojo y rojo + infrarrojo. Solo está disponible la terapia de vibración de la cabeza durante el tratamiento de la luz azul.
4. Cuando enciende el dispositivo, comenzará un tratamiento automático de luz roja + vibración. En este modo, el aparato lo guiará a través de un tratamiento respaldado por la ciencia que recorre ciclos de terapia de luz roja (3 minutos), roja + infrarrojo (3 minutos) y azul (3 minutos) en combinación con patrones de vibración, para un tratamiento de 9 minutos.
5. Pulse brevemente el botón LED (G) para alternar entre cada uno de los tres modos de luz LED (rojo, rojo + infrarrojo, azul). Cada modo de luz LED es un tratamiento de 3 minutos.
6. Pulse brevemente el botón de vibración (H) para alternar entre cada uno de los tres modos de patrón de vibración (Continuous, Breathing y Wave).
7. Mantenga presionado el botón LED (G) para apagar el dispositivo.

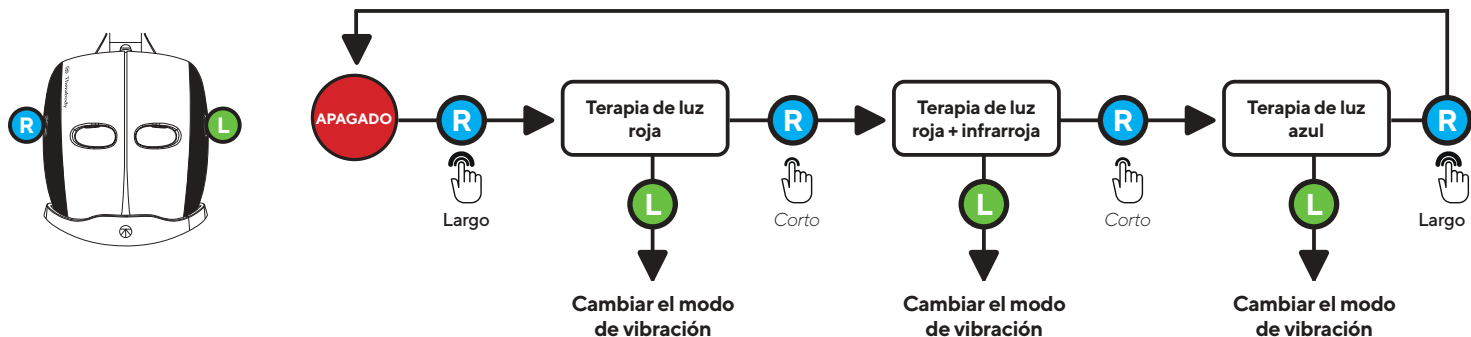

Terapia de vibración

1. Coloque el dispositivo de forma segura y cómoda sobre su rostro y mantenga presionado el botón de vibración (H) para ACTIVAR solo la vibración. Esto encenderá los ocho motores de vibración alrededor de los ojos y los nueve motores de vibración en la parte superior y posterior de la cabeza.
2. Cuando encienda el dispositivo, comenzará en el modo Continuous (continuo). Pulse brevemente el botón de vibración (H) para alternar entre cada uno de los tres modos de patrón de vibración (Continuous, Breathing y Wave). El tiempo de tratamiento es de 15 minutos.
3. Presione brevemente el botón de vibración (H) para acceder al segundo modo de vibración, Breathing (respiración). Deje que los motores lo guíen durante un ejercicio de respiración. Primero, respire durante cinco segundos a medida que aumenta la intensidad de la vibración. La vibración de alta velocidad es su señal para comenzar a exhalar. Continúe exhalandando a medida que la vibración se ralentiza gradualmente.
4. Presione brevemente el botón de vibración (H) para llegar al tercer modo de vibración, Wave (onda). Los patrones de vibración secuenciales pasarán de la cara a la cabeza durante el tratamiento de la onda.
5. Pulse prolongadamente el botón de vibración (H) para apagar el dispositivo.

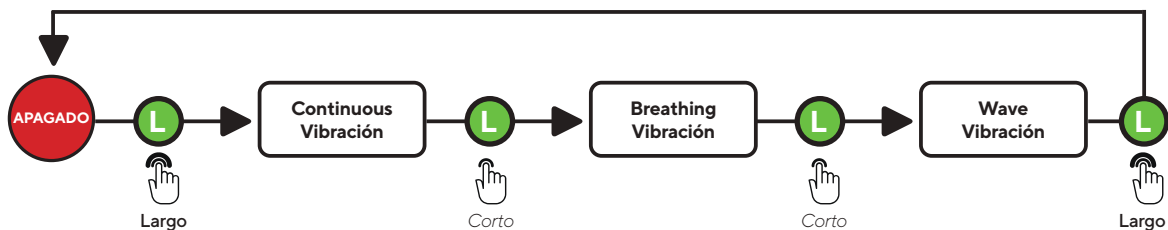
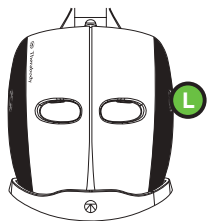

Cuidado y limpieza posteriores del dispositivo TheraFace Mask

Mantenimiento del dispositivo

Las siguientes instrucciones de mantenimiento son importantes para garantizar que su dispositivo siga funcionando como para lo que se diseñó. No seguir estas instrucciones puede hacer que su dispositivo deje de funcionar.

Cuidado y limpieza

1. Limpie el dispositivo con un paño desechable después de cada uso.
2. Antes de limpiar, apague el dispositivo manteniendo presionado el botón de luz LED (G) o el botón de vibración (H); asegúrese de que su dispositivo no esté conectado a un cable de carga o fuente de alimentación antes de limpiarlo.
3. Inspeccione visualmente el dispositivo para detectar cualquier signo obvio de acumulación de partículas.
4. Limpie cualquier suciedad visible con un paño desechable húmedo con un detergente suave. Asegúrese de limpiar las superficies interiores de la máscara. Luego, use un paño suave con alcohol isopropílico al 70 % para limpiar y desinfectar la máscara durante tres (3) minutos, especialmente la superficie interior de ella. Repita este proceso tres veces. Por último, limpie el desinfectante con un paño o toalla limpios y secos hasta que no haya residuos visibles. No sumerja el dispositivo en agua ni aplique una solución de limpieza excesiva o desinfectante al limpiar.
5. Si usa el protector ocular de TheraFace Mask durante su tratamiento, límpielo.
6. Después de limpiar, deje que el dispositivo se seque completamente antes de guardarlo o comenzar otro tratamiento. Un dispositivo correctamente limpio no debe tener signos visibles de suciedad o humedad.

Carga:

- Para comprobar el nivel de la batería, pulse brevemente el botón de luz LED (G) o el botón de vibración (H).
- Cada color de luz corresponde a un nivel de batería:
 - Naranja: baja carga
 - Azul: carga media
 - Verde: carga completa
- Antes de cargar la máscara TheraFace, apague el dispositivo manteniendo presionado el botón LED (G) o el botón de vibración (H).
- Conecte la TheraFace Mask al cable USB-C. El puerto se encuentra dentro de la máscara.
- El nivel de batería se muestra junto al puerto USB-C.
- El LED parpadeará para indicar que el dispositivo está conectado correctamente y cargándose. Esta luz se pondrá verde cuando se complete la carga.

Nota: Si usa un cable USB-C alternativo, asegúrese de que sea de una fuente confiable y no haya sufrido ningún daño estructural. No intente usar el dispositivo mientras se carga.

Advertencias y orientación sobre el producto de la máscara TheraFace Mask (Precauciones y contraindicaciones)

Información general

Los productos Therabody están diseñados para liberar la capacidad natural del cuerpo para alcanzar la salud y el bienestar. A través de la ciencia y la tecnología, la cartera de Therabody permite a las personas acceder a los beneficios terapéuticos de diferentes fenómenos naturales para satisfacer sus necesidades y preferencias. Habrá ocasiones en las que sea aconsejable modificar el modo en que se utilizan los dispositivos (precauciones) o en las que no sea adecuado utilizar ciertos dispositivos (contraindicaciones). Lea la siguiente información de seguridad de TheraFace Mask en su totalidad antes de usarla.

Información de seguridad importante

Uso general de la máscara TheraFace

Lea las advertencias y guía completas antes de usar el dispositivo TheraFace Mask.

Este dispositivo está diseñado para que lo utilicen personas con buena salud. Este dispositivo está contraindicado y no debe usarlo ninguna persona con antecedentes de epilepsia, convulsiones o cardiopatía. El dispositivo TheraFace Mask no se recomienda para nadie con un dispositivo electrónico implantado (como un marcapasos), arritmia cardíaca, tumores o episodios agudos de enfermedades inflamatorias. El dispositivo no se recomienda para quienes padecen de arteriosclerosis, trombosis o implantes en la región del cuerpo que se está tratando. No debe utilizar el dispositivo si tiene manchas de color marrón oscuro o negro, como pecas grandes, marcas de nacimiento, lunares o verrugas, en la zona a tratar. El dispositivo no se recomienda si padece de eccema, psoriasis, lesiones, heridas abiertas o infecciones activas que no sean acné inflamatorio leve a moderado, como herpes labial, en el área que se está tratando. Espere a que sane el área infectada antes de utilizar el dispositivo. El dispositivo no debe utilizarse si padece de afecciones cutáneas anormales causadas por diabetes u otras enfermedades sistémicas o metabólicas. Si tiene antecedentes de brotes de herpes en el área de tratamiento, no se recomienda utilizar el dispositivo a menos que haya consultado con su médico y haya recibido tratamiento preventivo. Consulte a su médico antes de usar el dispositivo si está embarazada o amamantando.

Deje de utilizar el dispositivo inmediatamente a la primera señal de incomodidad.

Un adulto debe supervisar a los menores de 18 años que utilicen este dispositivo. Si tiene alguna consideración médica, está tomando medicamentos que causan sensibilidad a la luz o ha tenido alguna cirugía facial u otros procedimientos quirúrgicos, consulte a su médico antes de usar el dispositivo.

Seguridad, precauciones y contraindicaciones

Terapia de luz LED TheraFace Mask (LED rojo, LED rojo + infrarrojo y terapias con LED azul)

Estas recomendaciones se derivan de la consulta con expertos médicos e investigaciones publicadas sobre precauciones y contraindicaciones a partir de la fecha de impresión. Para obtener información actualizada, visítenos en línea en <https://www.therabody.com/us/en-us/precautions-and-contraindications.html>.

Precauciones

En estas circunstancias, se requiere el debido cuidado y es posible que deba modificarse el uso de los dispositivos. Consulte con un profesional médico si actualmente tiene o sospecha que puede tener alguna de las siguientes afecciones o si tiene alguna pregunta.

- Lesión reciente, cirugía o tratamiento facial, incluida alguna neurotoxina, relleno dérmico, tratamiento con microagujas, láser y exfoliación química hasta que la piel se haya curado por completo.
- Brote actual del virus herpes simplex
- Piel abierta
- Aplicación de retinol antes de utilizar la luz LED roja

Contraindicaciones

Las siguientes son circunstancias en las que los riesgos potenciales pueden superar a los beneficios. Consulte a un profesional médico antes de su uso.

- Erupción cutánea, heridas abiertas, ampollas, inflamación local de tejidos, infección, hematomas o tumores
- Embarazo o lactancia
- Sensaciones anormales (por ejemplo: entumecimiento)
- Cáncer o tumores
- Epilepsia
- Cardiopatía (enfermedad cardíaca)
- Alergia a la luz o trastorno (por ejemplo: lupus, porfiria)
- Medicamentos que causan sensibilidad a la luz
- Medicamentos para el acné inflamatorio severo
- Sensibilidad extrema a la luz
- Melasma o hiperpigmentación (especialmente si empeora con calor moderado)
- Lesiones sospechosas o cáncer de piel: consulte a su médico
- Si toma o usa retinol u otros medicamentos, productos sensibles al sol o peróxido de benzoilo, no use luz infrarroja.
- Alergia al material del dispositivo (tela de licra y TPE) y silicona transparentes de grado médico)

Garantía limitada

Para obtener información completa sobre la garantía, visite www.therabody.com/warranty. Para solicitar una copia de la garantía por correo postal, puede hacerlo a la siguiente dirección:

Therabody - Warranty
Atención: Servicio al cliente
6100 Wilshire Blvd. Ste 200
Los Angeles, CA 90048

Terapia de vibración con TheraFace Mask

Estas recomendaciones se derivan de la consulta con expertos médicos e investigaciones publicadas sobre precauciones y contraindicaciones a partir de la fecha de impresión. Para obtener información actualizada, visítenos en línea en <https://www.therabody.com/us/en-us/precautions-and-contraindications.html>.

Precauciones

En estas circunstancias, se requiere el debido cuidado y es posible que deba modificarse el uso de los dispositivos. Consulte con un profesional médico si actualmente tiene o sospecha que puede tener alguna de las siguientes afecciones o si tiene alguna pregunta.

- Lesión reciente, cirugía o tratamiento facial, incluida alguna neurotoxina, relleno dérmico, tratamiento con microagujas, láser y exfoliación química hasta que la piel se haya curado por completo.
- Brote actual del virus herpes simplex
- Piel abierta
- Hipertensión (controlada)
- Sensaciones anormales (por ejemplo: entumecimiento)
- Sensibilidad a la presión
- Medicamentos que pueden alterar las sensaciones

Contraindicaciones

Las siguientes son circunstancias en las que los riesgos potenciales pueden superar a los beneficios. Consulte a un profesional médico antes de su uso.

- Erupción cutánea, heridas abiertas, ampollas, inflamación de tejidos, infección, hematomas o tumores
- Brote de acné inflamatorio activo
- Fractura ósea o miositis osificante
- Hipertensión (no controlada)
- Enfermedad cardíaca, hepática o cardíaca
- Afecciones neurológicas que provocan pérdida o alteración de sensaciones
- Trastornos hemorrágicos
- Cirugía o lesión reciente
- Trastornos del tejido conectivo
- Insuficiencia o enfermedad vascular periférica
- Medicamentos que diluyen la sangre o alteran las sensaciones
- Colocación directa sobre el sitio o hardware quirúrgico
- Molestias o dolor extremos
- Marcapasos, DCI o antecedentes de embolia

Tenga en cuenta que esta no es una dirección de devolución ni de un establecimiento minorista. No se aceptarán productos Therabody en esta dirección.

Los clientes que necesiten asistencia para el producto deben visitar <https://www.therabody.com/us/en-us/support/support.html> para conocer los métodos de contacto disponibles.

Aprobado por la FDA

Garantía limitada solo con la compra a un minorista autorizado

©2023 Therabody, Inc. Todos los derechos reservados.

Patentes y patentes pendientes en www.therabody.com/patents.

Distribuido por:

Therabody International Limited, Marine House, Clanwilliam Place, Dublin, Irlanda
Therabody UK Limited, 55 Ludgate Hill, 2do piso, Londres EC4M7JW

Therabody Australia Pty. Ltd., The Commons South Yarra, 11 Wilson Street, South Yarra VIC 3141
australia.therabodycorp.com

ADVERTENCIAS DE LA UNIDAD

ANTES DE USAR O CARGAR TheraFace Mask, LEA TODAS LAS INSTRUCCIONES Y MARCAS DE PRECAUCIÓN EN ESTA MANUAL, EN EL CARGADOR Y EN TheraFace Mask, Si su dispositivo no se enciende o el indicador de batería muestra un nivel bajo de batería, cárgalo antes del primer uso. La máscara TheraFace Mask está diseñada para su uso de venta libre.



Esta máscara TheraFace Mask no pretende diagnosticar, curar ni prevenir enfermedades. Therabody se esfuerza por que el TheraFace sea lo más seguro posible para su uso previsto. Este es un dispositivo mecánico avanzado que cuenta con componentes electrónicos. Si el TheraFace Mask o sus accesorios no se utilizan o mantienen de manera adecuada, existe el riesgo de que ocasionen un incendio, una descarga eléctrica o lesiones. Al usar la TheraFace Mask, siempre se deben respetar las siguientes precauciones básicas:

1. UTILICE SOLO COMO SE INDICA EN LAS INSTRUCCIONES. Utilice la TheraFace Mask como únicamente como se describe en el Manual de usuario de TheraFace Mask. Utilice únicamente los accesorios y las piezas de repuesto recomendados por Therabody. No realice ningún mantenimiento que no sea el recomendado por Therabody.
2. NO APTO PARA NIÑOS. La mascarilla TheraFace y el cargador no están diseñados para niños pequeños ni para personas con capacidades físicas, sensoriales o de razonamiento reducidas, o falta de experiencia y conocimiento. La máscara TheraFace no debe usarse como juguete. No juegue, doble ni tires de los componentes eléctricos. Aconseje a los niños que no jueguen con la TheraFace Mask o el cargador.
3. UBICACIONES DE CARGA. Carga la máscara TheraFace Mask con un cargador USB-C. TheraFace Mask debe cargarse en interiores, en un lugar bien ventilado y seco. No cargue la TheraFace Mask en exteriores, en un baño o a menos de 10 pies (3.1 metros) de una bañera, ducha o piscina. No utilice la TheraFace Mask ni el cargador en superficies húmedas y no exponga el cargador a la humedad, la lluvia o la nieve. No utilice la TheraFace Mask o su cargador compatible en atmósferas explosivas (emanaciones de gas, polvo o materiales inflamables). Se pueden generar chispas que pueden provocar un incendio.
4. NO SOBRECARGUE. No libere el dispositivo conectado al cargador durante más de una hora después de que la batería se haya cargado completamente. La batería incluye un sistema de protección para evitar el riesgo de sobrecarga. Sin embargo, la sobrecarga puede reducir su vida útil con el tiempo.
5. NO APLASTE, SUELTE NI DAÑE EL DISPOSITIVO NI EL CARGADOR. No utilice un cargador si este recibió un golpe fuerte, se cayó, se aplastó o se dañó de alguna manera.
6. LOS QUÍMICOS DE LA BATERÍA PRODUCEN QUEMADURAS GRAVES. Nunca permita que la batería interna entre en contacto con la piel, los ojos o la boca. Si una batería dañada derrama sustancias químicas, use guantes de goma o de neopreno para deshacerse de ella. Si la piel estuvo expuesta a los fluidos de la batería, lave con agua y jabón, y luego enjuague con vinagre. Si los ojos resultan expuestos a las sustancias químicas de la batería, enjuague inmediatamente con agua durante 20 minutos y busque atención médica. Quitar y deshágase de la ropa contaminada.
7. NO PROVOCAR UN CORTO CIRCUITO. Una batería provocará un cortocircuito si un objeto metálico realiza una conexión entre los contactos positivo y negativo de la batería o el conector de 16 V. No coloque una batería cerca de nada que pueda causar un cortocircuito, como monedas, llaves o clavos en su bolsillo. Una batería en cortocircuito puede provocar incendios y lesiones personales.
8. ELIMINACIÓN DEL DISPOSITIVO. Este dispositivo contiene una batería de iones de litio y se debe tener cuidado al desecharlo. Antes de desechar este dispositivo, conozca sus leyes y requisitos locales sobre la eliminación de baterías de iones de litio. El método preferido de eliminación es reciclar todo el dispositivo.
9. SERVICIO. Si el aparato no funciona correctamente, recibió un golpe fuerte o se cayó, se dañó, se dejó a la intemperie o se sumergió en agua, no lo utilice. No intente reparar ni desarmar el dispositivo, ya que esto podría provocar una descarga eléctrica o un incendio.
10. USO. Descontinúe el uso de la TheraFace Mask si siente dolor severo. Si, en algún momento del tratamiento, siente dolor o molestias más allá de lo que se espera de una compresa de hielo o una ducha caliente, interrumpa el tratamiento inmediatamente y retire el dispositivo. Deje de usar el dispositivo si se sobrecalienta o se vuelve incómodamente caliente.
11. CUIDADO DEL CABLE USB-C DE THERABODY. Desenchufe el cable cuando no lo esté utilizando. Jale del enchufe, no del cable, para reducir el riesgo de daños en el enchufe eléctrico y el cable. Almacene el cable para asegurarse de que no se tropiece con él ni se someta a tensión de otra manera. Mantenga el cable alejado de superficies calientes, aceite y bordes afilados. Nunca utilice este aparato si tiene un cable o enchufe dañado si no funciona correctamente, si se cayó al agua o se dañó. No estire ni tense el cable del cargador. No manipule el cable con las manos mojadas. Para almacenamiento a largo plazo, guárdelo con una batería completamente cargada. Therabody no se responsabiliza por daños que puedan ocurrir por el uso de cargadores de terceros.
12. NO UTILICE DEBAJO DE UNA MANTA O ALMOHADA. Se puede producir calor excesivo y provocar un incendio, una descarga eléctrica o lesiones.
13. BATERÍA. Solo hay una posición correcta de inserción USB-C en el dispositivo. No fuerce el cable en su lugar. El logotipo de Therabody debe estar orientado hacia arriba cuando se inserta.
14. ALMACENE LA MÁSCARA THERAFACE, LA BATERÍA Y EL CABLE DE CARGA. Almacene en un lugar fresco y seco. Cargue la máscara TheraFace Mask únicamente cuando la temperatura ambiente esté entre 0 °C/32 °F y 40 °C/104 °F. No guarde el TheraFace Mask, las baterías ni el cargador donde las temperaturas puedan superar los 40 °C/104 °F, como bajo la luz directa del sol en un vehículo o en un edificio metálico durante el verano.
15. CUIDADO DEL DISPOSITIVO. La máscara TheraFace Mask NO es resistente al agua. El dispositivo no puede lavarse a máquina. No deje ni almacene el dispositivo en un lugar donde pueda caerse a una bañera o un lavabo. No lo sumerja ni lo deje caer en el agua u otro líquido. No intente anclar el dispositivo si cayó en el agua o entra en contacto con ella. Desenchúfelo de inmediato. Limpie el dispositivo de acuerdo con las instrucciones que se encuentran en la sección "Limpieza y cuidado posterior" arriba.
16. NO LO DESARME. El desmontaje o el reensamblado incorrecto pueden suponer un riesgo de descarga eléctrica, incendio o exposición a las sustancias químicas de la batería. La garantía no será válida si el dispositivo, las baterías o el cargador se desmontan o si se retiró alguna pieza.



Resolución de problemas

PROBLEMA	POSIBLE CAUSA	ACCIÓN CORRECTIVA
El dispositivo no enciende.	<ol style="list-style-type: none"> 1. El nivel de la batería es bajo. 2. Todavía no se puede activar. 	<p>Cargue el dispositivo.</p> <p>Comuníquese con Therabody.</p>
El motor de vibración no gira.	<ol style="list-style-type: none"> 1. El motor o la conexión están dañados. 	<p>Intente cargar el dispositivo por completo, quite el cable de carga y luego presione el botón izquierdo durante 3 segundos. Si el problema persiste, póngase en contacto con Therabody.</p>
La batería no se carga.	<ol style="list-style-type: none"> 1. La temperatura ambiente es demasiado alta o demasiado baja. 2. Posible batería defectuosa. 3. Cable de carga defectuoso. 	<p>Cargue el dispositivo cuando la temperatura ambiente esté entre 5 °C y 35 °C.</p> <p>Comuníquese con Therabody.</p> <p>Intente usar otro cable usb-c y adaptador.</p>

Etiquetas

SÍMBOLOS	DESCRIPCIÓN	UBICACIÓN
IP 22	Grado de protección contra la entrada de agua	En la etiqueta de clasificación
	Lea las instrucciones antes de usar.	En la etiqueta de clasificación
	Nivel de protección de la pieza aplicada de tipo BF	En la etiqueta de clasificación
CE	De acuerdo con la Directriz 2014/30/ Compatibilidad electromagnética de la UE	En la etiqueta de clasificación (solo en la UE)
UK CA	De acuerdo con las regulaciones del Reino Unido	En la etiqueta de clasificación (solo en la UE)
	Therabody, Inc. Los Angeles, CA 90048	En la etiqueta de clasificación

Etiquetas

SÍMBOLOS	DESCRIPCIÓN	UBICACIÓN
	Identificación única de dispositivos (UDI)	En la etiqueta de clasificación
	Recolección por separado para residuos de equipos eléctricos y electrónicos. Nota: Para más información sobre la eliminación del equipo, sus piezas y accesorios, póngase en contacto con tu distribuidor local.	En la etiqueta de clasificación
	Marca de RCM	En la etiqueta de clasificación

Entorno operativo o de almacenamiento:

Temperatura, funcionamiento: 0 ~ 35 ° C

Humedad relativa, funcionamiento: ≤85

Temperatura, almacenamiento: -10 ~ 50 ° C

Humedad relativa, almacenamiento o transporte: ≤85 %

La presión: 70.0 kPa ~ 106.0 kPa

Guía y declaración del fabricante –emisión electromagnética– para todos los EQUIPOS Y SISTEMAS

ORIENTACIÓN Y DECLARACIÓN DEL FABRICANTE: EMISIÓN ELECTROMAGNÉTICA

La **TheraFace Mask** está diseñada para usarse en el entorno electromagnético que se especifica a continuación. El cliente o el usuario de **TheraFace Mask** debería asegurarse de que se usa en ese entorno.

PRUEBA DE EMISIÓN	CUMPLIMIENTO NORMATIVO	ENTORNO ELECTROMAGNÉTICO: GUÍA
Emisiones de RF CISPR 11	Grupo 1	La Máscara TheraFace utiliza energía de radiofrecuencia solo para su funcionamiento interno. Por ello, sus emisiones de RF son muy bajas y no es probable que causen interferencias en equipos electrónicos cercanos.
Emisiones de RF CISPR 11	Clase B	La TheraFace Mask adecuada para su uso en todos los establecimientos, incluidos los establecimientos nacionales y aquellos conectados directamente a la red pública de suministro de energía de bajo voltaje que suministra edificios para propósitos nacionales.
Emisiones armónicas IEC 61000-3-2	Clase A	
Emisiones de la función de voltaje o parpadeo IEC 61000-3-3	Cumple con las normas	

ORIENTACIÓN Y DECLARACIÓN DEL FABRICANTE: INMUNIDAD ELECTROMAGNÉTICA

La **TheraFace Mask** está diseñada para usarse en el entorno electromagnético especificado a continuación. El cliente o el usuario de la **TheraFace Mask** debe asegurarse de que se utiliza en dicho entorno.

PRUEBA DE INMUNIDAD	NIVEL DE PRUEBA IEC 60601	NIVEL DE CUMPLIMIENTO	ENTORNO ELECTROMAGNÉTICO: GUÍA
Descarga electrostática (ESD) IEC 61000-4-2	Contacto de ± 8 kV ± 2 kV, ± 4 kV, ± 8 kV, ± 15 kV aire	Contacto de ± 8 kV ± 2 kV, ± 4 kV, ± 8 kV, ± 15 kV aire	Los pisos deben ser de madera, concreto o baldosas de cerámica. Si los pisos están cubiertos de material sintético, la humedad relativa debe ser de al menos el 30 %
Transitorio electrostático o ráfaga IEC 61000-4-4	± 2 kV para líneas de suministro de energía ± 1 kV para líneas de entrada	± 2 kV para líneas de suministro de energía	La calidad de la red eléctrica debe ser la de un entorno comercial o residencial habitual.
Pico de corriente IEC 61000-4-5	Modo diferencial ± 1 kV ± 2 kV modo común	Modo diferencial ± 1 kV	La calidad de la red eléctrica debe ser la de un entorno comercial o residencial habitual.
Caidas de tensión, interrupciones cortas y variaciones de tensión en las líneas de entrada de la fuente de alimentación IEC 61000-4-11	0 % UT; 0.5 ciclo g) A 0°, 45°, 90°, 135°, 180°, 225°, 270° y 315° 0 % UT; 1 ciclo y 70 % UT; 25/30 ciclos monofásico: a 0° 0 % UT; Ciclo 250/300	45°, 90°, 135°, 180°, 225°, 270° y 315° 0 % UT; 1 ciclo y 70 % UT; 25/30 ciclos monofásico: a 0° 0 % UT; Ciclo 250/300	La calidad de la red eléctrica debería ser la de un entorno comercial o doméstico habitual. Si el usuario de la TheraFace Mask requiere un funcionamiento continuo durante las interrupciones de la red eléctrica, se recomienda que la TheraFace Mask se alimente desde una fuente de alimentación ininterrumpida o una batería.
Frecuencia de potencia (campo magnético de 50/60 Hz) IEC 61000-4-8	30 A/m	30 A/m	Los campos magnéticos de energía deben estar en niveles característicos de una ubicación típica en un entorno comercial u residencial habitual.

NOTA U_i es el voltaje de la corriente principal antes de la aplicación del nivel de prueba.

La **TheraFace Mask** está diseñada para usarse en el entorno electromagnético especificado a continuación. El cliente o el usuario de la **TheraFace Mask** debe asegurarse de que se utiliza en dicho entorno.

PRUEBA DE INMUNIDAD	NIVEL DE PRUEBA IEC 60601	NIVEL DE CUMPLIMIENTO	ENTORNO ELECTROMAGNÉTICO: GUÍA
RF conducida IEC 61000-4-6	3 Vrms 150 kHz a 80 MHz 6 V en ISM y bandas de radio amateur entre 0.15 MHz y 80 MHz	3 Vrms 150 kHz a 80 MHz 6 V en ISM y bandas de radio amateur entre 0.15 MHz y 80 MHz	Los equipos de comunicación por radiofrecuencia portátiles y móviles no deben utilizarse más cerca de ninguna parte de la TheraFace Mask, incluidos cables, que la distancia de separación recomendada, calculada a partir de la ecuación aplicable a la frecuencia del transmisor. Distancia de separación recomendada: $d = \left[\frac{3.5}{V_1} \right] \sqrt{P}$ $d = \left[\frac{12}{V_2} \right] \sqrt{P}$ $d = \left[\frac{3.5}{E_1} \right] \sqrt{P}$ $d = \left[\frac{7}{E_1} \right] \sqrt{P}$ 80 MHz a 800 MHz 800 MHz a 2.7 GHz
RF radiada IEC 61000-4-3	10 V/m 80 MHz a 2.5 GHz Especificaciones de la prueba de 385 MHz-5785 MHz para ENCLOSURE PORT IMMUNITY a RF Wireless Communications Equipment (consulte la tabla 9 de IEC 60601-1-2:2014)	10 V/m 80 MHz a 2.5 GHz Especificaciones de la prueba de 385 MHz-5785 MHz para ENCLOSURE PORT IMMUNITY a RF Wireless Communications Equipment (consulte la tabla 9 de IEC 60601-1-2:2014)	donde P es la potencia de salida máxima del transmisor en vatios (W) según el fabricante del transmisor y d es la distancia de separación recomendada en metros (m). ² Las intensidades de campo de los transmisores de radiofrecuencia fijos, determinadas mediante un estudio electromagnético del emplazamiento, ² deben ser inferiores al nivel de conformidad en cada gama de frecuencias. ² Pueden producirse interferencias en las proximidades de los equipos marcados con el siguiente símbolo:  NOTA 1 a 80 MHz y 800 MHz, aplica el rango de frecuencia más alto. NOTA 2 Estas directrices pueden no corresponder a todas las situaciones. La electromagnética se ve afectada por la absorción y reflexión de estructuras, objetos y personas.

ES
MX

- a Las bandas ISM (industrial, científica y médica) entre 150 kHz y 80 MHz son 6765 MHz a 6795 MHz; 13 553 MHz a 13 567 MHz; 26 957 MHz a 27 283 MHz; y 40.66 MHz a 40.70 MHz. Las bandas de radioaficionados entre 0,15 MHz y 80 MHz son 1,8 MHz a 2,0 MHz, 3,5 MHz a 4,0 MHz, 5,3 MHz a 5,4 MHz, 7 MHz a 7,3 MHz, 10,1 MHz a 10,15 MHz, 14 MHz a 14,2 MHz, 18,07 MHz a 18,17 MHz, 21,0 MHz a 21,4 MHz, 24,89 MHz a 24,99 MHz, 28,0 MHz a 29,7 MHz y 50,0 MHz a 54,0 MHz.
- b Las intensidades de campo de los transmisores fijos, como las estaciones base de las radios (celulares o inalámbricas), teléfonos y las radios móviles terrestres, las radio amateur, y FM y las emisiones de televisión, no pueden predicirse teóricamente con exactitud. Para evaluar el entorno electromagnético debido a los transmisores de radiofrecuencia fijos, debe considerarse la posibilidad de realizar un estudio electromagnético del lugar. Si la fuerza de campo medida en la ubicación en la que se utiliza TheraFace Mask excede el nivel de cumplimiento RF aplicable anterior, se debe observar que la TheraFace Mask verifica el funcionamiento normal. Si se observa un rendimiento anormal, pueden ser necesarias medidas adicionales, como reorientar o reubicar la TheraFace Mask.
- c En el rango de frecuencia de 150 kHz a 80 MHz, las fortalezas de campo deben ser inferiores a 3 V/m.

Distancias de separación recomendadas entre el equipo de comunicación RF portátil y móvil, y el EQUIPO o SISTEMA; para EQUIPOS o SISTEMAS

Distancias de separación recomendadas entre el equipo de comunicaciones RF portátil y móvil y la **TheraFace Mask**

La TheraFace Mask está diseñada para su uso en un entorno electromagnético en el que se controlan las alteraciones de RF radiadas. El cliente o el usuario de la TheraFace Mask puede ayudar a evitar las interferencias electromagnéticas manteniendo una distancia mínima entre los equipos de comunicación por radiofrecuencia portátiles y móviles (transmisores) y la TheraFace Mask, como se recomienda a continuación, según la potencia máxima de salida del equipo de comunicación.

del transmisor Salida máxima clasificada W	Distancia de separación según la frecuencia del transmisor m			
	Entre 150 kHz y 80 MHz fuera de ISM y bandas de radio amateur $d = \left[\frac{3.5}{V_1} \right] \sqrt{P}$	Entre 150 kHz y 80 MHz en bandas de radio ISM y amateur $d = \left[\frac{12}{V_2} \right] \sqrt{P}$	80 MHz a 800 MHz $d = \left[\frac{12}{V_2} \right] \sqrt{P}$	80 MHz a 800 MHz $d = \left[\frac{7}{E_1} \right] \sqrt{P}$
0.01	0.12	0.20	0.035	0.07
0.1	0.38	0.63	0.11	0.22
1	1.2	2.00	0.35	0.70
10	3.8	6.32	1.10	2.21
100	12	20.00	35	70

Para los transmisores clasificados con una potencia de salida máxima no mencionada anteriormente, la distancia de separación d recomendada en metros (m) se puede estimar utilizando la ecuación aplicable a la frecuencia del transmisor, donde P es la potencia de salida máxima (W), de conformidad con el fabricante del transmisor.

NOTA 1 A 80 MHz y 800 MHz, aplica la distancia de separación para el rango de frecuencia más alto.

NOTA 2 Estas directrices pueden no corresponder a todas las situaciones. La propagación electromagnética se ve afectada por la absorción y reflexión de estructuras, objetos y personas.

Notificación de los eventos adversos a la FDA

MedWatch es el programa de la Administración de Alimentos y Medicamentos (FDA) para informar reacciones graves, problemas de calidad de los productos, inequivalencia o fallo terapéutico, y errores de uso de productos con productos médicos humanos, incluidos medicamentos, productos biológicos, dispositivos médicos, suplementos dietéticos, fórmula para bebés y cosméticos.

Si considera que usted o algún miembro de su familia sufrió una reacción grave a un producto médico, le alentamos a que lleve el formulario de notificación a su médico. Su proveedor de atención médica puede proporcionar información basada en su historial médico que puede ayudar a la FDA a evaluar su informe.

Sin embargo, entendemos que, por diversos motivos, puede que no desee que su proveedor de servicios de salud llene el formulario o que su proveedor de servicios sanitarios decida no llenarlo. Su proveedor de atención médica no está obligado a informar a la FDA. En estas situaciones, puede llenar usted mismo el formulario de notificación en línea.

Recibirá un acuse de recibo de la FDA cuando se reciba su notificación. El personal de la FDA revisa las notificaciones. Solo nos pondremos en contacto con usted personalmente si necesitamos información adicional.

Entrega de notificaciones de eventos adversos a la FDA

Utilice uno de los métodos que se indican a continuación para presentar notificaciones voluntarias sobre eventos adversos a la FDA:

- Informe en línea en www.accessdata.fda.gov/scripts/medwatch/index.cfm?action=reporting.home
- Consumer Formulario de notificación FDA 3500B. Siga las instrucciones del formulario para enviarlo por fax o por correo. Si necesita ayuda para llenar el formulario, consult MedWatchLearn. El formulario está disponible en www.fda.gov/downloads/aboutFDA/reportsmanualsforms/forms/ucm349464.pdf
- Llame a la FDA al 1-800-FDA-1088 para hacer su notificación por teléfono.
- Formulario de notificaciones FDA 3500 que utilizan comúnmente los profesionales de la salud. El formulario está disponible en www.fda.gov/downloads/aboutfda/reportmanualsforms/forms/ucm163919.pdf

Precaución FCC:

El dispositivo cumple con la Parte 15 de las Normas de la FCC. El funcionamiento está sujeto a las siguientes dos condiciones: (1) este dispositivo no puede causar interferencias dañinas y (2) este dispositivo debe aceptar las interferencias recibidas, incluidas las que puedan causar un funcionamiento no deseado.

Aperçu du produit

Masque TheraFace

Le masque DEL le plus avancé avec des vibrations ciblées.

Le masque TheraFace est le seul en son genre à aider à détendre, restaurer et rajeunir votre peau. Ce masque combine 648 lumières DEL rouges, bleues et rouges + infrarouges complètes et a été approuvé par la FDA avec les indications d'utilisation suivantes :

FR
CA

La lumière rouge est destinée à traiter les rides de tout le visage.

La lumière bleue est destinée à traiter l'acné inflammatoire légère à modérée.

La lumière rouge + infrarouge est destinée à traiter les rides de tout le visage.

L'appareil peut être utilisé en toute sécurité sur tous les types de peau (Types Fitzpatrick 1 à 6).

Utilisation prévue

- Red Light est destiné à traiter tous les rides du visage
- La lumière bleue est destinée à traiter l'acné inflammatoire douce à modérée
- La lumière rouge + infrarouge est destinée à traiter tous les rides du visage

Contenu de la boîte :

- 1 Appareil du masque TheraFace
- 2 Lunettes (assemblé)
- 3 Socle d'appareil non rechargeable
- 4 Câble USB-C
- 5 Mode d'emploi

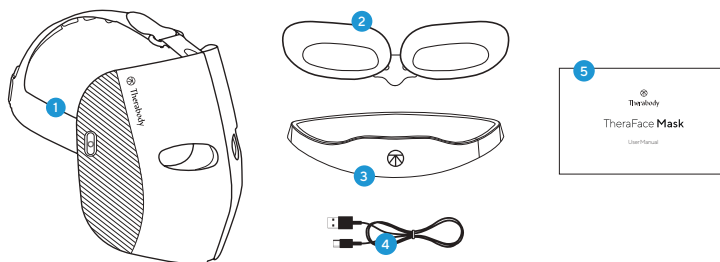

Apprenez à connaître votre appareil TheraFace Mask.

- A Unités de massage de la tête
- B Coussins de massage pour le visage
- C DEL multicolores
- D Lunettes
- E Port USB-C
- F Indicateur DEL
- G Bouton DEL
- H Bouton de vibration

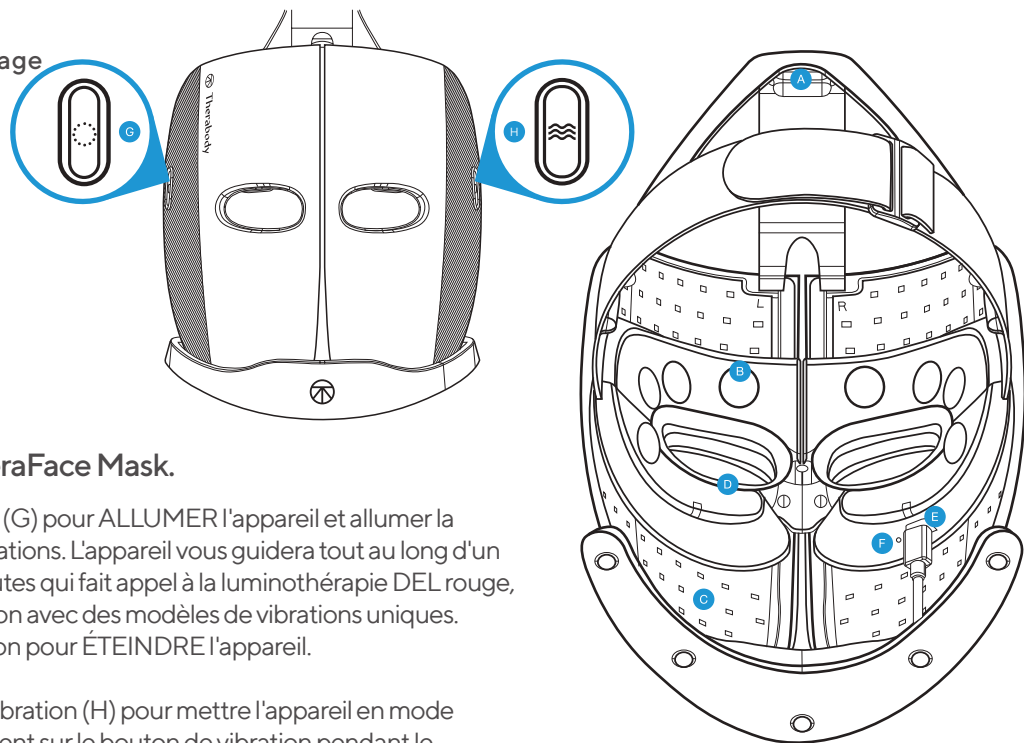

Prise en main

Allumer et éteindre l'appareil TheraFace Mask.

Appuyez longuement sur le bouton DEL (G) pour ALLUMER l'appareil et allumer la lumière DEL et la massothérapie par vibrations. L'appareil vous guidera tout au long d'un traitement fondé sur la science de 9 minutes qui fait appel à la luminothérapie DEL rouge, rouge+infrarouge et bleue en combinaison avec des modèles de vibrations uniques. Appuyez longuement sur le même bouton pour ÉTEINDRE l'appareil.

Appuyez longuement sur le bouton de vibration (H) pour mettre l'appareil en mode vibration uniquement. Appuyez brièvement sur le bouton de vibration pendant le traitement pour changer le mode de vibration. Appuyez longuement sur le même bouton pour ÉTEINDRE l'appareil.

Éteindre automatiquement

Si l'appareil n'est pas éteint manuellement en appuyant longuement sur le bouton DEL ou vibration, il s'éteint automatiquement après chaque traitement (DEL + vibration, traitement de 9 minutes; vibration uniquement, traitement de 15 minutes).

Prise en main de base :

1. Commencez avec un visage propre et sec
2. Faites glisser les lunettes TheraFace Mask dans le masque par les bosses qui se rejoignent près du nez. L'utilisation des lunettes est facultative. L'utilisation des lunettes peut réduire la fatigue oculaire causée par la lumière. Si vous choisissez de ne pas utiliser les lunettes, gardez vos yeux fermés tout au long de votre traitement. Ne regardez pas dans les lumières DEL pendant le traitement.
*L'utilisation normale des lunettes TheraFace Mask peut entraîner des rougeurs autour de vos yeux. Certaines rougeurs sont normales et devraient disparaître dans les 5 à 10 minutes après l'utilisation du TheraFace Mask.
3. Déposez l'appareil sur votre visage et ajustez les deux sangles en velcro à l'ajustement souhaité.
4. Pour allumer l'appareil, appuyez longuement sur le bouton DEL (G) pour ALLUMER la lumière DEL + vibration, ou sur le bouton de vibration (H) pour ACTIVER uniquement les vibrations
5. Appuyez brièvement sur le bouton de vibration (H) ou sur le bouton DEL pour passer d'un mode de vibration à l'autre (continu, respiration et ondulation).
6. Profitez du soin que vous souhaitez.

*L'utilisation normale du TheraFace Mask augmente le flux sanguin dans tout votre visage, ce qui peut entraîner des rougeurs autour du front, des tempes et du bas des yeux. Certaines rougeurs sont normales et devraient disparaître dans les 5 à 10 minutes après l'utilisation du TheraFace Mask.

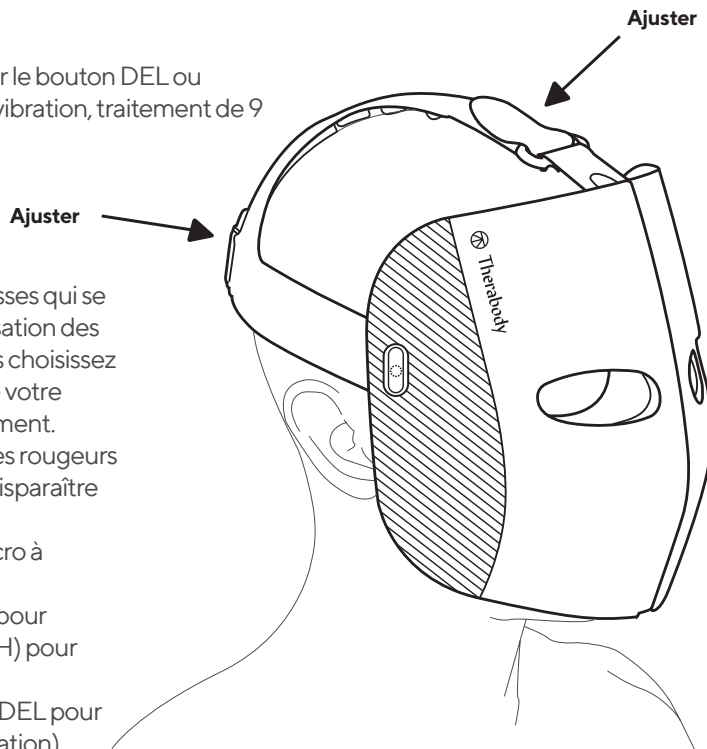

Utilisation de l'appareil TheraFace Mask

Luminothérapie complète du visage

1. Posez l'appareil solidement et confortablement sur votre visage.
2. Le TheraFace Mask dispose de trois options de longueurs d'ondes de traitement de lumière à DEL : rouge, rouge + infrarouge, bleu.
3. Appuyez longuement sur le bouton DEL (G) pour ALLUMER la lumière DEL et les vibrations. Cela allumera les 648 lumières DEL multicolores autour du visage, les huit moteurs de vibration autour des yeux et les neuf moteurs de vibration sur le dessus et l'arrière de la tête. La thérapie par vibrations du visage et de la tête accompagne le traitement à la lumière DEL pendant le traitement rouge et rouge + infrarouge. Seule la thérapie par vibrations de la tête est disponible pendant le traitement à la lumière bleue.
4. Lorsque vous ALLUMEZ l'appareil, il commence un traitement automatique par la lumière rouge et des vibrations. Dans ce mode, l'appareil vous guidera à travers un traitement fondé sur la science qui passe par la luminothérapie rouge (3 minutes), rouge + infrarouge (3 minutes) et bleue (3 minutes) en combinaison avec des modèles de vibration, pour un traitement de 9 minutes.
5. Appuyez brièvement sur le bouton DEL (G) pour passer d'un mode à l'autre (rouge, rouge + infrarouge, bleu). Chaque mode de lumière DEL est un traitement de 3 minutes.
6. Appuyez brièvement sur le bouton de VIBRATION (H) pour basculer entre chacun des trois modes de modèle de vibration (continu, respiration et ondulation).
7. Appuyez longuement sur le bouton DEL (G) pour ÉTEINDRE l'appareil.

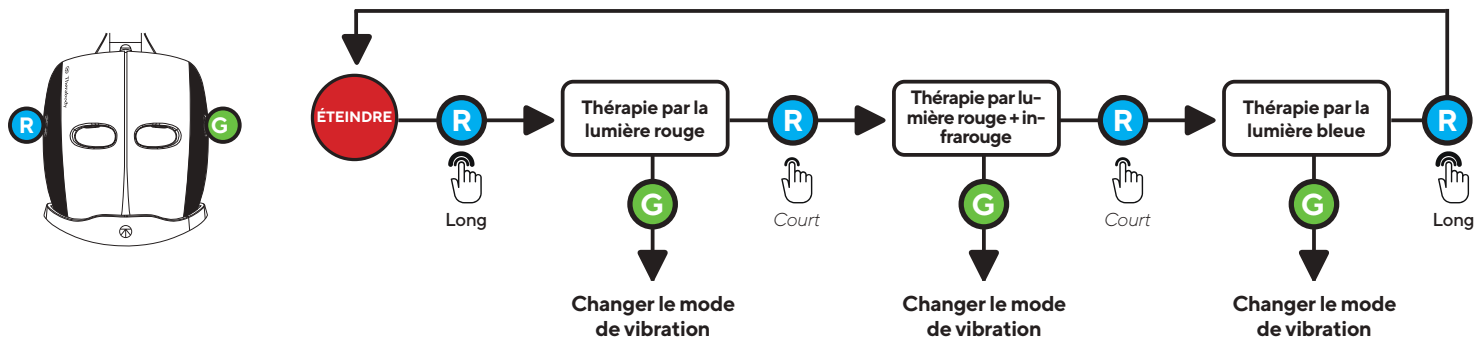

Thérapie par vibration

1. Posez l'appareil solidement et confortablement sur votre visage et appuyez longuement sur le bouton de vibration (H) pour ALLUMER la vibration uniquement. Cela activera les huit moteurs de vibration autour des yeux et les neuf moteurs de vibration sur le dessus et l'arrière de la tête.
2. Lorsque vous allumez l'appareil, il démarre en mode continu. Appuyez brièvement sur le bouton de vibration (H) pour basculer entre chacun des trois modes de modèle de vibration (continu, respiration et ondulation). Le temps de traitement est de 15 minutes.
3. Appuyez brièvement sur le bouton de vibration (H) pour atteindre le deuxième mode de vibration, Respiration. Laissez les moteurs vous guider tout au long d'un exercice de respiration. Tout d'abord, inspirez pendant cinq secondes à mesure que l'intensité des vibrations augmente. La vibration à grande vitesse est votre signal pour commencer à expirer. Continuez à expirer lorsque la vibration ralentit progressivement.
4. Appuyez brièvement sur le bouton de vibration (H) pour atteindre le troisième mode de vibration, Ondulation. Les vibrations séquentielles se déplacent du visage à la tête pendant le traitement Ondulation.
5. Appuyez longuement sur le bouton de vibration (H) pour ÉTEINDRE l'appareil.

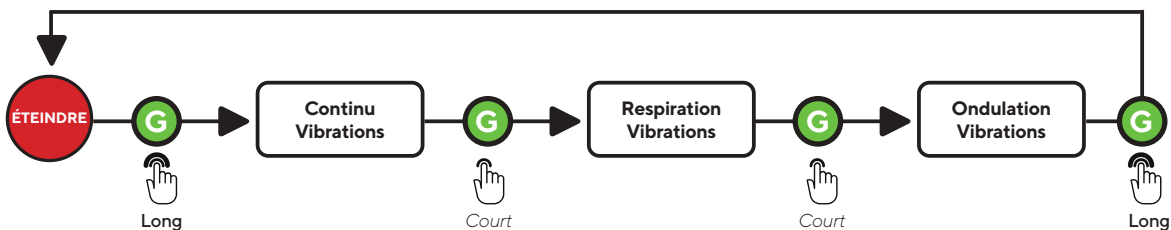

Appareil TheraFace Mask après soins et nettoyage

Entretien de l'appareil

Les directives d'entretien suivantes sont importantes pour vous assurer que votre appareil continue de fonctionner comme il a été conçu. Le non-respect de ces directives peut entraîner l'arrêt du fonctionnement de votre appareil.

Entretien et nettoyage

1. Nettoyez l'appareil avec une lingette jetable après chaque utilisation.
2. Avant le nettoyage, éteignez l'appareil en appuyant longuement sur le bouton de lumière DEL (G) ou le bouton de vibration (H); assurez-vous que votre appareil n'est pas connecté à un câble de charge ou à une source d'alimentation avant le nettoyage.
3. Inspectez visuellement l'appareil pour vérifier qu'il n'y a pas de débris qui se sont accumulés.
4. Essuyez toute saleté visible avec une lingette jetable humidifiée avec un détergent doux. Assurez-vous d'essuyer les surfaces intérieures du masque. Ensuite, utilisez une lingette douce imbibée d'alcool isopropylique à 70 % pour essuyer et désinfecter le masque pendant trois (3) minutes, en particulier la surface intérieure du masque. Répétez ce processus trois fois. Enfin, essuyez le désinfectant avec une lingette ou une serviette propre et sec jusqu'à ce qu'il n'y ait pas de résidus visibles. Ne pas immerger l'appareil dans l'eau ou appliquer une solution de nettoyage excessive ou un désinfectant lors du nettoyage.
5. Si vous utilisez les lunettes TheraFace Mask pendant votre traitement, essuyez-les par après.
6. Après le nettoyage, laissez l'appareil sécher complètement avant de le ranger ou de commencer un autre traitement. Un appareil bien nettoyé ne devrait pas présenter de signes visibles de débris ou d'humidité.

Chargement :

- Pour vérifier le niveau de la batterie, appuyez brièvement sur le bouton de lumière DEL (G) ou sur le bouton de vibration (H).
- Chaque couleur de lumière correspond à un niveau de batterie :
 - Orange : charge faible
 - Bleu : charge moyenne
 - Vert : charge complète
- Avant de charger le TheraFace Mask, ÉTEIGNEZ l'appareil en appuyant longuement sur le bouton DEL(G) ou le bouton de vibration (H).
- Connectez le TheraFace Mask au câble USB-C. Le port se trouve à l'intérieur du masque.
- La charge de la batterie s'affiche à côté du connecteur USB-C.
- La lumière clignote pour indiquer que l'appareil est correctement connecté et en cours de charge. Cette lumière devient verte lorsque la charge est terminée.

Remarque : si vous utilisez un autre câble USB-C, assurez-vous qu'il provient d'une source fiable et qu'il n'a subi aucun dommage structurel. N'utilisez pas l'appareil pendant le chargement.

Avertissements et conseils pour le TheraFace Mask (Précautions et contre-indications)

Contexte

Les produits Therabody sont conçus pour libérer la capacité naturelle du corps à atteindre sa santé et son bien-être. Grâce à la science et à la technologie, le portefeuille Therabody permet aux gens de profiter aux bienfaits thérapeutiques de différents phénomènes naturels pour répondre à leurs besoins et à leurs préférences. Dans certains cas, il est conseillé de modifier la façon dont les appareils sont utilisés (précautions) ou de ne pas utiliser certains appareils (contre-indications). Lisez les informations de sécurité suivantes pour TheraFace Mask dans son intégralité avant usage.

FR
CA

Renseignements importants sur l'innocuité

Utilisation générale du TheraFace Mask

Lisez l'intégralité des avertissements et conseils avant d'utiliser l'appareil TheraFace Mask.

Cet appareil est destiné à être utilisé par des personnes en bonne santé. Cet appareil est contre-indiqué et ne doit pas être utilisé par ou sur toute personne ayant des antécédents d'épilepsie, de convulsions ou de cardiopathie. L'appareil TheraFace Mask n'est pas recommandé pour toute personne ayant un dispositif électronique implanté (comme un stimulateur cardiaque), une arythmie cardiaque, des tumeurs ou des épisodes aigus de maladies inflammatoires. L'appareil n'est pas recommandé pour ceux qui ont une artériosclérose, des thromboses ou des implants dans la région du corps traitée. L'appareil ne devrait pas être utilisé si vous avez des taches brun foncé ou noires, telles que de grosses taches de rousseur, des taches de naissance, des grains de beauté ou des verrues, sur la zone traitée. L'appareil n'est pas recommandé si vous souffrez d'eczéma, de psoriasis, de lésions, de plaies ouvertes ou d'infections actives autres que l'acné inflammatoire légère à modérée, comme des boutons de fièvre, sur la zone traitée. Attendez que la zone infectée guérisse avant d'utiliser l'appareil. L'appareil ne doit pas être utilisé si vous avez des affections cutanées anormales causées par le diabète ou d'autres maladies systémiques ou métaboliques. Si vous avez des antécédents de poussées d'herpès sur la zone traitée, l'utilisation de l'appareil n'est pas recommandée à moins d'avoir consulté votre médecin et d'avoir reçu un traitement préventif. Veuillez consulter votre médecin avant d'utiliser l'appareil si vous êtes enceinte et/ou si vous allaitez.

Cessez immédiatement d'utiliser l'appareil dès les premiers signes d'inconfort.

Les personnes de moins de 18 ans utilisant cet appareil doivent être surveillées par un adulte. Si vous avez des considérations médicales, si vous prenez des médicaments qui entraînent une sensibilité à la lumière ou si vous avez subi une chirurgie faciale ou d'autres interventions chirurgicales, veuillez consulter votre médecin avant d'utiliser l'appareil.

Sécurité, précautions et contre-indications

Luminothérapie DEL TheraFace Mask (DEL rouge, DEL rouge+IR et DEL bleue)

Ces recommandations découlent d'une consultation avec des experts en médecine et de recherches publiées concernant les précautions et les contre-indications à compter de la date d'impression. Pour obtenir des renseignements à jour, veuillez nous rendre visite en ligne à l'adresse <https://www.therabody.com/us/en-us/precautions-and-contraindications.html>.

Précautions

Une attention particulière est requise dans ces circonstances et l'utilisation de l'appareil peut devoir être modifiée. Consultez un professionnel de la santé si vous avez ou soupçonnez l'une des conditions suivantes ou si vous avez des questions.

- Blessure, chirurgie ou traitement du visage récent, y compris la neurotoxine, la charge dermique, la thérapie par microaiguille, le laser et le pelage chimique jusqu'à ce que la peau soit complètement guérie.
- Éruption actuelle du virus de l'herpès simplex.
- Peau lésée
- Application de rétinol avant utilisation de la lumière DEL rouge

Contre-indications

Les circonstances suivantes sont des circonstances où les risques peuvent l'emporter sur les avantages. Consultez un professionnel de la santé avant toute utilisation.

- Éruption cutanée, plaies ouvertes, ampoules, inflammation locale des tissus, infections, ecchymoses ou tumeurs
- Grossesse/allaitement
- Sensations anormales (p. ex., engourdissement)
- Cancer/tumeurs
- Épilepsie
- Cardiopathie (maladie cardiaque)
- Photoallergie (p. ex., lupus, porphyrie)
- Médicaments qui provoquent une sensibilité à la lumière
- Médicaments pour l'acné inflammatoire sévère
- Sensibilité extrême à la lumière
- Mélasme ou hyperpigmentation (notamment si elle est exacerbée par une chaleur légère)
- Lésions suspectes ou cancer de la peau - consultez votre médecin
- Si vous prenez ou utilisez un rétinol ou tout autre médicament, produit ou peroxyde de benzoyle qui entraîne la sensibilité au soleil, n'utilisez pas de lumière infrarouge
- Allergie au matériau de l'appareil (tissu lycra, TPE transparent et silicone de qualité médicale)

Garantie limitée

Pour obtenir des renseignements complets sur la garantie, consultez le site www.therabody.com/warranty. Pour demander une copie de la garantie par courrier, vous pouvez envoyer une demande à l'adresse suivante :

Therabody - Garantie
Attn : Service à la clientèle
6100 Wilshire Blvd, Ste 200
Los Angeles, CA. 90048

Thérapie par vibration du TheraFace Mask

Ces recommandations découlent d'une consultation avec des experts en médecine et de recherches publiées concernant les précautions et les contre-indications à compter de la date d'impression. Pour obtenir des renseignements à jour, veuillez nous rendre visite en ligne à l'adresse <https://www.therabody.com/us/en-us/precautions-and-contraindications.html>.

Précautions

Une attention particulière est requise dans ces circonstances et l'utilisation de l'appareil peut devoir être modifiée. Consultez un professionnel de la santé si vous avez ou soupçonnez l'une des conditions suivantes ou si vous avez des questions.

- Blessure, chirurgie ou traitement du visage récent, y compris la neurotoxine, la charge dermique, la thérapie par microaiguille, le laser et le pelage chimique jusqu'à ce que la peau soit complètement guérie.
- Éruption actuelle du virus de l'herpès simplex.
- Peau lésée
- Hypertension (contrôlée)
- Sensations anormales (p. ex., engourdissement)
- Sensibilité à la pression
- Médicaments susceptibles de modifier les sensations

Contre-indications

Les circonstances suivantes sont des circonstances où les risques peuvent l'emporter sur les avantages. Consultez un professionnel de la santé avant toute utilisation.

- Éruption cutanée, plaies ouvertes, ampoules, inflammation locale des tissus, infections, ecchymoses ou tumeurs
- Pousseur d'acné inflammatoire active
- Fracture osseuse ou myosite ossifiante
- Hypertension (contrôlée)
- Maladie cardiaque, hépatique ou rénale aiguë ou grave
- Affections neurologiques entraînant une perte ou une modification des sensations
- Troubles de la coagulation
- Intervention chirurgicale ou blessure récente
- Maladies systémiques
- Insuffisance ou maladie vasculaire périphérique
- Anticoagulants ou médicaments qui modifient les sensations
- Placement direct sur le site chirurgical ou le matériel
- Inconfort ou douleur extrême
- Stimulateur cardiaque, ICD ou antécédents d'embolie

Veillez noter qu'il ne s'agit pas d'une adresse de retour ou d'un point de vente. Aucun produit Therabody ou colis ne sera accepté à cet endroit.

Les clients qui ont besoin d'une assistance sur les produits peuvent consulter <https://www.therabody.com/us/en-us/support/support.html> pour connaître les modes de communication disponibles.

Homologué par la FDA
Garantie limitée uniquement avec achat chez un détaillant autorisé

©2023 Therabody, Inc. Tous droits réservés.
Brevets et brevets en attente sur www.therabody.com/patents.

MISES EN GARDE DE L'UNITÉ

AVANT D'UTILISER OU DE CHARGER LE TheraFace Mask, LISEZ TOUTES LES INSTRUCTIONS ET LES MISES EN GARDE FIGURANT DANS CE MANUEL, SUR LE CHARGEUR ET SUR LE TheraFace Mask. Si votre appareil ne s'allume pas ou si l'indicateur de batterie affiche un niveau de batterie faible, veuillez le recharger avant la première utilisation. Le TheraFace Mask est destiné à la vente libre.

Le TheraFace Mask n'est pas destiné à diagnostiquer, guérir ou prévenir des maladies. Therabody s'efforce de rendre le TheraFace Mask aussi sûr que possible pour une utilisation prévue. Il s'agit d'un outil mécanique avancé avec des composants électriques. Si le TheraFace Mask et ses accessoires ne sont pas utilisés ou entretenus correctement, il y a un risque d'incendie, de choc électrique ou de blessure. Lorsque vous utilisez le TheraFace Mask, les précautions de base suivantes doivent toujours être respectées :

1. UTILISER UNIQUEMENT SELON LES DIRECTIONS. Utilisez le TheraFace Mask comme décrit dans le manuel de l'utilisateur de TheraFace Mask uniquement. Utilisez uniquement les accessoires et les pièces de rechange recommandés par Therabody. N'effectuez aucun entretien autre que celui conseillé par Therabody.
2. PAS POUR LES ENFANTS. Le TheraFace Mask et le chargeur ne sont pas destinés à être utilisés par les jeunes enfants ou les personnes souffrant de capacités physiques, sensorielles ou de raisonnement réduites ou de manque d'expérience et de connaissances. Le TheraFace Mask ne doit pas être utilisé comme jouet. Ne pas jouer avec les composants électriques, ne pas les plier ni les tirer. Conseillez aux enfants de ne pas jouer avec le TheraFace Mask ou le chargeur.
3. LIEUX DE CHARGEMENT. Chargez le TheraFace Mask à l'aide d'un chargeur USB-C. Le TheraFace Mask doit être chargé à l'intérieur dans un endroit bien ventilé et sec. Ne chargez pas le TheraFace Mask à l'extérieur, dans une salle de bain ou à moins de 10 pieds (3,1 mètres) d'une baignoire, d'une douche ou d'une piscine. N'utilisez pas le TheraFace Mask ou le chargeur sur des surfaces humides et n'exposez pas le chargeur à l'humidité, à la pluie ou à la neige. N'utilisez pas le TheraFace Mask ou son chargeur en présence d'atmosphères explosives (gaz d'échappement, poussières ou matériaux inflammables). Des étincelles peuvent se produire et provoquer un incendie.
4. NE PAS SURCHARGER. Ne laissez pas l'appareil branché au chargeur pendant plus d'une heure après la charge complète de la batterie. La batterie comprend un système de protection pour éviter le risque de surcharge. Cependant, la surcharge peut réduire sa durée de vie au fil du temps.
5. NE PAS ECRASER, ECHAPPER OU ENDOMMAGER L'APPAREIL OU LE CHARGEUR. N'utilisez pas un chargeur qui a reçu un coup violent, qui est tombé, qui a été écrasé ou endommagé de quelque manière que ce soit.
6. LES PRODUITS CHIMIQUES DE LA BATTERIE PROVOQUENT DE GRAVES BRÛLURES. Ne laissez jamais la batterie interne entrer en contact avec la peau, les yeux ou la bouche. Si une batterie endommagée laisse échapper des produits chimiques, utilisez des gants en caoutchouc ou en néoprène pour vous en débarrasser. Si la peau est exposée aux liquides de la batterie, lavez avec du savon et de l'eau et rincez avec du vinaigre. Si les yeux sont exposés aux produits chimiques de la batterie, rincez immédiatement à l'eau pendant 20 minutes et consultez un médecin. Enlevez et jetez les vêtements contaminés.
7. NE FAITES PAS DE COURT-CIRCUIT. Une batterie court-circuitée si un objet métallique relie les contacts positif et négatif de la batterie ou du connecteur 16 V. Ne placez pas la batterie à proximité d'objets susceptibles de provoquer un court-circuit, tels que des pièces de monnaie, des clés ou des clous dans votre poche. Une batterie court-circuitée peut causer un incendie et des blessures.
8. MISE AU REBUT DE L'APPAREIL. Cet appareil contient une batterie au lithium-ion, et des précautions doivent être prises lors de la mise au rebut de l'appareil. Avant de vous débarrasser de cet appareil, veuillez consulter les lois et exigences locales relatives à la mise au rebut des batteries au lithium-ion. La méthode de mise au rebut préférée est le recyclage de l'ensemble de l'appareil.
9. SERVICE. Si l'appareil ne fonctionne pas correctement, a reçu un coup violent, ou a été échappé, endommagé, laissé à l'extérieur ou déposé dans de l'eau, ne l'utilisez pas. N'essayez pas de réparer ou de désassembler l'appareil, ce qui pourrait entraîner un choc électrique ou un incendie.
10. UTILISATION. Cessez l'utilisation du TheraFace Mask si vous ressentez une douleur grave. Si, à tout moment du traitement, vous ressentez de la douleur ou de l'inconfort au-delà de ce qui est attendu d'un bloc réfrigérant ou d'une douche chaude, cessez immédiatement le traitement et retirez l'appareil. Cessez l'utilisation de l'appareil s'il surchauffe ou devient inconfortable.
11. ENTRETIEN DU CÂBLE USB-C THERABODY. Débranchez le câble lorsqu'il n'est pas utilisé. Tirez la fiche, pas le câble, pour réduire le risque d'endommager la prise électrique et le câble. Rangez les câbles afin d'éviter que quelqu'un ne marche, ne trébuche, ne ne les tende ou ne les tende de quelque manière que ce soit. Tenez le câble à distance des surfaces chauffées, de l'huile et des bords tranchants. N'utilisez jamais cet appareil si le câble ou la fiche est endommagé s'il ne fonctionne pas correctement, s'il a été échappé, endommagé ou déposé dans l'eau. N'entrez pas le câble du chargeur et ne le tendez pas. Ne manipulez pas le câble avec les mains mouillées. Pour l'entreposage à long terme, entreposez-le avec une batterie complètement chargée. Therabody n'est pas responsable des dommages pouvant survenir en raison de l'utilisation de chargeurs tiers.
12. NE PAS UTILISER SOUS UNE COUVERTURE ET UN OREILLER. Un chauffage excessif peut se produire et causer un incendie, un choc électrique ou des blessures.
13. BATTERIE. Il n'y a qu'une seule position d'insertion USB-C correcte sur l'appareil. Ne forcez pas pour insérer le câble. Le logo Therabody doit être orienté vers le haut lorsqu'il est inséré.
14. ENTREPOSER LE TheraFace Mask ET LE CÂBLE DE CHARGE. Entreposez dans un endroit frais et sec. Chargez uniquement le TheraFace Mask lorsque la température ambiante est comprise entre 0 °C/32 °F et 40 °C/104 °F. N'entreposez pas le TheraFace Mask, les batteries ou le chargeur où les températures peuvent dépassées 40 °C/104 °F, comme à la lumière directe du soleil, dans un véhicule ou dans un bâtiment métallique pendant l'été.
15. ENTRETIEN DE L'APPAREIL. Le TheraFace Mask n'est PAS hydrofuge. L'appareil n'est pas lavable à la machine. Ne placez pas ou ne rangez pas l'appareil où il peut tomber ou être tiré dans une baignoire ou un évier. Ne pas placez ou échappez dans l'eau ou d'autres liquides. Ne tenez pas de ramasser un appareil qui est tombé dans l'eau ou qui a été en contact avec de l'eau. Débranchez immédiatement. Nettoyez l'appareil en suivant les directives figurant dans la section « Entretien et nettoyage » ci-dessus.
16. NE PAS DÉSASSEMBLER. Le désassemblage ou le réassemblage incorrect peut entraîner un risque d'électrocution, d'incendie ou d'exposition aux produits chimiques de la batterie. La garantie sera annulée si l'appareil, les batteries ou le chargeur est désassemblé ou si des pièces ont été retirées.

Distribué par :
Therabody International Limited, Marine House, Clanwilliam Place, Dublin, Irlande
Therabody UK Limited, 55 Ludgate Hill, 2e étage, Londres EC4M7JW

Therabody Australia Pty. Ltd., The Commons South Yarra, 11 Wilson Street, South Yarra VIC 3141
australia@therabodycorp.com

Dépannage

ENJEU	CAUSE POSSIBLE	MESURES CORRECTIVES
L'appareil ne s'allume pas	1. Le niveau de la batterie est faible	Chargez l'appareil
	2. Il ne s'allume toujours pas	Contactez Therabody
Le moteur de vibration ne tourne pas	1. Le moteur ou la connexion a été endommagé	Essayez de charger complètement l'appareil, retirez le câble de charge, puis appuyez sur le bouton gauche pendant 3 secondes. Si le problème persiste, contactez Therabody
La batterie ne se recharge pas	1. La température ambiante est trop élevée ou trop basse	Chargez l'appareil lorsque la température ambiante est comprise entre 5° C et 35° C.
	2. Batterie possiblement défectueuse	Contactez Therabody
	3. Câble de chargement défectueux	Essayez d'utiliser un autre câble USB-c et un autre adaptateur

Étiquettes

SYMBOLES	DESCRIPTION	EMPLACEMENT
IP 22	Degré de protection contre l'infiltration d'eau	Sur l'étiquette d'évaluation
	Lisez les instructions avant utilisation	Sur l'étiquette d'évaluation
	Niveau de protection type BF de pièce appliquée	Sur l'étiquette d'évaluation
CE	Conformément à la directive 2014/30/UE sur la compatibilité électromagnétique	Sur l'étiquette d'évaluation (uniquement dans l'UE)
UK CA	Conformément à la réglementation britannique	Sur l'étiquette d'évaluation (uniquement dans l'UE)
	Therabody, Inc. Los Angeles, CA 90048	Sur l'étiquette d'évaluation

Étiquettes

SYMBOLES	DESCRIPTION	EMPLACEMENT
	Identifiant unique des dispositifs (IUD)	Sur l'étiquette d'évaluation
	Collecte sélective des déchets d'équipements électriques et électroniques. Remarque : Pour de plus amples renseignements sur la disposition de l'équipement, de ses pièces et de ses accessoires, veuillez communiquer avec votre distributeur local.	Sur l'étiquette d'évaluation
	Marque RCM	Sur l'étiquette d'évaluation

Environnement de fonctionnement et d'entreposage :

Température, fonctionnement : 0 ~ 35 °C
Humidité relative, fonctionnement : ≤ 85 %

Température, entreposage : -10 ~ 50 °C
Humidité relative, entreposage/expédition : 85 %

Pression atmosphérique : 70,0 kPa ~ 106,0 kPa

Guide et déclaration du fabricant – émission électromagnétique – pour tous les ÉQUIPEMENTS ET SYSTÈMES

CONSEILS ET DÉCLARATION DU FABRICANT – CONSEILS POUR L'ÉMISSION ÉLECTROMAGNÉTIQUE

Le **TheraFace Mask** est destiné à être utilisé dans l'environnement électromagnétique spécifié ci-dessous.
Le client ou l'utilisateur du **TheraFace Mask** doit s'assurer d'utiliser l'appareil dans un tel environnement.

TEST D'ÉMISSION	CONFORMITÉ	ENVIRONNEMENT ÉLECTROMAGNÉTIQUE - CONSEILS
Émissions RF CISPR 11	Groupe 1	Le TheraFace Mask utilise l'énergie RF exclusivement pour sa fonction interne. Par conséquent, ses émissions RF sont très faibles et ne devraient pas causer d'interférences dans les appareils électroniques situés à proximité.
Émissions RF CISPR 11	Classe B	Le TheraFace Mask convient à tous les établissements, y compris les établissements domestiques et ceux qui sont directement raccordés au réseau public d'alimentation électrique à basse tension qui alimente les bâtiments à usage domestique.
Émissions harmoniques IEC 61000-3	Classe A	
Fonction de tension / émissions de scintillement IEC 61000-3-3	Conforme	

FR
CA

CONSEILS ET DÉCLARATION DU FABRICANT – IMMUNITÉ ÉLECTROMAGNÉTIQUE

Le **TheraFace Mask** est destiné à être utilisé dans l'environnement électromagnétique spécifié ci-dessous.
Le client ou l'utilisateur du **TheraFace Mask** doit s'assurer d'utiliser l'appareil dans un tel environnement.

TEST D'IMMUNITÉ	NIVEAU DE TEST IEC 60601	NIVEAU DE CONFORMITÉ	ENVIRONNEMENT ÉLECTROMAGNÉTIQUE - CONSEILS
Décharge électrostatique (DES) IEC 61000-4-2	±8kV contact ±2kV, ±4kV, ±8kV, ±15kV air	±8kV contact ±2kV, ±4kV, ±8kV, ±15kV air	Les sols devraient être en bois, en béton ou en carreaux de céramique. Si les sols sont recouverts d'un matériau synthétique, l'humidité relative doit être d'au moins 30 %.
Transitoire / décharge électrostatique IEC 61000-4-4	±2kV pour les lignes d'alimentation électrique ±1kV pour les lignes d'entrée/de sortie	±2kV pour les lignes d'alimentation électrique	La qualité de l'alimentation secteur doit être similaire à celle d'un environnement commercial ou foyer typique.
Sur-tension IEC 61000-4-5	±1kV mode différentiel ±2kV mode commun	±1kV mode différentiel	La qualité de l'alimentation secteur doit être similaire à celle d'un environnement commercial ou foyer typique.
Creux de tension, courtes interruptions et variations de tension sur les lignes d'entrée d'alimentation électrique IEC 61000-4-11	0 % UT; 0,5 cycle g) À 0°, 45°, 90°, 135°, 180°, 225°, 270° et 315° 0 % UT; 1 cycle et 70 % UT; 25/30 cycles monophasé : à 0° 0 % UT; cycle 250/300	45°, 90°, 135°, 180°, 225°, 270° et 315° 0 % UT; 1 cycle et 70 % UT; 25/30 cycles monophasé : à 0° 0 % UT; cycle 250/300	La qualité de l'alimentation secteur doit être similaire à celle d'un environnement commercial ou foyer typique. Si l'utilisateur du TheraFace Mask doit continuer à le faire fonctionner pendant les interruptions du réseau électrique, il est recommandé d'alimenter le TheraFace Mask à partir d'une alimentation sans interruption ou d'une batterie.
Fréquence d'alimentation (champ magnétique 50/60 Hz) IEC 61000-4-8	30 A/m	30 A/m	Les champs magnétiques à haute fréquence doivent être à des niveaux typiques d'un emplacement dans un environnement commercial ou foyer typique.

Remarque U_i est la tension du secteur CA avant l'application du niveau composite.

Le **TheraFace Mask** est destiné à être utilisé dans l'environnement électromagnétique spécifié ci-dessous.
 Le client ou l'utilisateur du **TheraFace Mask** doit s'assurer d'utiliser l'appareil dans un tel environnement.

TEST D'IMMUNITÉ	NIVEAU DE TEST IEC 60601	NIVEAU DE CONFORMITÉ	ENVIRONNEMENT ÉLECTROMAGNÉTIQUE - CONSEILS
RF conduite IEC 61000-4-6	3 Vrms 150kHz à 80MHz 6 V dans les ISM et les bandes de radio entre 0,15 MHz et 80 MHz	3 Vrms 150kHz à 80MHz 6 V dans les ISM et les bandes de radio entre 0,15 MHz et 80 MHz	Les équipements de communication RF portables et mobiles ne doivent pas être utilisés à une distance plus proche de toute partie du TheraFace Mask, y compris les câbles, que la distance de sécurité recommandée calculée à partir de l'équation applicable à la fréquence de l'émetteur. Distance de sécurité recommandée : $d = \left[\frac{3.5}{V_1} \right] \sqrt{P}$ $d = \left[\frac{12}{V_2} \right] \sqrt{P}$ $d = \left[\frac{3.5}{E_1} \right] \sqrt{P}$ $d = \left[\frac{7}{E_1} \right] \sqrt{P}$ 80 MHz à 800 MHz 800 MHz à 2,7 GHz
RF rayonné IEC 61000-4-3	10 V/m 80 MHz à 2,5 GHz Spécifications de test pour l'IMMUNITÉ DES PORTS D'ENCEINTE à l'égard des équipements de communication sans fil RF (voir tableau 9 de la IEC 60601-1-2:2014).	10 V/m 80 MHz à 2,5 GHz Spécifications de test pour l'IMMUNITÉ DES PORTS D'ENCEINTE à l'égard des équipements de communication sans fil RF (voir tableau 9 de la IEC 60601-1-2:2014).	où P est la cote de puissance de sortie maximale de l'émetteur en watt (W) selon le fabricant de l'émetteur et d est la distance de sécurité recommandée en mètres (m). ^b Les intensités de champ des émetteurs RF fixes, déterminées par une étude électromagnétique du site, ^a doivent être inférieures au niveau de conformité dans chaque plage de fréquences. ^a Des interférences peuvent se produire à proximité d'équipements marqués par le symbole suivant :  REMARQUE 1 Pour 80 MHz et 800 MHz, la plage de fréquence la plus élevée s'applique. REMARQUE 2 Ces directives ne s'appliquent peut-être pas à toutes les situations. L'électromagnétique est influencée par l'absorption et la réflexion des structures, des objets et des personnes.

- a Les bandes ISM (industrielles, scientifiques et médicales) comprises entre 150 kHz et 80 MHz sont les suivantes : 6,765 MHz à 6,795 MHz; 13,553 MHz à 13,567 MHz; 26,957 MHz à 27,283 MHz et 40,66 MHz à 40,70 MHz. Les bandes radio comprises entre 0,15 MHz et 80 MHz sont les suivantes : 1,8 MHz à 2,0 MHz; 3,5 MHz à 4,0 MHz; 5,3 MHz à 5,4 MHz; 7 MHz à 7,3 MHz; 10,1 MHz à 10,15 MHz; 14 MHz à 14,2 MHz; 18,07 MHz à 18,17 MHz; 21,0 MHz à 21,4 MHz; 24,89 MHz à 24,99 MHz; 28,0 MHz à 29,7 MHz et 50,0 MHz à 54,0 MHz.
- b Les intensités de champ des émetteurs fixes, comme les stations de base des radiotéléphones (cellulaires/sans fil) et les installations radios mobiles, les radioamateurs, les émissions de radio AM et FM et les émissions de télévision ne peuvent pas être prédites théoriquement avec précision. Pour évaluer l'environnement électromagnétique lié aux émetteurs RF fixes, une étude électromagnétique du site doit être réalisée. Si l'intensité de champ mesurée dans le lieu dans lequel le TheraFace Mask sera utilisé dépasse le niveau de conformité RF applicable indiqué ci-dessus, le TheraFace Mask doit être surveillé pour vérifier son fonctionnement normal. Si des performances anormales sont constatées, il sera peut-être nécessaire de prendre des mesures supplémentaires, comme réorienter ou déplacer le TheraFace Mask.
- c Dans la gamme de fréquences de 150 kHz à 80 MHz, les intensités de champ devraient être inférieures à 3 V/m.

Distances de sécurité recommandées entre les appareils de communication RF portables et mobiles et l'ÉQUIPEMENT ou le SYSTÈME - pour ÉQUIPEMENT et SYSTÈMES

Distances de sécurité recommandées entre les appareils de communication RF portables et mobiles et le **TheraFace Mask**

Le TheraFace Mask est destiné à être utilisé dans un environnement électromagnétique dans lequel les perturbations RF rayonnées sont contrôlées. Le client ou l'utilisateur du TheraFace Mask peut prévenir les interférences électromagnétiques en maintenant une distance minimale entre les équipements de communication RF portables et mobiles (émetteurs) et le TheraFace Mask, comme recommandé ci-dessous, en fonction de la puissance de sortie maximale de l'équipement de communication				
Puissance de sortie maximale de l'émetteur W	Distance de sécurité en fonction de la fréquence de l'émetteur M			
	150 kHz à 80 MHz en dehors d'ISM et de bandes de radio	150 kHz à 80 MHz dans les ISM et les bandes de radio	80 MHz à 800 MHz	800 MHz à 800 MHz
	$d = \left[\frac{3.5}{V_1} \right] \sqrt{P}$	$d = \left[\frac{12}{V_2} \right] \sqrt{P}$	$d = \left[\frac{12}{V_2} \right] \sqrt{P}$	$d = \left[\frac{7}{E_1} \right] \sqrt{P}$
0,01	0,12	0,20	0,035	0,07
0,1	0,38	0,63	0,11	0,22
1	1,2	2,00	0,35	0,70
10	3,8	6,32	1,10	2,21
100	12	20,00	3,5	7,0

Pour les émetteurs dont la puissance de sortie maximale n'est pas indiquée ci-dessus, la distance de sécurité recommandée en mètres (m) peut être estimée à l'aide de l'équation applicable à la fréquence de l'émetteur, où P est la cote de puissance de sortie maximale de l'émetteur en watt (W) selon le fabricant de l'émetteur.

REMARQUE 1 : Pour 80 MHz et 800 MHz, la distance de sécurité correspondant à la plage de fréquence la plus élevée s'applique.

REMARQUE 2 Ces directives ne s'appliquent peut-être pas à toutes les situations. La propagation électromagnétique est influencée par l'absorption et la réflexion des structures, des objets et des personnes.

Déclarer les événements indésirables à la FDA

MedWatch est le programme de la Food and Drug Administration (FDA) qui permet de signaler les réactions graves, les problèmes de qualité des produits, les inéquivalences/échecs thérapeutiques et les erreurs d'utilisation des produits médicaux à usage humain, y compris les médicaments, les produits biologiques, les dispositifs médicaux, les suppléments alimentaires, les préparations pour nourrissons et les produits cosmétiques.

Si vous pensez que vous ou un membre de votre famille a subi une réaction grave à un produit médical, nous vous encourageons à remettre le formulaire de déclaration à votre médecin. Votre professionnel de soins de santé peut vous fournir des renseignements cliniques basés sur votre dossier médical afin d'aider la FDA à évaluer votre déclaration.

Toutefois, nous sommes conscients que, pour diverses raisons, il se peut que vous ne souhaitiez pas faire remplir le formulaire par votre professionnel de soins de santé, ou que ce dernier refuse de le faire. Votre professionnel de soins de santé n'est pas obligé de signaler à la FDA. Le cas échéant, vous pouvez remplir vous-même le formulaire de déclaration en ligne.

La FDA accusera réception de votre déclaration. Les déclarations sont examinées par le personnel de la FDA. Nous ne communiquerons avec vous directement que si nous avons besoin de renseignements supplémentaires.

Présenter des déclarations d'événements indésirables à la FDA

Utilisez l'une des méthodes ci-dessous pour présenter des déclarations volontaires d'événements indésirables à la FDA :

- Remplir un formulaire de déclaration en ligne à l'adresse suivante : www.accessdata.fda.gov/scripts/medwatch/index.cfm?action=reporting.home
- Formulaire de déclaration du consommateur 3500B de la FDA. Suivez les directives indiquées sur le formulaire pour l'envoyer par fax ou par courrier. Pour obtenir de l'aide pour remplir le formulaire, consultez MedWatchLearn. Le formulaire est disponible à l'adresse suivante : www.fda.gov/downloads/aboutFDA/reportsmanualsforms/forms/ucm349464.pdf
- Appelez la FDA au 1-800-FDA-1088 pour faire une déclaration par téléphone.
- Formulaire de déclaration 3500 de la FDA couramment utilisé par les professionnels de la santé. Le formulaire est disponible à l'adresse suivante : www.fda.gov/downloads/aboutFDA/reportmanualsforms/forms/ucm163919.pdf

Avertissement de la FCC :

Cet appareil est conforme à la partie 15 des règles de la FCC. Son fonctionnement est soumis aux deux conditions suivantes : (1) Cet appareil ne doit pas provoquer d'interférences préjudiciables, et (2) il doit accepter toute interférence reçue, y compris les interférences pouvant entraîner un mauvais fonctionnement.

CAN ICES-003(B)/NMB-003(B)

产品概述

TheraFace Mask

最先进的 LED 面罩, 具有针对性振动功能。

TheraFace Mask 可实现以下功效:

- SC 红光可减少全脸皱纹的出现
- 蓝光可减少中轻度粉刺的出现
- 红光 + 红外光可减少全脸皱纹的出现

本设备可安全用于所有皮肤类型 (Fitzpatrick 类型 1 - 6)。

预期用途

- 红光用于对全脸皱纹进行理疗
- 蓝光用于对轻度至中度炎症性痤疮进行理疗
- 红光 + 红外光用于对全脸皱纹进行理疗

包装内容物:

- 1 TheraFace Mask
- 2 眼罩 (已组装)
- 3 非充电用设备支架
- 4 USB-C
- 5 使用手册

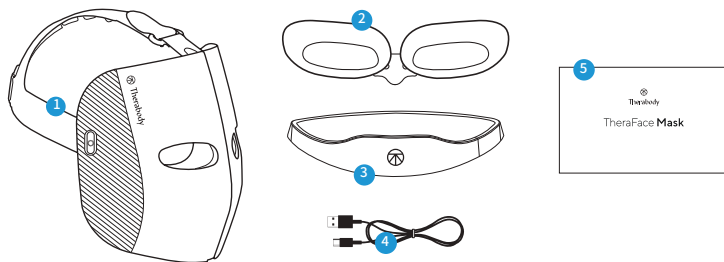

了解您的 TheraFace Mask 设备。

- A 头部按摩装置
- B 面部按摩垫
- C 多色 LED
- D 眼罩
- E USB-C 端口
- F LED 指示灯
- G LED 按钮
- H 振动按钮

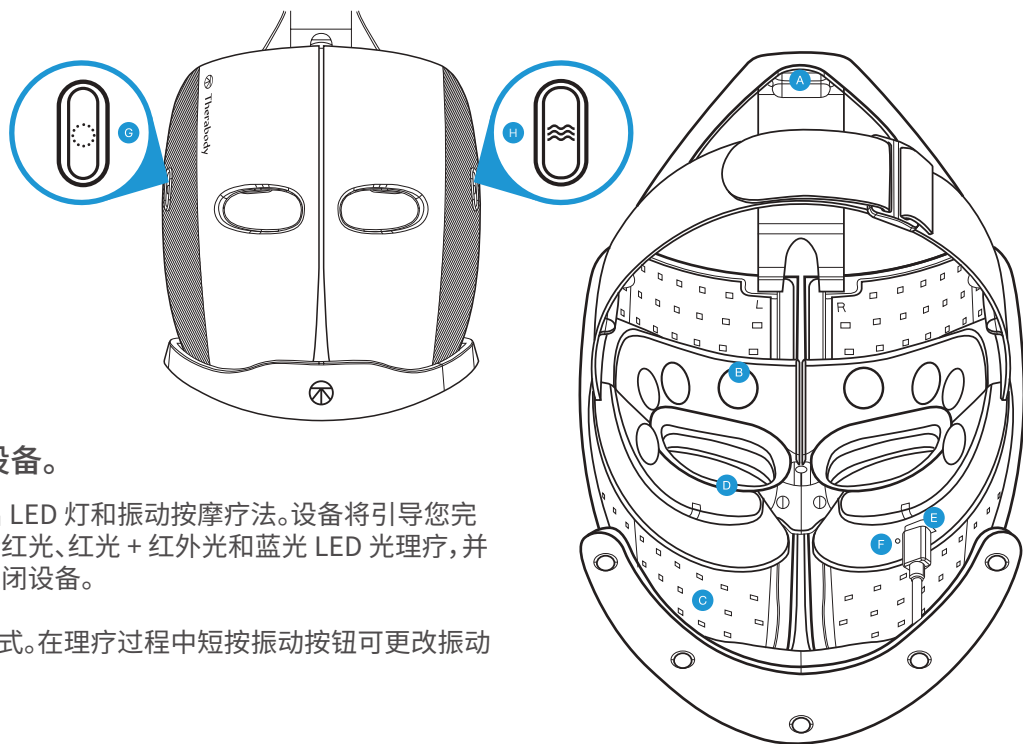

使用方法

开启和关闭 TheraFace Mask 设备。

长按 LED 按钮 (G) 打开设备电源, 开启 LED 灯和振动按摩疗法。设备将引导您完成 9 分钟的科学理疗, 该过程循环进行红光、红光 + 红外光和蓝光 LED 光理疗, 并结合独特的振动模式。长按同一按钮关闭设备。

长按振动按钮 (H) 开机, 开启仅振动模式。在理疗过程中短按振动按钮可更改振动模式。长按同一按钮关闭设备。

自动关机

如果设备未通过长按 LED 或振动按钮手动关机，则每次理疗后设备将自动关机 (LED + 振动, 理疗 9 分钟; 仅振动, 理疗 15 分钟)。

SC 基本使用步骤:

1. 洁面后, 擦干面部
2. 将 TheraFace Mask 眼罩通过鼻子附近的突出部分滑入面罩。可选择使用或不使用眼罩。使用眼罩可以减轻光线对眼睛的压力。如果您选择不使用眼罩, 请在整个理疗过程中闭上眼睛。理疗过程中请勿直视 LED 灯。*正常使用 TheraFace Mask 眼罩可能会导致眼部周围发红。有些发红是正常现象, 使用完 TheraFace Mask 后 5-10 分钟内就会消退。
3. 1. 将设备戴在脸上, 调节两根尼龙搭扣束带到适合位置
4. 要开启设备, 长按 LED 按钮 (G) 开启 LED 灯 + 振动, 或长按振动按钮 (H) 开启仅振动模式
5. 短按振动按钮 (H) 或 LED 按钮可切换各种振动模式 (连续、呼吸和 Wave)
6. 享受理疗过程。

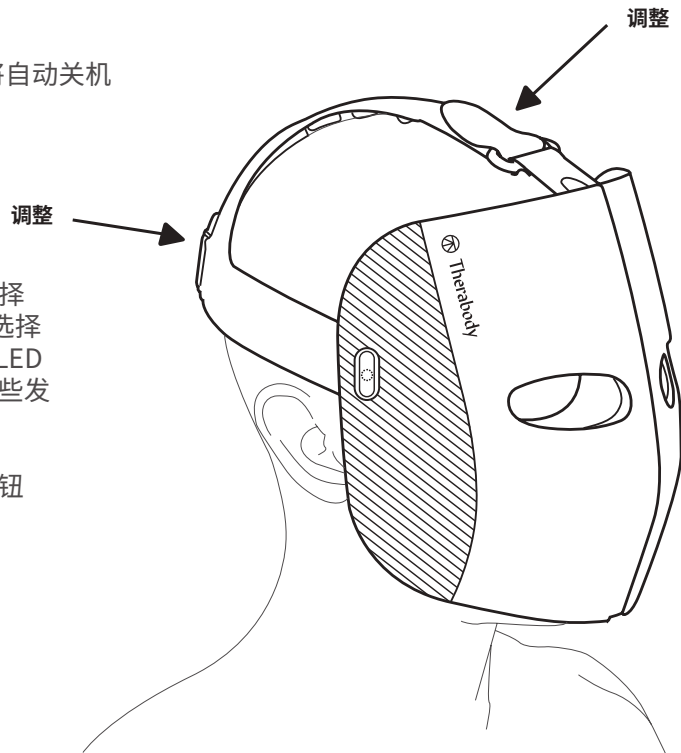

*正常使用 TheraFace Mask 会增加整个脸部的血液流动, 这可能会导致额头、太阳穴和眼睛下部发红。有些发红是正常现象, 使用完 TheraFace Mask 后 5-10 分钟内就会消退。

使用 TheraFace Mask 设备

全脸光疗法

1. 将设备安稳、舒适地戴在脸上。
2. TheraFace Mask 提供三种 LED 光疗法波长选项：红光、红光 + 红外光、蓝光。
3. 长按 LED 按钮 (G) 可开启 LED 灯和振动。这将开启面部周围的 648 个多色 LED 灯、眼睛周围的八个振动电机以及头顶和脑后的九个振动电机。在红光和红光 + 红外光理疗过程中，面部和头部振动疗法会伴随 LED 光理疗一起进行。在蓝光理疗过程中，只有头部振动疗法可用。
4. 开启设备后，它将自动开始红光 + 振动理疗。在此模式下，设备将引导您进行科学理疗，该过程循环进行红光 (3 分钟)、红光 + 红外光 (3 分钟) 和蓝光 (3 分钟) 理疗并结合振动模式，理疗总时长 9 分钟。
5. 短按 LED 按钮 (G) 可切换三种 LED 光模式 (红光、红光 + 红外光、蓝光)。每种 LED 光模式是 3 分钟理疗。
6. 短按振动按钮 (H) 可在三种振动模式 (连续、呼吸和 Wave) 之间切换。
7. 长按 LED 按钮 (G) 关机。

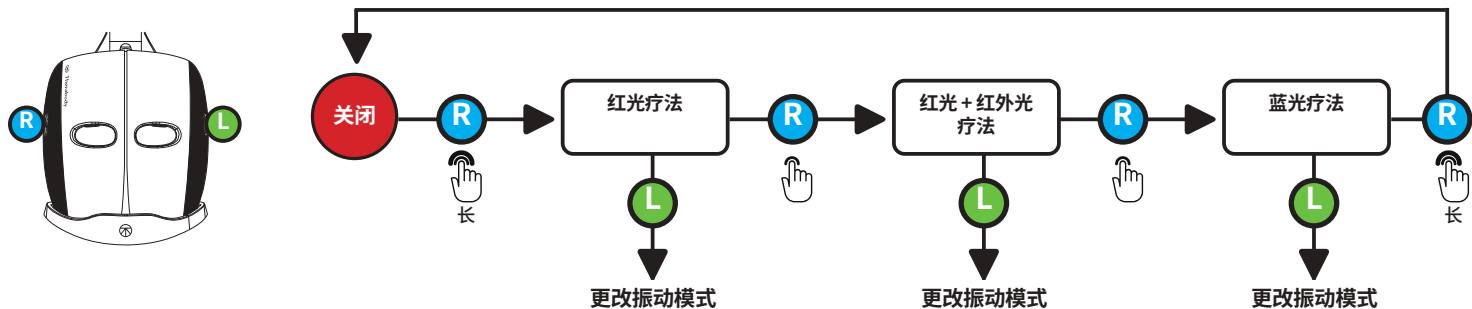

振动疗法

1. 将设备安稳、舒适地戴在脸上, 然后长按振动按钮 (H) 以开启仅振动模式。这将开启眼睛周围的八个振动电机以及头顶和脑后的九个振动电机。
2. 开启设备后, 它将从连续模式开始运行。短按振动按钮 (H) 可在三种振动模式 (连续、呼吸和 Wave) 之间切换。理疗时长为 15 分钟。
3. 短按振动按钮 (H) 切换至第二种振动模式, 呼吸。让电机引导您进行呼吸练习。首先, 随着振动强度的增加, 吸气五秒钟。高速振动后开始呼气。随着振动逐渐减慢, 继续呼气。
4. 短按振动按钮 (H) 切换至第三种振动模式 Wave。在 Wave 理疗过程中, 连续振动模式将从面部移动到头部。
5. 长按振动按钮 (H) 关机。

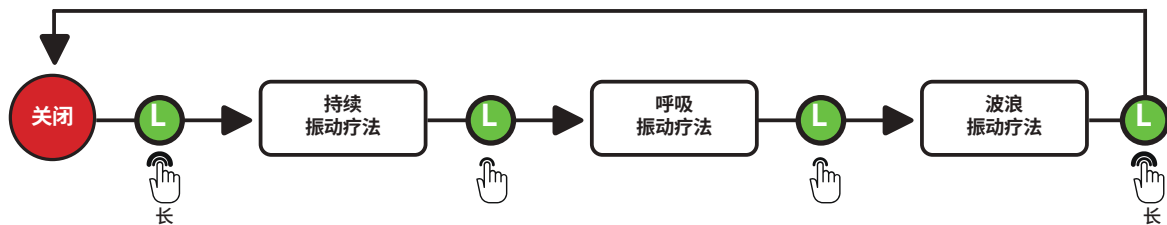
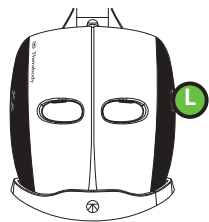

TheraFace Mask 设备保养与清洁

美容仪保养

以下保养说明有助于您的美容仪以良好状态持续工作。未按以下说明操作可能导致美容仪停止工作。

保养与清洁

1. 每次使用后,请用一次性抹布将设备擦拭干净。
2. 清洁前,长按 LED 灯按钮 (G) 或振动按钮 (H) 关机;清洁前请确保您的设备未连接充电线或电源。
3. 目视检查设备是否有任何明显的残留污垢。
4. 用蘸有温和清洁剂的一次性抹布擦去任何可见的污垢。请务必擦拭面罩的内表面。接下来,用沾有 70% 异丙醇的软布擦拭面罩并消毒三 (3) 分钟,尤其是面罩的内表面。重复这个过程三次。最后,用干净的干布或毛巾擦净消毒剂,直到看不到任何残留物为止。清洁时请勿将设备浸入水中或使用过多的清洁液或消毒剂。
5. 如果您在理疗过程中使用了 TheraFace Mask 眼罩,请将其擦拭干净。
6. 清洁后将设备彻底晾干,然后妥善存放或开始新一次理疗。清洁干净的设备不应留有明显的污渍或水渍。

充电:

- 短按 LED 灯按钮 (G) 或振动按钮 (H) 可检查电池电量。
- 每种灯光颜色对应一种电池电量:
 - 橙色:低电量
 - 蓝色:中度电量
 - 绿色:已充满电
- 在为 TheraFace Mask 充电之前,长按 LED 按钮 (G) 或振动按钮 (H) 将设备关机。
- 将 TheraFace Mask 连接到 USB-C 充电线。充电端口位于面罩内部。
- USB-C 端口旁边会显示电池电量。
- LED 灯闪烁,表示设备已正确连接并正在充电。充电完成后,指示灯将变为绿色。

注意:如果使用替代 USB-C 电缆,请确保其来源可靠并且没有遭受任何结构性损坏。请勿在充电时使用设备。

TheraFace Mask 产品警告和指南

(注意事项和禁忌症)

背景

Therabody® 产品旨在释放身体的自然能力以实现健康和幸福。利用科学和技术, Therabody 系列产品使人们能够获得不同自然方法的治疗功效, 从而满足人们的需求和偏好。有些情况下应调整设备的使用方式(注意事项), 有些情况下不可使用某些设备(禁忌症)。在使用 TheraFace Mask 之前, 请完整阅读以下安全信息。

重要安全信息

TheraFace Mask 的一般使用

在使用 TheraFace Mask 设备之前, 请完整阅读警告和指南。

本设备仅供健康人士使用。任何有癫痫或心脏病病史的人均不能使用本设备。体内植入电子器械(如起搏器)、心律不齐、患有肿瘤或急性炎症性疾病的人士, 不建议使用 TheraFace Mask。需护理的身体部位有动脉硬化、血栓或植入物的人士, 不建议使用本设备。若护理部位有深棕色或黑色斑点, 如较大的雀斑、胎记、痣或疣, 请勿使用本设备。若护理部位患有湿疹、牛皮癣、病变、开放伤口或活动性感染(除轻度至中度粉刺外), 如唇疱疹, 不建议使用本设备, 待感染部位愈合后方可使用。若存在由糖尿病或其他全身性疾病或代谢性疾病导致的异常皮肤状况, 不应使用本设备。若需护理部位曾患疱疹, 不建议使用本设备, 除非已咨询医生, 并在使用前接受了预防性治疗。怀孕和/或哺乳期请在使用前咨询医生。

若使用设备时出现不适, 请立即停用。

18 岁以下未成年人使用本设备时, 应有成人监督。若您有任何医疗问题、正在服用任何导致光敏感的药物, 或已接受任何面部手术或其他手术, 请在使用本设备前咨询您的医生。

安全、注意事项与禁忌

TheraFace Mask LED 光疗法(红光 LED、红光 + 红外光 LED 和蓝光 LED 疗法)

至印刷之日, 注意事项和禁忌症建议源自相关医疗专家的建议和已出版的研究。有关最新信息, 请访问我们的网站 <https://www.therabody.com/us/en-us/precautions-and-contraindications.html>。

注意事项

在下列状况下需保持谨慎, 可能需要调整设备用法。如果您目前患有或怀疑您可能患有以下任何一种疾病, 或者如果您有任何疑问, 请咨询医疗专业人员。

- 若近期受伤、接受手术或面部护理, 包括神经毒素、皮下填充剂、微针、激光和化学换肤, 需等待直至皮肤完全愈合。
- 目前患单纯疱疹
- 皮肤损伤
- 使用红光 LED 前使用了视黄醇

禁忌

下面是潜在风险可能超过益处的情况。请在使用前咨询医学专业人士。

- 皮疹、开放性伤口、水泡、局部组织炎症、感染、瘀伤或肿瘤
- 怀孕/哺乳
- 异常感觉(如发麻)
- 癌症/肿瘤
- 癫痫
- 心脏病(心脏疾病)
- 光过敏或光感性疾病(如狼疮、卟啉症)
- 可导致光敏感的药物
- 在服用治疗严重炎症性痤疮的药物
- 严重光敏感
- 黑斑或色素沉着(尤其是温热导致病况加剧)
- 可疑病变或皮肤癌——请咨询医生
- 若正在服用或使用任何视黄醇或对阳光敏感的其他药物或产品, 或过氧化苯甲酰, 请勿使用红光
- 对设备材料(莱卡面料和医用级透明 TPE 和硅胶)过敏

有限保修

有关完整的保修信息, 请访问 www.therabody.com/warranty。若要以邮寄方式索取保修书副本, 您可向以下地址发送请求:

Therabody - Warranty
收件人: Customer Service
6100 Wilshire Blvd. Ste 200
Los Angeles, Ca. 90048

TheraFace Mask 振动疗法

至印刷之日, 注意事项和禁忌症建议源自相关医疗专家的建议和已出版的研究。有关最新信息, 请访问我们的网站 <https://www.therabody.com/us/en-us/precautions-and-contraindications.html>。

注意事项

在下列状况下需保持谨慎, 可能需要调整设备用法。如果您目前患有或怀疑您可能患有以下任何一种疾病, 或者如果您有任何疑问, 请咨询医疗专业人员。

- 若近期受伤、接受手术或面部护理, 包括神经毒素、皮下填充剂、微针、激光和化学换肤, 需等待直至皮肤完全愈合。
- 目前患单纯疱疹
- 皮肤损伤
- 高血压(已控制)
- 异常感觉(如发麻)
- 对压力敏感
- 可能改变感觉的药物

禁忌

下面是潜在风险可能超过益处的情况。请在使用前咨询医学专业人士。

- 皮疹、开放性伤口、水泡、局部组织炎症、感染、瘀伤或肿瘤
- 活动性炎症性痤疮
- 骨折或骨化性肌炎
- 高血压(未控制)
- 急性或重度心脏、肝脏或肾脏疾病
- 神经疾病导致感觉丧失或改变
- 出血性疾病
- 近期手术或受伤
- 缔结组织疾病
- 外周血管功能不全或疾病
- 稀释血液或改变感觉的药物
- 直接放置在手术部位或硬件上
- 严重不适或疼痛
- 起搏器、ICD 或栓塞病史

SC

请注意,这不是一个退货地址或零售地点。本地点不接受任何 Therabody 产品或包裹。

需要产品支持的客户请访问 <https://www.therabody.com/us/en-us/support/support.html>,以获取可用的联系方式。

©2023 Therabody, Inc.保留所有权利。
专利和申请中的专利详见 www.therabody.com/patents。

经销商:
Therabody International Limited, Marine House, Clanwilliam Place, Dublin, Ireland
Therabody UK Limited, 55 Ludgate Hill, 2nd Floor, London EC4M7JW

Therabody Australia Pty. Ltd., The Commons South Yarra, 11 Wilson Street, South Yarra VIC 3141
australia@therabodycorp.com

装置警告

在使用 TheraFace Mask 或为其充电前,请阅读本使用手册中、充电器和 TheraFace Mask 上的所有说明和警告事项。如果设备无法开启或电量指示灯显示电量低,请在首次使用前充电。TheraFace Mask 适用于非处方使用。

TheraFace Mask 不用于诊断、治疗或预防疾病。Therabody 致力于使 TheraFace Mask 在用于预期用途时尽可能地安全。这是一款带有电子元件的机械工具。如果未能适当地使用或维护 TheraFace Mask 及其配件,可能存在起火、电击或受伤的风险。使用 TheraFace Mask 时,应始终遵守以下基本注意事项:

1. 仅按照说明使用。仅按照 TheraFace Mask 用户手册中的说明使用 TheraFace Mask。仅使用 Therabody 推荐的配件和替换部件。除非 Therabody 建议,否则请勿对设备进行任何维护。
2. 请勿让儿童使用。TheraFace Mask 和充电器不适合身体、感官未发育成熟或判断能力不足或缺乏经验及知识的儿童或年龄较小的人士使用。TheraFace Mask 不可用作玩具。请勿玩弄、弯曲或拉扯电子元件。建议儿童不要玩弄 TheraFace Mask 或充电器。
3. 充电地点。使用 USB-C 充电器为 TheraFace Mask 充电。TheraFace Mask 应当在室内通风良好、干燥的地点充电。请勿在室外、浴室或距离浴缸、淋浴间或游泳池 10 英尺 (3.1 米) 内为 TheraFace Mask 充电。请勿在潮湿的表面使用 TheraFace Mask 或充电器,且不能将充电器暴露在潮湿的环境和雨雪中。请勿在爆炸性空气中(气态烟雾、粉尘或可燃物质)使用 TheraFace Mask 或适配的充电器。否则可能会产生火花,并造成起火。
4. 请勿过度充电。电池充满电后,请勿将设备与充电器继续连接超过一小时。电池包含保护系统,以避免过度充电造成的风险。然而,长期过度充电可能会缩短电池的使用寿命。
5. 请勿撞击、摔落或损坏设备或充电器。请勿使用受过强烈撞击、跌落、碾压或任何损害的充电器。
6. 电池的化学物质会造成严重烧伤。请勿让内部电池接触皮肤、眼睛或嘴部。如果损坏的电池泄露了化学物质,请戴上橡胶或氯丁橡胶手套进行处理。如果皮肤接触到电池中的液体,请用肥皂和水清洗,并用醋进行冲洗。如果眼睛接触到电池中的化学物质,请立即用水冲洗 20 分钟并就医。脱下并处理被污染的衣物。
7. 避免短路。如果金属物体连接电池或 16V 接头上的正负两极,电池便会出现短路。请勿将电池放在任何可能导致短路的物体附近,例如口袋中的硬币、钥匙或钉子。电池短路可能会造成起火或受伤。
8. 设备处置。本设备包含锂离子电池,在处置设备时必须小心。在处置本设备之前,请查看当地有关锂离子电池处置的法律和要求。首选的处置方法是回收整个设备。
9. 服务。如果设备无法正常工作,曾受到猛烈撞击、跌落、损坏、遗落在户外或落入水中,则请勿使用。请勿试图维修或拆解仪器,否则可能会造成电击或起火。
10. 使用。如果感到剧烈疼痛,请停止使用 TheraFace Mask。如果在理疗过程中,感到超出冰袋冷敷或热水淋浴感觉的疼痛或不适,请立即停止理疗并取下设备。如果设备过热或热度让人感觉不舒服,请停止使用设备。
11. THERABODY USB-C 充电线维护。不使用时,请将充电线从插座上拔下。请拉拔插头,不要拉拽线缆,以减少损害插头和线缆的风险。将充电线妥善存放,确保充电线不会被踩踏、将人绊倒、受到损害或张力。确保充电线远离热的表面、油和锋利的边缘。如果充电线或插头损坏、无法正常使用、跌落或损坏,或落入水中,则请勿使用。请勿拉伸充电线或使其承受张力。请勿用湿手拿放充电线。如需长期存放,请将电池充满电后存放。Therabody 不对因使用第三方充电器而造成的损坏负责。
12. 请勿在被子或枕头下使用。否则可能会出现过热情况,并导致起火、触电或受伤。
13. 电池。设备上只有一个正确的 USB-C 插入位置。请勿强行插入线缆。插入后,Therabody 徽标应直立朝外。
14. 存放 TheraFace Mask、电池和充电线。应存放在凉爽干燥的地方。仅在环境温度介于 0°C/32°F 到 40°C/104°F 之间时为 TheraFace Mask 充电。请勿将 TheraFace Mask、电池或充电器存放在温度可能超过 40°C/104°F 的地方,例如阳光直射处、车辆中或夏季的金属建筑物中。
15. 设备维护。TheraFace Mask 不防水。本设备不可机洗。请勿将设备放置或存放在可能会跌落或被拉进浴缸或水槽的地方。请勿将设备放入或使其落入水中或其他液体中。请勿伸手去拿掉入水中或接触到水的设备。立即拔掉插头。按照上面“保养和清洁”部分中的说明清洁设备。
16. 请勿拆解。拆解或重装不当可能会造成触电、起火或电池化学物质流出的风险。如果设备、电池或充电器被拆解,或任何部件被移除,则会失去保修资格。



故障排除

问题	可能原因	纠正措施
设备无法开机	1. 电池电量低 2. 仍然无法开机	为设备充电 联系 Therabody
振动电机不工作	1. 电机或连接件损坏	尝试为设备完全充电, 拔下充电线, 然后按住左侧按钮 3 秒钟。如果问题仍然存在, 请联系 Therabody
电池无法充电	1. 环境温度过高或过低 2. 电池可能存在缺陷 3. 充电线损坏	环境温度在 5° C 到 35° C 之间时为设备充电 联系 Therabody 尝试使用其他 USB-C 充电线和适配器

标签

符号	说明	位置
IP 22	防水等级	在额定值标签上
	使用前阅读说明	在额定值标签上
	BF 型应用部件的保护等级	在额定值标签上
	符合 2014/30/EU 电磁兼容性指令	在额定值标签上 (仅在欧盟)
	符合英国法规要求	在额定值标签上 (仅在欧盟)
	Therabody, Inc. Los Angeles, CA 90048	在额定值标签上

标签

符号	说明	位置
	唯一设备标识 (UDI)	在额定值标签上
	分类回收废弃的电气和电子设备。 注意: 如需详细了解如何处理本设备及其部件和配件, 请联系您当地的分销商。	在额定值标签上
	RCM 标志	在额定值标签上

操作/存储环境:

温度, 操作: 0 ~ 35 °C 相对湿度, 操作: ≤85 %

温度, 存储: -10 ~ 50 °C

相对湿度, 存储/运输: ≤85 %

大气压力: 70.0 kPa ~ 106.0 kPa

指引及制造商声明——电磁辐射——适用于所有设备和系统

指引及制造商声明——电磁辐射

TheraFace Mask 适用于以下指定的电磁环境。TheraFace Mask 的客户或用户应确保在这样的环境中使用设备。		
辐射测试	合规	电磁环境 - 指引
射频辐射 CISPR 11	Group 1	TheraFace Mask 只将射频能量用于其内部功能。因此,其射频辐射极低,通常不会对附近的电子设备造成任何干扰。
射频辐射 CISPR 11	B 类	TheraFace Mask 适用于在各种设施中使用,包括家庭设施以及直接连接到公共低压供电网络(为居民建筑物供电)的设施。
谐波辐射 IEC 61000-3-2	A 类	
电压波动/闪变辐射 IEC 61000-3-3	合规	

指引及制造商声明——电磁抗干扰

TheraFace Mask 适用于以下指定的电磁环境。TheraFace Mask 的客户或用户应确保在这样的环境中使用设备。			
抗干扰测试	IEC 60601 测试等级	合规等级	电磁环境 - 指引
静电释放 (ESD) IEC 61000-4-2	± 8 kV 接触放电 ± 2 kV, ± 4 kV, ± 8 kV, ± 15 kV 空气放电	± 8 kV 接触放电 ± 2 kV, ± 4 kV, ± 8 kV, ± 15 kV 空气放电	地面应采用木地板、水泥或瓷砖。如果地面铺有合成材料,则相对湿度至少应为 30%。
电快速瞬变脉冲群 IEC 61000-4-4	± 2kV - 供电线路 ± 1kV - 输入/输出线路	± 2kV - 供电线路	电网电源质量应为典型的高用或家用环境质量。
电涌 IEC 61000-4-5	± 1kV 差模 ± 2kV 共模	± 1kV 差模	电网电源质量应为典型的高用或家用环境质量。
供电输入线路的电压骤降、短时间中断和电压变化 IEC 61000-4-11	0% UT; 在 0°、45°、90°、135°、180°、225°、270° 和 315° 时 0.5 个周期 g) 0% UT; 1 个周期和 70% UT; 25/30 个周期 0° 时单相 0% UT; 250/300 个周期	45°、90°、135°、180°、225°、270° 和 315° 0% UT; 1 个周期和 70% UT; 25/30 个周期 0° 时单相 0% UT; 250/300 个周期	电网电源质量应为典型的高用或家用环境质量。如果 TheraFace Mask 用户需要在电网电源中断时继续运行,建议使用不间断电源或电池为 TheraFace Mask 供电。
电源频率 (50/60Hz) 磁场 IEC 61000-4-8	30 A/m	30 A/m	电源频率磁场等级应为典型商用或家用环境下典型位置的等级。

注意: _{UT} 是应用检测等级前的交流主电源电压。

TheraFace Mask 适用于以下指定的电磁环境。**TheraFace Mask** 的客户或用户应确保在这样的环境中使用设备。

抗干扰测试	IEC 60601 测试等级	合规等级	电磁环境 - 指引
传导射频 IEC 61000-4-6	3 Vrms 150 kHz 至 80 MHz ISM 和业余无线电频段 0.15 MHz 至 80 MHz 之间为 6 V	3 Vrms 150 kHz 至 80 MHz ISM 和业余无线电频段 0.15 MHz 至 80 MHz 之间为 6 V	使用便携式和移动通信设备时,到 TheraFace Mask 的任何部分(包括线缆)的距离不应超过根据适用于发射器频率的公式计算出的间距。 建议的间距: $d = \left[\frac{3.5}{V_1} \right] \sqrt{P}$ $d = \left[\frac{12}{V_2} \right] \sqrt{P}$ $d = \left[\frac{3.5}{E_1} \right] \sqrt{P}$ $d = \left[\frac{7}{E_2} \right] \sqrt{P}$ 80 MHz 至 800 MHz 800 MHz 至 2.7 GHz
辐射射频 IEC 61000-4-3	10 V/m 80MHz 至 2.5GHz 385MHz-5785MHz 射频频无线通信设备外壳端口抗扰度测试规范(参考 IEC 60601-1-2:2014 的表 9)	10 V/m 80MHz 至 2.5GHz 385MHz-5785MHz 射频频无线通信设备外壳端口抗扰度测试规范(参考 IEC 60601-1-2:2014 的表 9)	依据发射器制造商,其中 P 是发射器的最大输出额定功率瓦特数 (W), d 是建议的间距米数 (m)。 ^b 通过电磁现场勘查确定的固定射频发射器的场强,应小于每个频率范围内的合规等级。 ^b 标记以下符号的设备附近可能出现干扰:  注意 1:80 MHz 和 800 MHz 时,适用于更高频率范围。 注意 2:这些指引可能并不适用于所有情况。建筑物、物体和人的吸收和反射会影响电磁。

a 介于 150 kHz 和 80 MHz 之间的 ISM (工业、科学和医疗) 频段为 6,765 MHz 至 6,795 MHz;13,553 MHz 至 13,567 MHz;26,957 MHz 至 27,283 MHz; 以及 40.66 MHz 至 40.70 MHz; 介于 0.15 MHz 和 80 MHz 之间的业余无线电频段为 1.8 MHz 至 2.0 MHz, 3.5 MHz 至 4.0 MHz, 5.3 MHz 至 5.4 MHz, 7 MHz 至 7.3 MHz, 10.1 MHz 至 10.15 MHz, 14 MHz 至 14.2 MHz, 18.07 MHz 至 18.17 MHz, 21.0 MHz 至 21.4 MHz, 24.89 MHz 至 24.99 MHz, 28.0 MHz 至 29.7 MHz 以及 50.0 MHz 至 54.0 MHz;
b 理论上,无法准确预测无线(蜂窝式/有线)电话和陆地移动无线电、业余无线电、AM 和 FM 无线电广播和电视广播的基站等固定发射器的场强。要评估固定射频发射器造成的电磁环境,应考虑使用电磁现场勘查。如果在 TheraFace Mask 的使用位置测得的场强超过上述适用的射频合规等级,应观察 TheraFace Mask 是否运行正常。如果发现性能异常,则可能需要采取其他措施,例如,调整 TheraFace Mask 的方向或位置。
c 对于 150 kHz 至 80 MHz 的频率范围,场强应小于 3 V/m。

便携式和移动通信设备与设备或系统之间的建议间距——用于设备和系统

便携式和移动通信设备与 TheraFace Mask 之间的建议间距

TheraFace Mask 适用于辐射射频干扰受控的电磁环境。TheraFace Mask 的客户或用户可以通过在便携式和移动通信设备(发射器)与 TheraFace Mask 之间保持以下建议的最小距离(依据通讯设备的最大输出功率)来帮助防止电磁干扰。

发射器额定最大输出功率 W	依据发射器频率的间距 m			
	150 kHz - 80 MHz 在 ISM 和业余无线电频段之外 $d = \left[\frac{3.5}{V_1} \right] \sqrt{P}$	150 kHz - 80 MHz 在 ISM 和业余无线电频段之内 $d = \left[\frac{12}{V_2} \right] \sqrt{P}$	80 MHz - 800 MHz $d = \left[\frac{12}{V_2} \right] \sqrt{P}$	80 MHz - 800 MHz $d = \left[\frac{7}{E_1} \right] \sqrt{P}$
0.01	0.12	0.20	0.035	0.07
0.1	0.38	0.63	0.11	0.22
1	1.2	2.00	0.35	0.70
10	3.8	6.32	1.10	2.21
100	12	20.00	35	70

对于上面没有列出额定最大输出功率的发射器,建议的间距 d 米数 (m) 可以使用适用于发射器频率的公式进行估计,依据发射器制造商,其中 P 是发射器额定最大输出功率瓦特数 (W)。

注意 1:80 MHz 和 800 MHz 时,适用于更高频率范围的间距。

注意 2:这些指引可能并不适用于所有情况。建筑物、物体和人的吸收和反射会影响电磁传播。



上海强锐康国际贸易有限公司
执行标准: GB 4706.85-2008, GB 4706.1-2005 GB 4706.10-2008
保修期: 1年

제품 소개

테라페이스 마스크

집중적인 진동 테라피를 제공하는 최신 LED 마스크

테라페이스 마스크는 다음과 같은 효과를 기대할 수 있습니다.

- 적색광 - 피부 탄력 개선
- 청색광 - 피부 트러블 완화
- 적색+적외선광 - 피부 탄력 개선 및 진정에 도움

이 기기는 모든 피부 타입(피츠패트릭 스킨 타입 1~6)에 안전하게 사용할 수 있습니다.

사용 목적

- 적색광은 얼굴 전체의 탄력 개선에 도움을 줄 수 있습니다.
- 청색광은 경미한 피부 트러블을 완화시킬 수 있습니다.
- 적색+적외선광은 얼굴 전체의 탄력 개선과 진정에 도움을 줄 수 있습니다.

구성품:

- 1 테라페이스 마스크 기기
- 2 보안경 (조립됨)
- 3 비충전식 거치대
- 4 USB-C 케이블
- 5 사용설명서

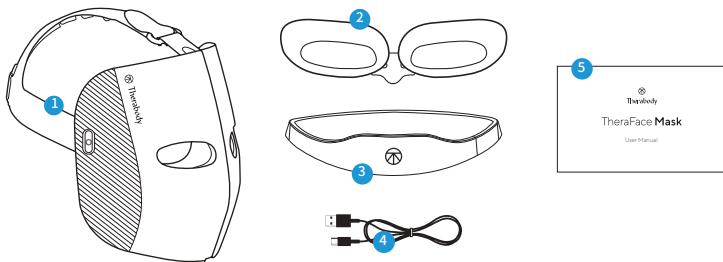

제품 알아보기

- A 헤드 마사지 장치
- B 얼굴 마사지 패드
- C 멀티 컬러 LED
- D 보안경
- E USB-C 포트
- F LED 표시등
- G LED 버튼
- H 진동 버튼

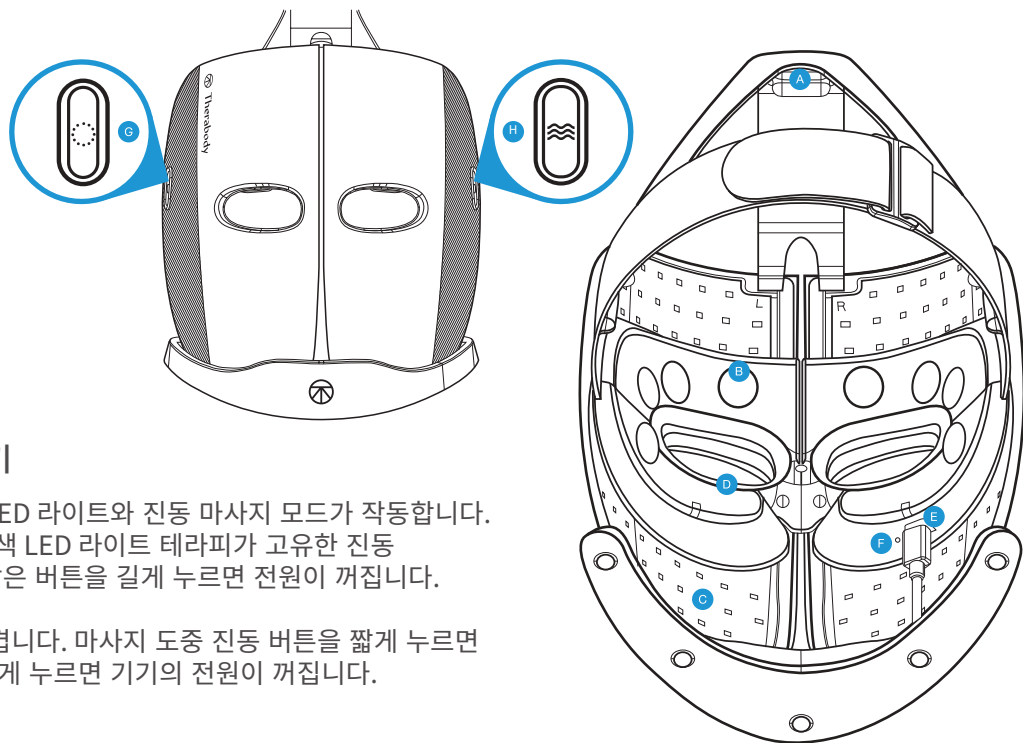

시작하기

테라페이스 마스크 전원 켜기/끄기

LED 버튼(G)을 길게 눌러 전원을 켜면 LED 라이트와 진동 마사지 모드가 작동합니다. 과학 기술 기반의 적색, 적색+적외선, 청색 LED 라이트 테라피가 고유한 진동 패턴으로 움직이며 9분간 진행됩니다. 같은 버튼을 길게 누르면 전원이 꺼집니다.

진동 버튼(H)을 길게 눌러 진동 모드를 켭니다. 마사지 도중 진동 버튼을 짧게 누르면 진동 모드가 변경됩니다. 같은 버튼을 길게 누르면 기기의 전원이 꺼집니다.

자동 종료

LED 또는 진동 버튼을 길게 눌러 기기의 전원을 수동으로 끄지 않으면 각 마사지 (LED+진동 - 9분 마사지, 진동 전용 - 15분 마사지)가 끝난 후 기기가 자동으로 꺼집니다.

기본 사용 방법:

1. 물기가 없는 깨끗한 얼굴에 사용합니다.
2. 코 부위 근처에 있는 돌출부를 통해 보안경을 마스크 안으로 밀어 넣습니다. 보안경은 선택사항이지만 사용 시 LED 광원으로부터 눈을 보호합니다. 보안경을 사용하지 않을 경우 반드시 눈을 감고 제품을 사용해야 합니다. 마사지가 진행되는 동안 LED 라이트를 쳐다보지 마십시오. *보안경을 사용하면 눈 주위가 붉어질 수 있습니다. 압박으로 인한 약간의 붉어짐은 정상이며 사용 후 5~10분 내에 가라앉습니다.
3. 기기를 얼굴에 착용하고 양쪽 벨크로 스트랩으로 얼굴에 맞게 조절합니다.
4. LED 버튼(G)을 길게 눌러 LED 라이트+진동 모드를 켜거나 진동 버튼(H)을 길게 눌러 진동 전용 모드를 켭니다.
5. 진동 버튼(H) 또는 LED 버튼을 짧게 눌러 진동 모드(연속, 호흡, 웨이브)를 선택합니다.
6. 마사지를 시작합니다.

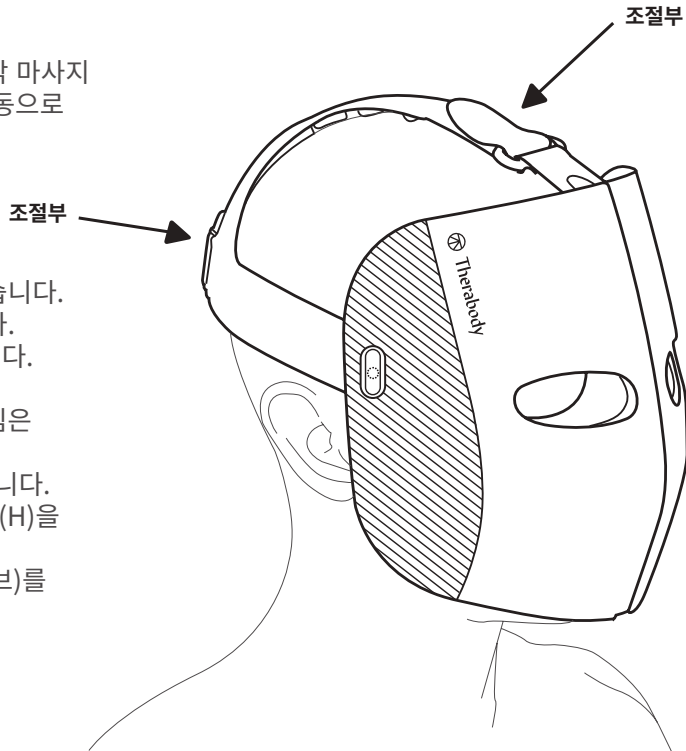

*테라페이스 마스크를 사용하면 얼굴 전체의 순환을 도울 수 있으며, 이에 따라 이마 및 관자놀이와 눈 밑이 붉어질 수 있습니다. 약간의 붉어짐은 정상이며 사용 후 5~10분 이내에 가라앉습니다.

테라페이스 마스크 사용하기

플 페이스 라이트 테라피

1. 기기를 편안하고 얼굴에 딱 맞도록 착용합니다.
2. 본 제품은 세 가지 LED 라이트 테라피 옵션(적색, 적색+적외선, 청색)을 제공합니다.
3. LED 버튼(G)을 길게 눌러 LED 라이트와 진동 모드를 켭니다. 얼굴 주위의 멀티 컬러 LED 라이트 648개, 눈 주위의 진동 모터 8개, 머리 위쪽 및 뒤쪽의 진동 모터 9개가 작동합니다. 얼굴 및 머리 진동 테라피는 적색 및 적색+적외선 마사지 중에 LED 라이트 및 진동 테라피를 함께 제공합니다. 청색광 마사지 중에는 머리 진동 테라피만 제공됩니다.
4. 기기를 켜면 자동으로 적색광+진동 마사지가 시작됩니다. 과학 기술을 기반으로 한 적색(3분), 적색+적외선(3분), 청색(3분) 라이트 테라피가 특정한 진동 패턴으로 움직이며 총 9분간 진행됩니다.
5. LED 버튼(G)을 짧게 눌러 LED 라이트 모드(적색, 적색+적외선, 청색)를 변경합니다. 각 LED 라이트 모드는 3분간 진행됩니다.
6. 진동 버튼(H)을 짧게 눌러 진동 패턴 모드(연속, 호흡, 웨이브)를 변경합니다.
7. LED 버튼(G)을 길게 눌러 전원을 끕니다.

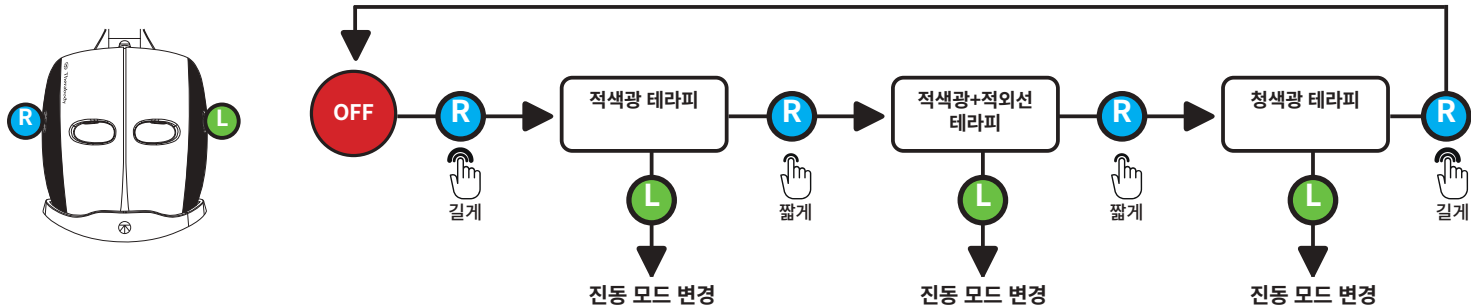

진동 마사지 테라피

1. 기기를 편안하고 얼굴에 딱 맞게 착용합니다. 진동 버튼(H)을 길게 눌러 진동 모드를 켭니다. 눈 주위의 진동 모터 8개와 머리 위쪽 및 뒤쪽의 진동 모터 9개가 켜집니다.
2. 기기를 켜면 '연속' 모드가 시작됩니다. 진동 버튼(H)을 짧게 눌러 진동 패턴 모드(연속, 호흡, 웨이브)를 변경합니다. 마사지 시간은 15분입니다.
3. 진동 버튼(H)을 짧게 눌러 두 번째 진동 모드인 '호흡'을 선택합니다. 모터의 움직임에 따라 호흡 운동을 진행합니다. 먼저 진동 강도가 증가하는 동안 5초간 숨을 들이마십니다. 진동 속도가 빨라지면 숨을 내쉬기 시작합니다. 진동 속도가 서서히 떨어질 때까지 계속해서 숨을 내쉽니다.
4. 진동 버튼(H)을 짧게 눌러 세 번째 진동 모드인 '웨이브'를 선택합니다. 순차적인 진동 패턴이 얼굴에서 머리로 이동합니다.
5. 진동 버튼(H)을 길게 눌러 전원을 끕니다.

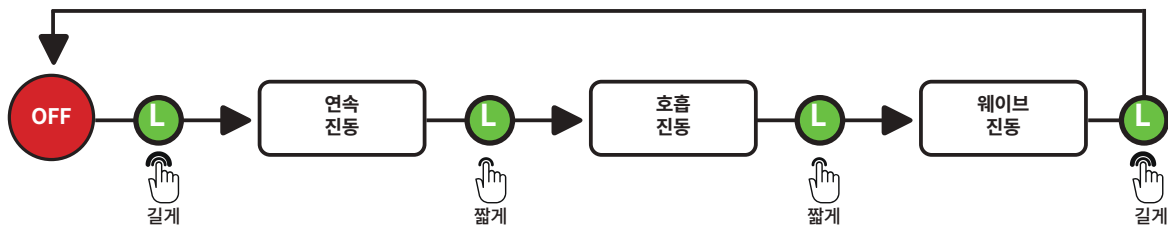
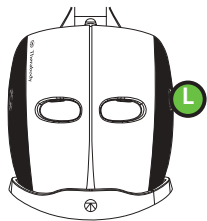

테라페이스 마스크 사용 후 관리 및 세척

제품 관리

다음은 제품의 정상적인 작동을 유지하기 위한 관리 지침입니다. 이를 준수하지 않을 경우 기기에 고장이 생길 수 있습니다.

관리 및 세척

1. 사용 후에는 항상 일회용 천으로 기기를 깨끗이 닦습니다.
2. 관리 및 세척 전, LED 라이트 버튼(G) 또는 진동 버튼(H)을 길게 눌러 전원을 끕니다. 기기가 충전 케이블이나 기타 전원 장치에 연결되어 있지 않은지 확인합니다.
3. 눈에 띄는 이물질 등이 없는지 꼼꼼히 확인합니다.
4. 일회용 천에 순한 세제를 묻혀 먼지를 닦아냅니다. 기기 안쪽 면도 닦아줍니다. 그런 다음 70% 이소프로필 알코올을 묻힌 부드러운 천으로 기기를 닦으면서 3분간 소독합니다. 기기 안쪽 면을 특히 집중적으로 소독합니다. 이 과정을 세 번 반복합니다. 마지막으로 물기가 없는 깨끗한 천이나 수건으로 잔여물이 보이지 않을 때까지 소독제를 닦아냅니다. 세척 시 기기를 물에 담그거나 세정액 또는 소독제를 너무 많이 사용하지 마십시오.
5. 보안경을 사용했다면 깨끗하게 닦아줍니다.
6. 세척이 끝난 후 완전히 건조한 상태에서 기기를 보관하거나 다시 사용하십시오. 깨끗하게 관리된 기기에는 이물질이나 습기가 없어야 합니다.

충전:

- 배터리 잔량을 확인하려면 LED 라이트 버튼(G) 또는 진동 버튼(H)을 짧게 누르세요.
- 각 라이트 색상은 다음과 같은 배터리 잔량을 나타냅니다.
 - ○ 주황색: 매우 부족함
 - ○ 파란색: 약간 부족함
 - ○ 녹색: 완전 충전
- 기기를 충전하기 전에 먼저 LED 버튼(G) 또는 진동 버튼(H)을 길게 눌러 전원을 꺼주세요.
- 기기를 USB-C 케이블에 연결합니다. 포트는 마스크 안에 있습니다.
- 배터리 잔량은 USB-C 포트 옆에 표시됩니다.
- LED 깜박이면 기기가 정상적으로 연결되어 충전 중인 상태를 나타냅니다. 충전이 완료되면 표시등이 녹색으로 바뀝니다.

KR

참고: USB-C 케이블 대체품을 사용할 경우 신뢰할 수 있는 제조업체의 제품인지 파손된 부분은 없는지 확인하십시오. 충전 중에는 기기를 사용하지 마십시오.

테라페이스 마스크 사용 시 주의사항

(경고 및 금지사항)

배경

테라바디®의 제품은 인체가 타고난 기능과 능력을 끌어내어 건강하고 편안한 몸을 유지할 수 있도록 고안되었습니다. 과학 기술을 기반으로 제작된 테라바디 제품을 통해 자신의 목적과 취향에 맞는 자연스러운 치료 효과를 경험할 수 있습니다. 상황에 따라 사용 방식을 바꾸거나(경고사항) 사용을 피하도록(금지사항) 권장할 경우가 있습니다. 테라페이스 마스크에 대한 다음의 안전 주의사항을 모두 읽은 다음 제품을 사용하시기 바랍니다.

안전 주의사항

테라페이스 마스크 일반 사용법

제품을 사용하기 전에 안내 및 주의사항을 모두 숙지하십시오.

본 제품은 신체가 건강한 사람이 사용하도록 제작되었습니다. 간질, 발작 또는 심장병 병력이 있는 경우 사용하지 마십시오. 심박 조율기와 같은 전자 이식 기기, 심장 부정맥, 종양 또는 급성 염증성 질환이 있는 사람은 사용을 권장하지 않습니다. 마사지 부위에 동맥 경화증, 혈전증 또는 삽입물이 있는 사람도 사용을 권장하지 않습니다. 마사지 부위에 큰 주근깨, 모반, 점, 사마귀와 같은 질은 갈색 또는 검은 점이 있는 경우 사용하지 마십시오. 마사지 부위에 구순 포진과 같은 경미한 염증성 여드름이 아닌 습진, 건선, 병변, 열린 상처 또는 활성 감염이 있는 경우 사용을 권장하지 않습니다. 감염 부위가 회복한 다음에 사용하십시오. 당뇨병이나 기타 전신 질환 또는 대사 질환으로 인해 피부에 이상이 있을 경우 사용하지 마십시오. 마사지 부위에 헤르페스 포진이 발생한 적이 있는 경우 전문의 상담 및 예방 조치를 받지 않은 이상 사용을 권장하지 않습니다. 임신 또는 수유 중인 경우 전문의 상담 후 사용하십시오.

불편한 증상이 나타나면 즉시 사용을 중단하십시오.

만 18세 미만의 사용자는 보호자의 지도하에 사용하십시오. 특정 질환을 앓고 있거나 광과민성을 유발할 수 있는 약물을 복용 중인 경우, 얼굴에 수술 또는 시술을 받은 적이 있는 경우에는 의사와 상의 후 사용하십시오.

안전수칙, 경고 및 금지사항

테라페이스 마스크 LED 라이트 테라피(적색 LED, 적색+적외선 LED, 청색 LED)

아래 권장 사항은 발행일을 기준으로 경고 및 금지사항에 대한 연구 결과 및 의료 전문가의 자문을 바탕으로 작성되었습니다. 최신 정보는 온라인(<https://www.therabody.com/us/en-us/precautions-and-contraindications.html>)에서 확인하세요.

경고사항

아래와 같은 경우는 각별한 주의가 요구되며 상황에 따라 사용을 조절할 필요가 있습니다. 다음과 같은 증상에 해당되거나 의심이 가는 경우, 질문이 있는 경우는 전문의와 상의하세요.

- 현재는 회복되었으나 최근 얼굴에 신경통(보톡스), 필러, 마이크로니들링, 레이저, 화학 박피 등의 시술 또는 수술을 받았거나 부상이 있었던 경우
- 현재 단순포진 바이러스에 감염된 경우
- 피부에 상처가 난 경우
- 적색 LED 라이트를 사용하기 전에 레티놀을 바른 경우

금지사항

다음은 잠재적 위험이 이점보다 클 수 있는 상황입니다. 사용 전에 전문의와 상의 하십시오.

- 피부 발진, 열린상처, 물집, 국소 조직 염증, 감염, 멍 또는 종양이 있는 경우
- 임신/수유
- 비정상적인 감각(예: 저림)이 있는 경우
- 알코올
- 간질
- 심혈 질환
- 광알레르기 또는 관련 장애(예: 루푸스, 포르피린증)가 있는 경우
- 광과민성을 유발할 수 있는 약물을 복용 중인 경우
- 심각한 염증성 여드름 치료제를 복용 중인 경우
- 빛에 극도로 민감한 경우
- 기미 또는 과다 색소 침착(특히 강하지 않은 열기에 악화되는 경우)
- 의심스러운 병변 또는 피부암이 있는 경우 - 의사와 상의하세요.
- 레이저 또는 햇빛에 민감한 약물, 제품, 과산화 벤조일을 복용하거나 사용 중인 경우 - 적외선광을 사용하지 마세요.
- 제품의 소재(라이크라, 의료용 투명 TPE, 실리콘)에 알레르기가 있는 경우

제품 보증

보증에 관한 자세한 내용은 www.therabody.com/warranty를 확인하십시오. 보증서 사본이 필요하실 경우 아래 주소로 문의해 주시기 바랍니다.

Therabody - Warranty
Attn: Customer Service
6100 Wilshire Blvd, Ste 200
Los Angeles, Ca. 90048

테라페이스 마스크 진동 테라피

아래 권장 사항은 발행일을 기준으로 경고 및 금지사항에 대한 연구 결과 및 의료 전문가의 자문을 바탕으로 작성되었습니다. 최신 정보는 온라인(<https://www.therabody.com/us/en-us/precautions-and-contraindications.html>)에서 확인하세요.

경고사항

아래와 같은 경우는 각별한 주의가 요구되며 상황에 따라 사용을 조절할 필요가 있습니다. 다음과 같은 증상에 해당되거나 의심이 가는 경우, 질문이 있는 경우는 전문의와 상의하세요.

- 현재는 회복되었으나 최근 얼굴에 신경통(보톡스), 필러, 마이크로니들링, 레이저, 화학 박피 등의 시술 또는 수술을 받았거나 부상이 있었던 경우
- 현재 단순포진 바이러스에 감염된 경우
- 피부에 상처가 난 경우
- 치료 조절 가능한 고혈압을 앓고 있는 경우
- 비정상적인 감각(예: 저림)이 있는 경우
- 압력에 민감한 경우
- 감각 변화를 유발할 수 있는 약물을 복용 중인 경우

금지사항

다음은 잠재적 위험이 이점보다 클 수 있는 상황입니다. 사용 전에 전문의와 상의 하십시오.

- 피부 발진, 열린상처, 물집, 국소 조직 염증, 감염, 멍 또는 종양이 있는 경우
- 염증성 여드름이 난 경우
- 골절 또는 골화 근육염이 있는 경우
- 고혈압(비조절)이 있는 경우
- 심장 또는 심각한 심장, 간, 신장 질환이 있는 경우
- 감각 상실 또는 변화를 유발하는 신경 질환이 있는 경우
- 출혈성 질환이 있는 경우
- 최근에 수술하거나 다친 경우
- 결합 조직 장애가 있는 경우
- 말초 혈관 부전 또는 질환이 있는 경우
- 혈액을 희석시키거나 감각 변화를 유발하는 약물을 복용 중인 경우
- 수술 부위 또는 체내에 착용한 장치 위에 직접적으로 사용하는 경우
- 극심한 불편감 또는 통증이 있는 경우
- 심박 조율기, 삽입형 제세동기를 사용 중이거나 색전증을 앓은 적이 있는 경우

이 주소는 반품 주소 또는 매장 주소가 아닙니다. 이곳에서는 테라바디 제품 또는 택배를 취급하지 않습니다.

제품에 관한 질문은 <https://www.therabody.com/us/en-us/support/support.html>을 통해 연락하여 주십시오.

©2023 Therabody, Inc. All Rights Reserved.
특허 및 출원 중인 특허는 www.therabody.com/patents에서 확인할 수 있습니다.

유통업체:
Therabody International Limited, Marine House, Clanwilliam Place, Dublin, Ireland
Therabody UK Limited, 55 Ludgate Hill, 2nd Floor, London EC4M7JW

Therabody Australia Pty. Ltd., The Commons South Yarra, 11 Wilson Street, South Yarra VIC 3141
australia@therabodycorp.com

제품 주의사항

KR

테라페이스 마스크를 사용하기 전 충전하기 전에 사용자설명서, 충전기, 본체에 기재된 안내 및 주의사항을 모두 숙지하세요. 제품을 처음 사용할 때 전원이 켜지지 않거나 배터리 잔량 표시가 부족할 경우에는 충전을 한 다음에 사용하세요. 본 제품은 의사 처방 없이 사용할 수 있습니다.

본 제품은 특정 질병을 진단, 치료 또는 예방하는 용도로 사용할 수 없습니다. 테라바디는 제품을 사용 목적에 맞게 최대한 안전하게 만들기 위해 노력하고 있습니다. 본 제품은 기계식 부품이 장착된 첨단 전자기기입니다. 본체 및 부속품을 올바르게 사용하지 않거나 관리하지 않을 경우 화재, 감전 또는 부상이 발생할 수 있습니다. 제품을 사용할 때는 다음 주의사항을 항상 준수하십시오.

1. 사용법 준수. 제품은 사용자설명서에 안내된 내용 대로만 사용하세요. 테라바디가 권장하는 부속품 및 교체품을 사용하고 테라바디가 권장하지 않는 방법으로 제품을 관리하지 마세요.
2. 어린이 사용 불가. 어린이를 비롯해 신체적, 감각적, 추론 능력이 떨어지거나 경험과 지식이 부족한 사람은 본 제품 및 충전기를 사용할 수 없습니다. 본 제품은 장난감이 아닙니다. 전기 부품을 가지고 놀거나 구부리거나 당기지 마세요. 어린이가 본체 및 충전기를 가지고 놀지 않도록 주의하세요.
3. 충전 장소. USB-C 충전기를 사용해 충전하세요. 충전하는 장소는 통풍이 잘되고 건조한 실내여야 합니다. 야외나 욕실, 또는 욕조, 샤워실, 수영장 등의 3.1m(10ft) 이내의 공간에서는 충전하지 마세요. 물기가 있는 곳에서 본체 또는 충전기를 사용하거나 충전기를 습기, 비, 눈에 노출하지 마세요. 폭발 우려가 있는 물질(가스, 먼지, 가연성 물질)과 가까운 곳에서 본체 및 충전기를 사용하지 마세요. 화재의 위험이 있습니다.
4. 과충전 금지. 배터리가 완충된 후에는 기기를 한 시간 이상 충전기에 연결해 두지 마세요. 배터리에는 과충전을 방지하기 위한 안전 기능이 탑재되어 있습니다. 그러나 지속적인 과충전은 배터리 수명이 줄어들 수 있으며, 효율이 떨어질 수 있습니다.
5. 기기 또는 충전기를 짓누르거나 떨어뜨리는 등의 파손하는 행위 금지. 어떤 방식이든 떨어지거나 치이는 등의 강한 충격을 받거나 파손된 충전기는 사용하지 마세요.
6. 배터리 화학 물질은 심각한 화상을 유발할 수 있습니다. 내장 배터리가 피부, 눈 또는 입에 절대로 닿지 않도록 하세요. 파손된 배터리에서 화학 물질이 누출되는 경우 고무 또는 네오프렌 장갑을 끼고 배터리를 폐기해야 합니다. 피부가 배터리액에 노출된 경우에는 비누와 물로 씻은 후 식초로 헹구 내세요. 배터리 화학 물질이 눈에 들어간 경우에는 즉시 20분간 물로 씻어 내고 치료를 받으세요. 오염된 옷은 벗어서 폐기하십시오.
7. 합선 주의. 금속 물체 등이 배터리 또는 16V 커넥터의 양극과 음극을 연결하게 되면 배터리가 합선됩니다. 주머니 속 동전, 열쇠, 못과 같이 합선을 유발할 수 있는 물체 근처에 배터리를 두지 마세요. 합선된 배터리는 화재 및 부상을 유발할 수 있습니다.
8. 기기 폐기. 본 제품은 리튬 이온 배터리를 포함하고 있어 폐기 시 주의해야 합니다. 폐기하기 전에 리튬 이온 배터리 폐기에 대한 해당 지역의 규정 및 절차를 확인하세요. 제품 전체를 재활용 처리하는 방법을 권장합니다.
9. 서비스. 제대로 작동하지 않거나 강한 충격을 받거나 떨어지거나 파손되거나 야외에 방치되거나 물에 빠진 기기는 사용하지 마세요. 또한 기기를 수리하거나 분해하지 마세요. 감전 또는 화재가 발생할 수 있습니다.
10. 사용, 심한 통풍이 느껴지면 사용을 중단하세요. 얼음찜질이나 뜨거운 샤워를 할 때 발생하는 통증 또는 불편함보다 증상이 심한 경우 즉시 사용을 중단하고 기기를 제거하세요. 기기가 과열되거나 불편할 정도로 뜨거워지면 사용을 중단하세요.
11. 테라바디 USB-C 케이블을 관리. 사용하지 않을 때는 케이블을 뽑아 두세요. 전기 플러그와 케이블의 파손 위험을 줄이려면 케이블이 아닌 플러그를 당겨야 합니다. 케이블이 밟히거나 발에 걸리거나 파손되거나 충격을 받지 않도록 보관하세요. 뜨거운 표면, 기름, 날카로운 부분에 가까이 두지 마세요. 케이블 또는 플러그가 파손되거나 기기가 제대로 작동하지 않거나 떨어지거나 파손되거나 물에 빠진 경우에는 기기를 가동하지 마세요. 충전기 케이블을 잡아 당기거나 압력을 가하지 마세요. 젖은 손으로 케이블을 만지지 마세요. 장기간 보관 시에는 배터리를 완충하여 보관하시기 바랍니다. 테라바디는 타사 충전기 사용으로 인해 발생할 수 있는 파손에 대해서는 책임을 지지 않습니다.
12. 담요와 베개 밑에서 작동 금지. 과도한 열이 발생하여 화재, 감전 또는 부상이 유발될 수 있습니다.
13. 배터리. USB-C 삽입구 위치는 단 한 곳입니다. 케이블을 억지로 삽입하지 마세요. 삽입 시 테라바디 로고가 위에서 보여야 합니다.
14. 테라페이스 마스크, 배터리 및 충전 케이블 보관. 서늘하고 건조한 곳에 보관하세요. 주변 온도가 0°C~40°C(32°F~104°F)인 경우에만 충전하세요. 직사광선 아래, 차량 내부, 여름철 철재 건물과 같이 온도가 40°C(104°F)를 초과할 수 있는 장소에 본체, 배터리, 충전기를 보관하지 마세요.
15. 기기 관리. 본 제품은 방수 기능이 없습니다. 세척 시 세탁기를 사용하지 마세요. 욕조나 싱크대에 빠지기 쉬운 곳에 이 기기를 두거나 보관하지 마세요. 물 또는 기타 액체에 담그거나 떨어뜨려서는 안 됩니다. 물에 빠지거나 닿은 기기는 만지지 말고 즉시 플러그를 빼주세요. 기기를 세척할 때는 위의 '관리 및 세척' 내용이 따라 세척하세요.
16. 분해 금지. 분해하거나 잘못 재조립할 경우 감전 또는 화재가 발생하거나 배터리 화학 물질에 노출될 수 있습니다. 기기, 배터리 또는 충전기를 분해하거나 부품을 빼면 보증이 무효가 됩니다.



문제점 해결

문제점	원인	해결 방안
기기의 전원이 켜지지 않음	1. 배터리 잔량 부족 2. 지속적으로 전원을 켤 수 없는 경우	기기를 충전하세요. 테라바디에 문의하세요.
진동 모터가 작동하지 않음	1. 모터 또는 연결부가 파손됨	기기를 완전히 충전하고 충전 케이블을 분리한 후 왼쪽 버튼을 3초 동안 눌러 보세요. 그래도 문제가 지속되면 테라바디에 문의하세요.
배터리가 충전되지 않음	1. 주변 온도가 너무 높거나 낮음 2. 배터리 결함 가능성 3. 충전 케이블 결함 가능성	주변 온도가 5°C~35°C일 때 충전해 보세요. 테라바디에 문의 다른 USB-C 케이블 및 어댑터를 사용해 보세요.

라벨

기호	제품 상세	위치
IP 22	침수에 대한 보호 등급	등급 라벨
	사용 전 지침 확인	등급 라벨
	보호 유형 BF 적용 부품	등급 라벨
CE	전자파 적합성 지침 2014/30/ EU에 따름	등급 라벨(EU)
UK CA	영국 규정에 따름	등급 라벨(EU)
	Therabody, Inc. Los Angeles, CA 90048	등급 라벨

라벨

기호	제품 상세	위치
	UDI: 071 008030000000 150 2143 271 00001 고유 장치 식별(UDI)	등급 레이블
	전기 및 전자 장비 폐기물은 분리수거하세요. 참고: 장비, 부품, 부속품 폐기에 대한 자세한 정보는 해당 지역 판매점에 문의하세요.	등급 레이블
	RCM 마크	등급 레이블

작동/보관 환경:

작동 시 온도: 0~35°C
작동 시 상대 습도: ≤85%

보관 시 온도: -10~50°C
보관/배송 시 상대 습도: ≤85%

기압: 70.0kPa ~ 106.0kPa

지침 및 제조업체 신고 - 전자기파 방출 - 모든 장비 및 시스템

지침 및 제조업체 신고 - 전자기파 방출

테라페이스 마스크는 아래에 명시된 전자기파 환경에서 사용하도록 제작되었습니다. 테라페이스 마스크 고객 및 사용자는 아래와 같은 환경을 유지해 제품을 사용해야 합니다.

방출 테스트	준수 사항	전자기파 환경 - 지침
RF 방출 CISPR 11	그룹 1	테라페이스 마스크는 내부 기능을 위해서만 RF 에너지를 사용합니다. 따라서 RF 방출량이 매우 적으며 주변 전자 장비에 간섭을 일으킬 가능성이 없습니다.
RF 방출 CISPR 11	클래스 B	테라페이스 마스크는 가정용 시설 및 공공 저전압 전력 공급망과 연결된 시설을 포함한 모든 장소에서 사용할 수 있습니다.
고조파 방출 IEC 61000-3-2	클래스 A	
전압 기동/플리커 방출 IEC 61000-3-3	준수 사항	

지침 및 제조업체 신고 - 전자파 내성

테라페이스 마스크는 아래에 명시된 전자기파 환경에서 사용하도록 제작되었습니다. 테라페이스 마스크 고객 및 사용자는 아래와 같은 환경을 유지해 제품을 사용해야 합니다.

내성 테스트	IEC 60601 테스트 레벨	규정 준수 레벨	전자기파 환경 - 지침
정전기 방전(ESD) IEC 61000-4-2	접촉방전 ± 8kV 공기중 방전 ± 2kV, ± 4kV, ± 8kV, ± 15kV	접촉방전 ± 8kV 공기중 방전 ± 2kV, ± 4kV, ± 8kV, ± 15kV	바닥은 나무, 콘크리트 또는 세라믹 타일이어야 합니다. 바닥이 합성 물질인 경우, 상대 습도는 30% 이상이어야 합니다.
정전기 과도현상/버스트 IEC 61000-4-4	전원 공급 선로의 경우 ±2kV 입력/출력 선로의 경우 ±1kV	전원 공급 선로의 경우 ±2kV	주전원의 품질은 일반적인 상업용 또는 주거용 환경의 전력 품질과 동일해야 합니다.
서지 IEC 61000-4-5	차동 모드 ±1kV 공통 모드 ±2kV	차동 모드 ±1kV	주전원의 품질은 일반적인 상업용 또는 주거용 환경의 전력 품질과 동일해야 합니다.
전원 공급 입력 선로의 전압 강하, 정전 및 전압 변동 IEC 61000-4-11	0% UT; 0,5 사이클, 0°, 45°, 90°, 135°, 180°, 225°, 270°, 315° 0% UT; 1 사이클, 70% UT; 25/30 사이클, 단상: 0° 0% UT; 250/300 사이클	45°, 90°, 135°, 180°, 225°, 270°, 315° 0% UT; 1 사이클, 70% UT; 25/30 사이클, 단상: 0° 0% UT; 250/300 사이클	주전원의 품질은 일반적인 상업용 또는 주거용 환경의 전력 품질과 동일해야 합니다. 전원이 끊긴 상태에서 테라페이스 마스크를 가동해야 하는 경우 무정전 전원 공급 장치 또는 배터리를 사용하세요.
상용 주파수(50/60Hz) 자기장 IEC 61000-4-8	30A/m	30A/m	전원 주파수 자기장은 일반적인 상업용 또는 가정용 환경에서의 일반적인 수준에 해당해야 합니다.

참고 U_n는 테스트 수준을 적용하기 전의 교류 주 전원 전압입니다.

테라헤이스 마스크는 아래에 명시된 전자파 환경에서 사용하도록 제작되었습니다. 테라헤이스 마스크 고객 및 사용자는 아래와 같은 환경을 유지해 제품을 사용해야 합니다.

내성 테스트	IEC 60601 테스트 레벨	규정 준수 레벨	전자기파 환경 - 지침
전도성 RF IEC 61000-4-6	3Vrms 150kHz~80MHz 6V(0.15~80MHz의 ISM 및 아마추어 무선 대역에서)	3Vrms 150kHz~80MHz 6V(0.15~80MHz의 ISM 및 아마추어 무선 대역에서)	휴대용 및 모바일 RF 통신 장비는 송신기의 주파수에 적용되는 공식에 따라 계산된 권장 이격 거리보다 케이블을 포함한 제품의 어느 부분에도 가까이 접근하지 않아야 합니다 권장 이격 거리: $d = \left[\frac{3.5}{V_s} \right] \sqrt{P}$ $d = \left[\frac{12}{V_s} \right] \sqrt{P}$ $d = \left[\frac{3.5}{E_1} \right] \sqrt{P}$ $d = \left[\frac{7}{E_1} \right] \sqrt{P}$ 80~800MHz 800MHz~2.7GHz
방사 RF IEC 61000-4-3	10V/m 80MHz~2.5GHz 385~5,785MHz - RF 무선 통신 장비에 대한 인클로저 포트 내성 테스트 사양(IEC 60601-1- 2:2014의 표 9 참조)	10V/m 80MHz~2.5GHz 385~5,785MHz - RF 무선 통신 장비에 대한 인클로저 포트 내성 테스트 사양(IEC 60601-1- 2:2014의 표 9 참조)	여기서 p는 송신기 제조업체에 따른 와트(W) 단위의 송신기 최대 정격 출력이며, d는 미터(m) 단위의 권장 이격 거리입니다. ^a 전자기파 현장 조사가 의해 확인된 대로 고정 RF 송신기의 전계 강도는 ^b 각 주파수 범위의 규정 준수 수준보다 낮아야 합니다. ^b 다음 기호가 표시된 장비와 가까이 있을 때 간섭이 일어날 수 있습니다.  참고 1 80MHz 및 800MHz에서는 더 높은 범위의 주파수가 적용됩니다. 참고 2 이러한 지침은 모든 상황에 적용되지 않을 수 있습니다. 전자기파는 건물, 물체 및 인체로부터 흡수와 반사의 영향을 받을 수 있습니다.

a 150kHz에서 80MHz 사이의 ISM 대역(산업·과학·의료용 대역)은 6.765~6.795MHz, 13.553~13.567MHz, 26.957~27.283MHz, 40.66~40.70MHz입니다. 0.15MHz에서 80MHz 사이의 아마추어 무선 대역은 1.8~2.0MHz, 3.5~4.0MHz, 5.3~5.4MHz, 7~7.3MHz, 10.1~10.15MHz, 14~14.2MHz, 18.07~18.17MHz, 21.0~21.4MHz, 24.89~24.99MHz, 28.0~29.7MHz, 50.0~54.0MHz입니다.
b 휴대 전화 및 무선 전화, 전화 기지국, 지상 모바일 라디오, 아마추어 라디오, AM/FM 라디오 방송, TV 방송과 같은 고정 송신기의 전계 강도는 이론적으로 정확하게 예측할 수 없습니다. 고정 RF 송신기로 인한 전자파 환경을 파악하려면 전자기파 현장 조사를 실시해야 합니다. 테라헤이스 마스크가 사용되는 위치에서 측정된 전계 강도가 위의 해당 RF 규정 준수 수준을 초과하는 경우에는 테라헤이스 마스크를 관찰하여 정상적으로 작동하는지 확인해야 합니다. 비정상적인 작동이 관찰되면 테라헤이스 마스크의 방향이나 위치를 바꾸는 등의 추가 조치가 필요할 수 있습니다.
c 주파수 범위 150kHz~80MHz에서는 전계 강도가 3V/m 미만이어야 합니다.

장비 또는 시스템과 휴대용 및 모바일 RF 통신 장비 사이의 권장 이격 거리 - 장비 및 시스템의 경우

휴대용 및 모바일 RF 통신 장비와 테라헤이스 마스크 사이의 권장 이격 거리				
송신기의 정격 최대 출력 W	송신기의 주파수에 따른 이격 거리 m			
	150kHz~80MHz (ISM 및 아마추어 무선 대역 밖)	$d = \left[\frac{3.5}{V_s} \right] \sqrt{P}$	150kHz~80MHz (ISM 및 아마추어 무선 대역 안)	$d = \left[\frac{12}{V_s} \right] \sqrt{P}$
			80MHz~800MHz	$d = \left[\frac{12}{V_s} \right] \sqrt{P}$
			80MHz~800MHz	$d = \left[\frac{7}{E_1} \right] \sqrt{P}$
0.01	0.12		0.035	0.07
0.1	0.38		0.11	0.22
1	1.2		0.35	0.70
10	3.8		1.10	2.21
100	12		35	70

위에 나열되지 않은 최대 전력 출력 송신기의 경우 권장 이격 거리 d(단위: 미터(m))는 송신기 주파수에 적용되는 공식을 사용하여 추정할 수 있습니다. 여기서 P는 송신기 제조업체에 따른 송신기의 최대 전력 출력(단위: 와트(W))입니다.

주의 1 80MHz 및 800MHz에서는 더 높은 주파수 범위에 대한 이격 거리가 적용됩니다.

주의 2 이러한 지침은 모든 상황에 적용되지 않을 수 있습니다. 전자기파는 주변의 구조물, 물건 및 사람의 흡수와 반사의 영향을 받습니다.

TheraFace **Mask**

by **Therabody**

Born in Los Angeles, CA.
Designed for every**body**.



@Therabody