

PRESTIGE[®]

STORAGE CABINETS

Assembly Guide
Guide d'assemblage
Guía de ensamblaje
Montageanleitung

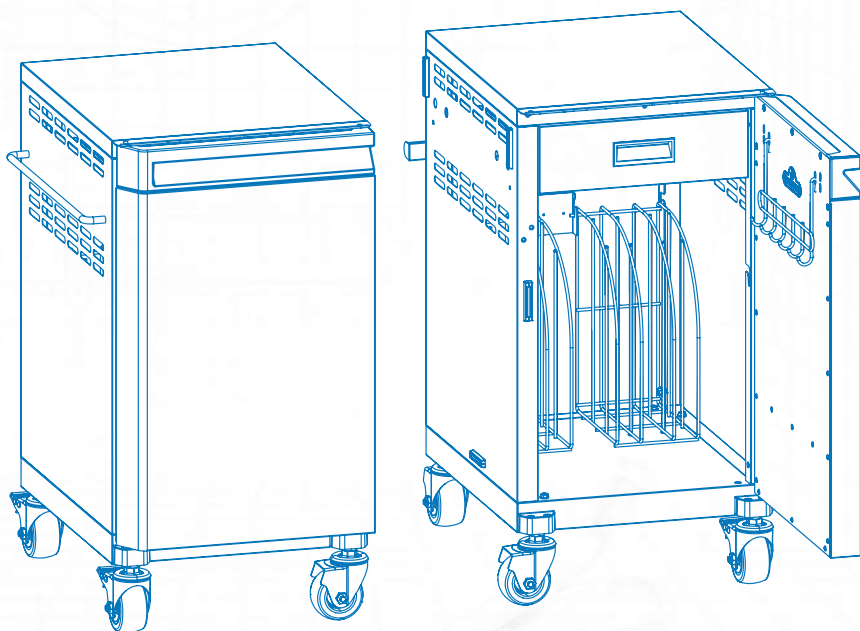

DESIGNED FOR / CONÇU POUR / DISEÑADO PARA / GESTALTEN FÜR:
P500V / P500VX / P665V / P665VX

Models | Modèles | Modelos | Modelle
68003, 68004



(EN) Assembly Guidelines | (FR) Guide de montage | (ES) Guía de instalación |
 (DK) Retningslinjer for montering | (DE) Leitlinien für die Montage |
 (FI) Kokoonpano-ohjeet | (CZ) Pokyny pro montáž | (SK) Pokyny pre montáž |
 (SI) Smernice za montažo | (SE) Monteringsanvisningar | (UA) Посібник
 з монтажу | (PL) Wytyczne dotyczące montażu | (NO) Retningslinjer for
 montering | (NL) Richtlijnen voor montage | (IT) Linee guida per l'assemblaggio
 (HR) Smjernice za sastavljanje | (GR) Οδηγίες συναρμολόγησης

- | | |
|-----------------------------------|------------------------------|
| (EN) Safety requirements. | (SE) Säkerhetskrav. |
| (FR) Exigences de sécurité. | (UA) Вимоги безпеки. |
| (ES) Requerimientos de seguridad. | (PL) Wymogi bezpieczeństwa. |
| (DK) Krav til sikkerhed. | (NO) Sikkerhetskrav. |
| (DE) Sicherheitsanforderungen. | (NL) Veiligheidseisen. |
| (FI) Turvallisuusvaatimukset. | (IT) Requisiti di sicurezza. |
| (CZ) Bezpečnostní požadavky. | (HR) Sigurnosni zahtjevi. |
| (SK) Bezpečnostné požiadavky. | (GR) Απαιτήσεις ασφαλείας. |
| (SI) Varnostne zahteve. | |



- | | |
|--|---|
| (EN) Installation tools (not included). | (SE) Installationsverktyg (ingår ej). |
| (FR) Outils d'installation (non inclus). | (UA) Інструменти для встановлення
(не входять до комплекту). |
| (ES) Herramientas de instalación
(no incluidas). | (PL) Narzędzia montażowe
(brak w zestawie). |
| (DK) Installationsværktøj (medfølger ikke). | (NO) Installasjonsverktøy (ikke inkludert). |
| (DE) Montagewerkzeug (nicht enthalten). | (NL) Installatiegereedschap
(niet meegeleverd). |
| (FI) Asennustyökalut (eivät sisälly). | (IT) Strumenti di installazione (non inclusi). |
| (CZ) Instalační nářadí (není součástí
balení). | (HR) Alati za instalaciju (nisu uključeni). |
| (SK) Inštalčné náradie
(nie je súčasťou dodávky). | (GR) Εργαλεία εγκατάστασης
(δεν περιλαμβάνονται). |
| (SI) Orodja za namestitve (niso vključena). | |



3/8
 (10 mm)

- | | |
|---|---|
| (EN) Installation tool included. | (UA) Інструмент для встановлення в комплекті. |
| (FR) Outil d'installation inclus. | (PL) Narzędzie instalacyjne w zestawie. |
| (ES) Herramienta de instalación incluida. | (NO) Installasjonsverktøy inkludert. |
| (DK) Installationsværktøj medfølger. | (NL) Installatiegereedschap meegeleverd. |
| (DE) Inklusive Montagewerkzeug. | (IT) Strumenti di installazione inclusi. |
| (FI) Asennustyökalut (eivät sisälly). | (HR) Uključeni alat za instalaciju. |
| (CZ) Instalační nástroj je součástí balení. | (GR) Περιλαμβάνεται εργαλείο εγκατάστασης. |
| (SK) Montážny nástroj je súčasťou balenia. | |
| (SI) Orodje za namestitve je vključeno. | |
| (SE) Installationsverktyg ingår. | |



**Legend | Légende | Leyenda | Legende | Legende | Selite | Legenda
 Legenda | Legenda | Legend | Легенда | Legenda | Legende | Legende
 Leggenda | Legenda | Υπόμνημα**



Warning!	Varoitus!	Обережно!	Upozorenje!
Avertissement !	Varován!	Ostrzeżenie!	Προειδοποίηση!
¡Advertencia!	Varovanie!	Advarsel!	
Advarsel!	Opozorilo!	Waarschuwing!	
Warnung!	Varning!	Attenzione!	



Caution!	Varoitus!	Uwaga!	Προσοχή!
Attention !	Pozor!	Forsiktig!	
¡Precaución!	Pozor!	Let op!	
Forsiktig!	Varning!	Attenzione!	
Vorsicht!	Обережно!	Opze!	



Critical position.	Kritische Stelle.	Критична позиція.	Posizione critica.
Position critique.	Kriittinen sijainti.	Розycja krytyczna.	Kritična pozicija.
Posición crítica	Kritická poloha.	Kritisk posisjon.	Κρίσιμη θέση.
Kritisk position.	Kritični položaj.	Kritieke positie.	



Rotate the Unit.	Otočte jednotku.	Ruotare l'unità.
Rotation de l'appareil.	Zavrtite enoto.	Okrenite jedinicu.
Rotar la unidad.	Vrid enheten.	Περιστρέψτε τη μονάδα.
Drej enheden.	Обертайте пристрій.	
Drehen Sie das Gerät.	Obróć urządzenie.	
Kierrä yksikköä.	Roter enheten.	
Otočte jednotku.	Draai de eenheid.	



Magnetic attachment.	Magnetna pritrditev.
Fixation magnétique.	Магнітне кріплення.
Accesorio magnético.	Мосowanie magnetyczne.
Magnetisk fastgørelse.	Magnetisk feste.
Magnetische Befestigung.	Magnetische bevestiging.
Magneetikiinnitys.	Attacco magnetico.
Magnetické upevnění.	Μαγνητική σύνδεση.
Magnetické pripevnenie.	



Look closely!	Poglejte pozorno!
Regarder attentivement!	Дивись уважно!
¡Mira de cerca!	Przyjrzyj się uważnie!
Se godt etter!	Se nøye etter!
Schauen Sie genau hin!	Kijk goed!
Katso tarkkaan!	Guardate bene!
Podívejte se pozorně!	Κοιτάξτε προσεκτικά!
Pozrite sa pozorne!	



Repeat step.	Ponovite korak.
Répéter l'étape.	Повторити крок.
Repite el paso.	Powtórzyc krok.
Gentag trinnet.	Gjenta trinnet.
Schritt wiederholen.	Herhaal stap.
Toista vaihe.	Ripetere il passaggio.
Krok opakujte.	Ponovite korak.
Krok zopakujte.	Επανάλάβετε το βήμα.



Z570-0145



Z570-0118



Z570-0042



Z570-0023

WARNING

- Read instructions before use.
- Do not store flammable materials or liquids in the storage cart.
- Do not allow children to play inside or around the cart.
- Contains strong magnets. Keep away from children.



Remove all parts from packaging before assembling.
Set up this assembly on a solid, level and horizontal surface.
Use the main carton as a surface to assemble the unit to prevent scratches and damage during the assembly process.

AVERTISSEMENT

- Lire les instructions avant utilisation.
- Ne pas stocker de matériaux ou de liquides inflammables dans le chariot de stockage.
- Ne pas laisser les enfants jouer à l'intérieur ou autour du chariot.
- Contient des aimants puissants. Tenir à l'écart des enfants.



Retirez toutes les pièces de leur emballage avant de commencer.
Veillez à assembler votre grill sur une surface plane et solide.
Utilisez le carton principal comme surface pour assembler l'appareil afin d'éviter les rayures et les dommages pendant le processus d'assemblage.

ADVERTENCIA

- Lea las instrucciones antes del uso.
- No almacene materiales o líquidos inflamables en el carro de almacenamiento.
- No permita que los niños jueguen dentro o alrededor del carro.
- Contiene imanes potentes. Manténgalo alejado de los niños.



Remueva todas las piezas de sus empaques antes de comenzar.
Asegúrese de ensamblar en una superficie plana y sólida.
Utilice la caja de cartón principal como superficie para montar la unidad a fin de evitar arañazos y daños durante el proceso de montaje.

ADVARSLER

- Læs instruktionerne før brug.
- Opbevar ikke brændbare materialer eller væsker i opbevaringsvognen.
- Lad ikke børn lege i eller omkring vognen.
- Indeholder stærke magneter. Holdes væk fra børn.



Tag alle dele ud af emballagen, før du samler.
Stil op på en solid, plan og vandret overflade.
Brug hovedkartonen som underlag til at samle enheden for at undgå ridser og skader under samleprocessen.

WARNUNG

- Lesen Sie vor dem Gebrauch die Anweisungen.
- Lagern Sie keine brennbaren Materialien oder Flüssigkeiten in dem Wagen.
- Erlauben Sie Kindern nicht, in oder um den Wagen zu spielen.
- Enthält starke Magnete. Von Kindern fernhalten.



Nehmen Sie vor dem Zusammenbau alle Teile aus der Verpackung.
Stellen Sie den Wagen auf einer festen, ebenen und horizontalen Fläche auf.



Verwenden Sie den Hauptkarton als Unterlage für den Zusammenbau des Geräts, um Kratzer und Schäden während des Zusammenbaus zu vermeiden.

VAROITUS

- Lue ohjeet ennen käyttöä.
- Älä säilytä syttyviä materiaaleja tai nesteitä varastokärryssä.
- Älä anna lasten leikkiä kärryn sisällä tai sen ympärillä.
- Sisältää voimakkaita magneetteja. Pidä poissa lasten ulottuvilta.



Poista kaikki osat pakkauksesta ennen kokoamista.
Aseta tämä kokoonpano kiinteälle, tasaiselle ja vaakasuoralle alustalle.



Käytä pääkartonkia alustana laitteen kokoamisessa, jotta vältät naarmuja ja vaurioita kokoamisprosessin aikana.

VAROVÁNÍ

- Před použitím si přečtěte návod k použití.
- Do skladovacího vozíku neskladujte hořlavé materiály ani kapaliny.
- Nedovolte dětem, aby si hrály uvnitř vozíku nebo v jeho blízkosti.
- Obsahuje silné magnety. Uchovávejte mimo dosah dětí.



Před sestavením vyjměte všechny díly z obalu.
Tuto sestavu postavte na pevný, rovný a vodorovný povrch.



Abyste zabránili poškrábání a poškození při montáži, použijte hlavní karton jako podložku pro montáž jednotky.

UPOZORNENIE

- Pred použitím si prečítajte návod na použitie.
- V skladovacom vozíku neskladujte horľavé materiály alebo kvapaliny.
- Nedovoľte deťom, aby sa hrali vo vnútri vozíka alebo v jeho blízkosti.
- Obsahuje silné magnety. Uchovávajte mimo dosahu detí.



Pred zostavením vyberte všetky časti z obalu.
Túto zostavu postavte na pevný, rovný a vodorovný povrch.



Pri montáži jednotky použite hlavný kartón ako plochu, aby ste zabránili poškrábaniu a poškodeniu počas procesu montáže.

OPOZORILO

- Pred uporabo preberite navodila.
- V vozičku ne shranjujte vnetljivih materialov ali tekočin.
- Otrokom ne dovolite, da se igrajo v vozičku ali njegovi bližini.
- Vsebuje močne magnete. Hranite stran od otrok.



Pred sestavljanjem odstranite vse dele iz embalaže.
Ta sklop postavite na trdno, ravno in vodoravno površino.
Glavno škatlo uporabite kot površino za sestavljanje enote, da preprečite praske in poškodbe med sestavljanjem.

VARNING FÖR ANVÄNDNING

- Läs instruktionerna före användning.
- Förvara inte brandfarliga material eller vätskor i förvaringsvagnen.
- Låt inte barn leka i eller runt vagnen.
- Innehåller starka magneter. Hålls borta från barn.



Ta ut alla delar ur förpackningen före montering.
Ställ upp enheten på en stabil, plan och horisontell yta.
Använd huvudkartongen som underlag när du monterar enheten för att förhindra repor och skador under monteringsprocessen.

ПОПЕРЕДЖЕННЯ

- Перед використанням прочитайте інструкцію.
- Не зберігайте легкозаймисті матеріали або рідини у візку для зберігання.
- Не дозволяйте дітям гратися всередині або навколо візка.
- Містить сильні магніти. Тримайте подалі від дітей.



Перед складанням вийміть усі деталі з упаковки.
Встановіть цю збірку на твердій, рівній і горизонтальній поверхні.
Використовуйте основну коробку як поверхню для збирання пристрою, щоб запобігти подряпинам і пошкодженням під час процесу збирання.

OSTRZEŻENIE

- Przed użyciem należy przeczytać instrukcję.
- W wózku nie wolno przechowywać łatwopalnych materiałów ani płynów.
- Nie pozwalać dzieciom na zabawę wewnątrz lub w pobliżu wózka.
- Zawiera silne magnesy. Przechowywać z dala od dzieci.



Przed montażem należy wyjąć wszystkie części z opakowania.
Ustaw urządzenie na solidnej, równej i poziomej powierzchni.
Użyj głównego kartonu jako powierzchni do montażu urządzenia, aby zapobiec zarysowaniom i uszkodzeniom podczas procesu montażu.

ADVARSEL

- Les instruksjonene før bruk.
- Ikke oppbevar brennbare materialer eller væsker i vognen.
- Ikke la barn leke i eller rundt vognen.
- Inneholder sterke magneter. Holdes borte fra barn.



Fjern alle deler fra emballasjen før montering.
Sett opp denne enheten på en solid, jevn og vannrett overflate.
Bruk hovedkartongen som underlag når du monterer enheten, slik at du unngår riper og skader under monteringsprosessen.

WAARSCHUWING

- Lees de instructies voor gebruik.
- Bewaar geen ontvlambare materialen of vloeistoffen in de opbergkar.
- Laat kinderen niet in of rond de kar spelen.
- Bevat sterke magneten. Uit de buurt van kinderen houden.



Haal alle onderdelen uit de verpakking voordat u het karretje in elkaar zet. Zet deze assemblage op een stevige, vlakke en horizontale ondergrond.



Gebruik de doos als ondergrond om het toestel in elkaar te zetten om krassen en schade tijdens het assemblageproces te voorkomen.

AVVERTENZE

- Leggere le istruzioni prima dell'uso.
- Non conservare materiali o liquidi infiammabili nel carrello.
- Non permettere ai bambini di giocare all'interno o intorno al carrello.
- Contiene forti magneti. Tenere lontano dai bambini.



Rimuovere tutte le parti dall'imballaggio prima di assemblarle. Posizionare il gruppo su una superficie solida, piana e orizzontale.



Utilizzare il cartone principale come superficie per assemblare l'unità per evitare graffi e danni durante il processo di assemblaggio.

UPOZORENJE

- Prije upotrebe pročitajte upute.
- Ne skladištite zapaljive materijale ili tekućine u spremištu kolica.
- Ne dopustite djeci da se igraju unutar ili oko kolica.
- Sadrži jake magnetne. Držati dalje od djece.



Izvadite sve dijelove iz ambalaže prije sastavljanja. Postavite ovu konstrukciju na čvrstu, ravnu i vodoravnu površinu.



Koristite glavnu kutiju kao podlogu za sastavljanje jedinice kako biste spriječili ogrebotine i oštećenja tijekom procesa sastavljanja.

ΠΡΟΕΙΔΟΠΟΙΗΣΗ

- Διαβάστε τις οδηγίες πριν από τη χρήση.
- Μην αποθηκεύετε εύφλεκτα υλικά ή υγρά στο καλάθι αποθήκευσης.
- Μην αφήνετε τα παιδιά να παίζουν μέσα ή γύρω από το καρότσι.
- Περιέχει ισχυρούς μαγνήτες. Κρατήστε τους μακριά από παιδιά.



Αφαιρέστε όλα τα μέρη από τη συσκευασία πριν από τη συναρμολόγηση. Τοποθετήστε αυτό το συγκρότημα σε μια σταθερή, επίπεδη και οριζόντια επιφάνεια.



Χρησιμοποιήστε το κύριο χαρτοκιβώτιο ως επιφάνεια για τη συναρμολόγηση της μονάδας για να αποφύγετε γρατζουνιές και ζημιές κατά τη διαδικασία συναρμολόγησης.

68003

68004

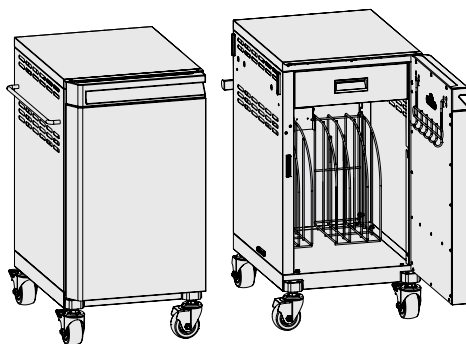



Assembly Steps
Étapes d'assemblage
Pasos para la instalación
Montageschritte

1

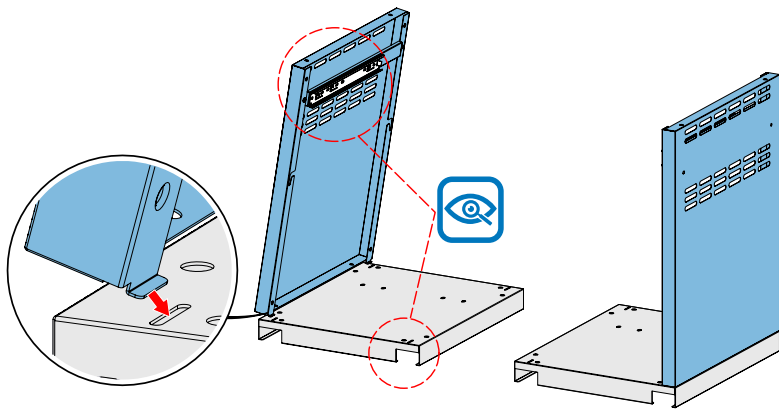

2

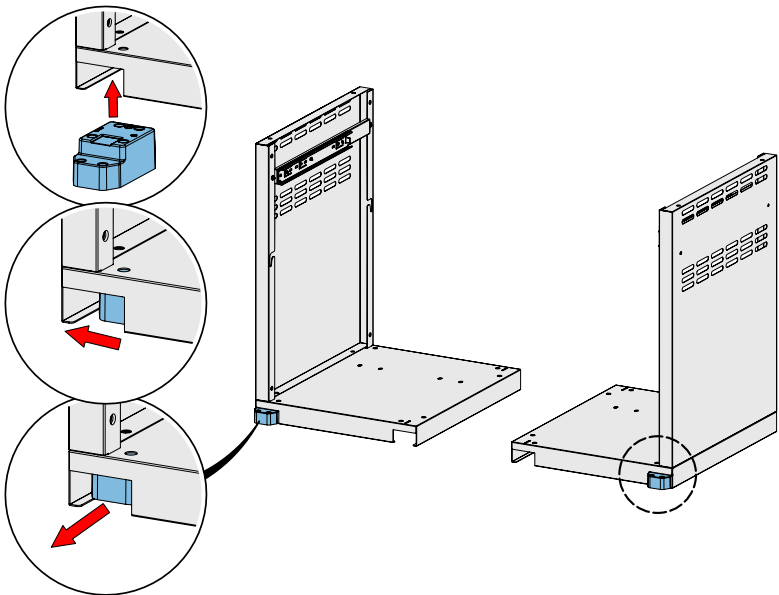

3

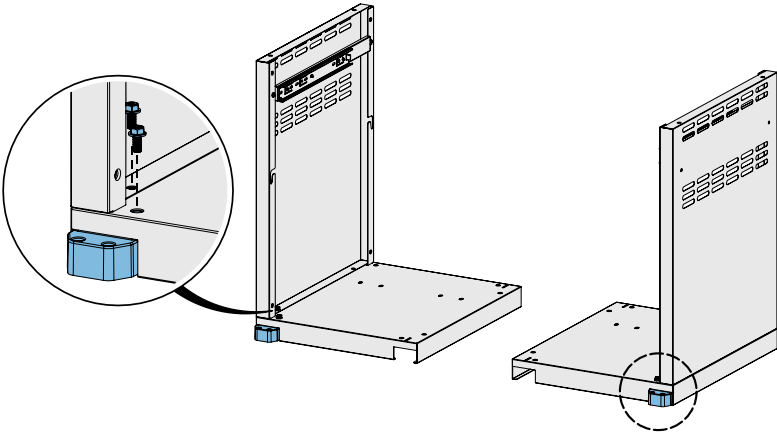

4

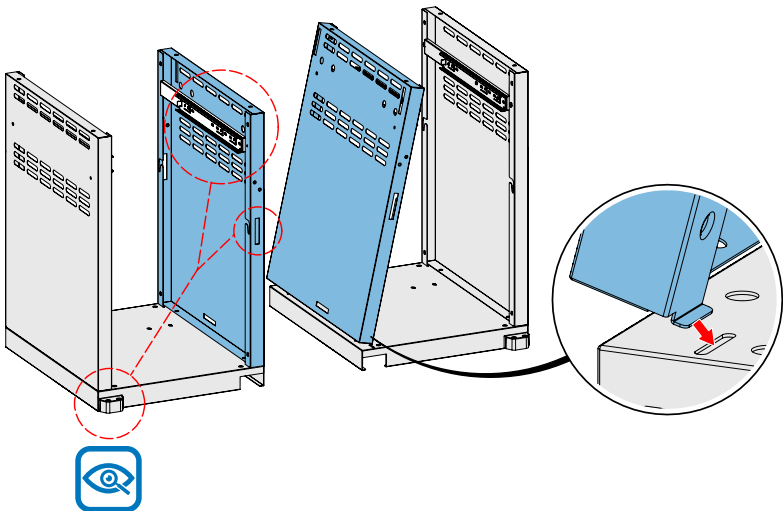

5

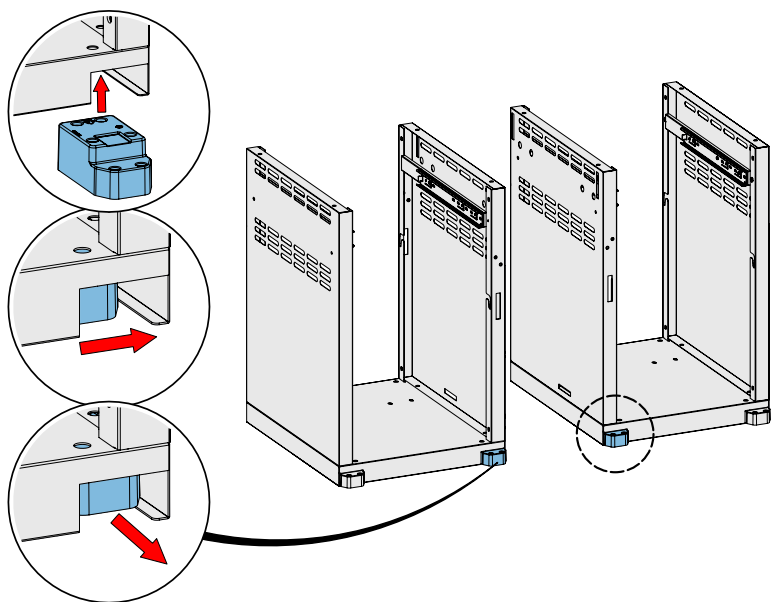

6



x4

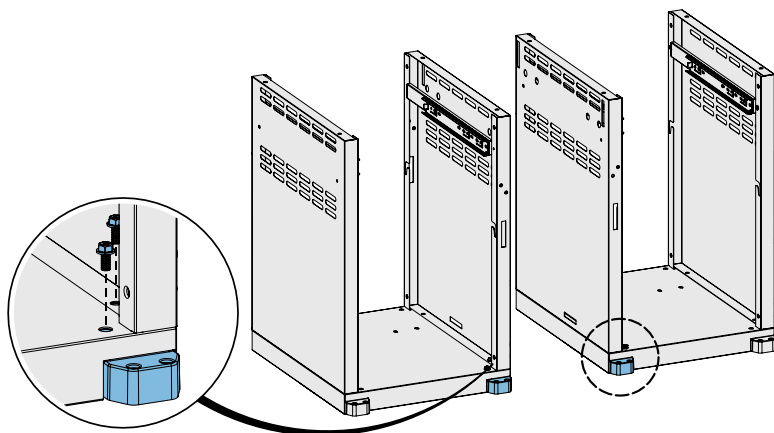

7

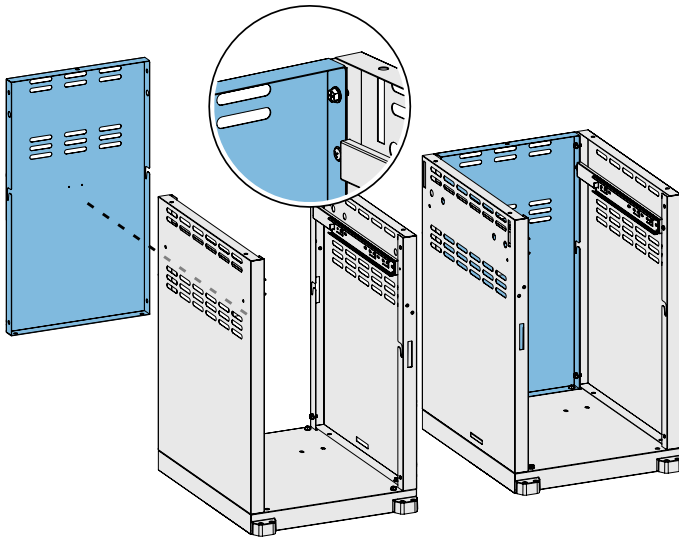

8

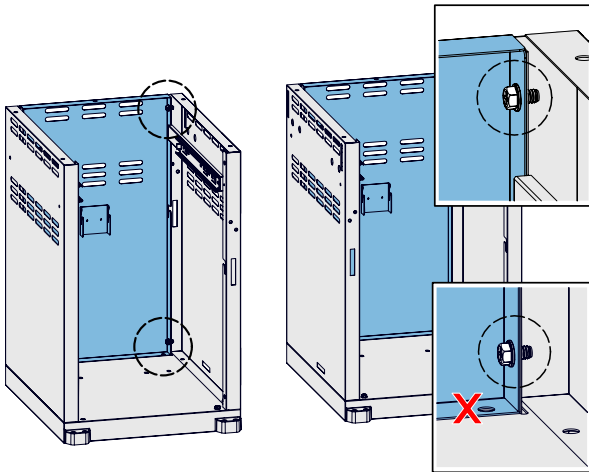

9

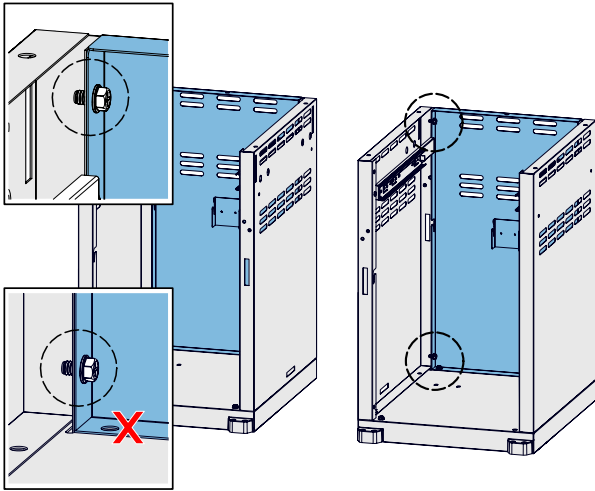

10

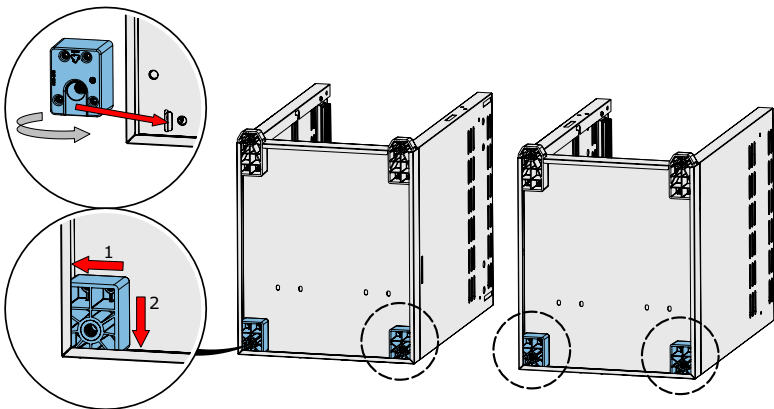

11

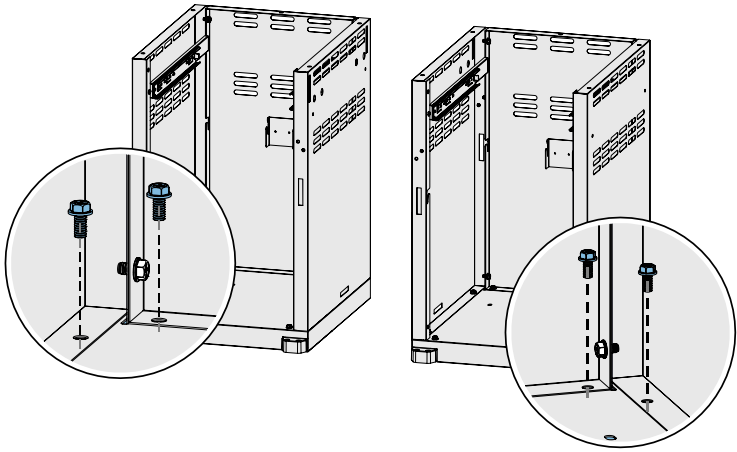

12

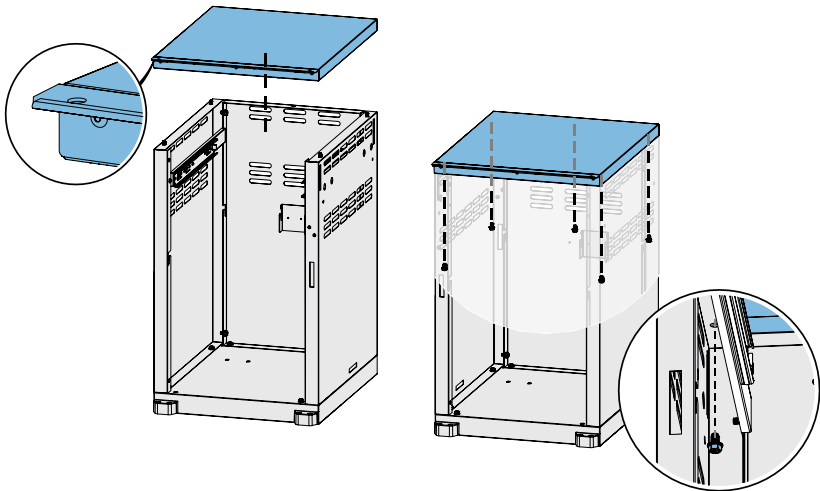

13

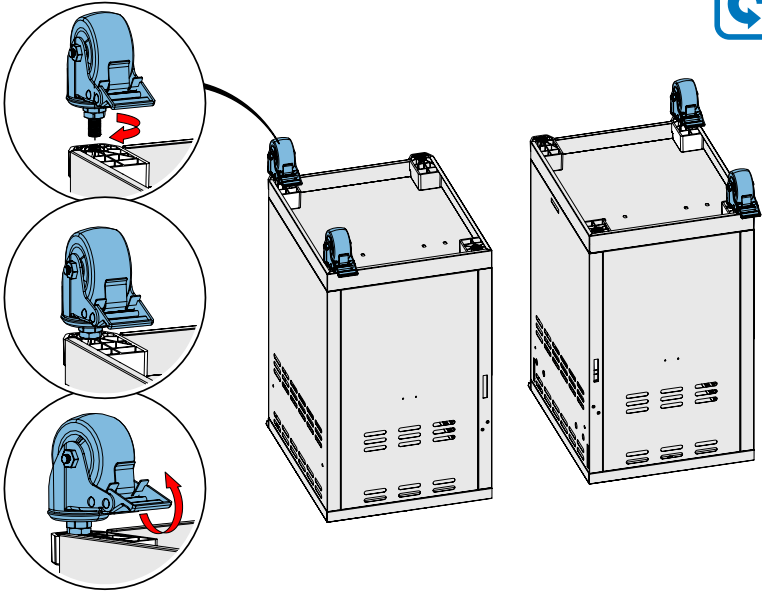

14

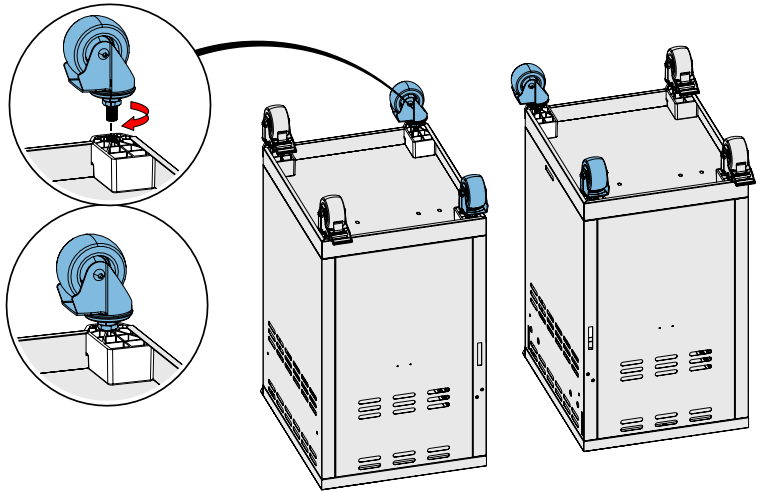

15

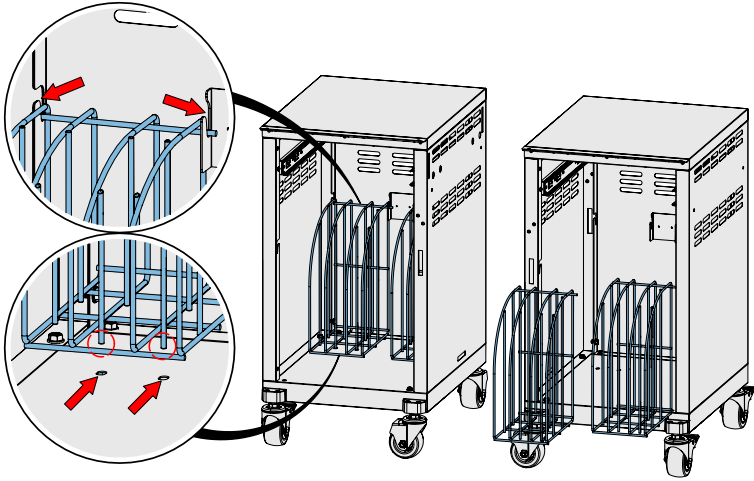

16



 x4

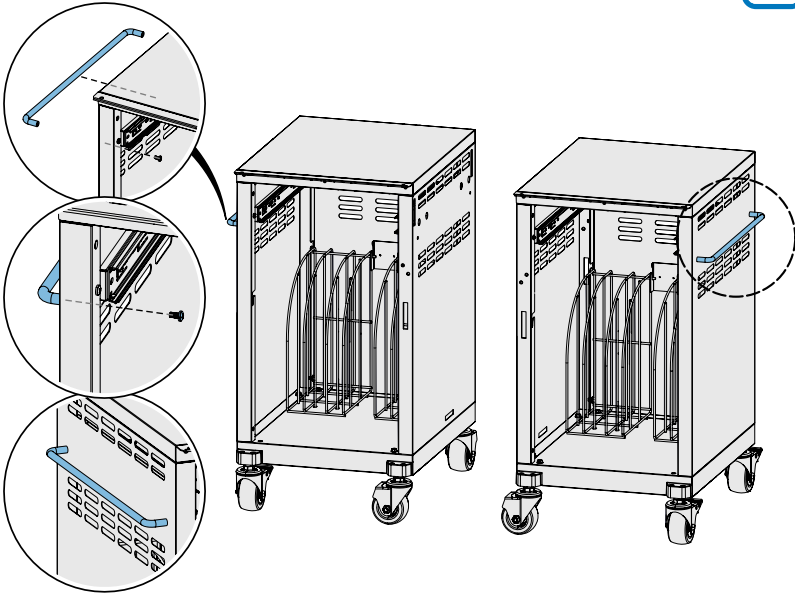

17

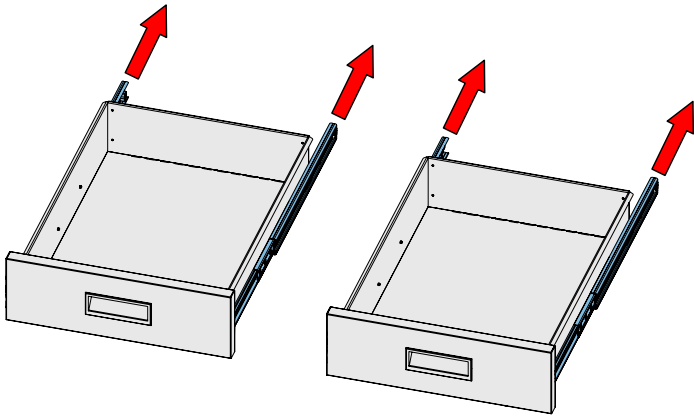

18

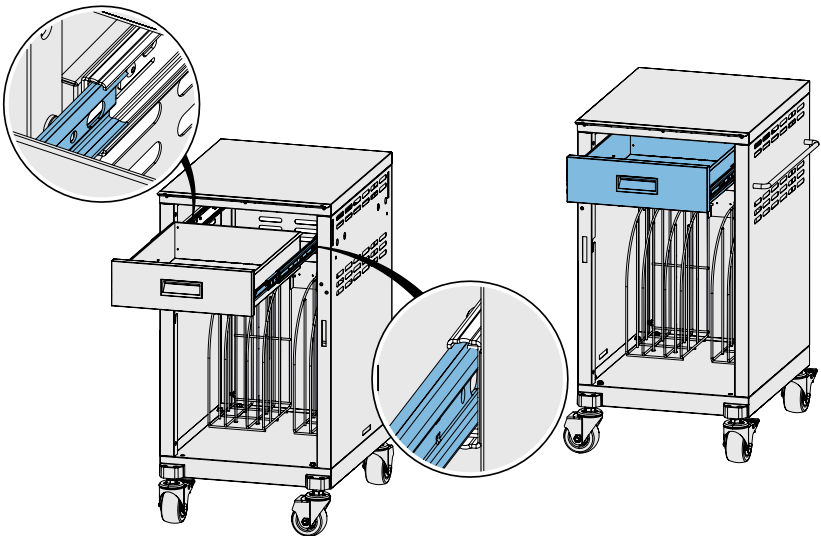

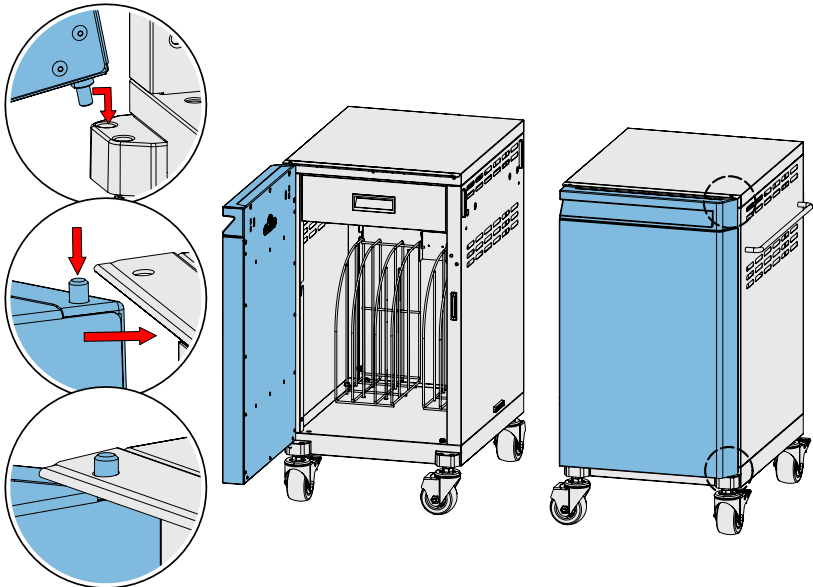
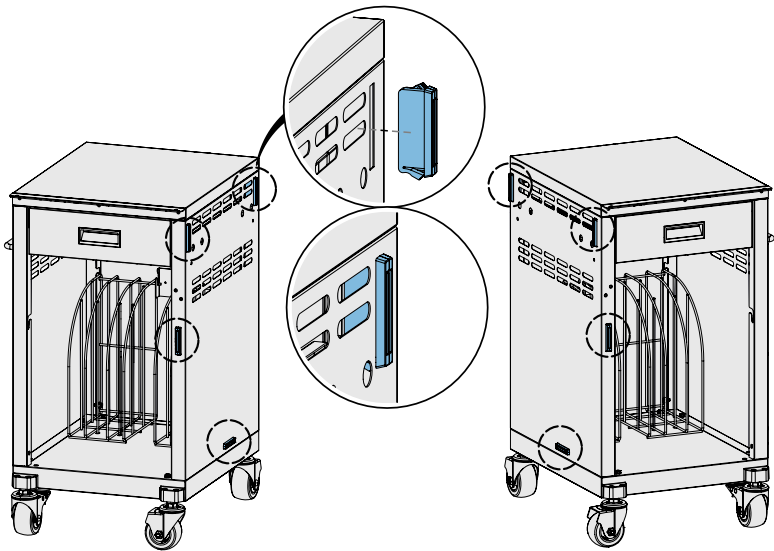

21

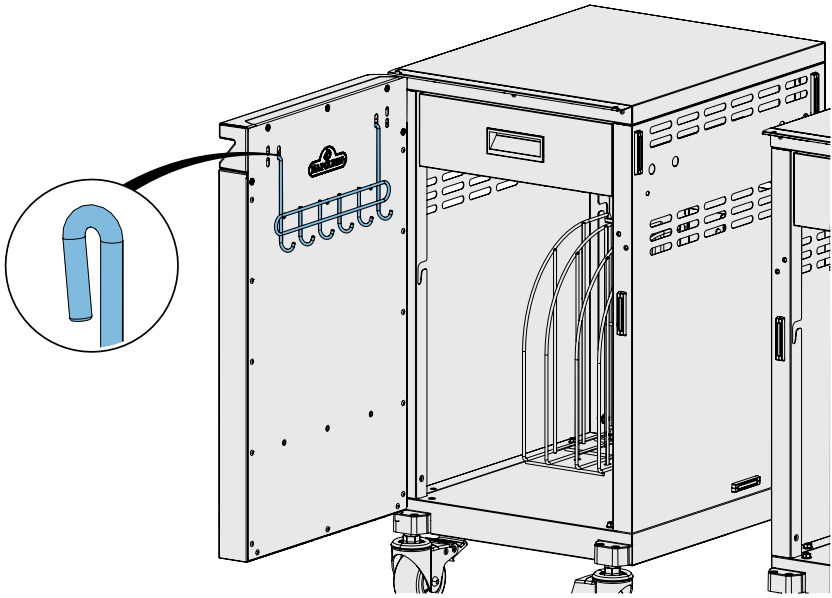

22

 x4

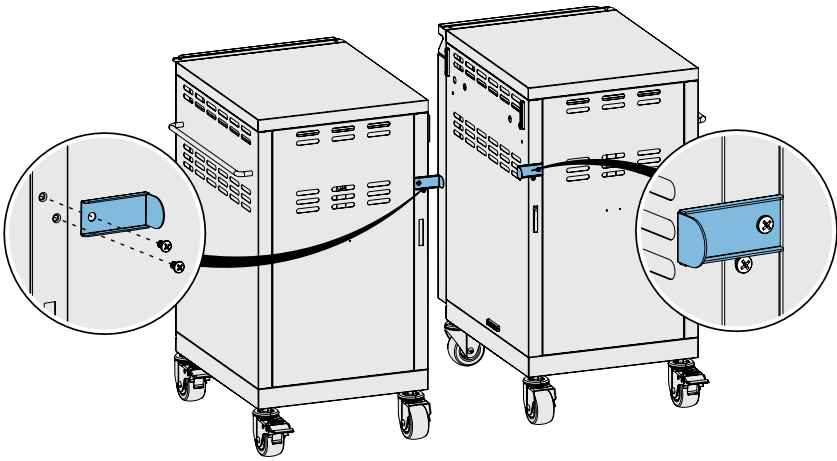

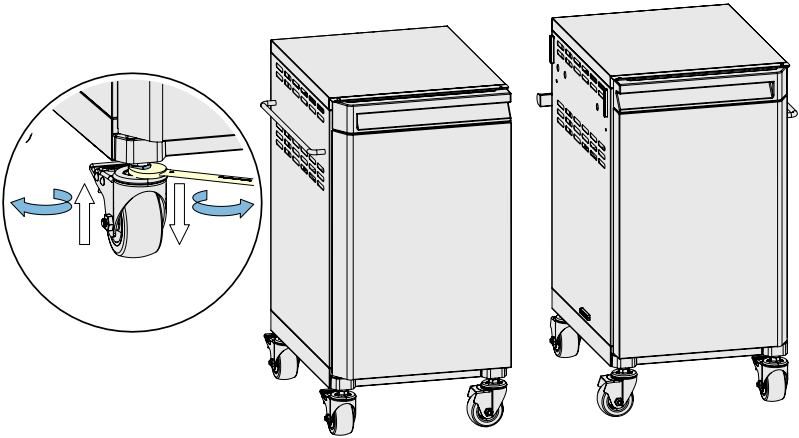

24

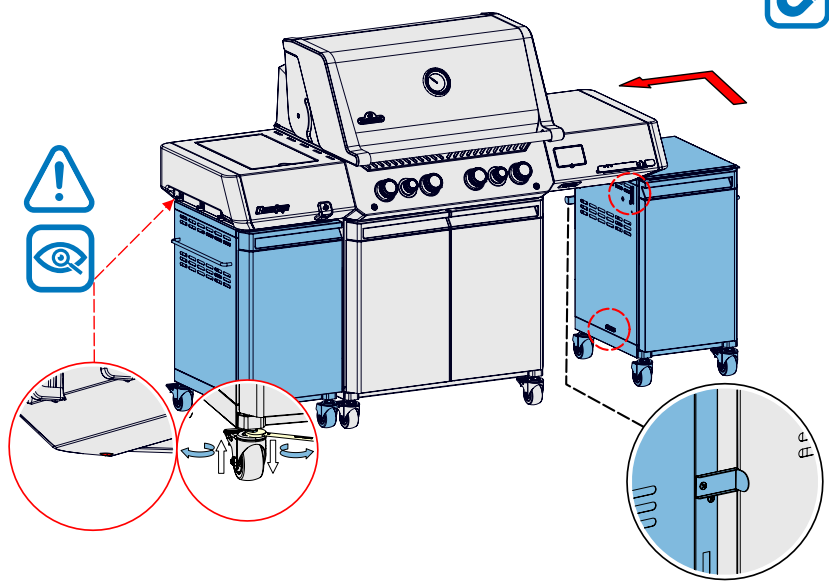

25

