

# EZ Connect Cover Control Accessory Kit

Model CCKIT-00A, Corded Version  
Model CCKIT-00, Hardwired (Non-Corded Version)

## Installation Instructions

# Kit de accesorio de control de cubierta EZ Connect

Modelo CCKIT-00A, versión con cable  
Modelo CCKIT-00, conexión integrada (versión sin cable)

## Instructions d'installation

# Trousse d'accessoires pour couvercle de commande EZ Connect

Modèle CCKIT-00A, Version avec cordon  
Modèle CCKIT-00, Câblé (Version sans cordon)

## Instrucciones de instalación

*Compatible with all InSinkErator  
EZ Connect Power Series and EZ Connect  
Advanced Series Models (including Contractor  
and Pro Models).*

*Compatible con todos los modelos  
InSinkErator EZ Connect Power Series y  
EZ Connect Advanced Series (incluidos los  
modelos Contractor y Pro).*

*Compatible avec tous les modèles de la  
série EZ Connect Power et de la série  
EZ Connect Advanced (y compris les  
modèles Contractor et Pro).*

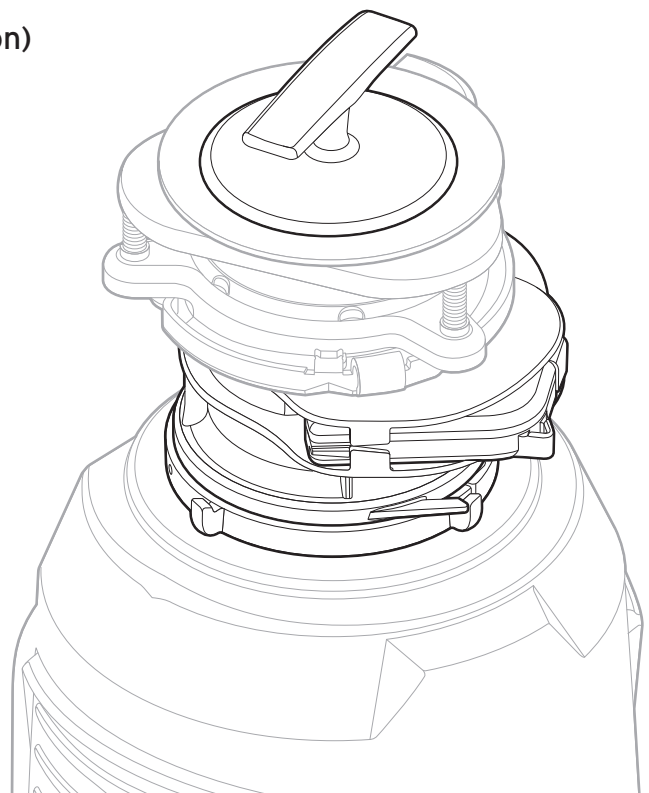

*Scan QR code to see installation video.*

*Escanee el código QR para ver un video de la instalación.*

*Balayer le code QR pour voir une vidéo de cette installation.*



**1-800-558-5700**



**262-233-2231**

®Registered trademark/TM Trademark of InSinkErator | ©2022 All rights reserved.

®Marca registrada/TM Marca comercial de InSinkErator | ©2022 Todos los derechos reservados.

®Marque déposée/TM Marque de commerce de InSinkErator | ©2022 Tous droits réservés.

## | Includes/Incluye/Comprend

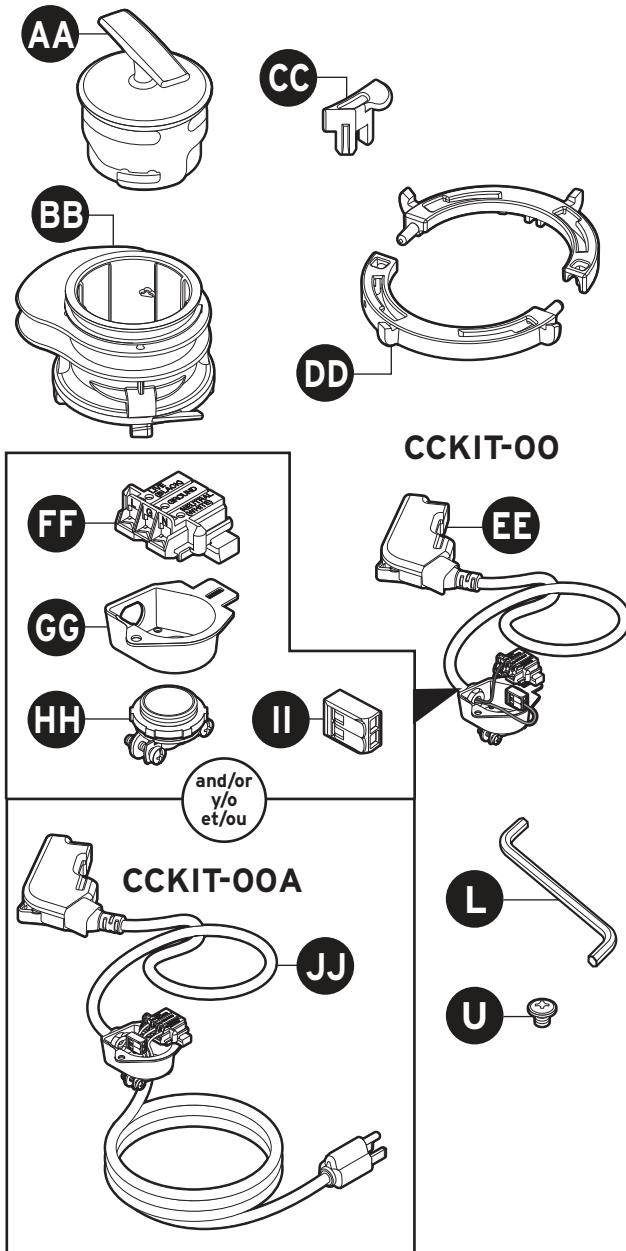

- |  |  |
|--|--|
| <b>AA.</b> Stopper                       | <b>HH.</b> Cable Strain Relief                             |
| <b>BB.</b> Anti-vibration Tube Extension | <b>II.</b> Wire Connector                                  |
| <b>CC.</b> Mounting Clip                 | <b>JJ.</b> Power Cord/Magnetic Switch/Mount Plate Assembly |
| <b>DD.</b> Collar Rings                  | <b>Supplied with Disposer</b>                              |
| <b>EE.</b> Magnetic Switch               | <b>L.</b> Wrenchette                                       |
| <b>Pre-assembled to EE</b>               | <b>U.</b> Ground Screw                                     |
| <b>FF.</b> EZ Connect Adapter            |  |
| <b>GG.</b> Mounting Plate                |  |

- |   |   |
|---|---|
| <b>AA.</b> Tapón                            | <b>HH.</b> Alivio de tensión de cable   |
| <b>BB.</b> Extensión del tubo antivibración | <b>II.</b> Conector de cable  |
| <b>CC.</b> Presilla de montaje              | <b>JJ.</b> Montaje del cable de alimentación/interruptor magnético/placa de montaje |
| <b>DD.</b> Anillos de soporte               | <b>Se proporciona con el triturador</b>   |
| <b>EE.</b> Interruptor magnético            | <b>L.</b> Llave Pequeña   |
| <b>Montados previamente al EE</b>           | <b>U.</b> Tornillo a tierra   |
| <b>FF.</b> Adaptador del cable EZ           |   |
| <b>GG.</b> Placa de montaje                 |   |

- |   |  |
|---|--|
| <b>AA.</b> Bouchon                          | <b>HH.</b> Collier de câble  |
| <b>BB.</b> Extension de tuyau antivibration | <b>II.</b> Connecteur de fils  |
| <b>CC.</b> Pince de montage                 | <b>JJ.</b> Cordon d'alimentation/Interrupteur magnétique/Plaque de montage |
| <b>DD.</b> Colliers de serrage              | <b>Fourni avec le broyeur</b>  |
| <b>EE.</b> Interrupteur magnétique          | <b>L.</b> Petite clé   |
| <b>Préassemblé sur EE</b>                   | <b>U.</b> Vis de mise à la terre   |
| <b>FF.</b> Adaptateur de cordon EZ          |  |
| <b>GG.</b> Plaque de montage                |  |

Tools and Materials Needed (not included)

Herramientas y materiales (no incluidos)

Outils et pièces (Non compris)

# | Safety Information/Información de seguridad/ Informations sur la sécurité

**⚠ DANGER** indicates a hazardous situation which, if not avoided, will result in death or serious injury.

**⚠ WARNING** indicates a hazardous situation which, if not avoided, could result in death or serious injury.

**⚠ CAUTION** indicates a hazardous situation which, if not avoided, could result in minor or moderate injury.

**NOTICE** is used to address practices not related to personal injury.

**SAFETY INSTRUCTIONS** (or equivalent) signs indicate specific safety related instructions or procedures.

**⚠ PELIGRO** peligrosa que, si no se evita, provocará lesiones graves o incluso la muerte.

**⚠ ADVERTENCIA** indica una situación riesgosa, la cual, si no se evita, puede ocasionar lesiones graves o incluso la muerte.

**⚠ PRECAUCION** indica una situación riesgosa, la cual, si no se evita, puede provocar heridas leves o moderadas.

**AVISO** hace referencia a prácticas que no presentan riesgos de generar lesiones personales.

**INSTRUCCIONES PARA SU SEGURIDAD** (o equivalentes) son señales que designan instrucciones o procedimientos específicos de seguridad.

**⚠ DANGER** indique une situation dangereuse qui, si elle n'est pas évitée, entraînera la mort ou une blessure grave.

**⚠ AVERTISSEMENT** indique une situation dangereuse qui, si elle n'est pas évitée, pourrait entraîner la mort ou une blessure grave.

**⚠ MISE EN GARDE** indique une situation dangereuse qui, si elle n'est pas évitée, pourrait entraîner une blessure mineure ou modérée

**AVIS** est utilisé pour décrire des pratiques qui ne sont pas liées à des blessures

**DIRECTIVES DE SECURITE** (ou l'équivalent) ces panneaux indiquent des directives ou des procédures concernant spécifiquement la sécurité.

**⚠ WARNING** Read these instructions carefully. Failure to follow the Installation, Operating and User-Maintenance Instructions may result in personal injury or property damage.

**⚠ WARNING SHOCK HAZARD**  
Turn off electric power at circuit breaker or fuse box.

## **NOTICE**

- Magnetic switch should be connected to wire connector and electrical connector.
- Using a metallic cleaning pad may damage the plastic throat of disposer.

**⚠ ADVERTENCIA** Lea atentamente estas instrucciones. Si no sigue las instrucciones de mantenimiento para el usuario, de funcionamiento y de instalación puede provocar lesiones personales o daños materiales.

**⚠ ADVERTENCIA PELIGRO DE DESCARGA ELÉCTRICA**  
Desconecte la energía eléctrica en la caja principal de fusibles o del disyuntor.

## **AVIS**

- El interruptor magnético debe conectarse al conector de cable y al conector eléctrico.
- Utilizar una almohadilla de limpieza metálica puede dañar la brida de plástico del triturador.

**⚠ AVERTISSEMENT** Lire ces instructions avec soin. Le non-respect des instructions d'installation, d'utilisation et d'entretien par l'utilisateur peut entraîner des blessures et des dommages matériels.

**⚠ AVERTISSEMENT DANGER D'ÉLECTROCUTION**  
Couper l'alimentation au tableau de distribution (retirer le fusible ou actionner le disjoncteur)

## **AVISO**

- L'interrupteur magnétique doit être raccordé au connecteur de fils et au connecteur électrique.
- L'utilisation d'un tampon de nettoyage métallique peut endommager la gorge en plastique du broyeur.

## Existing Disposer/Triturador existente/Broyeur existant

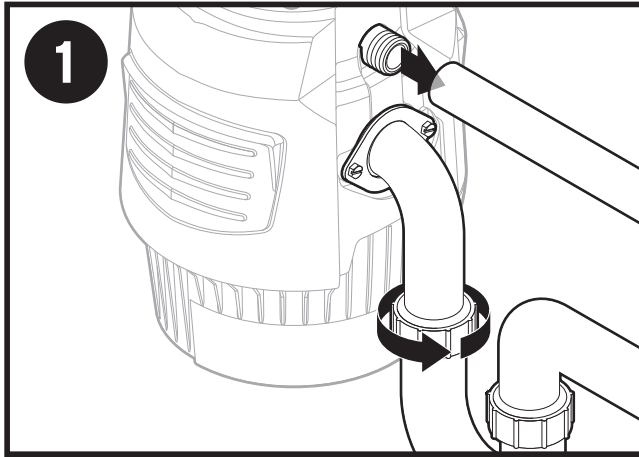

If you are replacing an **Existing Disposer**, continue to **Step 1**.  
Si tiene que reemplazar un **tritador existente**, continúe con el **Paso 1**.  
En cas de remplacement d'un **broyeur existant**, passer à l'étape 1.

If there is **No Existing Disposer**, disconnect sink drain and skip to **Step 3**.  
Si no existe un **tritador**, desconecte el desagüe del fregadero y continúe con el **Paso 3**.  
Dans le cas contraire, déconnecter le drain de l'évier et passer à l'étape 3.

Turn off electrical power at circuit breaker or fuse box. Disconnect drain trap from waste discharge tube. Disconnect dishwasher if connected to the disposer.

Desconecte la energía eléctrica en la caja principal de fusibles o del disyuntor. Desconecte la trampa de desagüe del tubo de descarga de desperdicios. Desconecte el lavaplatos si está conectado al triturador.

Couper l'alimentation au tableau de distribution (retirer le fusible ou actionner le disjoncteur). Déconnecter le robinet de vidange du tube de vidange. Déconnecter le lave-vaisselle s'il est connecté au broyeur.

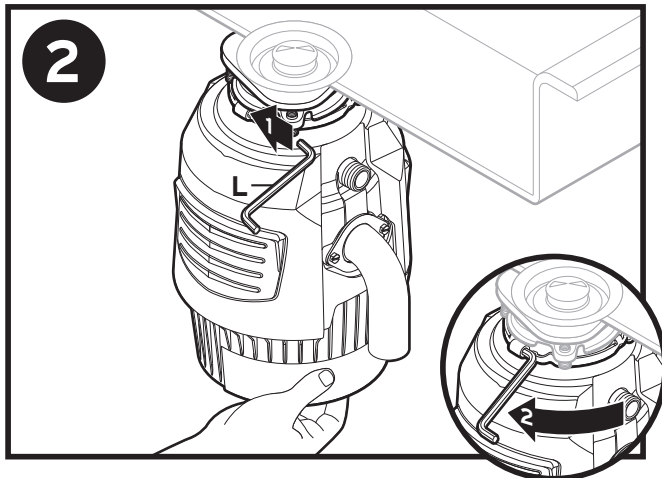

Support disposer, insert end of (L) into right side of mounting lug, and turn. Disposer will fall free.

**⚠ WARNING FALL HAZARD**

Sostenga el triturador, inserte el extremo de (L) en el lado derecho del anillo de montaje y gire. El triturador se liberará.

**⚠ PRECAUCION Peligro de caída**

Soutenir le broyeur, insérer l'extrémité de (L) dans le côté droit de la patte de fixation et tourner. Le broyeur se détach.

**⚠ MISE EN GARDE Danger de chute**

## Install Tube Extension/Instalar la extensión del tubo/Installer l'extension du tuyau

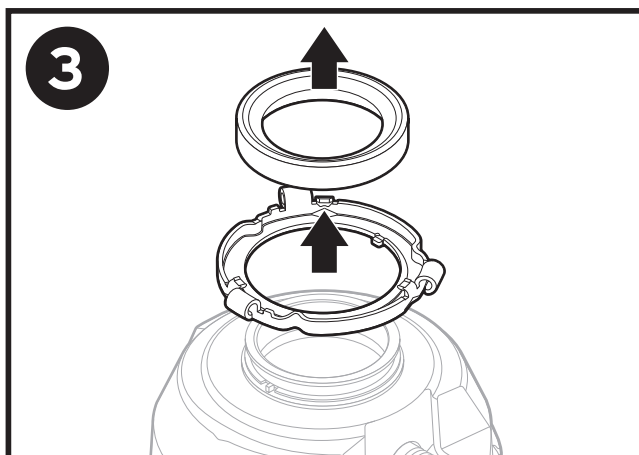

Remove rubber gasket and mounting ring from disposer.

Retire la junta de goma y el anillo de montaje del triturador.

Retirer le joint en caoutchouc et l'anneau de montage du broyeur.

## Install Tube Extension/Instalar la extensión del tubo/Installer l'extension du tuyau

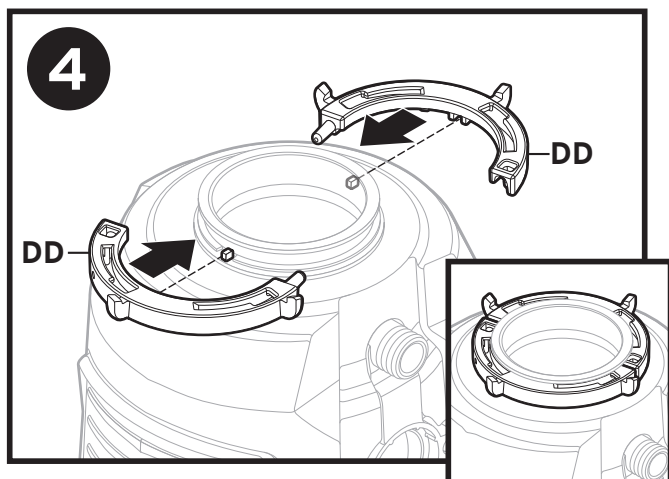

Assemble (DD) to top of disposer. Ribs on disposer must be aligned with cutouts on (DD).

**Note:** (DD) will not click together, nesting in place is sufficient at this point.

Monte los (DD) en la parte superior del triturador. Las líneas del triturador deben estar alineadas con los cortes de (DD).

**Advertencia:** (DD) no encajará, en este punto colocarlos en el lugar es suficiente.

Monter (DD) sur le haut du broyeur. Les rainures du broyeur doivent être alignées sur les découpes de (DD).

**Remarque :** (DD) ne s'emboîtera pas. À ce stade, il suffit de le placer en position.

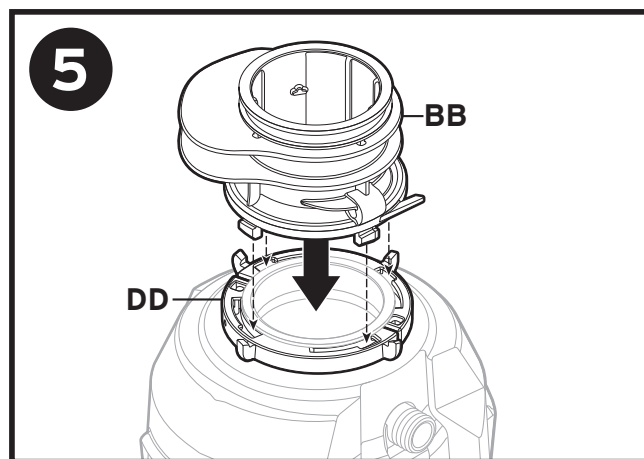

Insert the four tabs on bottom of (BB) with holes on (DD).

**Note:** Lubricate (BB) seal with liquid soap to ease rotation and ensure (BB) is firmly locked in place.

**Note:** Once snapped into position (BB) cannot be removed.

Inserte las cuatro fichas en la base de (BB) con los agujeros de (DD).

**Advertencia:** lubrique el precinto de (BB) con jabón líquido para facilitar la rotación, y asegúrese de que (BB) esté colocado firmemente en su lugar.

**Advertencia:** una vez que (BB) esté en su lugar, no se podrá quitar.

Insérer les quatre languettes en bas de (BB) avec les trous sur (DD).

**Remarque :** Lubrifier le joint (BB) avec du savon liquide pour faciliter la rotation et s'assurer que (BB) est fermement verrouillé en position.

**Remarque :** Une fois enclenché en position, (BB) ne peut pas être retiré.

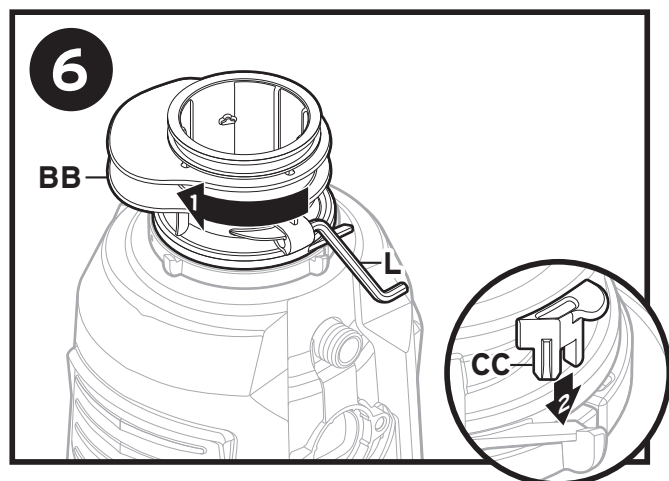

(1) Rotate (BB) with (L) OR a screwdriver until the latch features snap into position.

(2) Insert (CC) in pocket to ensure (BB) is fully latched.

(1) Rote (BB) con (L) O con un destornillador hasta que las funciones de cierre encajen en su lugar.

(2) Inserte (CC) en el hueco para asegurarse que (BB) está completamente cerrado.

(1) Faire tourner (BB) avec (L) OU avec un tournevis jusqu'à ce que les éléments de verrouillage s'enclenchent en position.

(2) Insérer (CC) dans la poche pour s'assurer que (BB) est complètement verrouillé.

## Connect the Electrical Supply/ Conectar el suministro eléctrico/Raccorder l'alimentation électrique

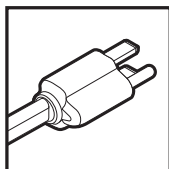

For **Corded Installation** go to  
 Para la **instalación por cable** consulte  
 Pour **une installation avec cordon**, passer à

7<sup>a</sup>

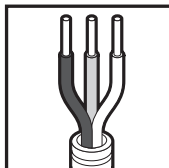

For **Hardwire Installation** go to  
 Para la **instalación de conexión integrada** consulte  
 Pour **une installation câblée**, passer à

7<sup>b</sup>

## Connect the Electrical Supply (Corded)/Conectar el suministro eléctrico (con cable)/Raccorder l'alimentation électrique (avec cordon)

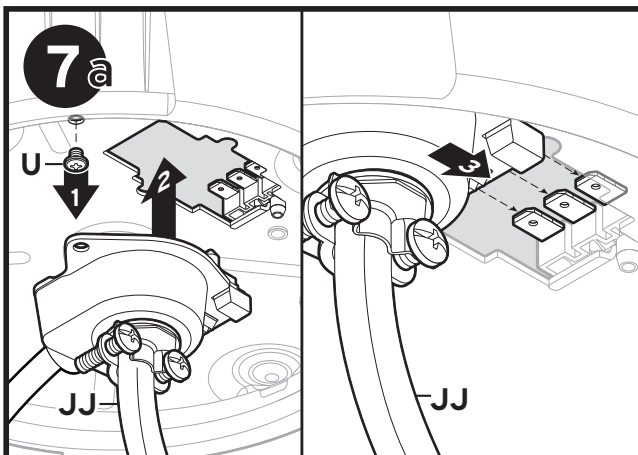

- (1) Remove (U) from bottom of disposer.
  - (2) Insert (JJ) into cut-out on bottom of disposer.
  - (3) Push (JJ) forward to connect power to disposer.
- (1) Retire (U) de la base del triturador.
  - (2) Inserte (JJ) en la separación en la base del triturador.
  - (3) Empuje (JJ) hacia adentro para conectar el triturador a la corriente.
- (1) Retirer (U) du fond du broyeur.
  - (2) Insérer (JJ) dans la découpe au fond du broyeur.
  - (3) Pousser (JJ) vers l'avant pour raccorder l'alimentation au broyeur.

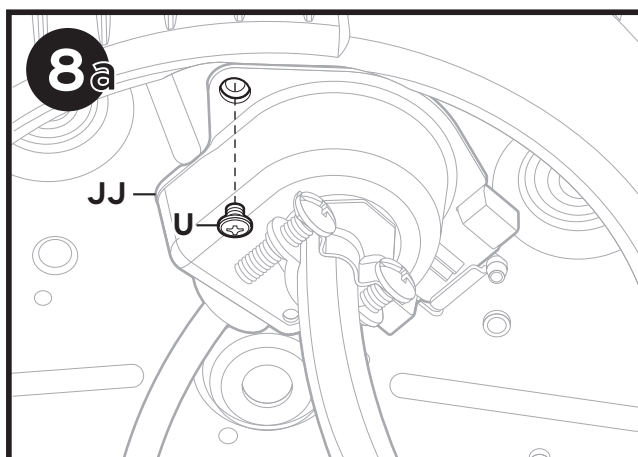

Install and tighten (U) through (JJ) cover plate and into bottom of disposer.

Continue to **step 14**.

Instale y ajuste (U) a través de la placa de cobertura de (JJ) y en la base del triturador.

Continúe con el **Paso 14**.

Installer et serrer (U) par la plaque de couvercle (JJ) et au fond du broyeur.

Continuer jusqu'à l'**étape 14**.

**Connect the Electrical Supply (Hardwire)/Conecte el suministro eléctrico (conexión integrada)/Raccorder l'alimentation électrique (câblé)**

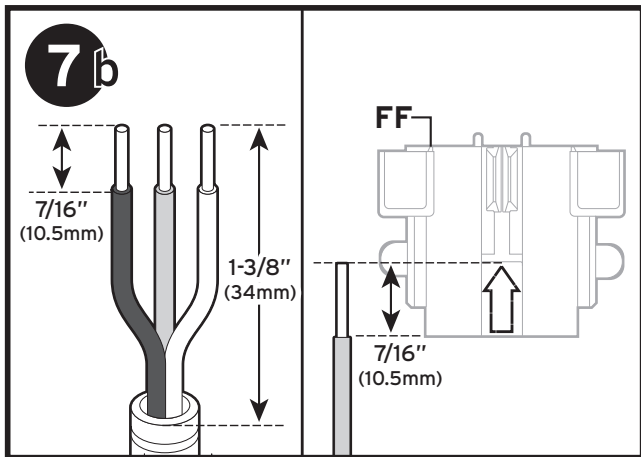

Prep wiring so that 1 3/8" extends from jacket. Strip wiring ends 7/16". Verify correct length with arrow embossed on underside of (FF).

Prepare el cableado para que se extienda un 1 3/8" (35 mm) del aislante. La línea del cableado finaliza en 7/16" (1,11 cm). Verifique la longitud correcta con la flecha que está en la parte inferior de (FF).

Préparer le câblage de sorte qu'il dépasse de la chemise de 3,5 cm. Dénuder les extrémités du câblage sur 1,1 cm. Vérifier que la longueur est correcte, avec la flèche en relief sur le côté de (FF).

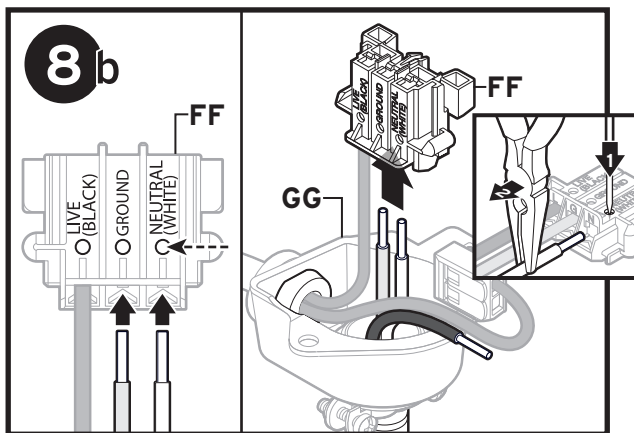

Verify proper wire connection locations on side of (FF): **Ground** (green/bare wire), **Neutral** (white wire). Insert wires into proper locations on (FF) and push to lock.

**Note:** If it is necessary to remove wiring: Place (FF) on firm surface. (1) Insert pointed end of nail (or similar pointed tool) into wire release and while pressing down firmly, (2) pull wire out using needle nose pliers.

Verifique los lugares de conexión de cable apropiados al costado de (FF): **a tierra** (cable verde/básico), **neutro** (cable blanco). Inserte los cables en el espacio apropiado en (FF) y presione para ajustar.

**Advertencia:** si es necesario retirar el cableado: coloque (FF) en una superficie firme. (1) Inserte el extremo puntiagudo del clavo (o una herramienta puntiaguda similar) en la salida del cable y mientras presiona hacia abajo firmemente, (2) tire del cable hacia afuera con unas pinzas de punta.

Vérifier que les raccordements sur le côté de (FF) sont corrects : **Terre** (vert/nu), **Neutre** (fil blanc). Insérer les fils aux emplacements corrects sur (FF) et pousser pour bloquer.

**Remarque :** Si le câblage doit être retiré : Placer (FF) sur une surface ferme. (1) Insérer l'extrémité pointue d'un clou (ou d'un outil pointu similaire) dans l'orifice de libération et tout en appuyant fermement, (2) retirer le fil à l'aide d'une pince à bec effilé.

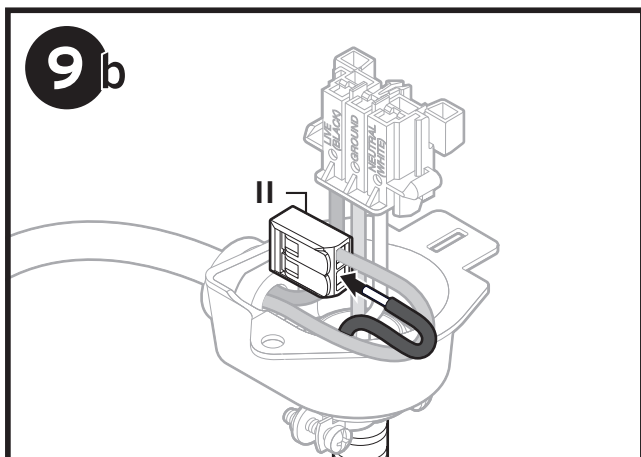

Install remaining cable prepped black wire into (II).

Instale el cable sobrante negro en (II).

Insérer le fil noir préparé du câble restant dans (II).

**Connect the Electrical Supply (Hardwire)/Conecte el suministro eléctrico (conexión integrada)/Raccorder l'alimentation électrique (câblé)**

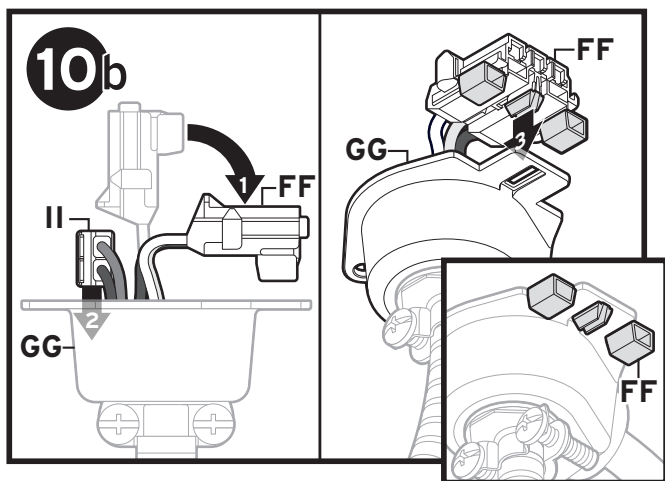

- (1) Bend (FF) downward (approximately 90°).
- (2) Align and push (FF) onto (GG) until plastic latch locks into (GG) slot.

- (1) Doble (FF) hacia abajo (aproximadamente 90°).
- (2) Alinee y presione (FF) en (GG) hasta que el cierre de plástico encaje en la ranura de (GG).

- (1) Courber (FF) vers le bas (environ 90°).
- (2) Aligner et pousser (FF) sur (GG) jusqu'à ce que le loquet en plastique se verrouille dans la fente (GG).

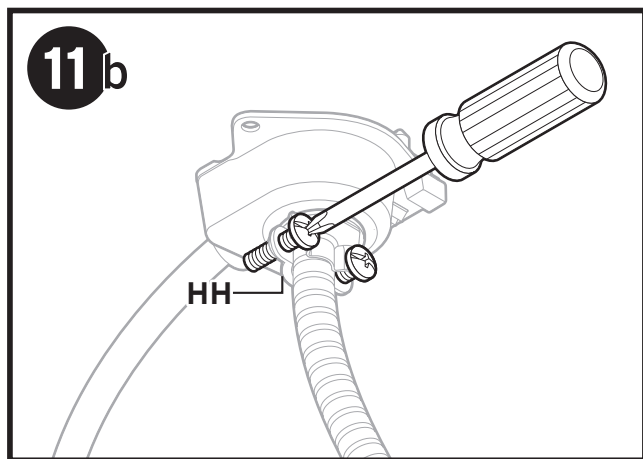

Tighten (HH) screws.

Ajuste los tornillos (HH).

Serrer les vis (HH).

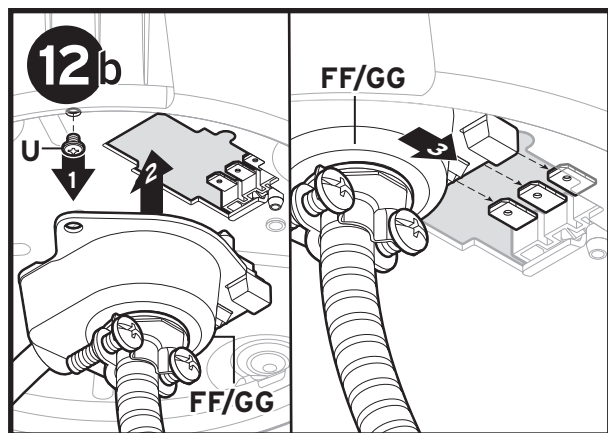

- (1) Remove (U) from bottom of disposer.
- (2) Insert (FF/GG) into cut-out on bottom of disposer.
- (3) Push (FF/GG) forward to connect power to disposer.

- (1) Quite (U) de la base del triturador.
- (2) Inserte (FF/GG) en la separación de la base del triturador.
- (3) Presione (FF/GG) para conectar el triturador a la corriente.

- (1) Retirer (U) au fond du broyeur.
- (2) Insérer (FF/GG) dans la découpe au fond du broyeur.
- (3) Pousser (FF/GG) vers l'avant pour raccorder l'alimentation au broyeur.

**Connect the Electrical Supply (Hardwire)/Conecte el suministro eléctrico (conexión integrada)/Raccorder l'alimentation électrique (câblé)**

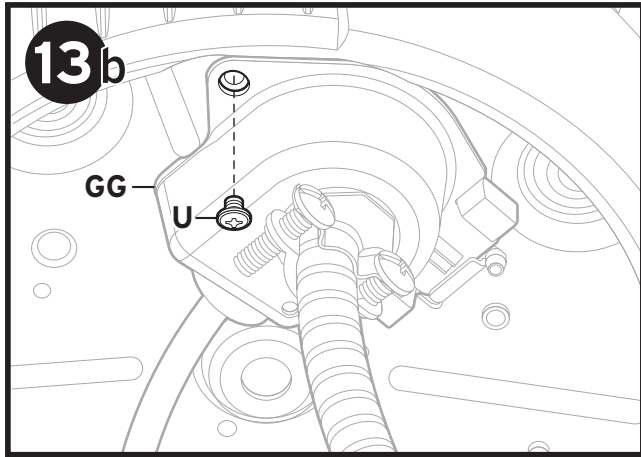

Install and tighten (U) through (GG) and into bottom of disposer.  
Instale y ajuste (U) a través de (GG) y en la base del triturador.  
Installer et serrer (U) par (GG) et au fond du broyeur.

**Final Installation/Instalación final/Installation finale**

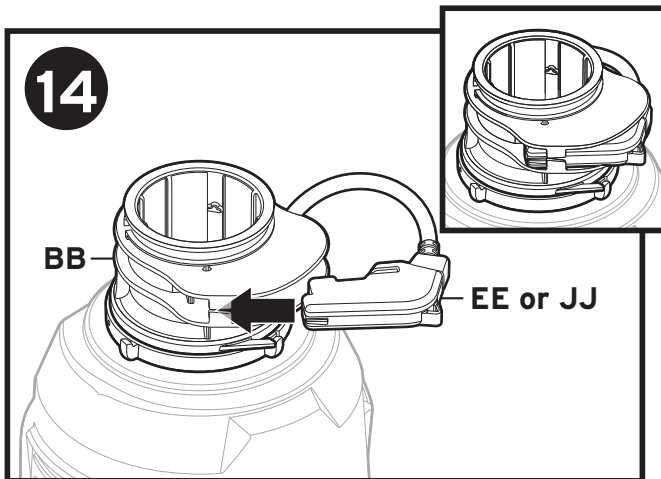

Slide magnetic switch (EE) or (JJ) into position on (BB).  
Go to **step 20 Disposer Installation Instructions** to complete installation.

Deslice el interruptor magnético (EE) o (JJ) en el lugar de (BB).  
Vaya al **Paso 20 Instrucciones para la instalación del triturador** a fin de completar la instalación.

Faire glisser l'interrupteur magnétique (EE) ou (JJ) en position sur (BB).

Passer à l'**étape 20 Instructions d'installation du broyeur** pour terminer l'installation.



**Scan QR code to view disposer installation video.**  
**Escanee el código QR para ver el vídeo de instalación del triturador.**  
**Balayez le code QR pour voir la vidéo d'installation du broyeur.**

## ENGLISH

### OPERATING INSTRUCTIONS (SAVE THESE INSTRUCTIONS)

1. Place food waste into disposer grind chamber. Do not pack chamber with waste. Run a strong flow of cold water and place stopper back in sink opening.
2. Place stopper in the fully **SEALED** (down) position.
3. Turn the stopper clockwise. The stopper will raise into the **PARK** position, allowing water to flow into the disposer grind chamber.

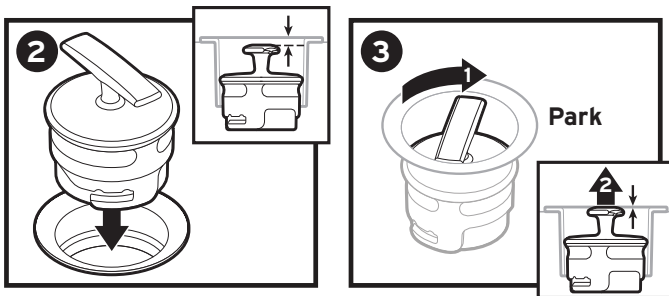

4. With stopper in **PARK** position, continue turning stopper clockwise until disposer **RUNS**.
5. After grinding, turn the stopper counter-clockwise into the **PARK** position, allowing water to flow into the disposer grind chamber.
6. To return to the **SEALED** position, continue turning stopper counter-clockwise until stopper drops down and seals the drain.

**Note:** Stopper must be in **SEALED** position to be removed.

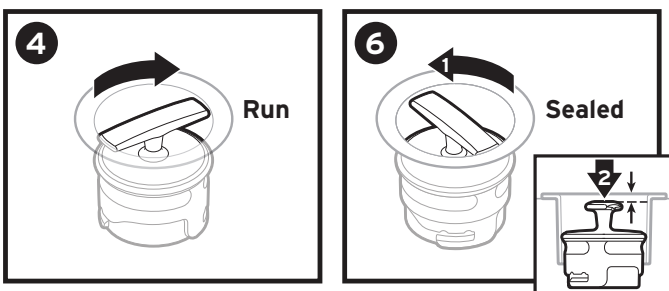

## ESPAÑOL

### INSTRUCCIONES DE OPERACION (GUARDE ESTAS INSTRUCCIONES)

1. Coloque los desperdicios de comida en la cámara de trituración del triturador. Tenga cuidado de que la cámara no quede llena de residuos. Deje circular un buen volumen de agua fría y coloque el tapón nuevamente en la abertura del fregadero.
2. Coloque el tapón en posición **SEALED** (sellado) (hacia abajo).
3. Gire el tapón en el sentido de las agujas del reloj. El tapón se levantará hacia la posición **PARK** (detenido), para permitir que el agua circule hacia la cámara de trituración del triturador.

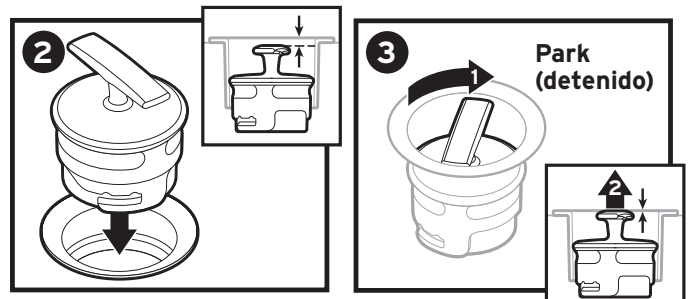

4. Con el tapón en la posición **PARK** (detenido), siga girándolo en el sentido de las agujas del reloj hasta que llegue a la posición **RUN** (en funcionamiento).
5. Después de la trituración, gire el tapón en el sentido contrario a las agujas del reloj hacia la posición **PARK** (detenido), para permitir que el agua circule hacia la cámara de trituración del triturador.
6. Para volver a la posición **SEALED** (sellado), siga girando el tapón en el sentido contrario a las agujas del reloj hasta que caiga y selle el drenaje.

**NOTA:** El tapón debe estar en posición **SEALED** (sellado) para retirarlo.

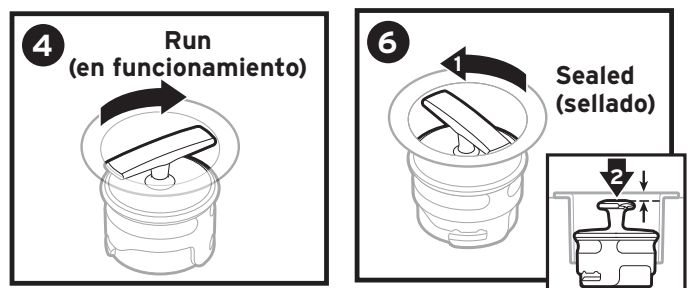

## INSTRUCTIONS D'ENTRETIEN PAR L'UTILISATEUR

### NETTOYAGE DU BROYEUR

1. Placer les déchets alimentaires dans la cuve de broyage du broyeur. Ne pas la remplir de déchets. Faire couler un fort débit d'eau froide et replacer le bouchon dans l'ouverture de l'évier.
2. Placer le bouchon en position **SEALED (SCELLÉE)** (vers le bas).
3. Tourner le bouchon dans le sens horaire. Le bouchon se soulevera en position **PARK (d'ARRÊT)** pour laisser l'eau s'écouler dans la cuve de broyage du broyeur.

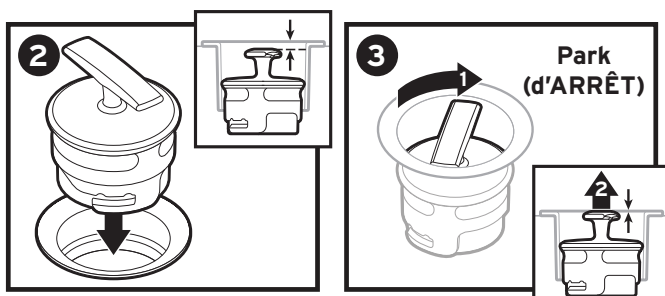

4. Avec le bouchon en position **PARK (d'ARRÊT)**, continuer de le tourner dans le sens horaire jusqu'à ce que le broyeur se mette en **RUN (MARCHE)**.
5. Après le broyage, tourner le bouchon dans le sens antihoraire jusqu'à la position **PARK (d'ARRÊT)** pour laisser l'eau s'écouler dans la cuve de broyage du broyeur.
6. Pour revenir à la position **SEALED (SCELLÉE)**, continuer à tourner le bouchon dans le sens antihoraire jusqu'à ce qu'il s'enfonce et scelle le drain.

**REMARQUE :** le bouchon doit être en position **SEALED (SCELLÉE)** pour l'enlever.

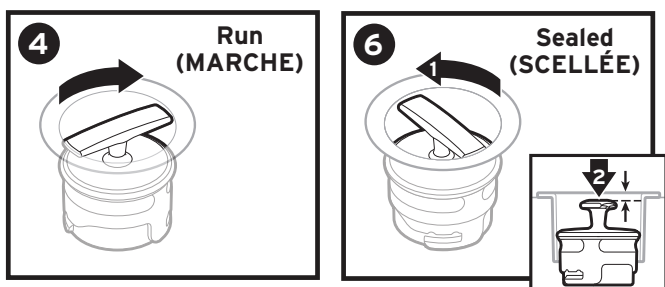

## WARRANTY INFORMATION

This limited warranty is provided by InSinkErator to the original consumer owner of this InSinkErator accessory (the "InSinkErator Accessory"), and any subsequent owner of the residence in which the Accessory was originally installed. InSinkErator warrants to Customer that your InSinkErator Accessory will be free from defects in materials and workmanship, subject to the time periods and the exclusions described below. If this Accessory is sold with an EZ Connect Power Series or EZ Connect Advanced Series Model (including Contractor or Pro Models), this Accessory's warranty life shall be for the period listed with the EZ Connect Power Series or EZ Connect Advanced Series Model (including Contractor and Pro Models) disposer it was sold with only, all other disposers are excluded. If this Accessory is sold separately, this Accessory's warranty life shall be for a period of one (1) year (the "Accessory Warranty Period"), commencing on the date of purchase where installed only on EZ Connect Power Series or EZ Connect Advanced Series (including Contractor or Pro Models). You will be required to show written documentation supporting your date of purchase. This limited warranty is subject to InSinkErator Accessory used by a consumer Customer for residential use only. YOUR SOLE AND EXCLUSIVE REMEDY UNDER THIS LIMITED WARRANTY SHALL BE LIMITED TO REPAIR OR REPLACEMENT OF THE INSINKERATOR ACCESSORY, PROVIDED THAT IF INSINKERATOR DETERMINES IN ITS SOLE DISCRETION THAT NEITHER REMEDY IS PRACTICABLE, INSINKERATOR MAY PROVIDE YOU A REFUND OF YOUR PURCHASE PRICE OR A CREDIT TOWARDS ANOTHER INSINKERATOR PRODUCT.

This limited warranty does not extend to and expressly excludes: losses or damages or the inability to operate your InSinkErator Accessory resulting from conditions beyond the InSinkErator's control including, without limitation, accident, alteration, misuse, abuse, neglect, negligence (other than InSinkErator's), failure to install, maintain, assemble, or mount the InSinkErator Accessory in accordance with InSinkErator's instructions or local electrical and plumbing codes. Wear and tear expected to occur during the normal course of use, including without limitation, cosmetic rust, scratches, dents or comparable and reasonably expected losses or damages. In addition to the above exclusions, this limited warranty does not apply to InSinkErator Accessory installed in a commercial or industrial application or Standard Series (Badger® models). **DISCLAIMER OF WARRANTIES: INSINKERATOR MAKES NO EXPRESS OR IMPLIED WARRANTY WHATSOEVER WITH RESPECT TO THE PRODUCT, INCLUDING BUT NOT LIMITED TO THE IMPLIED WARRANTIES OF MERCHANTABILITY AND FITNESS.** No employee, agent, dealer, or other person is authorized to alter this limited warranty or make any other warranty on behalf of InSinkErator. The terms of this limited warranty shall not be modified by the InSinkErator, the original owner, or their respective successors or assigns. InSinkErator is not responsible for any charges including labor associated with using this Accessory with Standard Series (Badger platform units).

## INFORMACIÓN DE GARANTÍA

InSinkErator proporciona esta garantía ilimitada al cliente original propietario del accesorio InSinkErator (el "Accesorio InSinkErator"), y a cualquier otro propietario posterior de la residencia en la que este se instaló originalmente. InSinkErator garantiza al Cliente que el Accesorio InSinkErator no tendrá defectos en los materiales o en la mano de obra, excepto en los períodos de tiempo y las situaciones que se mencionan a continuación. Si este accesorio se vende con el modelo EZ Connect Power Series o EZ Connect Advanced Series (incluidos los modelos Contractor y Pro), la duración de la garantía corresponderá al período indicado en el modelo de triturador EZ Connect Power Series o EZ Connect Advanced Series Model (incluidos los modelos Contractor y Pro) con el que se vendió. Se excluyen los demás trituradores. Si este accesorio se vende por separado, la duración de la garantía será de un (1) año (el "Período de garantía del accesorio"), a partir de la fecha de compra si se instala únicamente en los modelos EZ Connect Power Series o EZ Connect Advanced Series (incluidos los modelos Contractor y Pro). Se le pedirá que muestre la documentación escrita que acredite la fecha de compra. Esta garantía limitada está sujeta al Accesorio InSinkErator al que el cliente confiera un uso doméstico únicamente. SU ÚNICO Y EXCLUSIVO RECURSO SEGÚN LOS TÉRMINOS DE ESTA GARANTÍA LIMITADA SERÁ LA REPARACIÓN O EL REEMPLAZO DEL ACCESORIO INSINKERATOR; SIN EMBARGO, SI INSINKERATOR DETERMINA BAJO SU EXCLUSIVO CRITERIO QUE NINGUNO DE ESTOS DOS RECURSOS ES VIABLE, PODRÁ OFRECERLE UN REEMBOLSO POR EL PRECIO DE LA COMPRA O PROPORCIONARLE UNA NOTA DE CRÉDITO PARA ADQUIRIR OTRO PRODUCTO INSINKERATOR.

Esta garantía limitada no se extiende y excluye expresamente lo siguiente: pérdidas o daños, o la imposibilidad de operar el Accesorio InSinkErator debido a condiciones que escapan al control de InSinkErator, incluidas, entre otras, accidentes, modificaciones, uso incorrecto, abuso, descuido, negligencia (que no sea responsabilidad de InSinkErator) o fallas en la instalación, mantenimiento, armado o montaje del Accesorio InSinkErator según las instrucciones de InSinkErator o los códigos locales eléctricos y de plomería. Desgaste como resultado del uso normal del producto, incluidos, entre otros, la oxidación de la superficie, rayones, abolladuras o daños esperables similares y razonables. Además de las excepciones descritas anteriormente, esta garantía limitada no se aplica en caso de que los Accesorios InSinkErator se instalen para fines industriales o comerciales o en Standard Series (modelos Badger®) **EXCLUSIÓN DE GARANTÍAS: INSINKERATOR NO OTORGA NINGUNA GARANTÍA EXPRESA O IMPLÍCITA CON RESPECTO AL PRODUCTO, INCLUIDAS, ENTRE OTRAS, LAS GARANTÍAS IMPLÍCITAS DE COMERCIABILIDAD E IDONEIDAD.** No se autoriza a ningún empleado, agente, distribuidor ni otra persona a alterar esta garantía limitada o a brindar cualquier otra garantía en nombre InSinkErator. Ninguna persona podrá modificar los términos de esta garantía limitada independientemente de si se trata de InSinkErator, el propietario original o sus respectivos sucesores o beneficiarios. InSinkErator no se hace responsable de los gastos, incluida la mano de obra, asociados al uso de este Accesorio con Standard Series (unidades de la plataforma Badger).

## INFORMATIONS DE GARANTIE

La présente garantie limitée est offerte par InSinkErator au propriétaire original de cet accessoire InSinkErator (l'« accessoire InSinkErator » et à tout propriétaire subséquent de la résidence dans laquelle l'accessoire a été installé à l'origine. InSinkErator garantit à l'acheteur que l'accessoire InSinkErator sera libre de défauts de matériaux et de fabrication, sous réserve des périodes et des exclusions décrites ci-dessous. Si le présent accessoire est vendu avec un modèle de la série EZ Connect Power ou de la série EZ Connect Advanced (y compris les modèles Contractor ou Pro), la durée de sa garantie sera la période indiquée avec le broyeur de la série EZ Connect Power ou de la série EZ Connect Advanced (y compris les modèles Contractor et Pro) avec lequel il a été vendu uniquement; tous les autres broyeurs sont exclus. Si le présent accessoire est vendu séparément, la durée de sa garantie sera d'un (1) an (la « période de garantie de l'accessoire »), à compter de la date d'achat lorsqu'il est installé uniquement sur des modèles de la série EZ Connect Power ou de la série EZ Connect Advanced (y compris les modèles Contractor ou Pro). Vous devrez présenter une documentation écrite prouvant la date d'achat. Cette garantie limitée n'est valide que si l'accessoire InSinkErator est utilisé par le client dans un cadre résidentiel. **VOTRE SEUL ET EXCLUSIF RECOURS EN VERTU DE LA PRÉSENTE GARANTIE LIMITÉE SE LIMITE À LA RÉPARATION OU AU REMPLACEMENT DE L'ACCESSOIRE INSINKERATOR, ENTENDU QUE, SI INSINKERATOR DÉTERMINE À SON ENTIÈRE DISCRÉTION, QU'AUCUN RECOURS N'EST POSSIBLE, INSINKERATOR POURRA VOUS PROPOSER LE REMBOURSEMENT DE VOTRE PRIX D'ACHAT OU UN CRÉDIT POUR L'ACHAT D'UN AUTRE PRODUIT INSINKERATOR.**

La présente garantie limitée ne s'étend pas et exclut expressément : les pertes ou les dommages ou l'incapacité à utiliser l'accessoire InSinkErator en raison de conditions indépendantes de la volonté d'InSinkErator, y compris sans en exclure d'autres, les accidents, les altérations, les mauvaises utilisations, les abus, la négligence (autre que celle d'InSinkErator), le défaut d'installer, de maintenir, d'assembler ou de monter l'accessoire InSinkErator conformément aux directives d'InSinkErator ou aux codes locaux de plomberie ou d'électricité. L'usure découlant d'une utilisation normale, y compris, sans s'y limiter, les taches de rouille, les égratignures, les bosselures et les pertes ou dommages similaires et raisonnablement attendus. En plus des exclusions ci-dessus, la présente garantie limitée ne s'applique pas à un accessoire InSinkErator installé dans une application commerciale ou industrielle ou avec les modèles de la série Standard (Badger®). **EXCLUSIONS DE GARANTIE : INSINKERATOR N'OFFRE AUCUNE GARANTIE EXPRESSE OU IMPLICITE DE TOUTE SORTE EN CE QUI CONCERNE CE PRODUIT, Y COMPRIS SANS S'Y LIMITER, DES GARANTIES IMPLICITES DE VALEUR MARCHANDE OU D'ADAPTATION.** Aucun employé, agent, dépositaire ou autre personne n'est autorisé à modifier cette garantie limitée ou à effectuer toute autre garantie au nom d'InSinkErator. Les conditions de cette garantie limitée ne doivent pas être modifiées par InSinkErator, le propriétaire original ou leurs successeurs ou ayant droit respectifs. InSinkErator n'est pas responsable des frais, y compris les frais de main-d'œuvre associés à l'utilisation de cet accessoire avec les modèles de la série Standard (unités de la plate-forme Badger).