



EN

USER MANUAL

for Segway E-bike Xafari

www.segway.com

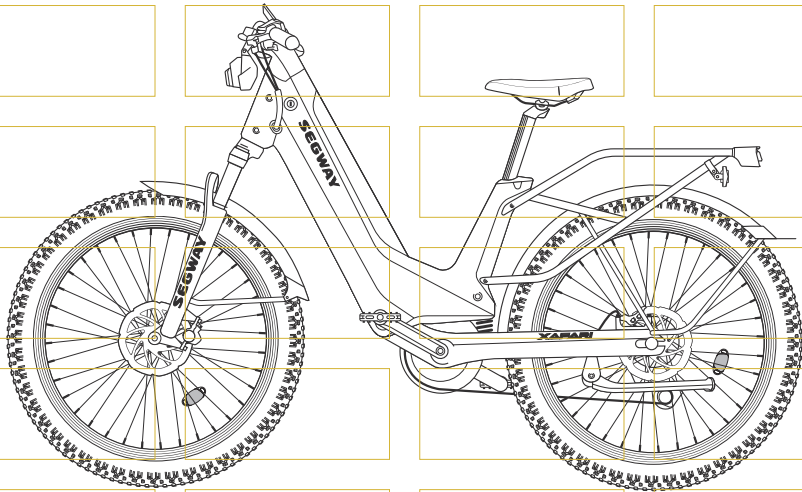

Welcome

Thank you for choosing Segway E-bike Xafari. This product is an eBike which is a two wheeled electrical/mechanical device provided with functional pedals that includes one motor to either assist the rider when pedaling (EPAC versions) or provide motive power to the wheels directly by pressing throttle when the rider is not pedaling.

Segway E-bike Xafari is easy to operate, safe and comfortable to ride, and is promising to be environmentally-friendly.



Scan the QR code to watch the videos of how to assemble the Segway E-bike Xafari.

EN_Contents				01
FR_Catalogue.....				49
ES_Catálogo				97

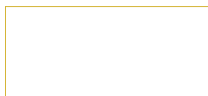
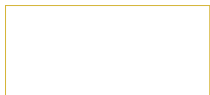

Contents

EN

1. Packing List				02
2. Diagrams				04
3. Installation Instructions.....				08
4. Operating Instructions				16
5. Intelligent Functions.....				22
6. Apple Find My network.....				25
7. Warnings.....				28
8. Specifications.....				31
9. User Maintenance Instructions.....				33
10. Trademark and Certifications.....				42

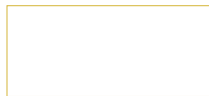
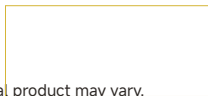
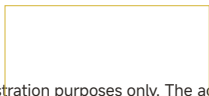
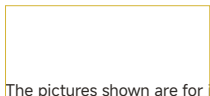
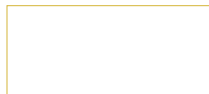
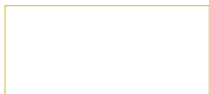
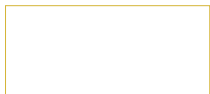

The pictures shown are for illustration purposes only. The actual product may vary.

1 Packing List

Segway E-bike Xafari×1

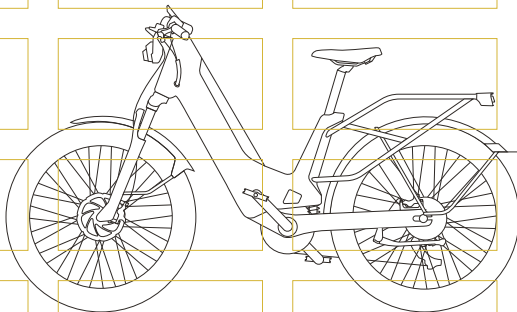

Accessories



User Instructions

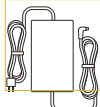

Charger×1



Pedal×2



*Multifunction Tool×1



*Pedal Wrench×1

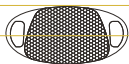

Wheel Reflector×2

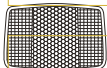

Front Reflector×1



Rear Reflector×1

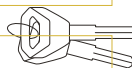

Key×2

*Specifications of Tools

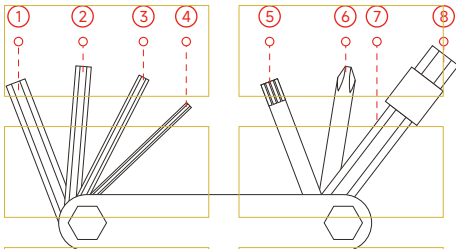

Multifunction Tool × 1			
NO.	Name	Specifications	Qty.
①	5# Allen Wrench	3/16" (5.0 mm)	1
②	4# Allen Wrench	5/32" (4.0 mm)	1
③	3# Allen Wrench	1/8" (3.0 mm)	1
④	2.5# Allen Wrench	3/32" (2.5 mm)	1
⑤	Torx Key Wrench	T25	1
⑥	Cross Driver	Ph1	1
⑦	6# Allen Wrench	1/4" (6.0 mm)	1
⑧	8# Allen Socket Wrench	5/16" (8.0 mm)	1

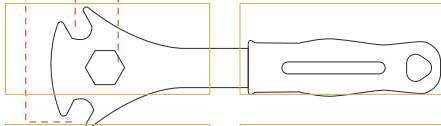
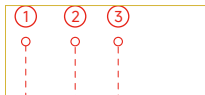

Pedal Wrench × 1	
NO.	Specifications
①	0.56" (14.0 mm)
②	0.6" (15.0 mm)
③	0.87" (22.0 mm)



2 Diagrams

Vehicle Diagram

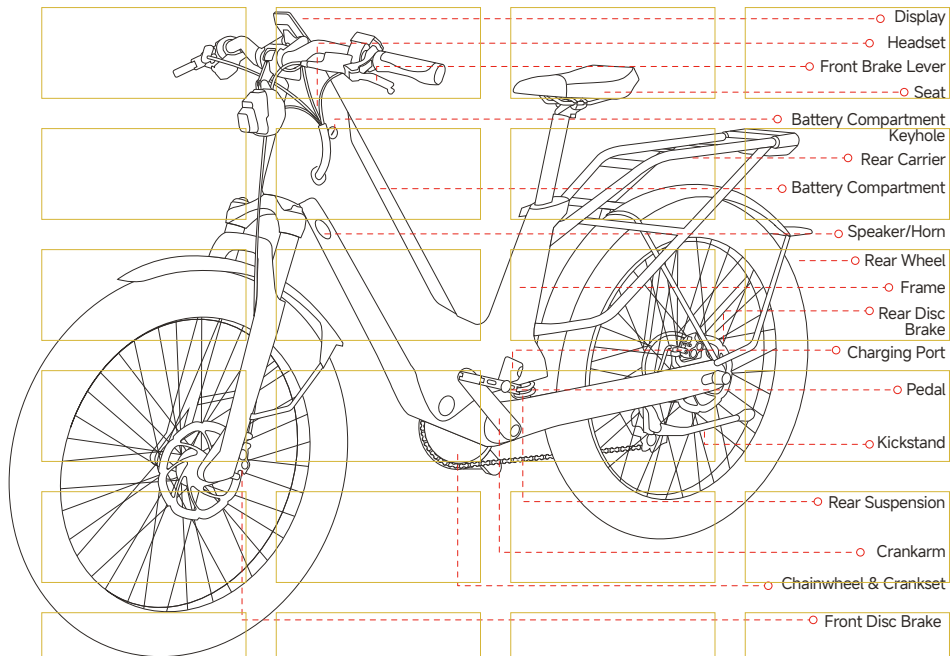

Handlebar

Rear Brake Lever

DRL (Daytime Running Lamp)

Headlight

Phone Charging Port

Seat Post

Seat Post Quick-Release

Rear Mudguard

Front Suspension

Front Mudguard

Hub Motor

Cassette

Rear Derailleur

Chain

Front Wheel

Taillight

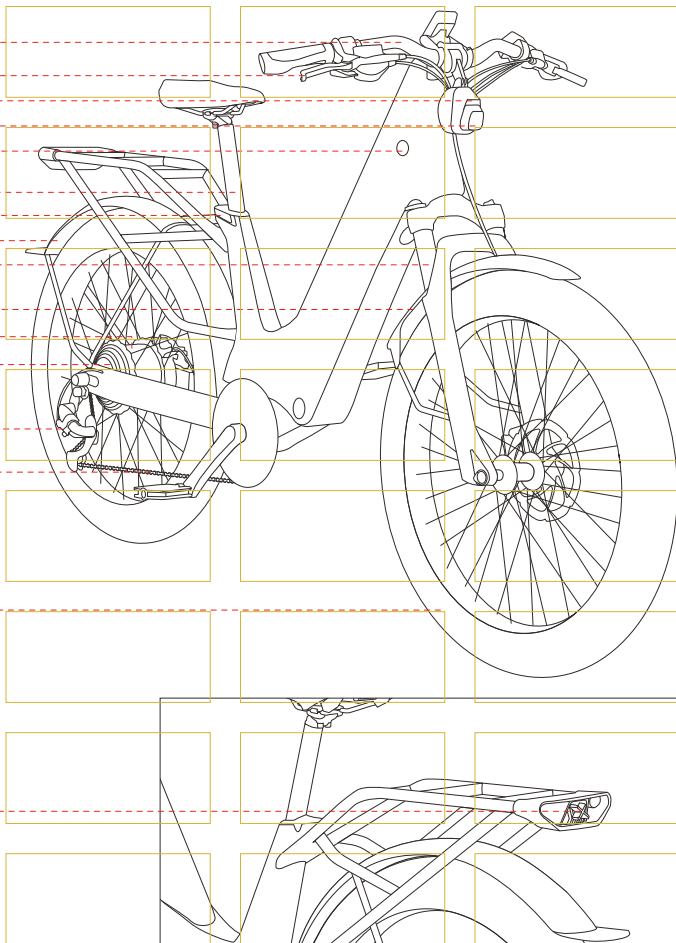

Handlebar Button Diagram

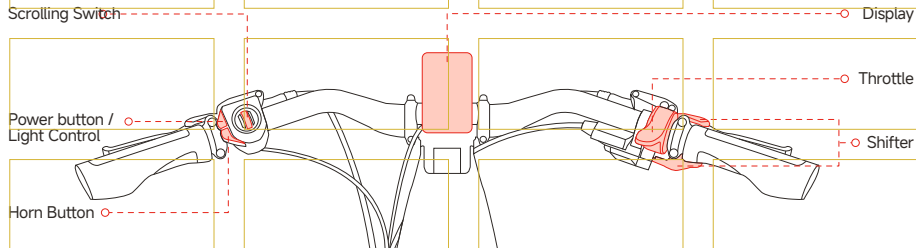

Items	Basic Operation and Function
Display	Display basic info of E-bike, Music Play Center, Control Center, etc.
Horn Button	Press to use horn.
Power Button / Light Control	At a complete stop, press and hold to power on/off E-bike. When E-bike is powered on, press to turn on/off high-beam light.
Scrolling Switch	Scroll up and down to adjust assisting power. Press left of right button to switch display pages. Press scrolling wheel to confirm operation.
Throttle	Press throttle to speed up.
Shifter	When riding E-bike, squeeze

Display Diagram

Homepage

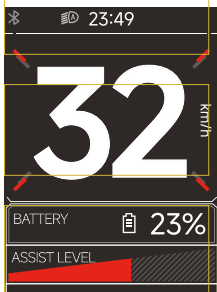

Riding Data Page

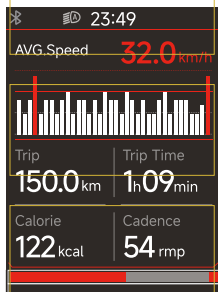

Navigation Page



Music Play Center

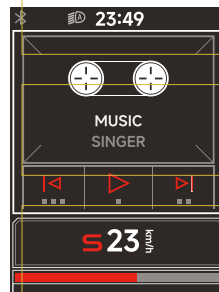

Control Center

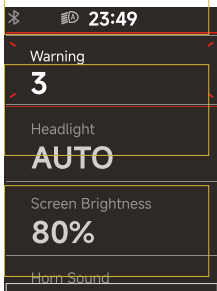

You can do multiple settings in Control Center, including but not limited to enabling/disabling Walk Mode, adjusting screen brightness, choosing horn sound effect and language, as well as checking vehicle's warnings.

* The UI of display may be varied in accordance with the firmware update.

3 Installation Instructions

Installation of Handlebar

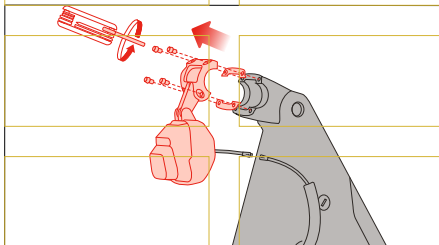

1. Unscrew 4 screws on the handlebar raiser by the Allen wrench of multifunction tool and take out the raiser panel.

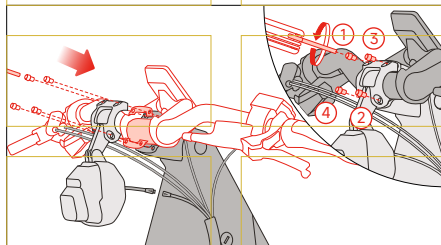

2. Align the central position of handlebar (display holder) with the handlebar raiser base, then cover the raiser panel and tighten 4 screws in the order (as shown in the picture).

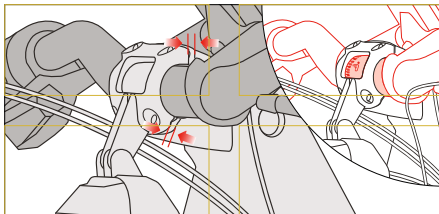

• Please ensure that the "H" logo is centered horizontally under the handlebar raiser panel, and the upper and lower spacing between the raiser panel and the raiser base shall remain consistent.

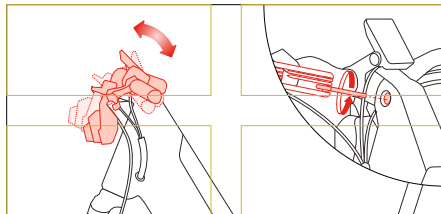

• You can loose the Allen screw in headset and adjust the pitch angle of handlebar. Remember to tighten the screw after adjustment.

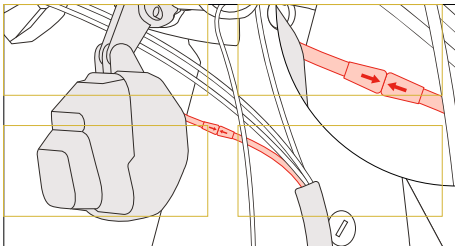

3. As shown in the picture, align the arrows and connect the headlight connectors.

Installation of Wheels

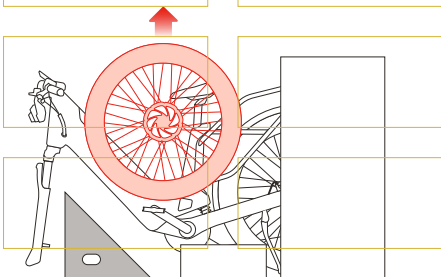

1. Take front wheel out from the triangular lining and set the front wheel aside properly.

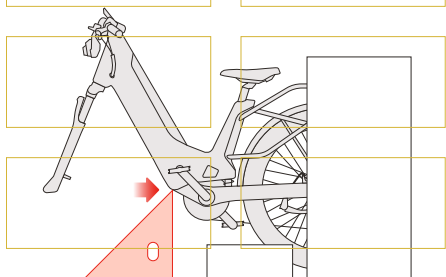

2. As shown in the picture, lift E-bike up and tilt the triangular lining towards the front of the E-bike by 90 degrees, then make one terminal of the triangular lining support the bottom (beside the Chainwheel & Crankset) of the E-bike .

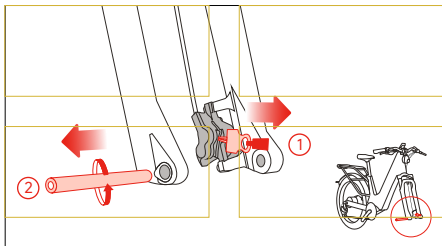

3. Pull out the brake protector and unscrew the front axle counterclockwise to remove it from front fork.

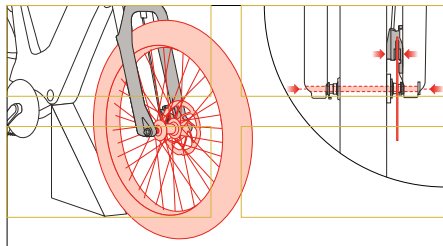
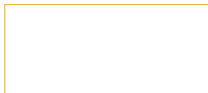

4. Install the front wheel onto the front fork (with the disc brake on the left), with the braking disc aligning with the front brake caliper and the axle hole of front fork aligning with wheel center hole.

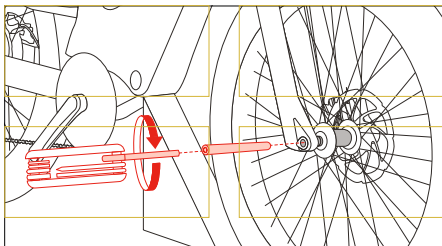
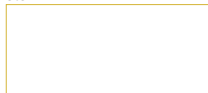
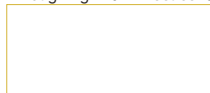

5. Insert the front axle into the wheel center hole from the left side (the side without braking disc), then tighten the axle with the Allen wrench of multifunction tool.

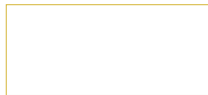
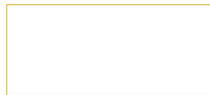
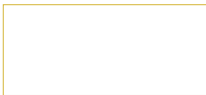
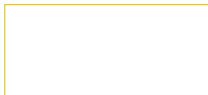
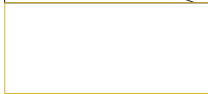
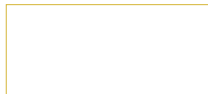
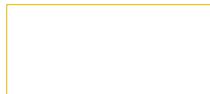

Installation of Pedals

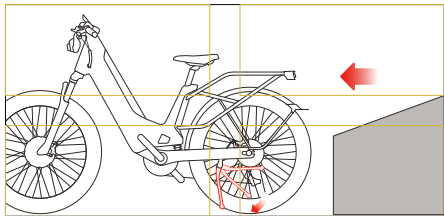
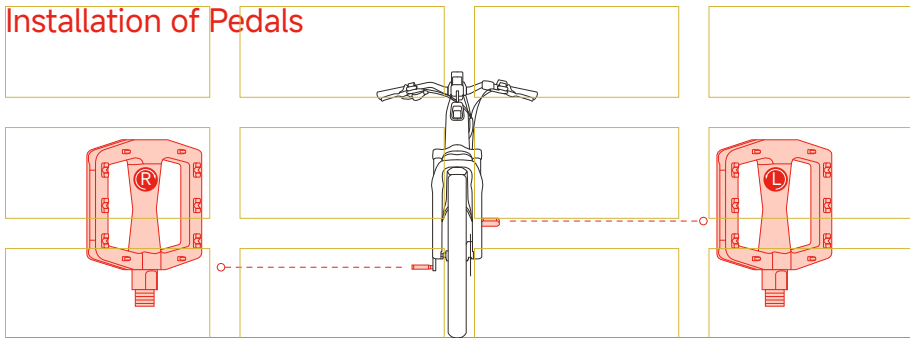

1. Push E-bike forward out of the box then unfold the kickstand.

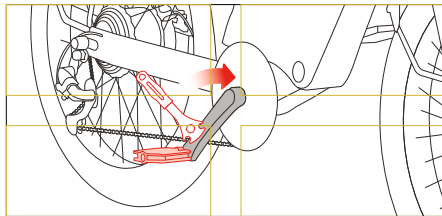

2. Install left pedal onto the crankarm by counterclockwise twisting the pedal with the Allen wrench.

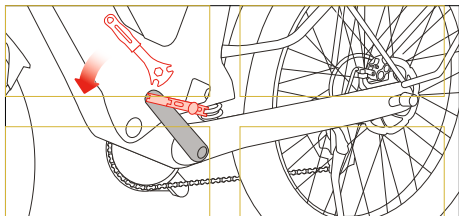

3. Install right pedal onto the crankarm by clockwise twisting the pedal with the Allen wrench.

Installation of Reflectors

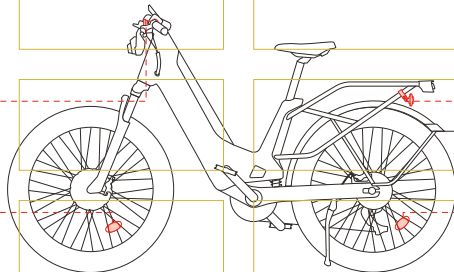
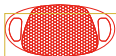

Front Reflector

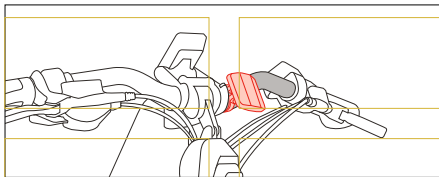

1. As shown in the picture, install the front reflector's hoop onto the handlebar, with the reflector facing forward.

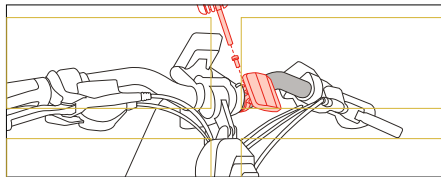

2. Tighten the screw with Allen wrench of the multifunction tool from top.

Rear Reflector

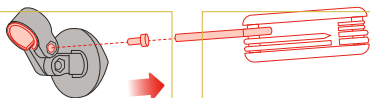

1. As shown in the picture, unscrew the screw on the reflector's hoop by Phillips driver of multifunction tool, with the rubber ring attached on the inner part of the hoop.

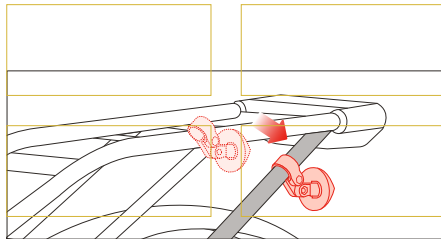

2. Pull apart reflector's hoop slightly and install the hoop onto the left part of E-Bike's rear carrier.

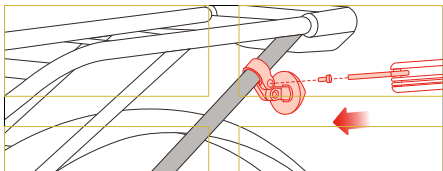

3. Install the screw and fix the reflector hoop.

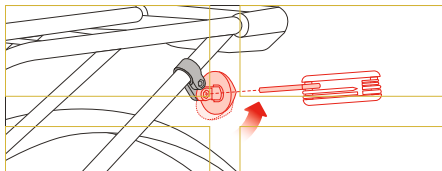

4. Loosen but do not unscrew the screw of reflector, adjust the reflector and make it face backward, then fully tighten the screw.

Wheel Reflectors

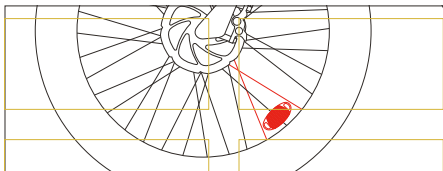

1. As shown in the picture, locate a wheel reflector between a pair of adjacent two spokes on the same side of the front wheel.

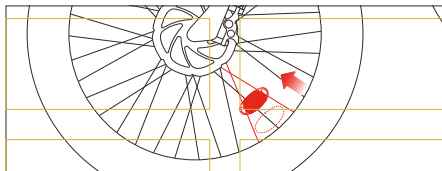

2. Lightly press the reflector towards the wheel center.

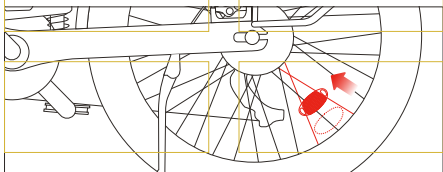

3. Install the wheel reflector into the rear wheel in the same way.

Installation of Front Mudguard

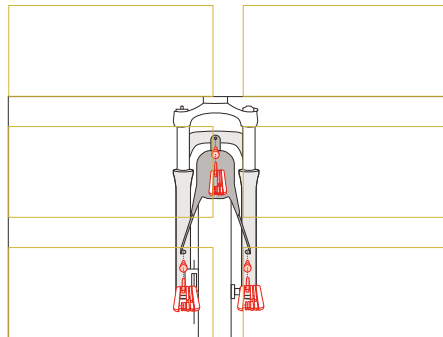
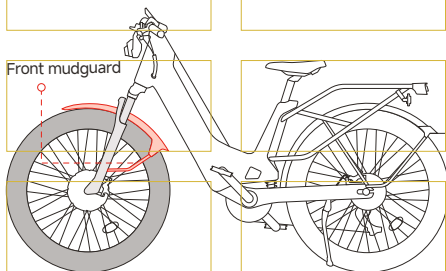

1. As shown in the picture, locate the front mudguard between the front fork and wheel.

2. Align the screw holes of mudguard support and top position with the screw holes on the left and right sides of front fork and its top position separately, then tighten 3 screws by the Allen wrench of the multifunction tool.

Saddle Height Adjustment

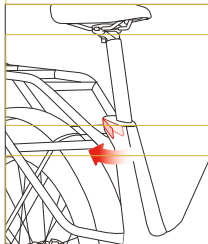

1. Unfold the quick-release lever of the saddle.

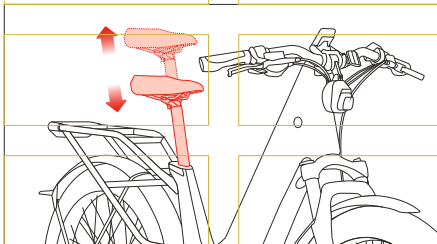

2. Adjust the height of saddle. (It is recommended to adjust it to the same height as your crotch.)

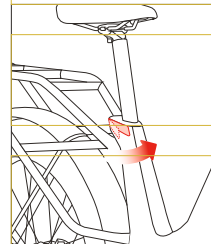

3. Fold the quick-release lever after the adjustment.

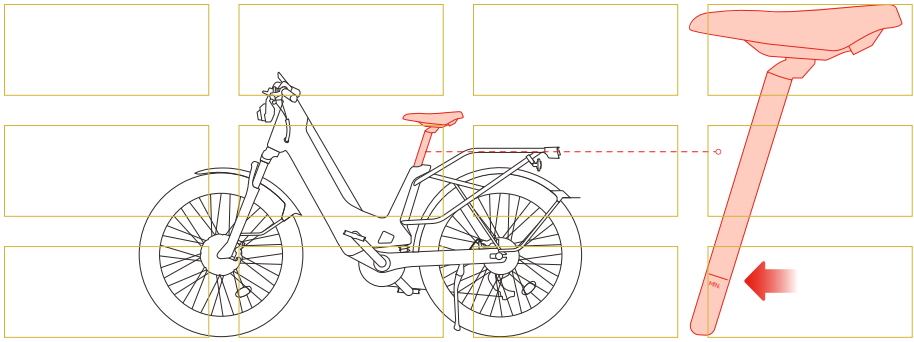

* Adjustable Range of Saddle Height

The maximum height is marked on the saddle stem. Ensure the mark to be unexposed when adjusting the saddle.

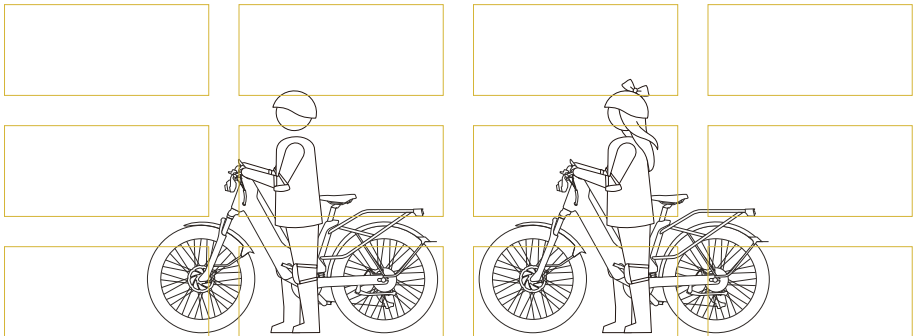

* Standover Height Measurement

Segway Xafari is an ebike with a Step-Thru frame. Therefore, standover height measurement is no longer applicable. The limiting dimension is determined by the saddle height range. You must be able to adjust your saddle position as described in "Adjust the Saddle Height" without exceeding the minimum insertion marking on the seatpost.

4 Operating Instructions

Warning

Do not modify or attempting to repair the E-bike system except as indicated in the instructions for use and care.

Activation

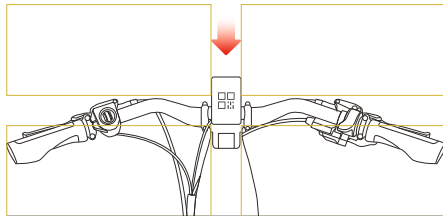
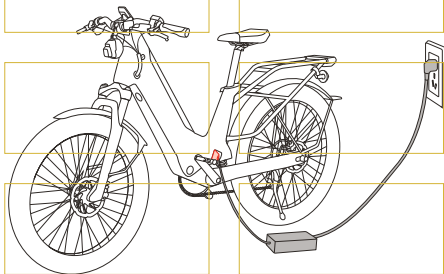

1. Charge your E-bike for 3 seconds to wake up the vehicle, then press and hold the power button to power it on.

2. Scan the QR code displayed on the screen by Segway-Ninebot App after powering on, and complete the activation in accordance with the instructions.

* Set a 4-digit unlocking code during the activation, and AirLock will be turned on automatically after completing the code setting. AirLock can be turned off separately via Segway-Ninebot App.

How to Charge

Charger Model: DDHBC39NEB

Charge E-bike

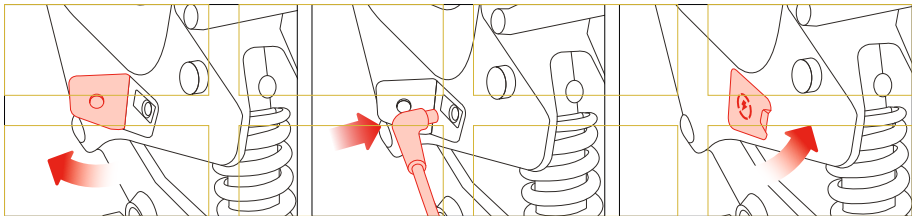

1. Open the rubber charging port cover and connect it to the charger to charge your E-bike.

Charge E-bike's Battery

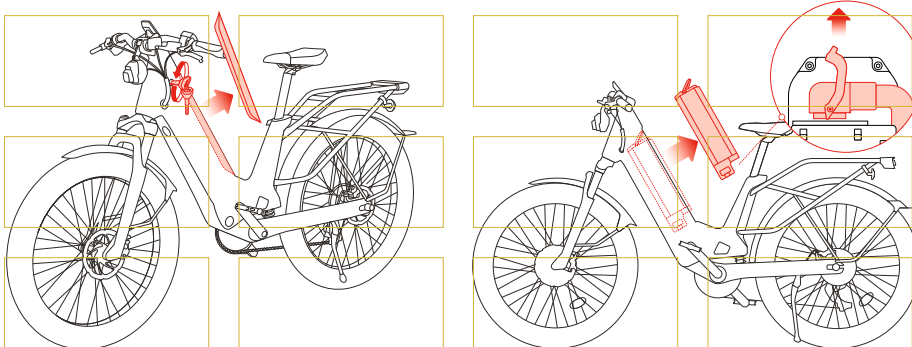

1. Insert a key into the keyhole on the left side of the frame, and twist counterclockwise to open and remove the battery compartment cover.

2. Unplug the cable between battery and E-bike, and take out the battery.

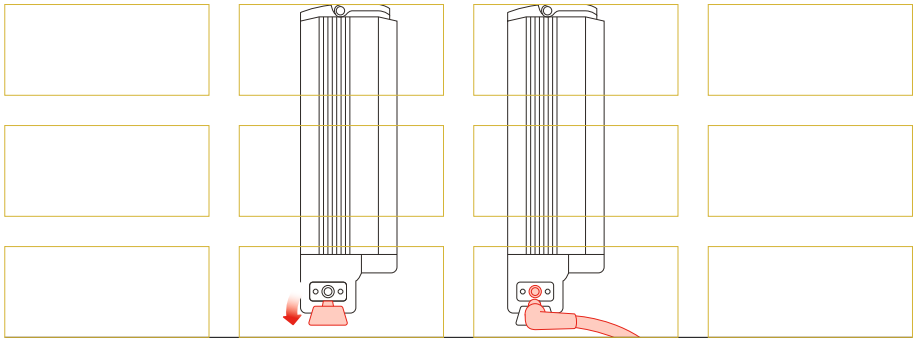

3. Open the rubber charging port cover of the battery, and connect it to charger.

- * The charger indicator is red and the charging status will be shown on the display when charging is in progress. The indicator is green when charging is completed.

* INSTRUCTIONS PERTAINING TO RISK OF FIRE or ELECTRIC SHOCK

IMPORTANT SAFETY INSTRUCTIONS



WARNING

-When using this product, basic precautions should always be followed, including the following:

- 1) Read all the instructions before using the product.
- 2) To reduce the risk of injury, close supervision is necessary when the product is used near children.
- 3) Do not put fingers or hands into the product.
- 4) Do not use this product if the flexible power cord or output cable is frayed, has broken insulation, or any other signs of damage.
- 5) This equipment is not intended to be used at ambient temperatures less than -4°F (-20°C) or above ambient temperatures of 122°F (50°C).
- 6) The battery is intended to be charged when the ambient temperature is between 32°F (0°C) and 104°F (40°C). Never charge the battery when ambient temperatures are outside this range.

SAVE THESE INSTRUCTIONS

How to Ride

Preparations

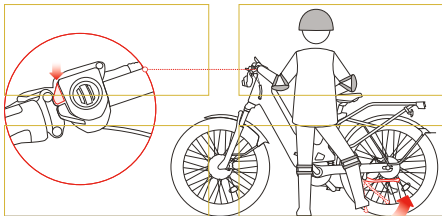

1. Wear protective gear, fold kickstand and press and hold power button to power on.

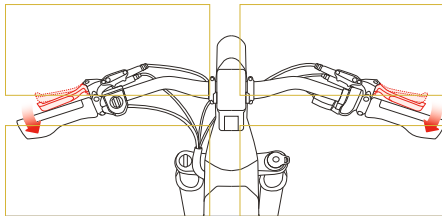

2. Get on the E-bike saddle and squeeze left and right brake levers at the same time for over 1 second (or pedal E-bike forward until the speed exceeds 6 km/h) to exit Park Mode.

Riding Forward

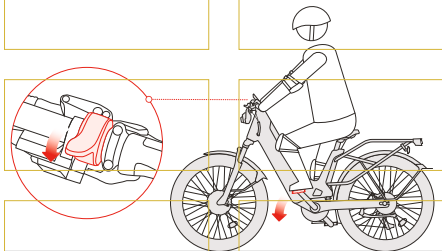

Grasp the handlebar and pedal or lightly press throttle to go forward.

⚠ Pay attention to surrounding vehicles and keep balance.

Temperature limits for E-bike use and storage: $-4-122^{\circ}\text{F}$ ($+20-50^{\circ}\text{C}$)

Turning

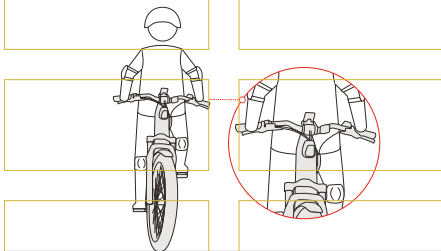

Pay attention to surrounding vehicles and slowly swing handlebar to turn left or right.

Deceleration

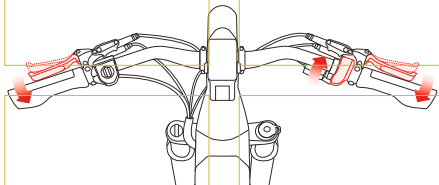

Release throttle and squeeze brake levers to decelerate.

⚠ Do not do hard braking at a fast speed in case of overturning.

Adjusting Assisting Power

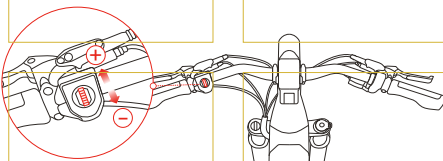

Roll up scrolling switch to increase power-assisting level, down to decrease it.

* The bigger the power-assisting level is, the more driving power the motor will output at the same riding condition.

Shifter Usage

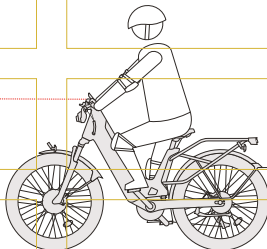
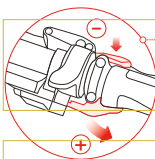

When driving, squeeze the upshift button once to shift to a harder gear (change into a smaller chainwheel), downshift button once to shift to an easier gear (change into a bigger chainwheel), and there are total 8 gears available.

* The harder gear you shift to, the longer distance you can ride by pedaling a round. Please shift to an appropriate gear according to road conditions.

Push Assist Mode

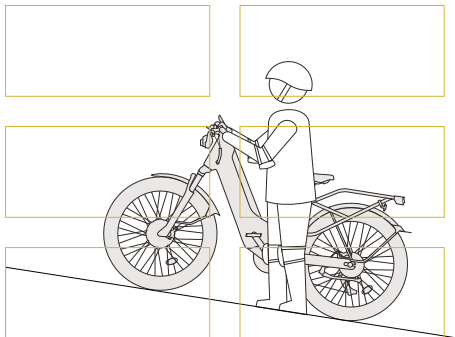
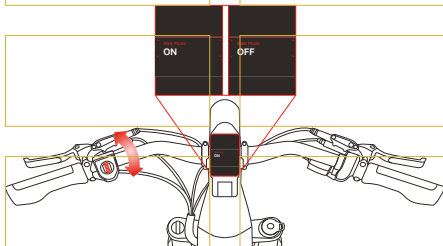

Enable/Disable Walk Mode in Control Center.

The max. speed of Walk Mode is 3.7 mph (6 km/h), a good speed for pushing E-bike forward.

End a Ride

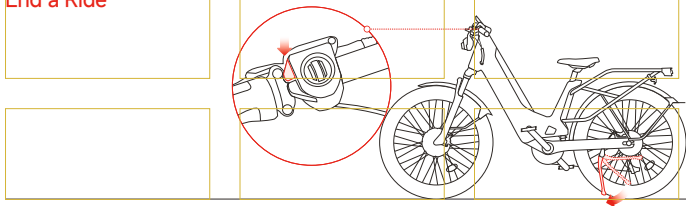

Park vehicle in a proper place, press and hold power button to power off and unfold kickstand.

After parking your E-bike, please push vehicle forward or backward until it cannot be pushed any more to ensure the hub lock is locked. Hub lock is enabled by default and can be disabled via Segway-Ninebot App.

5 Intelligent Functions

Sentry Mode

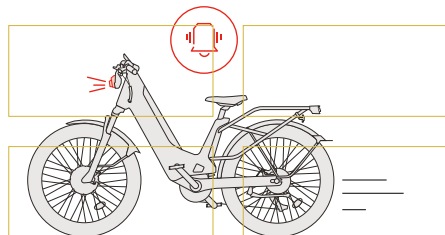
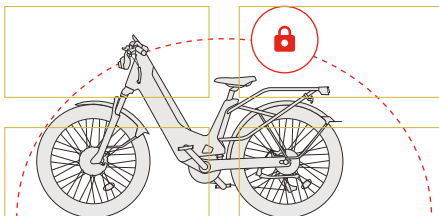

Sentry Mode is enabled by default, and E-bike will enter this mode when it is powered off with its hub lock locked.

In Sentry Mode, once E-bike detects abnormal moving or vibration, it will alert with its light flashing, and warning notifications will be sent to user via mobile phone.

- If E-bike keeps detecting abnormal moving or vibration, it will keep alerting with its light flashing, and warning notifications will be sent to user via mobile phone intermittently.

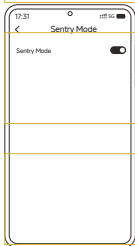

Unlocking E-bike can stop alert and light flashing. User can disable Sentry Mode via Segway-Ninebot App.

- Sentry Mode will be disabled automatically if E-bike enters Trip Transport Mode.

Music Play Center

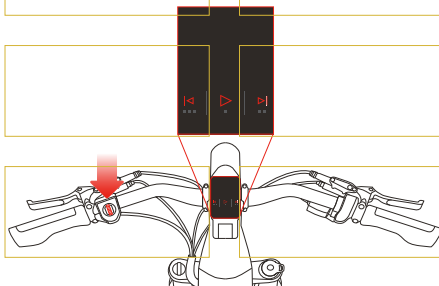

After switching to Music Play Center page, user can play/pause and select previous/next song by pressing the scrolling switch.

* User can adjust power-assisting level by rolling scrolling switch even the display is in Music Play Center page.

Incoming Call Notification

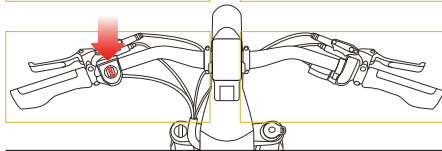
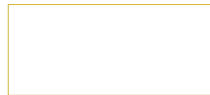
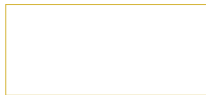
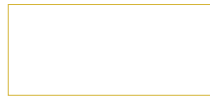
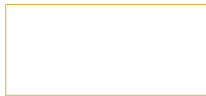
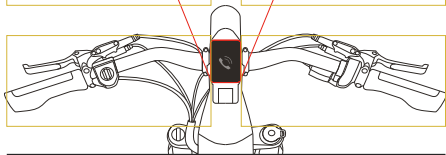

Incoming Call Notification is enabled by default, the number of the incoming call will be displayed on the display, with a incoming bell sent out by horn.

User can mute or hang up the call in accordance with the instructions displayed on the display.

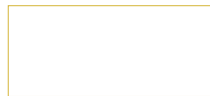
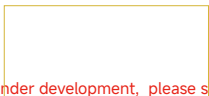
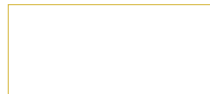
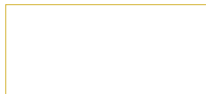
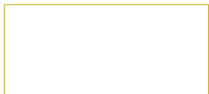
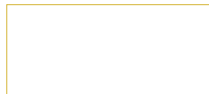
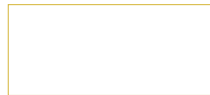
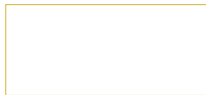
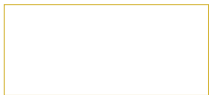
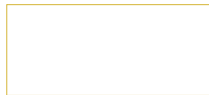
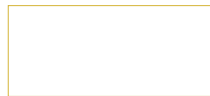
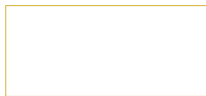
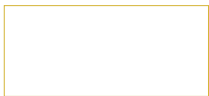
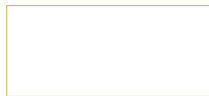

More intelligent functions are under development, please stay tuned.

6 Apple Find My network

Add E-bike to Find My (Use Method A or B)

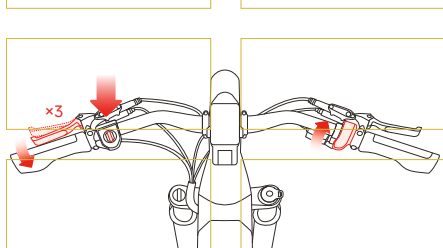

Method A:

Connect vehicle with Segway-Ninebot app, and enable Find My at homepage > More Functions > Ninebot Laboratory > Locating-vehicle (Beta version) > Enable, then it will automatically skip to the Find My app. Tap "+" and tap "Add Other Item", then choose your vehicle and follow the instructions to pair it with Find My.

Method B:

Launch Find My app on a iPhone or iPad, Tap + then tap Add Other Item. Power on the vehicle, and pair vehicle (unlocked)-with Apple-Find-My by squeezing the brake lever three times, pressing the power button once, then choosing the vehicle in the Find My app and following the on-screen instructions to pair it with Find My.

RESET (Use Method A or B)

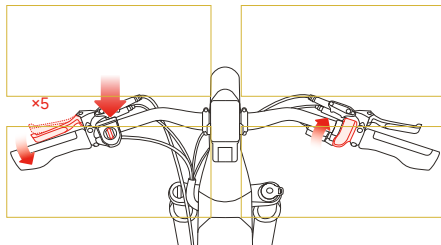
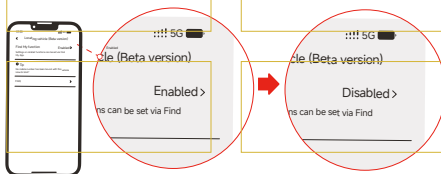

Method A:

Connect vehicle with Segway-Ninebot app, and disable Find My via at homepage > More-Functions > Ninebot Laboratory > Locating vehicle (Beta version) > Disable, then manually remove your vehicle from Find My app.

Method B:

After powering on the vehicle, owner can complete RESET by squeezing brake lever by 5 times and pressing power button once in unlocked status, then manually remove your vehicle from Find My app. After these steps, the owner can not use Find My to find this vehicle

* Enable & Disable Find My Beacon

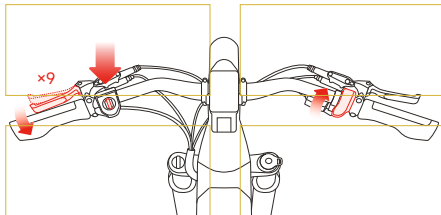

Owner can enable & disable Find My Beacon by squeezing brake lever by 9 times and pressing power button once in unlocked status (position information).

* SN Look up (Only for special conditions)

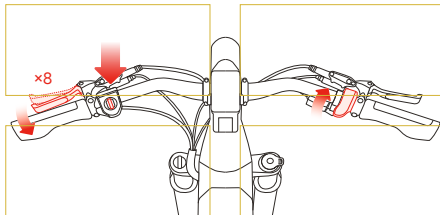

Any iOS user can connect to the vehicle by Apple Find My app, and then check vehicle's S/N by squeezing brake lever for 8 times and pressing power button once. The S/N will display on the Apple Find My app.

* Nearby Status and Separated Status

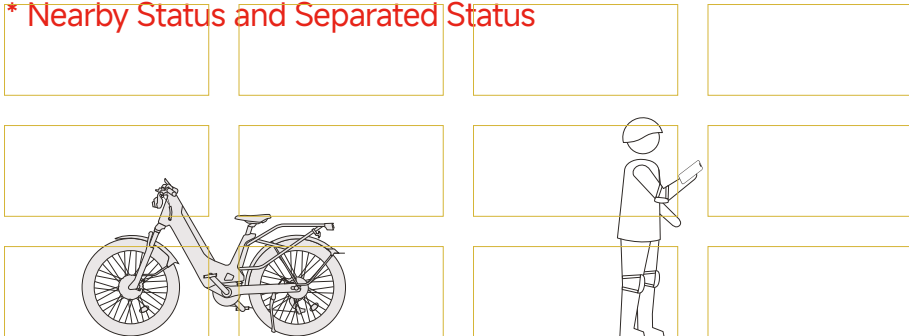

If the vehicle has been paired with Find My, when the owner leaves away from the vehicle or turns off the Bluetooth of his or her mobile device after a riding, the vehicle will automatically enter Nearby status after a short period of time. After a long period of time, the vehicle will enter Separated status. When owner gets close to the vehicle with the mobile device, the Bluetooth of the device will automatically connect with the vehicle and the vehicle will enter Connected status. If the vehicle is in Separated status, non-owner can connect to this vehicle via Find My app, and use the method mentioned above to check the SN. Owners can still use Find My to find the vehicle.

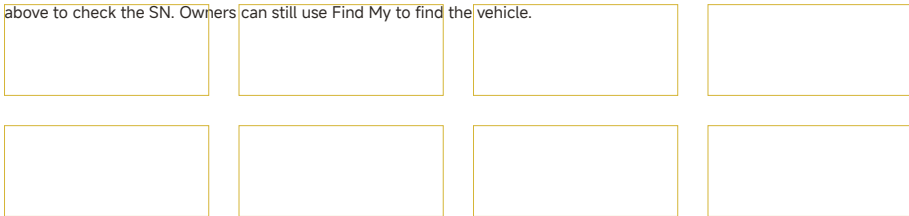

* Only users of Apple devices need to read this Apple Find My app instruction.

Use of the Works with Apple badge means that a product has been designed to work specifically with the technology identified in the badge and has been certified by the product manufacturer to meet Apple Find My network product specifications and requirements. Apple is not responsible for the operation of this device or use of this product or its compliance with safety and regulatory standards.

App Store, Apple Logo, Apple, Apple Find My, Apple Watch, Find My, iPhone, iPad, iPadOS, Mac, macOS and watchOS are trademarks of Apple Inc. IOS is a trademark of Cisco and is used under license.

7 Warnings

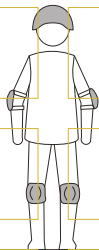

Wear protective gear before riding.

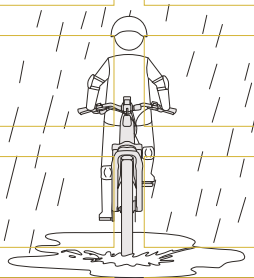

Slow down and be mindful in wet weather.

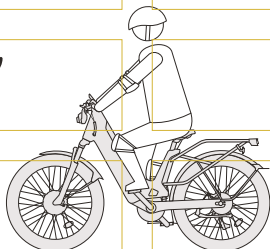

Take extra precautions when riding in the dark.

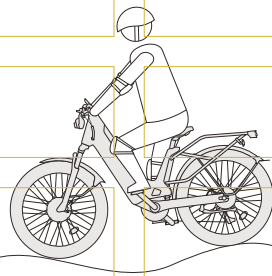

Vigilance is crucial, especially on rough roads.

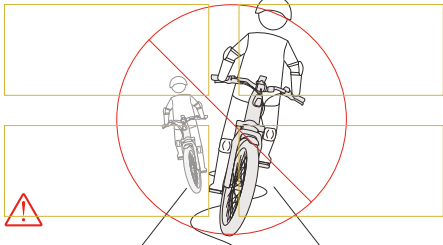
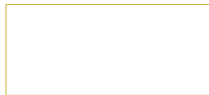
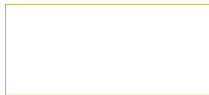
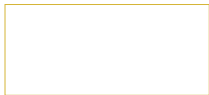
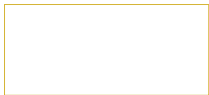

Do not turn sharply.

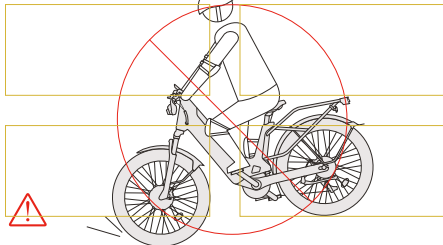

Do not do hard braking.

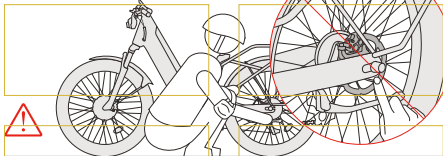
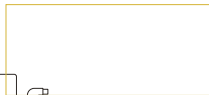
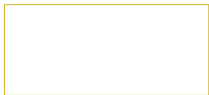

Do not touch the braking disc or hub motor after riding.

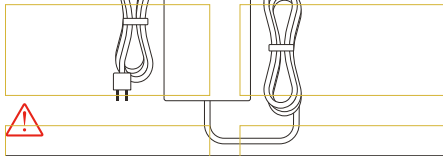

Only use genuine charger which model is DDHBC39NEB and parts from Segway-Ninebot in case of safety risks.

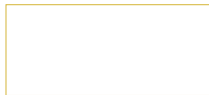
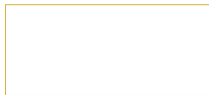
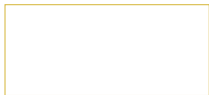
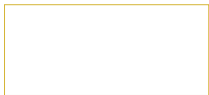

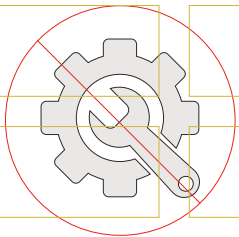

Tampering with the system is strictly prohibited. Do not modify or attempting to repair the E-bike system except as indicated in the instructions for use and care.

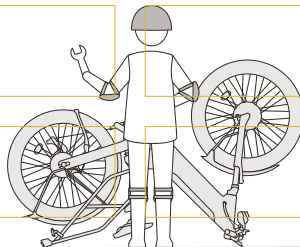

You **HAVE TO** disable Hub Lock in app and power E-bike off before turning it upside down. Check E-bike's battery level, tire pressure, main parts and functions regularly.

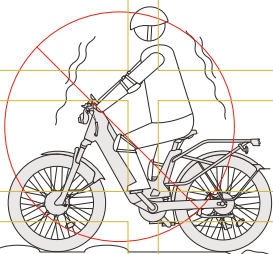

Do not ride E-bike on the roads with inappropriate road conditions.

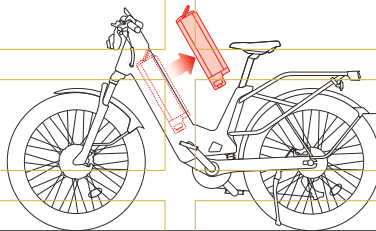

Remove battery before maintenance.

8 Specifications

	Items	Parameters
Product Info	Name	Segway E-bike Xafari
	Model	210101U
	Product Type	E-bike (Class 2 Standard)
	L × W × H	Approx. 75.6×28.5×45.9 in (1920 × 725 × 1165 mm)
	Net Weight	Approx. 92.6 lbs (42 kg)
Riding Requirements	Max. Rider Weight	Approx. 265 lbs (120 kg)
	Recommended Age	18—60 years old
	Required Height	5'09"—6'23" (155—190 cm)
	Max. Speed ⁽¹⁾	Close to, but less than 20 mph (32 km/h) (Class 2 Standard)
	Range at Max. Speed ⁽²⁾	Approx. 36 miles (58 km)
	Range at 12.4 mph (20 km/h) ⁽³⁾	Approx. 62.1 miles (100 km)
	Ranges with Power-assisting ⁽⁴⁾	Approx. 88.2 miles (142 km)
Vehicle Performance	Traversable Terrain	Park, community, most flat roads or normal asphalt and tarmac roads
	Max. Slope	25%
	Operating Temperature	-4—122°F (-20—50°C)
	IP Rating	IPX5
	Charging Duration	Approx. 5.3h
	Rear Carrier Max. Payload	Approx. 55.1 lbs (25 kg)
Battery Pack	Battery Type	Lithium Battery
	Nominal Voltage	46.8 V
	Nominal Energy	936 Wh
	Nominal Capacity	20 Ah
	Charging Ambient Temperature	32—104°F (0—40°C)
Motor	Motor Type	Hub Motor
	Nominal Power ⁽⁵⁾	Close to, but less than 750 W
	Model	DDHBC39NEB
	Input Voltage	100—240 V~50-60 Hz
Charger	Max. Output Voltage	54.6 V=
	Nominal Output	53.6 V= 3.85A
	Rated Output Power	206 W
Tire	Tire Type	26×3.0-inch All-terrain Tires

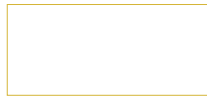
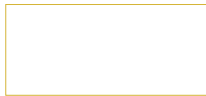
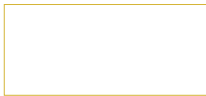
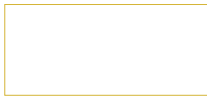

	Items	Parameters
Others	Display Type	Fully-laminated Glass TFT Display
	Frame Material	Aluminum Alloy
	Fender Material	Plastic
	Brake System	Hydraulic Disc Brake

[1] Class 2 Standard: The Class 2 E-bike is equipped with a throttle which provides a boost without pedaling, and stops assisting at 20 mph (32 km/h).

[2] Range at Max. Speed: Calculated in accordance with the power consumption per ten kilometers without power assisting, with a full battery, 165 ± 11 lbs (75 ± 5 kg) load, 77 ± 41°F (25 ± 5°C), at the max. speed on average on pavement.

[3] Range at 12.4 mph (20 km/h) : Calculated in accordance with the power consumption per ten kilometers without power assisting, with a full battery, 165 ± 11 lbs (75 ± 5 kg) load, 77 ± 41°F (25 ± 5°C), at the speed of 12.4 mph (20 km/h) on average on pavement.

[4] Ranges with Power-assisting: Calculated in accordance with the power consumption per ten kilometers with 20% of power assisting, with a full battery, 165 ± 11 lbs (75 ± 5 kg) load, 77 ± 41°F (25 ± 5°C), at the speed of 12.4 mph (20 km/h).

[5] Stated wattage here is the manufacturer's rated power capacity, and actual power-to-ground wattage is under 750 W to ensure ebike regulatory compliance.

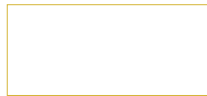
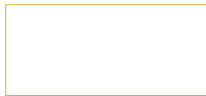
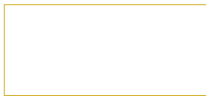
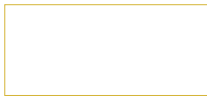
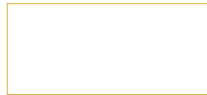
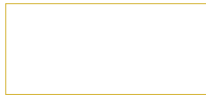
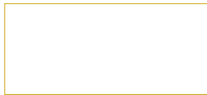

9 User Maintenance Instructions

Items	Operations			
	<p>Maintenance Instructions</p> <p>Oil-hydraulic Disc Brakes are equipped in E-bike, and it is recommended to check the position of brake caliper and the tension of braking lever monthly.</p> <p>If you hear abnormal noises caused by disc rubbing, you can loosen the two screws of caliper with 5 mm Allen wrench and adjust the space between braking discs and calipers until there is no abnormal noise.</p> <p>If you find weak braking lever tension, you need to loosen the screws in oil filling hole of braking lever with 2.5 mm plum wrench, and add braking oil with a set of oil transfer tools (purchase it separately) by yourself. You have to add mineral braking oil. Please squeeze the braking lever and flick the brake line when adding the braking oil, and you also need to check for any bubble in the progress. Add oil until there is no bubble any more. (Watch tutorial video on www.segway.com.)</p>			
Braking System	<p>It is important to check for any leakage of braking oil. If so, please contact after-sales service.</p>			
	<p>Suggestions on Braking Pad Replacement</p> <p>As the motor of E-bike, which provides E-bike with a much stronger power for fast speed, is heavy, the braking pads of E-bike are worn out faster than conventional bicycle. If you hear abnormal noises when braking, especially sharp noises from metal rubbing, or find that the thickness of braking pad is less than 1 mm, you have to replace the braking pads. You can complete the replacement after dismantling the braking caliper.</p> <p>Tools required: 5 mm Allen wrench, needle nose pliers</p>			
	<p>Maintenance Instructions</p> <p>Spoke is an important part which connects the wheel center with the rim. The strength and tightness of spoke directly influence the stability and security of an E-bike.</p>			
Wheels	<p>Please adjust spokes by professional tools in the official serving point in case of the following situations:</p> <ol style="list-style-type: none"> 1. Wheel swings left and right or moves up and down. 2. Spoke nipple is loose. (Shaking spoke to check whether it is loose.) 			

Items	Operations
	<p>You can replace tires by yourself after purchasing tires from official online shop.</p> <p>Tools required: 2.5/3/6 mm Allen-wrench, adjustable wrench and pry bar.</p>
	<p>How to Evaluate Tire Wear Degree and Danger Statement</p> <p>The replacing frequency of E-bike's tires determined by personal riding habits, road conditions as well as the using time, tire wear and using frequency of tires. Here are some general suggestions:</p> <p>Tire Wear: It is suggested to replace a tire when the tire tread is smoothed.</p>
Wheels	<p>Using Time: A tire shall be replaced every 2 to 3 years although its tire tread is not worn apparently, as the tire will be aging with its surface becoming hardened after a long period of use or storage, which may cause danger. A tire can be used for about 6 years, but if you find any aging phenomenon, such as cracks, you have to replace it immediately even if its serving period is shorter than 6 years.</p> <p>Using Frequency: If you riding E-bike at a high frequency, especially in bad road conditions, the tire will be worn faster, so you shall check and replace tires more frequently.</p> <p>Other Damages: You shall consider to replace tire if you find tire bulge caused by a damage on the tire surface or sidewall, or abnormal wearing phenomena, including one-side tire wear and wavy tire wear.</p> <p>In conclusion, It is suggested to check the tire wear monthly, and replace the tire in case of serious tire wear, thinning of tire thickness or cracks. At meantime, to extend the serving life of a tire, please clean and maintain it regularly.</p>
Tires	<p>Cleaning and checking tire pressure regularly are basic maintenance methods. Suggested tire pressure (e.g. 40 psi) is printed on the tire sidewall. If you only find a suggested tire pressure range on the tire sidewall, as the best tire pressure is determined by your E-bike model, payload and road conditions, you shall do some tests to get the best tire pressure.</p>
Lubrication Method	<p>It is suggested to lubricate the transmission system (chain, cassette, chainwheel & crankset and rear derailleur) by good E-bike mineral lubricant monthly. Clean transmission system with brush or other professional tools before lubricating to prevent from lubricant accumulation.</p>
Adjustment to Reflectors	<p>See the "User Manual" for details.</p>
Adjustment to a Skewed and Loose Handlebar	<p>You need to adjust the handlebar and front fork after loosening three screws there, when you find that the wheels are not perpendicular to the handlebars, or the front fork is shaking when you squeeze brake levers and push E-bike forward and backward. Before adjustment, please dismantle the raiser panel.</p> <p>Tools required: 2.5/4/5 mm Allen wrench, cross driver</p>

Items	Operations			
Adjustment to a Handlebar	After a long period of riding, the Allen screws in headset may be loose, which may cause abnormal noise. In case of this, please tighten the screws in headset (max. 18.5 Nm).			
with Abnormal Noise	Tools required: 5 mm Allen wrench			
Handlebar	You can adjust the angle of E-bike's handlebar after loosening the screw on headset. Tools required: 5 mm Allen wrench			
	The basic maintenance is saving your E-bike appropriately. It is suggested not to park E-bike outside on a rainy day or in a wet environment. When you encounter a rain outside, It is suggested to cover the saddle by a waterproof cloth, which is a temporary solution, and you shall remove the cloth and use it to wipe the moisture on the E-bike later, and move the E-bike to a dry place and let it to be dried naturally.			
Saddle	Although this E-bike is waterproof at some extent, it may be damaged by water, moisture or liquid if you expose it to liquid or water. (Note: Product damage caused by liquid or water is not covered by warranty. Any damage to E-bike main parts, including PCB, controlling board, wires, electronic system, battery, etc., may lead to greater and more serious risk or danger.)			
	Meanwhile, you need to prevent E-bike from prolonged exposure to the sunshine, and shall park it under a shelter. E-bike's battery has a charging/discharging overheat protection function which may stop the charging/discharging when battery's temperature is too high. You'd better prevent battery from charging/discharging in a high-temperature environment, because that may influence the battery's performance. You need to prevent saddle from corrosive substances.			
	It is suggested to use wet cloth and non-corrosive degradable detergent to clean E-bike and wipe with a dry cloth. We recommend you to lubricate and clean the chain with high-quality lubricant.			
Recommended Cleaning Method	 Warning: Do not clean the E-bike by high-pressure spray water gun, which may cause the short circuit of electronic control system or accelerate the corrosion of mechanical parts. Do not clean with corrosive or volatile detergent. Please check for dirt accumulation on charging port. You shall use a soft brush or low-pressure air to clean the inner part of E-bike.			

Items	Operations		
Recommended Cleaning Method	<p>Take the battery out before cleaning.</p> <p>Power off the E-bike before cleaning.</p>		
	<p>Unplug the charger close the charging port cover before cleaning.</p> <p>Make sure all contacts and ports are dry and clean before connecting to charger.</p>		
Other Conditions	<p>If you need help from maintenance engineer, please contact to official after-sales to know the nearest service center.</p>		
	<p>Prolonged Exposure to UV Rays, Rain and the Elements May Damage the Enclosure Materials, Store Indoors When Not in Use.</p>		

Please maintain your E-bike properly so as to prolong its serving life and achieve stable and safe riding. Segway suggests you do pre-riding and post-riding check regularly and read the Recommended Maintenance Schedule.

Pre-riding Checklist

Tasks	Tools	Operations
Check Tire Pressure	Tire Pressure Gauge	Check whether tire pressure is within the range specified by the manufacturer. The tire pressure range is marked on the sidewall of tire. You shall inflate or deflate tire when necessary.
Check Braking System	N/A	Squeeze the left brake lever when pushing E-bike forward and the E-bike has to be stopped immediately. Do the same operations to the right brake lever.
Check Handlebar	N/A	Squeeze the left brake lever then push E-bike forward or backward. The screws connecting the handlebar to the fork shall be tightened. Please tighten the screws there and test by the method mentioned above when necessary.
Clean and Lubricate Chain	Chain Lubricant and Clean Cloth	It is suggested to clean the dirt on the chain with a brush first. Then grasp the chain between cassette and chainwheel & crankset with a clean cloth and rotate the pedal counterclockwise for several rounds to clean dirt. You'd better lubricate the chain with high-quality E-bike lubricant.
Check Wheel	N/A	Check whether every screw on the wheels is tightened and both wheels shall not be shaken.
Check Battery Level	N/A	Power on E-bike and make sure its battery level is sufficient enough for your trip.

Post-riding Checklist

Tasks	Tools	Operations		
Check Tires and Wheels	Tire Pressure Gauge	Check for any debris, damage or crack.		
Check Shifter and Cassette	N/A	Lift the rear wheel up, rotate the pedal by hand and use the shifter to change gear at the same time. E-bike shall change the gear quickly. Check the shifter for any debris that may have leaked out.		
Clean Frame	Clean and Wet Cloth	Clean the E-bike's frame by a clean cloth and check for any damage or crack at the same time.		
Clean Chain	Clean Cloth	It is suggested to clean the dirt on the chain with a brush first. Then grasp the chain between cassette and chainwheel & crankset with a clean cloth and rotate the pedal counterclockwise for several rounds to clean dirt. You'd better lubricate the chain with high-quality E-bike lubricant.		
Check Pedals	N/A	Pedal E-Bike once and check for crack.		
Wheel Flatness	N/A	Rotate the wheels one by one and check for any shake at the same time.		
Charge Battery	Charger	Charge the E-bike in time and make sure its battery level is sufficient enough for your trip.		

Recommended Maintenance Schedule

Items	Operations	Weekly	Monthly	Every 6 Months	Annually
Transmission Parts	Wipe the chainwheel & crankset, cassette and pulley of the derailleur, then check whether they are aligned well.	✓			
Braking Pad	Check the wearing condition of braking pads.	✓			
Screws of Frame	Check the torque of screws on the handlebar, frame and wheels.	✓			
Frame	Check the frame for any damage.	✓			
Braking System	Check the position of the braking pads and the tension of the braking line, then rotate the wheels and check for any jamming or abnormal noise. Make sure that the wheels can be stopped by squeezing brake levers.		✓		
Rear Derailleur	Test whether the derailleur works well and check the stretching extent of the chain.		✓		
Wheels	Check the tension of spokes and the stability of wheel for any shake, jamming or runout if necessary.		✓		
Screws of Parts	Tighten all screws of the frame, rear carrier and mudguards and make sure all parts are installed well.		✓		
Hub Motor	Check for any jamming or abnormal noise when you accelerate and decelerate.		✓		

More of an addition to the six-month schedule, the annual schedule involves everything from the six-month schedule along with a full breakdown of your E-bike, checking all the components are working as they should be, cleaning said components, lubricating them and putting your E-bike back together.

For daily commuter and serious riders this should be completed annually. For weekend warriors or casual riders it is probably only necessary every 18 months to 2 years.

Items	Operations	Weekly	Monthly	Every 6 Months	Annually
Headlight	Headlight shall light up brightly.		√		
Taillight	Taillight shall light up brightly.		√		
Display	Display displays information well after powering on.		√		
Throttle	E-bike accelerates normally after pressing throttle and the throttle will spring back after releasing the throttle with E-bike decelerating.		√		More of an addition to the six-month schedule, the annual schedule involves everything from the six-month schedule along with a full breakdown of your E-bike, checking all the components are working as they should be, cleaning said components, lubricating them and putting your E-bike back together. For daily commuter and serious riders this should be completed annually. For weekend warriors or casual riders it is probably only necessary every 18 months to 2 years.
Control Buttons	Press or toggle the button for 3 times without failure.		√		
Steering Angle	Test with left turns and right turns (the steering angle is 60 degree). No resistance or jamming when turning.		√		
Charger	The indicator is red when charging and is green when charging is completed. Charging condition is displayed on the display when charging.		√		
Braking Oil	Check for shortage of braking oil.			√	
Shifter	Gears can be changed quickly when riding by using shifter.			√	
	Lubricate shifter parts.			√	
Transmission System	Lubricate lines of shifter and transmission system to make sure the transmission system works well, namely the chainwheel & crankset, cassette and pulley on derailleur work coordinately.			√	
Bearings	Check bearings for abnormal noise or shake.			√	

Items	Operations		Weekly	Monthly	Every 6 Months	Annually
Screws of E-bike	Make sure all screws of E-bike are tightened.				√	More of an addition to the six-month schedule, the annual
Lines	Check all lines and shells for any damage.				√	schedule involves everything from the six-month schedule along with a full breakdown of your
						E-bike, checking all the components are working as they should be, cleaning said components,
Battery	The battery shall be replaced after 500 charging cycles or after an riding distance of 40,000 km (6,213 miles). (It is recommended to charge once every 60 days for long-term storage.)				√	lubricating them and putting your E-bike back together.
						For daily commuter and serious riders this should be completed annually. For weekend warriors or casual riders it is probably
						only necessary every 18 months to 2 years.

10 Trademark and Certifications

Trademark

Segway, Rider Design, Segway E-bike Xafari and Segway Xafari are trademarks of Segway Inc. Apple, Apple Find My, Find My, iPhone, iPad, iPadOS, Mac, macOS and watchOS are trademarks of Apple Inc in USA and in other countries. Android is trademark of Google LLC. IOS is trademark or registered trademark of Cisco. The Bluetooth® word mark and logos are registered trademarks owned by Bluetooth SIG, Inc. and any use of such marks by Segway-Ninebot is under license. Other trademarks and trade names are those of their respective owners.

We have attempted to include descriptions and instructions for all the functions of the E-bikes at the time of printing. However, due to constant improvement of product features and changes of design, your E-bike may differ slightly from the one shown in this document. Scan the QR code or visit the Apple App Store (iOS) or the Google Play Store (Android) to download and install the App.

Please note that there are multiple models with different functions, and some of the functions mentioned herein may not be applicable to your E-bike. The manufacturer reserves the right to change the design and functionality of the E-bikes and documentation without prior notice.

© 2024 Segway-Ninebot. All rights reserved.

Certifications

This product complies with 16 CFR PART 1512.

This product complies with ANSI/CAN/UL 2849.

The battery complies with UN/DOT 38.3.

The battery complies with ANSI/CAN/UL 2271.

Federal Communications Commission (FCC) Compliance Statement for USA

This device complies with part 15 of the FCC rules. Operation is subject to the following two conditions: (1) This device may not cause harmful interference, and (2) this device must accept any interference received, including interference that may cause undesired operation.

Any Changes or modifications not expressly approved by the party responsible for compliance could void the user's authority to operate the equipment:

NOTE: This equipment has been tested and found to comply with the limits for a Class B digital device, pursuant to part 15 of the FCC Rules. These limits are designed to provide reasonable protection against harmful interference in a residential installation.

This equipment generates, uses and can radiate radio frequency energy and, if not installed and used in accordance with the instructions, may cause harmful interference to radio communications. However, there is no guarantee that interference will not occur in a particular installation.

If this equipment does cause harmful interference to radio or television reception, which can be determined by turning the equipment off and on, the user is encouraged to try to correct the interference by one or more of the following measures:

- Reorient or relocate the receiving antenna.
- Increase the separation between the equipment and receiver.
- Connect the equipment into an outlet on a circuit different from that to which the receiver is connected.
- Consult the dealer or an experienced radio/TV technician for help.

Industry Canada (IC) Compliance Statement for Canada

This device contains licence-exempt transmitter(s)/receiver(s) that comply with Innovation, Science and Economic Development Canada's licence-exempt RSS(s).

Operation is subject to the following two conditions:(1) This device may not cause interference. (2) This device must accept any interference, including interference that may cause undesired operation of the device.

This equipment complies with Industry Canada radiation exposure limits set forth for an uncontrolled environment.

Le présent appareil est conforme aux CNR d'Industrie Canada applicables aux appareils radio exempts de licence. L'exploitation est autorisée aux deux conditions suivantes : (1) l'appareil ne doit pas produire de brouillage, et (2) l'utilisateur de l'appareil doit accepter tout brouillage radioélectrique subi, même si le brouillage est susceptible d'en compromettre le fonctionnement.

Cet équipement est conforme à l'exposition aux rayonnements Industry Canada limites établies pour un environnement non contrôlé.

Contains FCC ID: 2BD7T-IF0001

Contains IC : 31821-IF0001

Visit www.segway.com or check the Segway-Ninebot app to download the latest user materials. You must install the app, activate your scooter, and obtain the latest updates and safety instructions.

Read carefully and keep for future reference. For more information, please visit www.segway.com

The manufacturer reserves the right to make changes to the product, release firmware updates, and update this manual at any time.

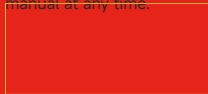

Segway-Ninebot App

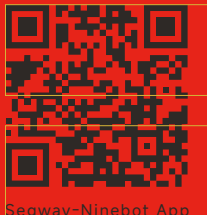



FR

MANUEL DE L'UTILISATEUR

Pour Segway E-bike Xafari

www.segway.com

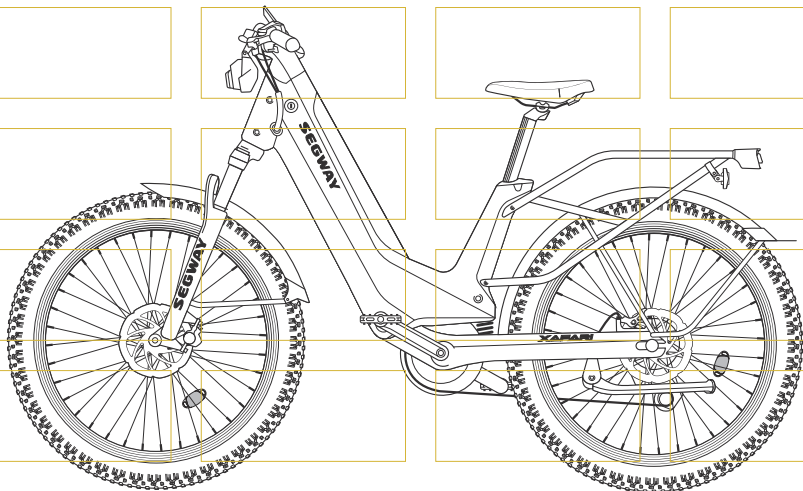

Bienvenue

Merci d'avoir choisi Segway E-bike Xafari. Ce produit est un vélo électrique. C'est un dispositif électrique/mécanique à deux roues muni de pédales fonctionnelles qui comprend un moteur pour aider le pilote lors du pédalage (versions EPAC) ou fournir la puissance motrice aux roues directement en appuyant sur l'accélérateur électronique lorsque le pilote ne pédale pas.

Segway E-bike Xafari est facile à utiliser, sûr et confortable à conduire, et promet d'être écologique.



Scannez le QR code pour regarder les vidéos d'assemblage du Segway E-bike Xafari.

EN_Contents			01
FR_Catalogue.....			49
ES_Catálogo			97

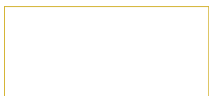
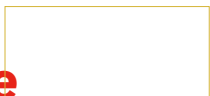
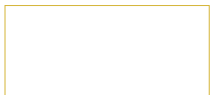

Catalogue

FR

1. Contenu de la boîte			50
2. Diagrammes			52
3. Instructions d'installation.....			56
4. Instructions d'utilisation.....			64
5. Fonctions intelligentes.....			70
6. Réseau Apple Find My.....			73
7. Avertissements			76
8. Caractéristiques techniques.....			79
9. Instructions d'entretien de l'utilisateur.....			81
10. Marque et certifications.....			90

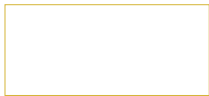
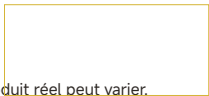
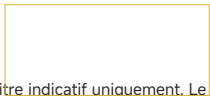
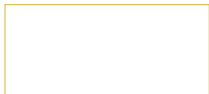
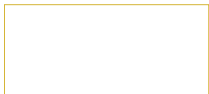
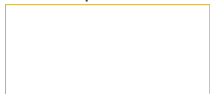

Les images sont présentées à titre indicatif uniquement. Le produit réel peut varier.

1 Contenu de la boîte

Segway E-bike Xafari×1

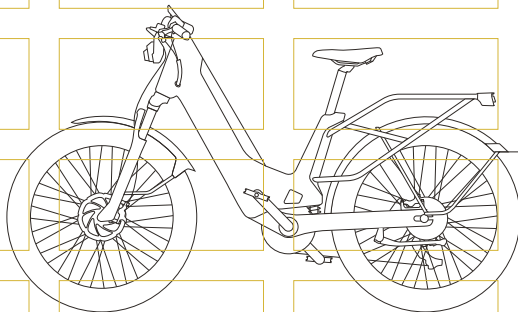

Accessoires



Instructions utilisateur

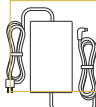

Chargeur×1

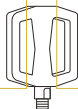

Pédale×2



*Outil multifonction×1



*Clé à pédale×1

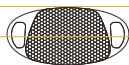

Catadioptré de roue×2

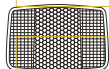

Catadioptré avant×1

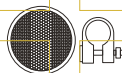

Catadioptré arrière×1

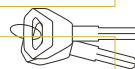

Clés×2

*Spécifications des outils

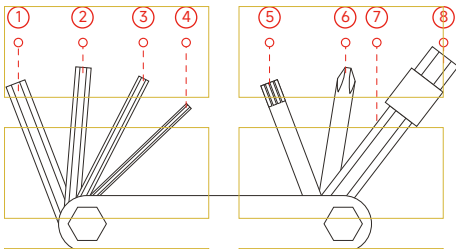

Outil multifonction × 1			
N°	Nom	Caractéristiques techniques	Qté.
①	Clé Allen n°5	5,0 mm (3/16")	1
②	Clé Allen n°4	4,0 mm (5/32")	1
③	Clé Allen n°3	3,0 mm (1/8")	1
④	Clé Allen n°2.5	2,5 mm (3/32")	1
⑤	Clé Torx	T25	1
⑥	Tournevis cruciforme	Ph1	1
⑦	Clé Allen n°6	6,0 mm (1/4")	1
⑧	Clé Allen à douille N°8	8,0 mm (5/16")	1

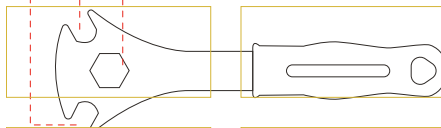
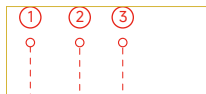

Clé à pédale × 1		
N°	Caractéristiques techniques	
①	14,0 mm (0.56")	
②	15,0 mm (0.6")	
③	22,0 mm (0.87")	



2 Diagrammes

Schéma du véhicule

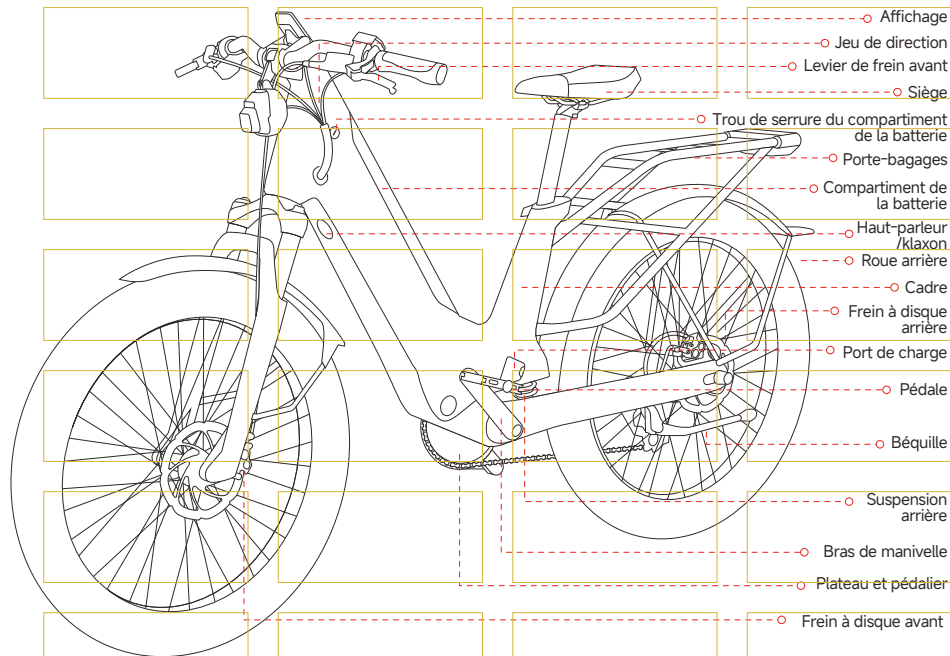

Guidon

Levier de frein arrière

Feu de jour (DRL)

Feu de route

Port de charge téléphone

Tige de selle

Déverrouillage rapide de la tige de selle

Garde-boue arrière

Suspension avant

Garde-boue avant

Moyeu moteur

Cassette

Dérailleur arrière

Chaîne

Roue avant

Feu arrière



Diagramme de bouton de guidon



Éléments	Opération et fonction de base
Affichage	Afficher les informations de base du E-bike, Music Play Center, Centre de contrôle, etc.
Bouton klaxon	Appuyez pour utiliser le klaxon.
Bouton marche/arrêt/Contrôle de l'éclairage	À l'arrêt complet, appuyez et maintenez pour allumer/éteindre le E-bike. Lorsque le E-bike est sous tension, appuyez pour allumer/éteindre les feux de route.
Molette	Faites défiler de haut en bas pour ajuster la puissance d'assistance. Appuyez sur le bouton gauche ou droit pour changer de page d'affichage. Appuyez sur molette pour confirmer l'opération.
Accélérateur électronique	Appuyez sur l'accélérateur électronique pour accélérer.
Levier de vitesses	Lorsque vous utilisez le E-bike, serrez les

Diagramme d'affichage

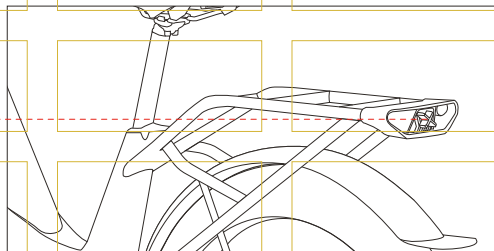
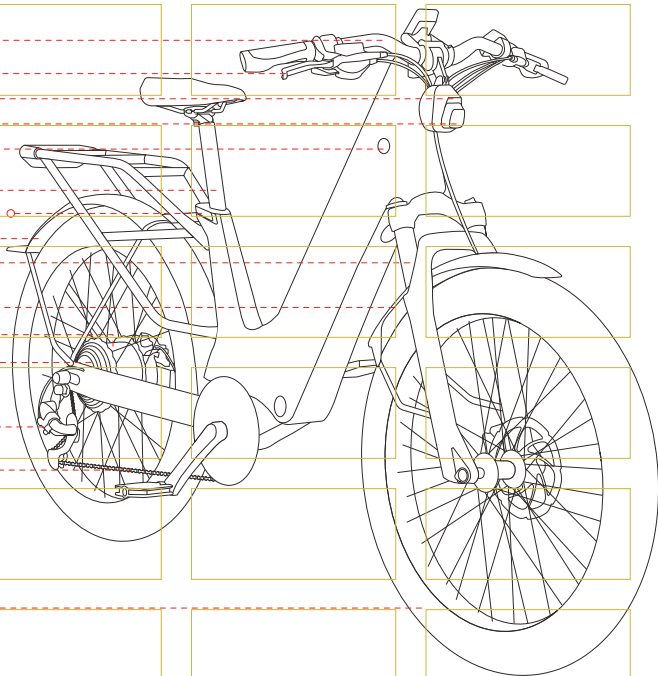
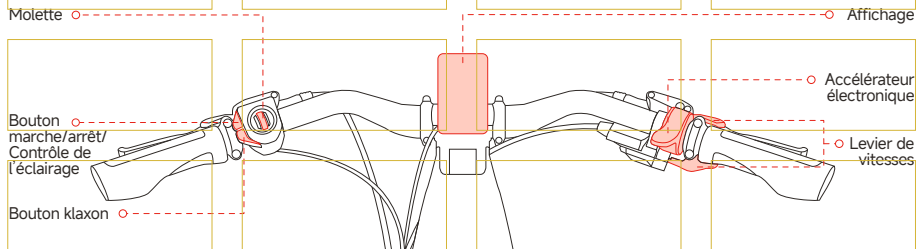
Page d'accueil

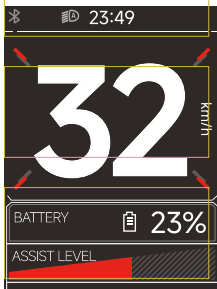

Page de données de conduite

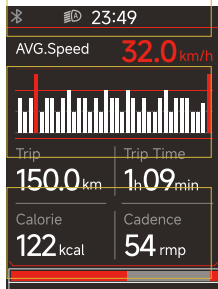

Page de navigation

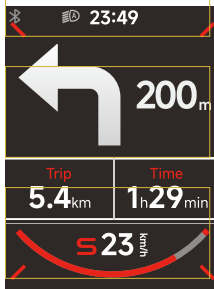

Music Play Center

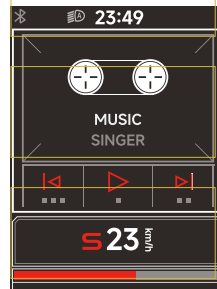

Centre de contrôle

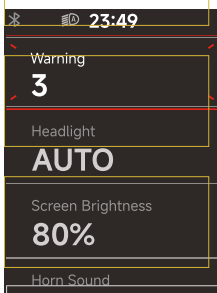

Vous pouvez effectuer plusieurs réglages dans le Centre de contrôle, notamment activer/désactiver le mode Walk, régler la luminosité de l'écran, choisir l'effet sonore de klaxon et la langue, ainsi que consulter les avertissements du véhicule.

* L'interface utilisateur d'affichage peut varier en fonction de la mise à jour du firmware.

3 Instructions d'installation

Installation du guidon

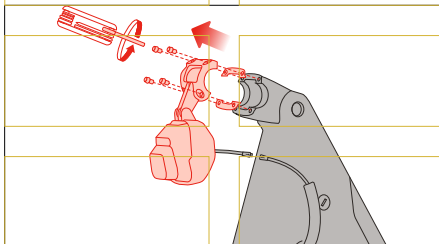

1. Dévissez les 4 vis sur la rehausse de guidon avec la clé Allen de l'outil multifonction et sortez le panneau de rehausse.

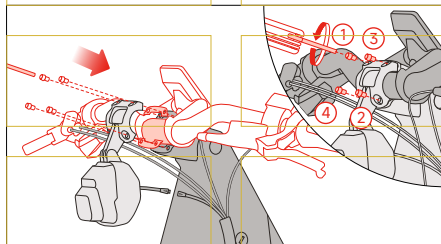

2. Alignez la position centrale du guidon (support d'affichage) avec la base du rehausseur de guidon, puis couvrez le panneau rehausseur et serrez les 4 vis dans l'ordre (comme indiqué sur l'image).

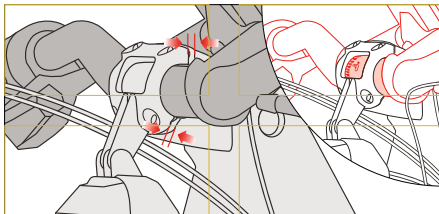

* Veuillez vous assurer que le logo «  » est centré horizontalement sous le panneau de rehausse du guidon, et que l'espacement supérieur et inférieur entre le panneau de rehausse et la base de rehausse reste uniforme.

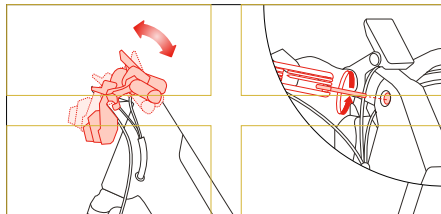

* Vous pouvez desserrer la vis Allen dans le jeu de direction et régler l'angle d'inclinaison du guidon. N'oubliez pas de serrer la vis après réglage.

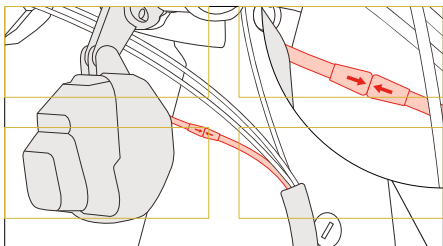

3. Comme indiqué sur l'image, alignez les flèches et branchez les connecteurs du feu de route.

Installation des roues

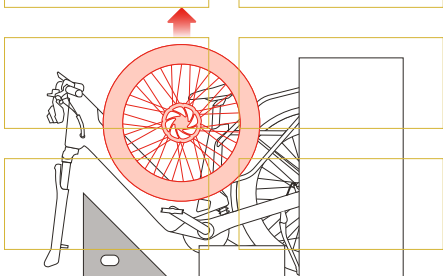

1. Sortez la roue avant de la garniture triangulaire et mettez-la de côté.

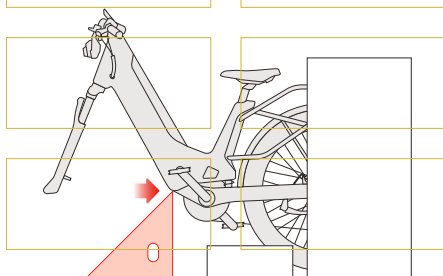

2. Comme le montre l'image, soulevez le E-bike vers le haut et inclinez la cale triangulaire vers l'avant du E-bike de 90 degrés, puis faites en sorte qu'un coin de la cale triangulaire soutienne le bas (à côté du plateau et du pédalier) du E-bike.

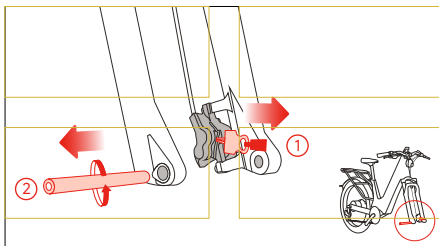

3. Sortez le protecteur de frein et dévissez l'axe avant dans le sens antihoraire pour le retirer de la fourche avant.

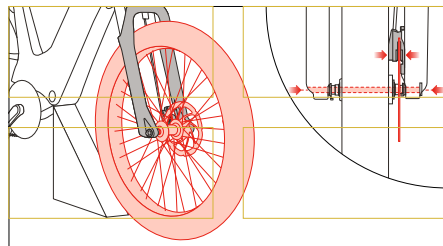

4. Installez la roue avant sur la fourche avant (avec le frein à disque à gauche), avec le disque de frein aligné avec l'étrier de frein avant et le trou d'axe de la fourche avant aligné avec le trou central de la roue.

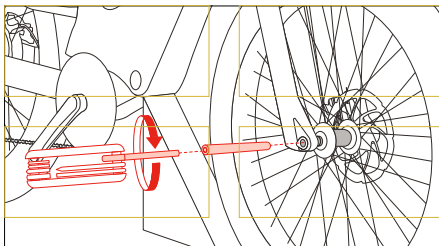

5. Insérez l'axe avant dans le trou central de la roue à partir du côté gauche (le côté sans disque de frein), puis serrez l'axe avec la clé Allen de l'outil multifonction.

Installation des pédales

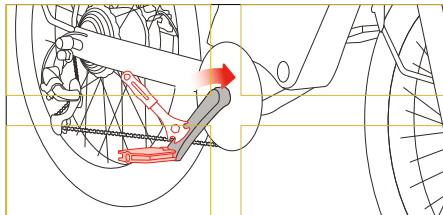
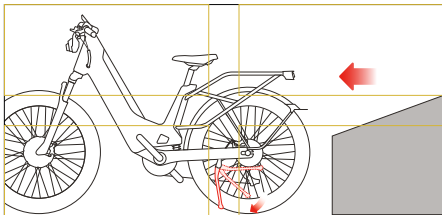
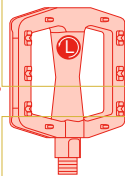
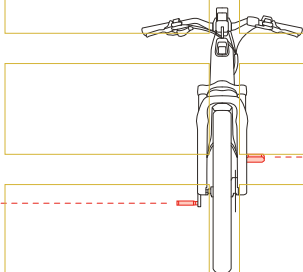
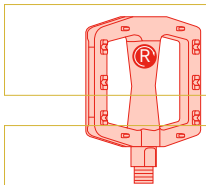

1. Poussez le E-bike vers l'avant hors de la boîte puis déployez la béquille.

2. Installez la pédale gauche sur le bras de manivelle en tournant la pédale dans le sens antihoraire avec la clé Allen.

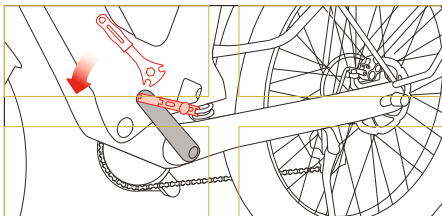

3. Installez la pédale droite sur le bras de manivelle en tournant la pédale dans le sens horaire avec la clé Allen.

Installation des catadioptres

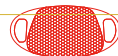
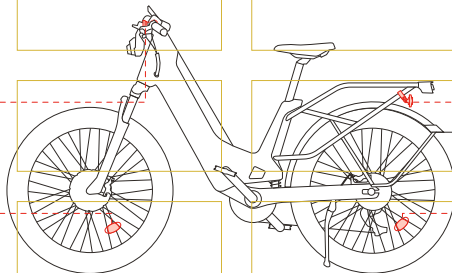
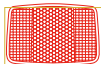

Catadioptrre avant

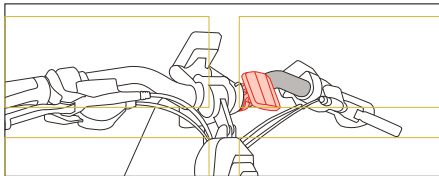

1. Comme le montre la photo, installez l'anneau du catadioptrre avant sur le guidon; le catadioptrre étant orienté vers l'avant.

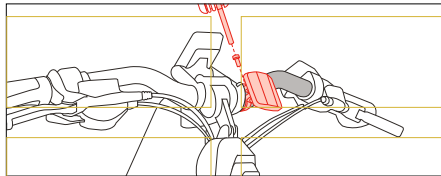

2. Serrez la vis avec la clé Allen de l'outil multifonction à partir du haut.

Catadioptrre arrière

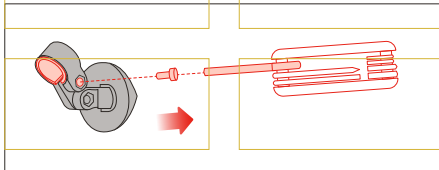

1. Comme indiqué sur l'image, dévissez la vis de l'arceau du catadioptrre à l'aide du tournevis cruciforme de l'outil multifonction, avec l'anneau en caoutchouc fixé sur la partie intérieure de l'arceau.

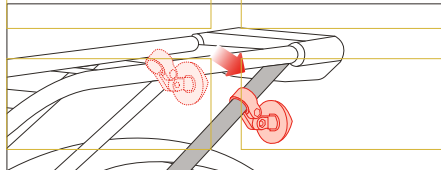

2. Séparez légèrement l'arceau du catadioptrre et installez l'arceau sur la partie gauche du porte-bagages de l'E-bike.

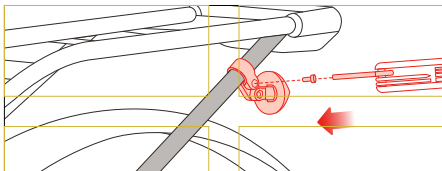

3. Installez la vis et fixez l'arceau du catadioptre.

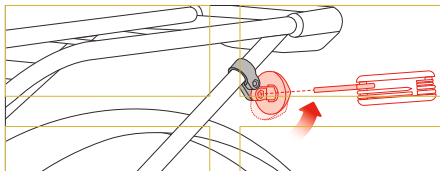

4. Desserrez mais ne dévissez pas la vis du catadioptre, ajustez le catadioptre et placez-le face vers l'arrière, puis serrez complètement la vis.

Catadioptre de roue

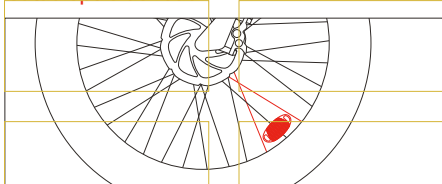

1. Comme indiqué sur la photo, placez un catadioptre de roue entre deux rayons adjacents du même côté de la roue avant.

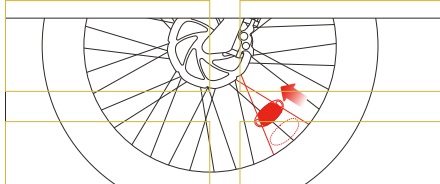

2. Appuyez légèrement sur le catadioptre vers le centre de la roue.

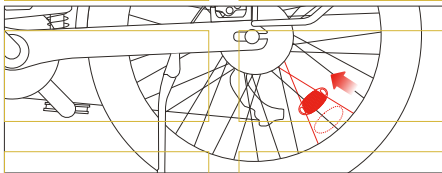

3. Installez le catadioptre de roue dans la roue arrière de la même manière.

Installation du garde-boue avant

Garde-boue avant

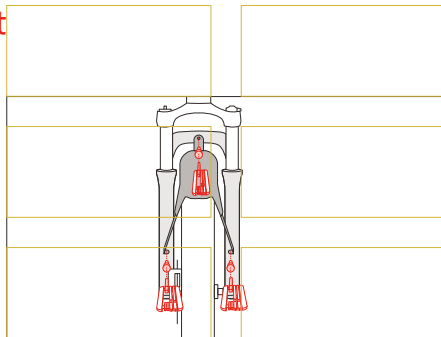
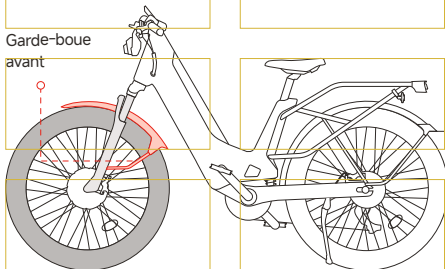

1. Comme le montre la photo, placez le garde-boue avant entre la fourche avant et la roue.
2. Alignez les trous de vis du support de garde-boue et de la position supérieure avec les trous de vis sur les côtés gauche et droit de la fourche avant et sa position supérieure séparément, puis serrez les 3 vis en utilisant la clé Allen de l'outil multifonction.

Réglage de la hauteur de la selle

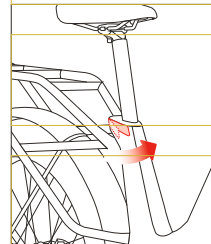
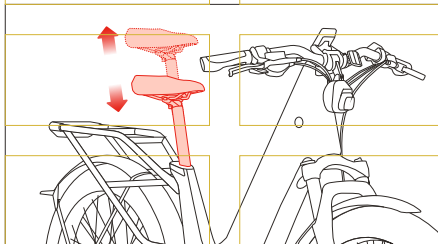
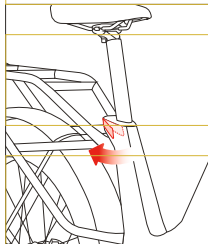

1. Dépliez le levier à dégagement rapide de la selle.
2. Réglage de la hauteur de la selle. (Il est recommandé de l'ajuster à la même hauteur que votre entrejambe.)
3. Repliez le levier à dégagement rapide après le réglage.

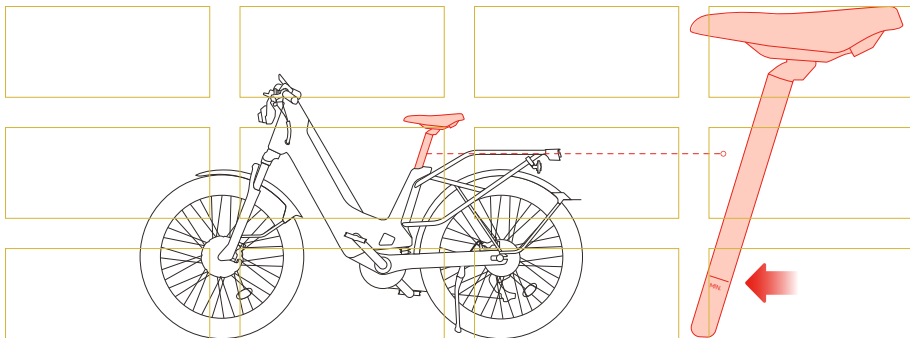

* Plage réglable de hauteur de selle

La hauteur maximale est indiquée sur la tige de la selle. Assurez-vous que la marque n'est pas exposée lors du réglage de la selle.

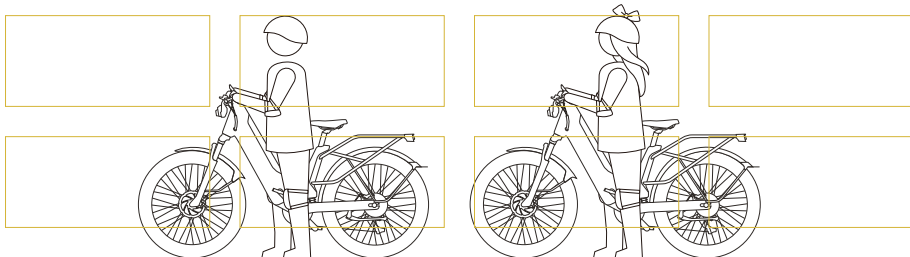

* Mesure de la hauteur sol-tube horizontal

Segway Xafari est un vélo électrique avec un cadre à enjambement bas (step-through). Par conséquent, la mesure de la hauteur sol-tube horizontal n'est plus applicable. La dimension limite est déterminée par la plage de hauteur de la selle.

Vous devez pouvoir régler votre position de selle comme décrit dans la section « Réglage de la hauteur de la selle » sans dépasser le marquage d'insertion minimal sur la tige de selle.

4 Mode d'emploi



Avertissement

Ne pas modifier ou tenter de réparer le système de votre E-bike, sauf comme indiqué dans les instructions d'utilisation et d'entretien.

Activation

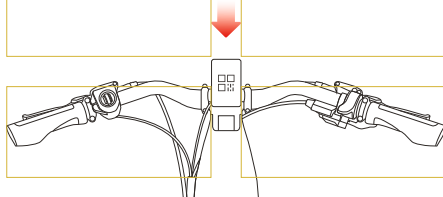
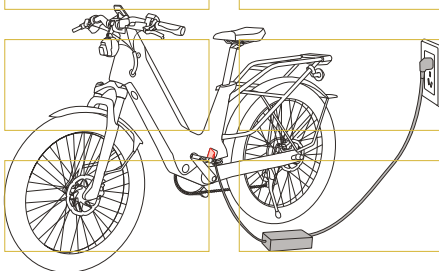

1. Chargez votre E-bike pendant 3 secondes pour réveiller le véhicule, puis maintenez le bouton marche/arrêt enfoncé pour le mettre sous tension.

2. Scannez le QR code affiché à l'écran avec l'application Segway-Ninebot après la mise sous tension et terminez l'activation conformément aux instructions.

* Définissez un code de déverrouillage à 4 chiffres pendant l'activation, et AirLock sera activé automatiquement après avoir terminé le réglage du code. AirLock peut être désactivé séparément via l'application Segway-Ninebot.

Comment charger

Modèle de Chargeur: DDHBC39NEB

Charger le E-bike

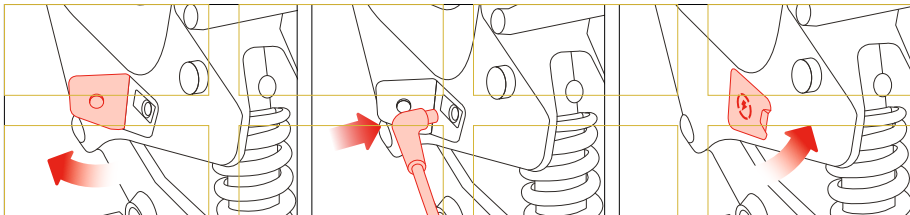

1. Ouvrez le couvercle en caoutchouc du port de charge et branchez le chargeur pour charger votre E-bike.

Charger la batterie du E-bike

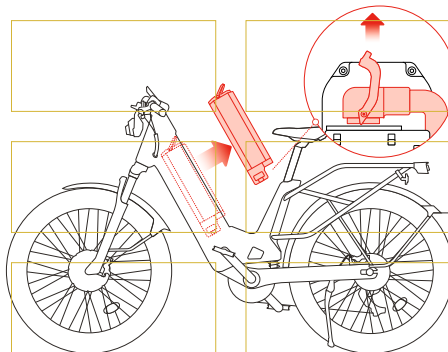
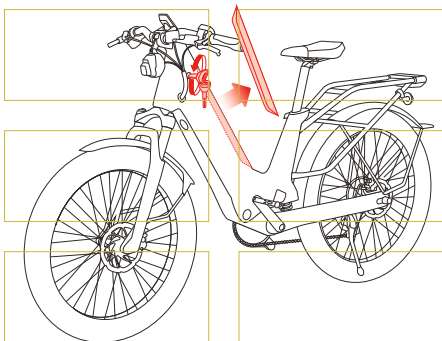

1. Insérez une clé dans le trou de serrure du côté gauche du cadre, et tournez dans le sens antihoraire pour ouvrir et retirez le couvercle du compartiment de la batterie.

2. Débranchez le câble entre la batterie et le E-bike et retirez la batterie.

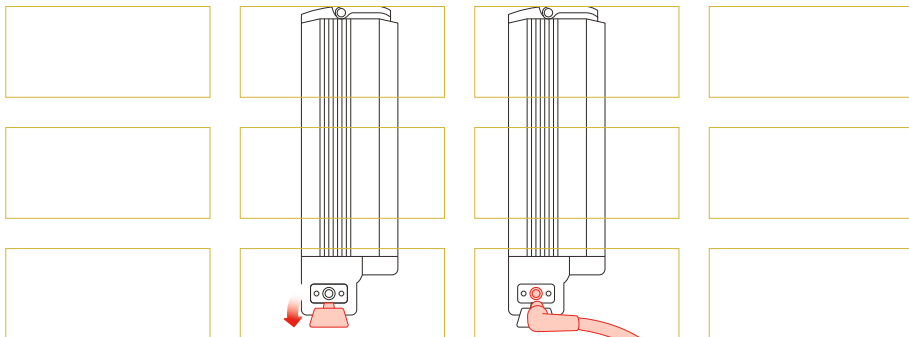

3. Ouvrez le couvercle en caoutchouc du port de charge de la batterie et branchez le chargeur.

* Le voyant du chargeur est rouge et l'état de charge sera affiché sur l'écran lorsque la charge est en cours. Le voyant est vert lorsque la charge est terminée.

* INSTRUCTIONS DE SÉCURITÉ IMPORTANTES CONSERVEZ CES INSTRUCTIONS

CONSIGNES DE SÉCURITÉ IMPORTANTES

⚠ AVERTISSEMENT - Lors de l'utilisation de ce produit, des précautions de base doivent toujours être prises, notamment les suivantes :

- 1) Lisez toutes les instructions avant d'utiliser le produit.
- 2) Pour réduire le risque de blessure, une surveillance étroite est nécessaire lorsque le produit est utilisé à proximité d'enfants.
- 3) Ne pas mettre les doigts ou les mains dans le produit.
- 4) N'utilisez pas ce produit si le cordon d'alimentation flexible ou le câble de sortie est effiloché, si l'isolation est cassée ou s'il présente d'autres signes d'endommagement.
- 5) Cet appareil n'est pas destiné à être utilisé à des températures ambiantes inférieures à -4 °F (-20 °C) ou supérieures à 122 °F (50 °C).
- 6) La batterie est destinée à être chargée lorsque la température ambiante est comprise entre 32 °F (0 °C) et 104 °F (40 °C). Ne chargez jamais la batterie lorsque les températures ambiantes se situent en dehors de cette plage.

CONSERVEZ CES INSTRUCTIONS

Comment rouler

Préparatifs

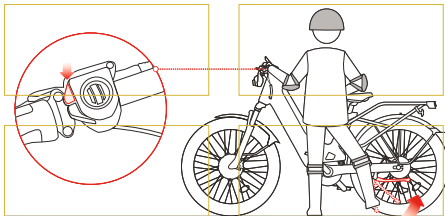

1. Portez un équipement de protection, pliez la béquille et appuyez et maintenez le bouton marche/arrêt pour mettre le vélo sous tension.

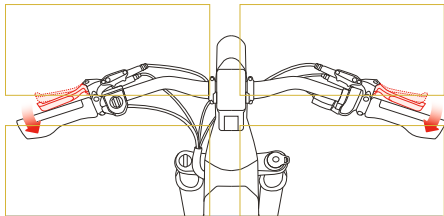

2. Montez sur la selle de l'E-bike et pressez les leviers de frein gauche et droit en même temps pendant plus d'une seconde (ou pédalez le E-bike vers l'avant jusqu'à ce que la vitesse dépasse 6 km/h) pour quitter le mode Park.

Conduite vers l'avant

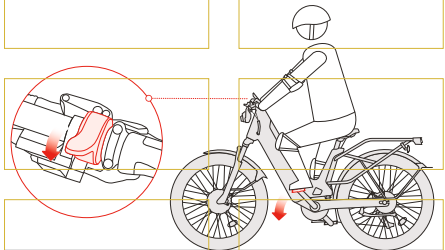

Saisissez le guidon et pédalez ou appuyez légèrement sur l'accélérateur électronique pour avancer.

Tourner

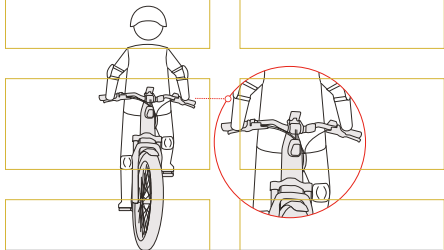

Faites attention aux véhicules environnants et balangez lentement le guidon pour tourner à gauche ou à droite.

⚠ Faites attention aux véhicules environnants et gardez l'équilibre.
Limites de température pour l'utilisation et le l'entreposage du E-bike : -20 à 50 °C (-4 à 122 °F)

Décélération

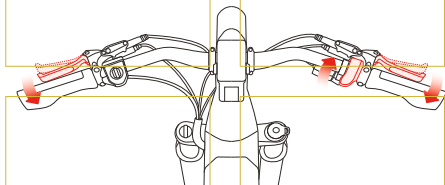

Relâchez l'accélérateur électronique et pressez les leviers de frein pour ralentir.

⚠ Ne pas freiner brusquement à grande vitesse en cas de survirage.

Réglage de la puissance d'assistance

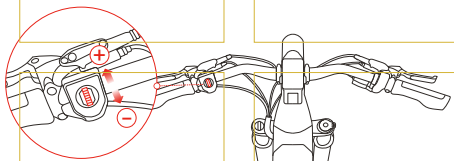

Faites tourner la molette vers le haut pour augmenter le niveau d'assistance électrique, vers le bas pour le diminuer.

* Plus le niveau d'assistance est élevé, plus le moteur produira de puissance motrice à la même condition de conduite.

Utilisation du levier de vitesses

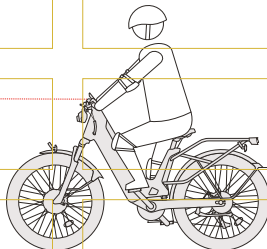
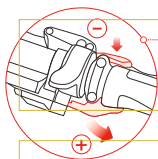

Lorsque vous roulez, appuyez une fois sur le bouton de changement de vitesse pour passer à un rapport plus dur (passer à un plateau plus petit), une fois sur le bouton de rétrogradation pour passer à un rapport plus facile (passer à un plateau plus grand), et il y a un total de 8 vitesses disponibles.

* Si vous passez à des vitesses plus difficiles, vous pouvez parcourir plus de distance en pédalant un tour. Veuillez passer à un rapport approprié en fonction des conditions routières.

Mode Aide à la propulsion

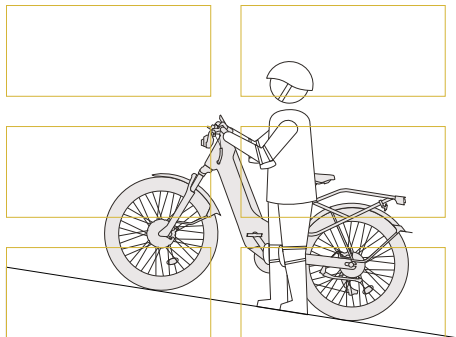
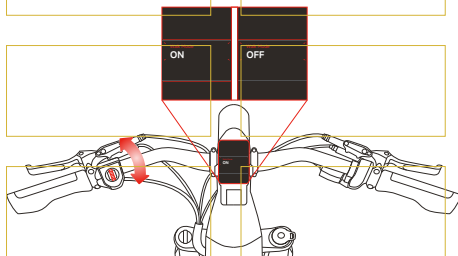

Activez/désactivez le mode Walk dans le Centre de contrôle.

La vitesse max. du mode Walk est de 6 km/h, une bonne vitesse pour faire avancer le E-bike en le poussant.

Terminer un trajet

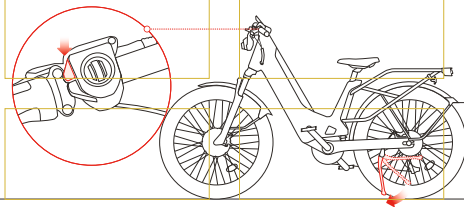

Garez le véhicule dans un endroit approprié, appuyez et maintenez le bouton marche/arrêt pour l'éteindre et dépliez la béquille.

Après avoir garé votre E-bike, veuillez pousser le véhicule vers l'avant ou vers l'arrière jusqu'à ce qu'il ne puisse plus être poussé pour assurer le verrouillage du moyeu. Le verrouillage du moyeu est activé par défaut et peut être désactivé via l'application Segway-Ninebot.

5 Fonctions intelligentes

Mode Sentinelle

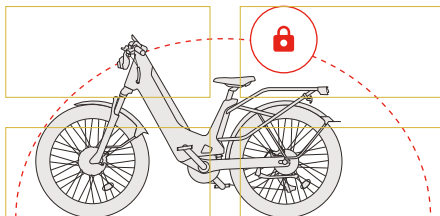

Le mode Sentinelle est activé par défaut, et le E-bike entrera dans ce mode lorsqu'il sera éteint avec son moyeu verrouillé.

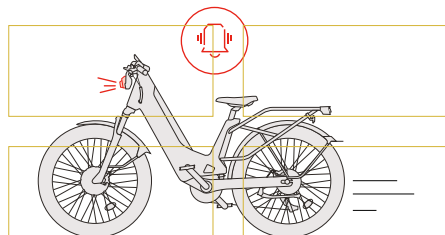

En mode Sentinelle, une fois que le E-bike détecte un mouvement ou une vibration anormale, il alerte avec sa lumière clignotante, et des notifications d'avertissement sont envoyées sur le téléphone portable de l'utilisateur.

* Si le E-bike continue à détecter des mouvements anormaux ou des vibrations, il continuera à alerter avec sa lumière clignotante, et des notifications d'avertissement seront envoyées par intermittence sur le téléphone portable de l'utilisateur.

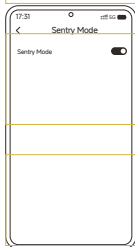

Le déverrouillage du E-bike peut arrêter l'alerte et le clignotement lumineux. L'utilisateur peut désactiver le mode Sentinelle via l'application Segway-Ninebot.

* Le mode Sentinelle sera désactivé automatiquement si le E-bike entre en mode Trajet transport.

Music Play Center

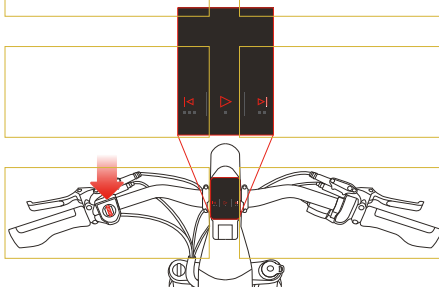

Après avoir basculé sur la page Music Play Center, l'utilisateur peut lire/mettre en pause et sélectionner le morceau précédent/suivant en faisant tourner la molette.

- * L'utilisateur peut régler le niveau d'assistance électrique en faisant défiler la molette même si l'affichage est sur la page Music Play Center.

Notification d'appel entrant

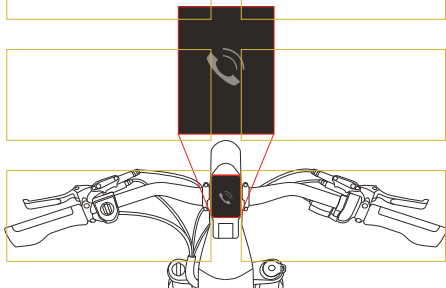

La notification d'appel entrant est activée par défaut, le numéro de l'appel entrant sera affiché sur l'écran, avec une sonnette d'appel entrant envoyée par klaxon.

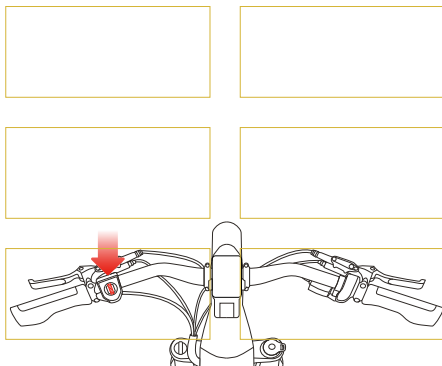

L'utilisateur peut couper le son ou raccrocher l'appel conformément aux instructions affichées sur l'écran.

Des fonctions plus intelligentes sont en cours de développement.

6 Réseau Apple Find My

Ajouter le E-bike à Find My (utilisez la méthode A ou B)

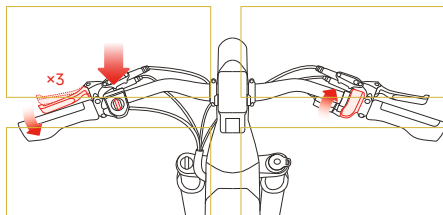

Méthode A :

Connectez le véhicule à l'application Segway-Ninebot et activez Find My sur la page d'accueil > Plus de fonctions > Laboratoire-Ninebot > Localisation-du-véhicule (version bêta) > Activer, puis il passera automatiquement à l'application Find My. Appuyez sur « + » et appuyez sur « Ajouter un autre élément », puis choisissez votre véhicule et suivez les instructions pour l'associer avec Find My.

Méthode B :

Lancez l'application Find My sur un iPhone ou un iPad, appuyez sur + puis appuyez sur Ajouter un autre élément ⊕. Allumez le véhicule et associez le véhicule (déverrouillé) avec Apple Find My en appuyant trois fois sur le levier de frein, en appuyant une fois sur le bouton marche/arrêt, puis en choisissant le véhicule dans l'application Find My et en suivant les instructions à l'écran pour l'associer avec Find My.

RÉINITIALISATION (utilisez la méthode A ou B)

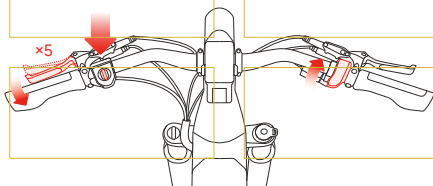
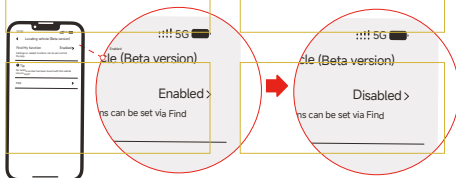

Méthode A :

Connectez le véhicule avec l'application Segway-Ninebot et désactivez Find My sur la page d'accueil > Plus de fonctions > Laboratoire Ninebot > Localisation du véhicule (version bêta) > Désactiver, puis supprimez manuellement votre véhicule de l'application Find My.

Méthode B :

Après avoir mis sous tension le véhicule, le propriétaire peut terminer la réinitialisation en appuyant 5 fois sur le levier de frein et en appuyant une fois sur le bouton marche/arrêt en état déverrouillé, puis en supprimant manuellement le véhicule de l'application Find My. Après ces étapes, le propriétaire ne peut pas utiliser Find My pour trouver ce véhicule

* Activer et désactiver Find My Beacon

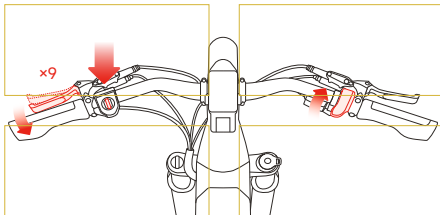

Le propriétaire peut activer et désactiver Find My Beacon en appuyant 9 fois sur le levier de frein et en appuyant une fois sur le bouton marche/arrêt en état déverrouillé (informations de position).

* Recherche de SN (uniquement pour des conditions spéciales)

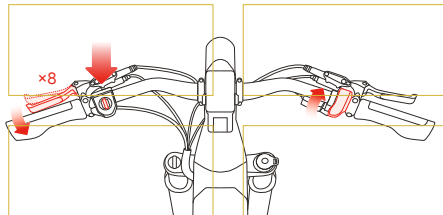

Tout utilisateur iOS peut se connecter au véhicule via l'application Apple Find My, puis vérifier le S/N du véhicule en appuyant 8 fois sur le levier de frein et en appuyant une fois sur le bouton marche/arrêt. Le S/N s'affichera sur l'application Apple Find My.

* Statut Nearby et statut Separated

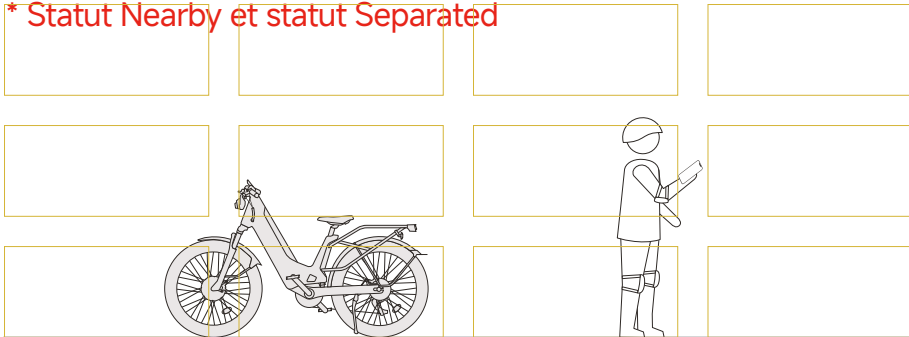

Si le véhicule a été associé avec Find My, lorsque le propriétaire s'éloigne du véhicule ou éteint le Bluetooth de son appareil mobile après un trajet, le véhicule entrera automatiquement dans le statut Nearby après une courte période de temps. Après une longue période de temps, le véhicule entrera en statut Separated. Lorsque le propriétaire s'approche du véhicule avec l'appareil mobile, le Bluetooth de l'appareil se connectera automatiquement au véhicule et le véhicule entrera dans l'état Connected. Si le véhicule est en statut Separated, le non-propriétaire peut se connecter à ce véhicule via l'application Find My et utiliser la méthode mentionnée ci-dessus pour vérifier le SN. Les propriétaires peuvent toujours utiliser Find My pour trouver le véhicule.

* Seuls les utilisateurs d'appareils Apple doivent lire ces instructions relatives à l'application Apple Find My.

L'utilisation du badge Works with Apple signifie qu'un produit a été conçu pour fonctionner spécifiquement avec la technologie identifiée dans le badge et qu'il a été certifié par le fabricant du produit pour répondre aux spécifications et aux exigences de produit du réseau Apple Find My. Apple n'est pas responsable du fonctionnement de cet appareil, de son utilisation ou de sa conformité aux normes de sécurité et réglementaires.

App Store, Apple logo, Apple, Apple Find My, Apple Watch, Find My, iPhone, iPad, iPadOS, Mac, macOS et watchOS sont des marques déposées d'Apple Inc. IOS est une marque commerciale de Cisco et est utilisé sous licence.

7 Avertissements

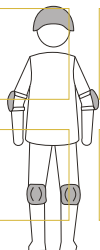

Portez un équipement de protection avant de rouler.

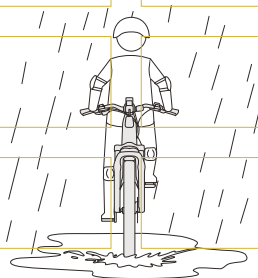

Ralentissez et soyez attentif par temps humide.

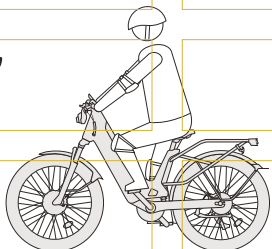

Prenez des précautions supplémentaires lorsque vous roulez dans l'obscurité.

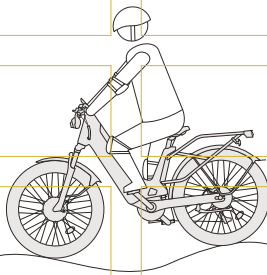

La vigilance est cruciale, surtout sur les routes accidentées.

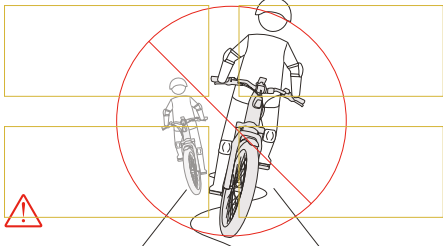
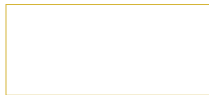
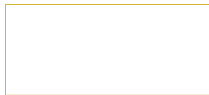
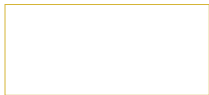
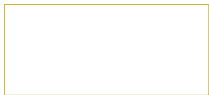

Ne tournez pas brusquement.

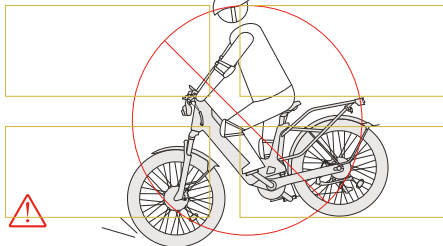

Ne freinez pas brusquement.

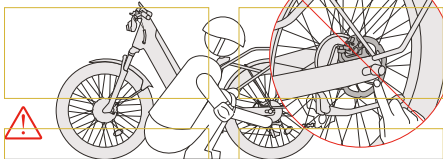
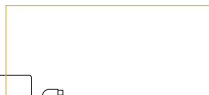

Ne touchez pas le disque de frein ou le moyeu moteur après avoir roulé.

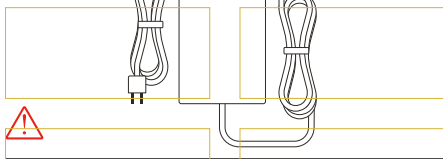

Utilisez uniquement le chargeur de modèle DDHBC39NEB et des pièces d'origine Segway-Ninebot en cas de risque pour la sécurité.

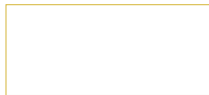
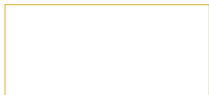
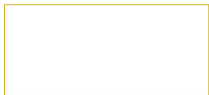

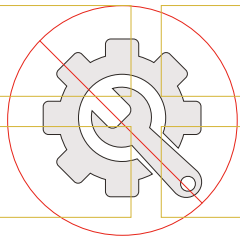

L'altération du système est strictement interdite. Ne pas modifier ou tenter de réparer le système de votre E-bike, sauf comme indiqué dans les instructions d'utilisation et d'entretien.

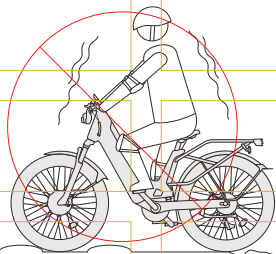

Ne conduisez pas le E-bike sur les routes avec des conditions routières inappropriées.

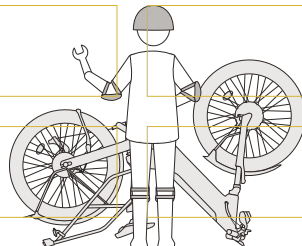

VOUS DEVEZ désactiver le verrou de concentrateur dans l'application et éteindre le vélo électrique avant de le retourner. Vérifiez régulièrement le niveau de batterie, la pression des pneus, les pièces principales et les fonctions du E-bike.

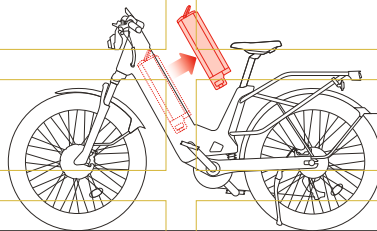

Retirez la batterie avant l'entretien.

8 Caractéristiques techniques

	Éléments	Paramètres	
Informations sur le produit	Nom	Segway E-bike Xafari	
	Modèle	210101U	
	Type de produit	E-bike (Norme Classe 2)	
	L x l x H	Environ 75,6×28,5×45,9 po (1 920×725×1 165 mm)	
	Poids net	Environ 92,6 lbs (42 kg)	
Exigences de conduite	Poids maximum du cycliste	Environ 265 lbs (120 kg)	
	Âge recommandé	18 à 60 ans	
	Hauteur requise	5'09" à 6'23" (155 à 190 cm)	
	Vitesse max. ⁽¹⁾	Proche mais inférieur à 20 mph (32 km/h) (Norme Classe 2)	
	Autonomie à la vitesse max. ⁽²⁾	Environ 36 miles (58 km)	
	Autonomie à 12,4 mph (20 km/h) ⁽³⁾	Environ 62,1 miles (100 km)	
	Autonomies avec assistance électrique ⁽⁴⁾	Environ 86,2 miles (142 km)	
Véhicule Performance	Terrain traversable	Parc, collectivité, routes plates ou routes asphaltées et goudronnées normales	
	Pente max.	25%	
	Température de fonctionnement	-4 à 122 °F (-20 à 50 °C)	
	Protection IP	IPX5	
	Durée de charge	Env. 5,3h	
	Porte-bagages arrière Max. Charge utile	Environ 55.1 lbs (25 kg)	
Pack batterie	Type de batterie	Batterie au lithium	
	Tension nominale	46,8 V	
	Énergie nominale	936 Wh	
	Capacité nominale	20 Ah	
	Température ambiante de charge	32 à 104 °F (0 à 40 °C)	
Moteur	Type de moteur	Moyeu moteur	
	Puissance nominale ⁽⁵⁾	Proche mais inférieur à 750 W	
	Modèle	DDHBC39NEB	
	Tension d'entrée	100 à 240 V ~ 50 à 60 Hz	
Chargeur	Tension de sortie max.	54,6 V ---	
	Sortie nominale	53,6 V --- 3,85 A	
	Puissance de sortie nominale	206 W	
Pneu	Type de pneu	Pneus tout-terrain 26×3,0 pouces	

--	--	--	--

	Éléments	Paramètres	
Autres	Type de tableau de bord	Type d'affichage	
	Matériau du cadre	Alliage d'aluminium	
	Matériau du garde-boue	Plastique	
	Système de freinage	Frein à disque hydraulique	

[1] Norme Classe 2 : Le E-bike Classe 2 est équipé d'un accélérateur électronique qui fournit un boost sans pédaler, et cesse d'assister à 20 mph (32 km/h).

[2] Autonomie à la vitesse max. : calculée conformément à la consommation électrique aux dix kilomètres sans assistance électrique, avec une batterie pleine, une charge de 165 ± 11 lb (75 ± 5 kg), une température de 77 ± 41 °F (25 ± 5 °C), à la vitesse maximale en moyenne sur chaussée.

[3] Autonomie à 12,4 mph (20 km/h) : calculée conformément à la consommation électrique aux dix kilomètres sans assistance électrique, avec une batterie pleine, une charge de 165 ± 11 lb (75 ± 5 kg), une température de 77 ± 41 °F (25 ± 5 °C), à la vitesse maximale de 12,4 mph (20 km/h) en moyenne sur chaussée.

[4] Autonomies avec assistance électrique : calculées conformément à la consommation électrique aux dix kilomètres avec 20 ù d'assistance électrique, avec une batterie pleine, une charge de 165 ± 11 lb (75 ± 5 kg), une température de 77 ± 41 °F (25 ± 5 °C), à la vitesse maximale de 12,4 mph (20 km/h).

[5] La puissance indiquée ici est la puissance nominale du fabricant, et la puissance réelle au sol est inférieure à 750 W pour assurer la conformité réglementaire du E-bike.

--	--	--	--

--	--	--	--

9 Instructions de maintenance utilisateur

Éléments	Opérations
	Instructions d'entretien
	<p>Le E-bike est équipé de freins à disque hydrauliques à huile, et il est recommandé de vérifier mensuellement la position de l'étrier de frein et la tension du levier de frein.</p> <p>Si vous entendez des bruits anormaux causés par le frottement du disque, vous pouvez desserrer les deux vis de l'étrier avec une clé Allen de 5 mm et régler l'espace entre les disques de frein et les étriers jusqu'à ce qu'il n'y ait pas de bruit anormal.</p>
Système de freinage	<p>Si vous constatez une tension faible du levier de frein, vous devez desserrer les vis dans le trou de remplissage d'huile du levier de frein avec une clé de 2,5 mm, et ajouter de l'huile de freinage avec un ensemble d'outils de transfert d'huile (à acheter séparément) par vous-même. Vous devez ajouter de l'huile minérale de freinage. Pressez le levier de frein et actionnez la ligne de frein lors de l'ajout de l'huile de freinage, et vous devez également vérifier toute présence de bulle lors du processus. Ajoutez de l'huile jusqu'à ce qu'il n'y ait plus de bulle. (Voir le tutoriel vidéo sur www.segway.com.)</p> <p>Il est important de vérifier toute fuite d'huile de freinage. En cas de fuite, veuillez contacter le service après-vente.</p>
	Suggestions pour le remplacement des plaquettes de frein <p>Étant donné que le moteur de E-bike, qui fournit une puissance beaucoup plus forte pour une vitesse rapide, est lourd, les plaquettes de frein du E-bike s'usent plus rapidement que sur un vélo classique. Si vous entendez des bruits anormaux lors du freinage, en particulier des bruits aigus dus au frottement du métal, ou constatez que l'épaisseur de la plaquette de frein est inférieure à 1 mm, vous devez remplacer les plaquettes de frein. Vous pouvez effectuer le remplacement après avoir démonté l'étrier de frein.</p> <p>Outils requis : clé Allen de 5 mm, pince à bec</p>
Roues	Instructions d'entretien <p>Le rayon est une partie importante qui relie le centre de la roue avec la jante. La résistance et la tension des rayons influencent directement la stabilité et la sécurité d'un E-bike.</p>

Éléments	Opérations
	<p>Veillez ajuster les rayons avec des outils professionnels dans un point de service officiel dans les cas suivants :</p>
	<ol style="list-style-type: none"> 1. La roue se balance à gauche et à droite ou se déplace de haut en bas. 2. Le mamelon de rayon est desserré. (Secouez le rayon pour vérifier s'il est desserré.)
	<p>Vous pouvez remplacer les pneus vous-même après avoir acheté des pneus sur la boutique en ligne officielle.</p>
	<p>Outils requis : clé Allen 2,5/3/6 mm, clé réglable et démonte-pneu.</p> <p>Comment évaluer le degré d'usure des pneus et Déclaration relative aux dangers</p>
Roues	<p>La fréquence de remplacement des pneus du E-bike est déterminée par les habitudes de conduite personnelles, les conditions routières ainsi que le temps d'utilisation, l'usure des pneus et la fréquence d'utilisation des pneus. Voici quelques suggestions générales :</p> <p>Usure des pneus : il est suggéré de remplacer un pneu lorsque la bande de roulement du pneu est lisse.</p>
	<p>Temps d'utilisation : un pneu doit être remplacé tous les 2 à 3 ans même si sa bande de roulement n'est pas visiblement usée, car le pneu vieillira et sa surface durcira après une longue période d'utilisation ou d'entreposage, ce qui peut causer un danger. Un pneu peut être utilisé pendant environ 6 ans, mais si vous constatez un phénomène de vieillissement, comme des fissures, vous devez le remplacer immédiatement même si sa période de service est inférieure à 6 ans.</p>
	<p>Fréquence d'utilisation : si vous roulez avec le E-bike à une fréquence régulière, en particulier dans de mauvaises conditions routières, le pneu s'usera plus rapidement, vous devrez donc vérifier et remplacer les pneus plus fréquemment.</p>
	<p>Autres dommages : vous devez envisager de remplacer le pneu si vous constatez une boursofflure du pneu causée par un dommage à la surface ou au flanc du pneu, ou des phénomènes d'usure anormaux, tels que l'usure d'un côté et l'usure ondulée.</p> <p>En conclusion, il est suggéré de vérifier l'usure des pneus tous les mois, et de remplacer les pneus en cas d'usure grave, d'amincissement de l'épaisseur ou de fissures. En attendant, pour prolonger la durée de vie d'un pneu, veuillez le nettoyer et l'entretenir régulièrement.</p>

Éléments	Opérations				
Pneus	Nettoyer et vérifier régulièrement la pression des pneus sont des méthodes d'entretien de base. La pression suggérée des pneus (par exemple 40 psi) est imprimée sur le flanc du pneu. Si vous ne trouvez qu'une plage de pression de pneu suggérée sur le flanc du pneu, car la meilleure pression de pneu est déterminée par votre modèle de E-bike, la charge utile et les conditions routières, vous devez faire quelques essais pour obtenir la meilleure pression de pneu.				
Méthode de lubrification	Il est suggéré de lubrifier le système de transmission (chaîne, cassette, plateau et pédalier et dérailleur arrière) tous les mois en utilisant un bon lubrifiant minéral pour E-bike. Nettoyez le système de transmission avec une brosse ou d'autres outils professionnels avant de lubrifier pour éviter l'accumulation de lubrifiant.				
Ajustement des catadioptrés	Voir le « Manuel de l'utilisateur » pour plus de détails.				
Ajustement d'un guidon mal aligné ou desserré	Lorsque vous constatez que les roues ne sont pas perpendiculaires au guidon, ou que la fourche avant tremble lorsque vous pressez les leviers de frein et poussez le E-bike vers l'avant ou l'arrière, vous devez régler le guidon et la fourche avant après avoir desserré les trois vis. Avant le réglage, veuillez démonter le panneau de rehausse. Outils requis : clé Allen 2,5/4/5 mm, tournevis cruciforme				
Ajustement à un guidon avec un bruit anormal	Après une longue période de conduite, les vis Allen du jeu de direction peuvent se desserrer, ce qui peut provoquer un bruit anormal. Dans ce cas, veuillez serrer les vis du jeu de direction (max. 18,5 Nm). Outils nécessaires : clé Allen de 5 mm				
Guidon	Vous pouvez régler l'angle du guidon du E-bike après avoir desserré la vis du jeu de direction. Outils requis : clé Allen 5 mm				
Selle	L'entretien de base maintient votre E-bike en bon état. Il est recommandé de ne pas garer le E-bike à l'extérieur les jours de pluie ou dans un environnement humide. Lorsqu'il pleut en extérieur, il est suggéré de couvrir la selle avec un chiffon imperméable, ce qui est une solution temporaire, et de retirer le chiffon et l'utiliser pour essuyer l'humidité sur le E-bike plus tard, puis déplacer le E-bike dans un endroit sec et le laisser sécher naturellement.				

Éléments	Opérations
	<p>Bien que ce E-bike soit étanche dans une certaine mesure, il peut être endommagé par l'eau, l'humidité ou le liquide si vous l'exposez à du liquide ou de l'eau. (Remarque : les dommages causés par le liquide ou l'eau ne sont pas couverts par la garantie. Tout dommage aux pièces principales du</p>
Selle	<p>E-bike, y compris le circuit imprimé, la carte de contrôle, les fils, le système électronique, la batterie, etc., peut entraîner un risque ou un danger plus grave.)</p> <p>En attendant, vous devez empêcher l'exposition prolongée au soleil du E-bike et le garer sous un abri. La batterie du E-bike est dotée d'une fonction de protection contre la surchauffe de charge/décharge qui peut arrêter la charge/décharge lorsque la température de la batterie est trop élevée. Il est recommandé d'éviter de charger/décharger la batterie dans un environnement à haute température, car cela peut influencer les performances de la batterie.</p> <p>Vous devez protéger la selle contre les substances corrosives.</p>
	<p>Il est suggéré d'utiliser un chiffon humide et un détergent dégradable non corrosif pour nettoyer le E-bike et de l'essuyer avec un chiffon sec. Nous vous recommandons de lubrifier et nettoyer la chaîne avec un lubrifiant de haute qualité.</p>
Méthode de nettoyage recommandée	<p>⚠ Avertissement :</p> <p>Ne nettoyez pas le E-bike au pistolet à eau pulvérisée à haute pression, ce qui pourrait provoquer un court-circuit du système de commande électronique ou accélérer la corrosion des pièces mécaniques. Ne nettoyez pas avec un détergent corrosif ou volatil.</p> <p>Veillez vérifier l'accumulation de saleté sur le port de charge. Vous devez utiliser une brosse douce ou de l'air à basse pression pour nettoyer la partie intérieure du E-bike.</p> <p>Retirez la batterie avant de nettoyer. Éteignez le E-bike avant de le nettoyer.</p> <p>Débranchez le chargeur fermez le couvercle du port de charge avant de nettoyer. Assurez-vous que tous les contacts et ports sont secs et propres avant brancher le chargeur.</p> <p>Si vous avez besoin d'obtenir l'assistance d'un technicien de maintenance, veuillez contacter le service après-vente officiel pour connaître le centre de service le plus proche.</p> <p>Autres conditions</p> <p>Une exposition prolongée aux rayons UV, à la pluie et aux éléments peut endommager les matériaux de l'enceinte, stockez à l'intérieur lorsque vous ne les utilisez pas.</p>

Veuillez entretenir votre E-bike correctement afin de prolonger sa durée de vie et d'obtenir une conduite stable et sûre. Segway vous suggère de faire des vérifications régulières avant et après la conduite et de lire le calendrier d'entretien recommandé.

Liste de contrôle avant la conduite

Tâches	Outils	Opérations
Vérifiez la pression des pneus	Manomètre	Vérifiez si la pression des pneus est dans la plage spécifiée par le fabricant. La plage de pression des pneus est indiquée sur le flanc du pneu. Vous devez gonfler ou dégonfler le pneu si nécessaire.
Vérifiez le système de freinage	N/A	Appuyez sur le levier de frein gauche lorsque vous poussez le E-bike vers l'avant. Le E-bike doit s'arrêter immédiatement. Effectuez la même opération sur le levier de frein droit.
Vérifiez le guidon	N/A	Appuyez sur le levier de frein gauche puis poussez le E-bike vers l'avant ou l'arrière. Les vis reliant le guidon à la fourche doivent être serrées. Serrez les vis et testez par la méthode mentionnée ci-dessus lorsque nécessaire.
Nettoyez et lubrifiez la chaîne	Lubrifiant pour chaîne et chiffon propre	Il est suggéré de nettoyer la saleté sur la chaîne au moyen d'une brosse. Ensuite, saisissez la chaîne entre la cassette et le plateau et le pédalier avec un chiffon propre et faites tourner la pédale dans le sens antihoraire pendant plusieurs tours pour nettoyer la saleté. Il est recommandé de lubrifier la chaîne avec du lubrifiant pour E-bike de haute qualité.
Vérifiez les roues	N/A	Vérifier si toutes les vis des roues sont serrées et si les deux roues tournent normalement.
Vérifiez le niveau de batterie	N/A	Mettez le E-bike sous tension et assurez-vous que son niveau de batterie est suffisant pour votre trajet.

Liste de contrôle après la conduite

Tâches	Outils	Opérations
Vérifiez les pneus et les roues	Manomètre	Vérifiez la présence de tout débris, dommage ou fissure.
Vérifiez le levier de vitesses et la cassette	N/A	<p>Levez la roue arrière, faites tourner la pédale à la main et utilisez le levier de vitesses pour changer de vitesse en même temps.</p> <p>Le E-bike doit changer rapidement de vitesse. Vérifiez si le levier de vitesses contient des débris ou résidus de fuite.</p>
Nettoyez le cadre	Chiffon propre et humide	Nettoyez le cadre du E-bike à l'aide d'un chiffon propre et vérifiez en même temps tout dommage ou fissure.
Nettoyez la chaîne	Chiffon propre	Il est suggéré de nettoyer la saleté sur la chaîne au moyen d'une brosse. Ensuite, saisissez la chaîne entre la cassette et le plateau et le pédalier avec un chiffon propre et faites tourner la pédale dans le sens antihoraire pendant plusieurs tours pour nettoyer la saleté. Il est recommandé de lubrifier la chaîne avec du lubrifiant pour E-bike de haute qualité.
Vérifiez les pédales	N/A	Pédalez sur le E-bike et vérifiez si des craquements sont audibles.
Planéité des roues	N/A	Faites tourner les roues une par une et vérifiez qu'elles ne sont pas voilées.
Chargez la batterie	Chargeur	Rechargez le E-bike à temps et assurez-vous que son niveau de batterie est suffisant pour votre trajet.

Calendrier d'entretien recommandé

Éléments	Opérations	Hebdomadaire	Mensuel	Tous les 6 mois	Annuellement
Pièces de transmission	Essuyez le plateau et le pédalier, la cassette et la poulie du dérailleur, puis vérifiez s'ils sont bien alignés.	✓			
Plaquette de frein	Vérifiez l'état d'usure des plaquettes de frein.	✓			En plus du calendrier de six mois, le calendrier annuel implique l'intégralité du calendrier de six mois avec une
Vis du cadre	Vérifiez le couple de serrage des vis sur le guidon, le cadre et les roues.	✓			
Cadre	Vérifiez si le cadre est endommagé.	✓			vérification complète de votre E-bike, afin de vérifier que tous les composants fonctionnent comme ils le devraient, de nettoyer ces composants, de les lubrifier et de remonter votre E-bike.
Système de freinage	Vérifiez la position des plaquettes de frein et la tension de la ligne de frein, puis faites tourner les roues et vérifiez tout coincement ou bruit anormal. Assurez-vous que les roues peuvent être arrêtées en serrant les leviers de frein.		✓		
Dérailleur arrière	Testez si le dérailleur fonctionne bien et vérifiez l'étendue d'étirement de la chaîne.		✓		Pour les vélotafeurs quotidiens et les utilisateurs réguliers, cet entretien devrait être effectué chaque année. Pour les cyclistes du week-end ou les utilisateurs occasionnels, elle n'est probablement
Roues	Vérifiez la tension des rayons et la stabilité de la roue pour tout tremblement, blocage ou ralentissement si nécessaire.		✓		
Vis des pièces	Serrez toutes les vis du cadre, du porte-bagages arrière et des garde-boues et assurez-vous que toutes les pièces sont bien installées.		✓		seulement nécessaire que tous les 18 mois à 2 ans.

Éléments	Opérations	Habdomadaire	Mensuel	Tous les 6 mois	Annuellement
Moyeu moteur	Vérifiez tout blocage ou bruit anormal lorsque vous accélérez et décélérez.		✓		En plus du calendrier de six mois, le calendrier annuel
Feu de route	Le feu de route doit s'éclairer vivement.		✓		implique l'intégralité du calendrier de six mois avec une
Feu arrière	Le feu arrière doit s'allumer vivement.		✓		vérification complète de votre E-bike, afin
Affichage	L'écran affiche les informations après la mise sous tension.		✓		de vérifier que tous les composants fonctionnent comme
Accélérateur électronique	Le E-bike accélère normalement après avoir appuyé sur l'accélérateur électronique et l'accélérateur revient après avoir été relâché tandis que le E-bike décélère.		✓		ils le devraient, de nettoyer ces composants, de les
Boutons de commande	Appuyez sur ou activez le bouton 3 fois sans échec.		✓		lubrifier et de remonter votre E-bike.
Angle de direction	Testez avec des virages à gauche et à droite (l'angle de braquage est de 60 degrés). Pas de résistance ou de blocage lors des virages.		✓		Pour les vélotafeurs quotidiens et les utilisateurs réguliers, cet entretien devrait être effectué chaque
Chargeur	Le voyant est rouge lors de la charge et vert lorsque la charge est terminée. L'état de charge est affiché sur l'écran lors de la charge.		✓		année. Pour les cyclistes du week-end ou les utilisateurs occasionnels, elle n'est probablement
Huile de freinage	Vérifiez le niveau d'huile de freinage.			✓	seulement nécessaire que tous les 18 mois à 2 ans.

Éléments	Opérations	Hebdomadaire	Mensuel	Tous les 6 mois	Annuellement
Levier de vitesses	Les vitesses peuvent être changées rapidement en utilisant le levier de vitesses.			✓	En plus du calendrier de six mois, le calendrier annuel implique
	Lubrifiez les pièces du levier de vitesses.			✓	l'intégralité du calendrier de six mois avec une
Système de transmission System	Lubrifiez les lignes du système de vitesses et du système de transmission pour vous assurer que le système de transmission fonctionne bien, et que le plateau et le pédalier, la cassette et la poulie sur le dérailleur fonctionnent de manière coordonnée.			✓	vérification complète de votre E-bike, afin de vérifier que tous les composants fonctionnent comme ils le devraient, de
Roulements	Vérifiez si les roulements pour tout jeu ou bruit anormal.			✓	nettoyer ces composants, de les lubrifier et de remonter votre E-bike.
Vis du E-bike	Assurez-vous que toutes les vis du E-bike sont serrées.			✓	
Câbles	Vérifiez toutes les lignes et les carénages pour tout dommage.			✓	Pour les vélotafeurs quotidiens et les utilisateurs réguliers, cet entretien devrait être effectué chaque
					année. Pour les cyclistes du week-end ou les utilisateurs occasionnels, elle
Batterie	La batterie doit être remplacée après 500 cycles de charge ou après une distance parcourue de 40 000 km (6 213 milles). (Il est recommandé de la charger une fois tous les 60 jours en cas de stockage à long terme.)			✓	n'est probablement seulement nécessaire que tous les 18 mois à 2 ans.

10 Marque et certifications

Marque déposée

Segway, Rider Design, Segway E-bike Xafari et Segway Xafari sont des marques déposées de Segway Inc. Apple, Apple Find My, Find My, iPhone, iPad, iPadOS, Mac, macOS et watchOS sont des marques déposées d'Apple Inc. aux États-Unis et dans d'autres pays. Android est une marque déposée de Google LLC. IOS est une marque commerciale ou une marque déposée de Cisco. La marque et les logos Bluetooth® sont des marques déposées appartenant à Bluetooth SIG, Inc. et toute utilisation de ces marques par Segway-Ninebot est sous licence. Les autres marques et noms commerciaux appartiennent à leurs propriétaires respectifs.

Nous nous sommes efforcés d'inclure des descriptions et des instructions pour toutes les fonctions du E-bike au moment de l'impression. Cependant, en raison de l'amélioration constante des fonctionnalités du produit et des modifications de la conception, votre E-bike peut différer légèrement de celui présenté dans ce document. Scannez le QR code ou visitez l'Apple App Store (iOS) ou le Google Play Store (Android) pour télécharger et installer l'application.

Veuillez noter qu'il existe plusieurs modèles avec différentes fonctions, et que certaines des fonctions mentionnées ici peuvent ne pas concerner votre E-bike. Le fabricant se réserve le droit de modifier la conception et la fonctionnalité des E-bikes ainsi que leur documentation sans préavis.

© 2024 Segway-Ninebot. Tous droits réservés.

Certifications

Ce produit est conforme à la norme 16 CFR PART 1512.

Ce produit est conforme à la norme ANSI/CAN/UL 2849.

La batterie est conforme à la norme UN/DOT 38.3.

La batterie est conforme à la norme ANSI/CAN/UL 2271.

Déclaration de conformité avec la Federal Communications Commission (FCC) pour les États-Unis

Cet appareil est conforme à la partie 15 des règles FCC. L'utilisation du produit est soumise aux deux conditions suivantes : (1) Cet appareil ne peut causer d'interférences nuisibles et (2) il doit pouvoir recevoir toute interférence, notamment toute interférence susceptible de provoquer un fonctionnement indésirable.

Tout changement ou modification non expressément approuvé par la partie responsable de la conformité pourrait annuler le droit de l'utilisateur à utiliser l'équipement:

REMARQUE : cet équipement a été testé et s'est avéré conforme aux limitations pour un appareil numérique de classe B, en vertu de la partie 15 des règles de la FCC. Ces limitations sont conçues pour apporter une protection raisonnable contre une interférence nuisible dans une installation résidentielle.

Cet équipement dégage, utilise et peut émettre des fréquences radio, et, s'il n'est pas installé et utilisé conformément aux instructions, il peut interférer avec les communications radio. Il n'y a toutefois aucune garantie que cette interférence ne se produira pas dans une installation particulière.

Si cet équipement cause des interférences nuisibles pour la réception de la radio ou de la télévision, ce qui peut être déterminé en éteignant et en allumant l'équipement, l'utilisateur est encouragé à essayer de corriger l'interférence en prenant une ou plusieurs des mesures suivantes :

- Réorienter ou déplacer l'antenne réceptrice.
- Augmenter la séparation entre l'équipement et le récepteur.
- Brancher l'équipement sur une prise d'un circuit différent de celui auquel le récepteur est connecté.
- Demandez l'aide du distributeur ou d'un technicien radio/télé.

Déclaration de conformité à Industry Canada (IC) pour le Canada

Cet appareil contient un ou des émetteurs/récepteurs exemptés de licence qui sont conformes aux CNR exemptés de licence d'Innovation, Sciences et Développement économique Canada.

Le fonctionnement est soumis aux deux conditions suivantes : (1) Cet appareil ne doit pas causer de brouillage. (2) Cet appareil doit accepter toute interférence, y compris une interférence pouvant causer un fonctionnement non souhaité de l'appareil.

Cet équipement est conforme aux limites d'exposition aux rayonnements d'Industrie Canada, établies pour un environnement non contrôlé.

Le présent appareil est conforme aux CNR d'Industrie Canada applicables aux appareils radio exempts de licence. L'utilisation du produit est autorisée aux deux conditions suivantes : (1) l'appareil ne doit pas produire de brouillage, et (2) l'utilisateur de l'appareil doit accepter tout brouillage radioélectrique subi, même si le brouillage est susceptible d'en compromettre le fonctionnement.

Cet équipement est conforme aux limites d'exposition aux rayonnements d'Industrie Canada établies pour un environnement non contrôlé.

Contient ID FCC : 2BD7T-IF0001

Contient IC : 31821-IF0001

Visitez www.segway.com ou consultez l'application Segway-Ninebot pour télécharger les derniers documents destinés à l'utilisateur. Vous devez installer l'application, activer votre scooter et obtenir les dernières mises à jour et consignes de sécurité.

Veillez lire attentivement ce document et le conserver pour pouvoir vous y référer ultérieurement. Pour plus d'informations, veuillez visiter www.segway.com.

Le fabricant se réserve le droit d'apporter des modifications au produit, de publier des mises à jour du firmware et de mettre à jour ce manuel à tout moment.



Application Segway-Ninebot



ES

MANUAL DE USUARIO

De la Segway E-bike Xafari

www.segway.com

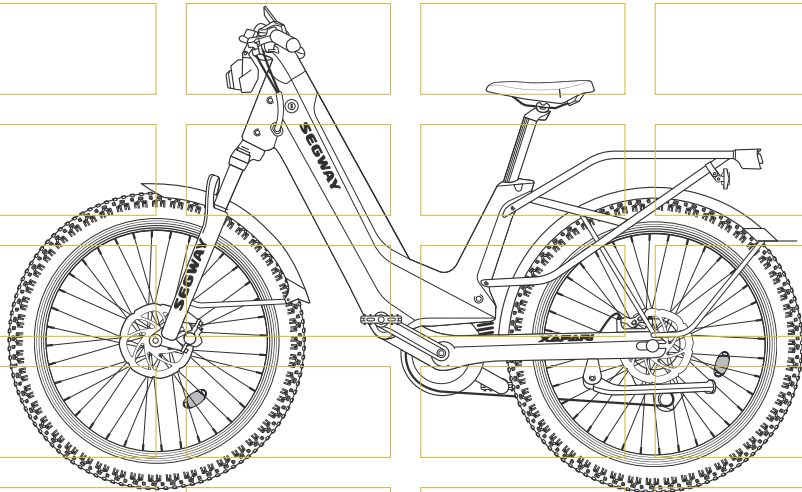

Le damos la bienvenida

Gracias por elegir la Segway E-bike Xafari. Este producto es una E-bike, que es un dispositivo eléctrico/mecánico de dos ruedas provisto de pedales funcionales que incluye un motor para ayudar al ciclista a pedalear (versiones EPAC) o proporcionar potencia motriz a las ruedas directamente presionando el acelerador cuando el ciclista no está pedaleando.

La Segway E-bike Xafari es fácil de operar, segura y cómoda de manejar, y promete ser respetuosa con el medio ambiente.



Escanee el código QR para ver los videos que explican cómo montar la Segway E-bike Xafari.

EN_Contents			01
FR_Catalogue.....			49
ES_Catálogo			97

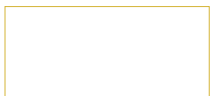

Catálogo

ES

1. Listado de contenido			98
2. Diagramas.....			100
3. Instrucciones de instalación			104
4. Instrucciones de operación.....			112
5. Funciones inteligente.....			118
6. Red Find My de Apple.....			121
7. Advertencias.....			124
8. Especificaciones.....			127
9. Instrucciones de mantenimiento para el usuario.....			129
10. Marcas y certificaciones.....			138

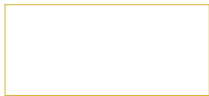
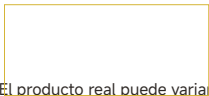
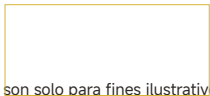
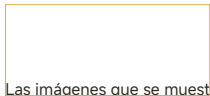
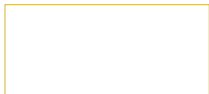
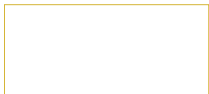
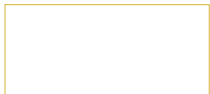
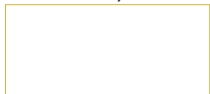

Las imágenes que se muestran son solo para fines ilustrativos. El producto real puede variar.

1 Listado de contenido

Segway E-bike Xafari × 1

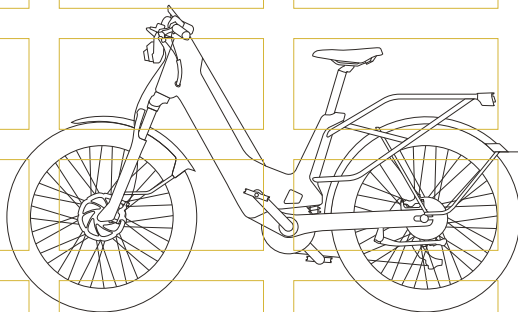

Accesorios



Instrucciones para el usuario

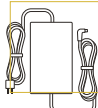

Cargador × 1

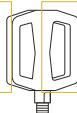

Pedal × 2



*Herramienta multifunción × 1



*Llave de pedal × 1

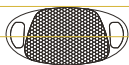

Reflector de rueda × 2

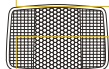

Reflector delantero × 1

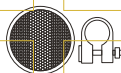

Reflector trasero × 1

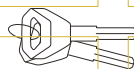

Llave × 2

*Especificaciones de las herramientas

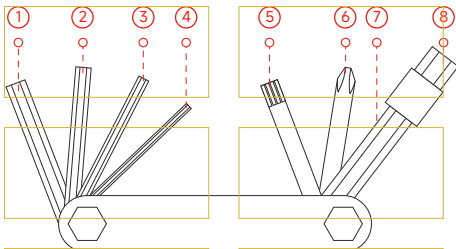

Herramienta multifunción × 1			
NO.	Nombre	Especificaciones	Cantidad
①	Llave Allen 5#	5,0 mm (3/16 pulgadas)	1
②	Llave Allen 4#	4,0 mm (5/32 pulgadas)	1
③	Llave Allen 3#	3,0 mm (1/8 pulgadas)	1
④	Llave Allen 2,5#	2,5 mm (3/32 pulgadas)	1
⑤	Llave Torx	T25	1
⑥	Destornillador de estrella	Ph1	1
⑦	Llave Allen 6#	6,0 mm (1/4 pulgadas)	1
⑧	Llave de tubo Allen 8#	8,0 mm (5/16 pulgadas)	1

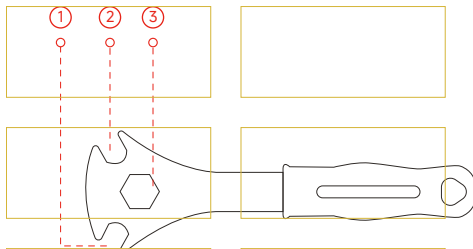

Llave de pedal × 1	
NO.	Especificaciones
①	14,0 mm (0,56 pulgadas)
②	15,0 mm (0,6 pulgadas)
③	22,0 mm (0,87 pulgadas)

2 Diagramas

Diagrama del vehículo

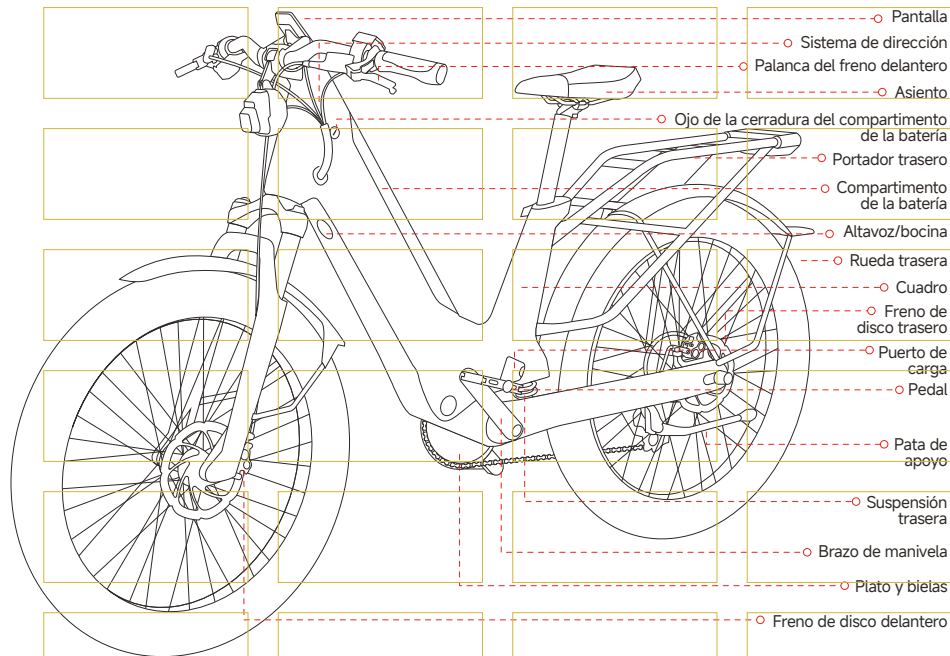

Manillar ○

Palanca del freno trasero ○

DRL (luz de conducción diurna) ○

Faro delantero ○

Puerto de carga del teléfono ○

Tija del sillín ○

Liberación rápida de la tija del sillín ○

Guardabarros trasero ○

Suspensión delantera ○

Guardabarros delantero ○

Motor de rueda ○

Cassette ○

Desviador trasero ○

Cadena ○

Rueda delantera ○

Luz trasera ○



Diagrama de botones del manillar



Elementos	Funcionamiento básico			
Pantalla	Muestra información básica de la E-bike, del Centro de reproducción de música, del Centro de control, etc.			
Botón de bocina	Presione para usar la bocina.			
Botón de encendido/Control de luz	Cuando esté completamente detenido, mantenga presionado para encender o apagar la E-bike. Cuando la E-bike esté encendida, presione para encender o apagar la luz de carretera.			
Interruptor de desplazamiento	Desplace hacia arriba y hacia abajo para ajustar la potencia de asistencia. Presione el botón izquierdo o derecho para cambiar de páginas en la pantalla. Presione la rueda de desplazamiento para confirmar la operación.			
Acelerador	Presione el acelerador para acelerar.			
Palanca de cambios	Al conducir la E-bike, apriete			

Diagrama de la pantalla

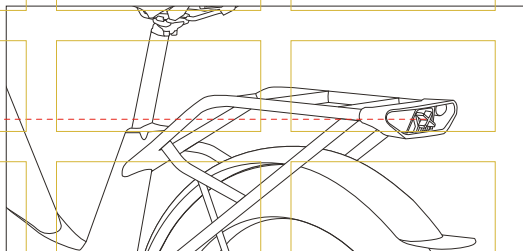
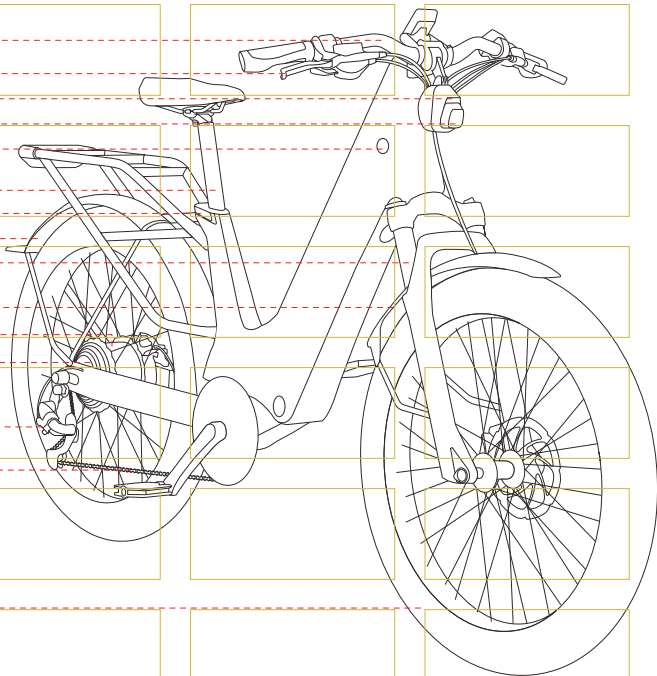
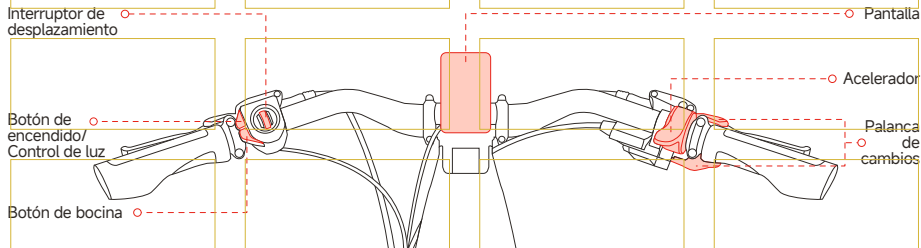
Página principal

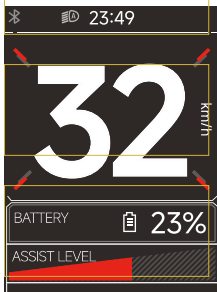

Página de datos de conducción

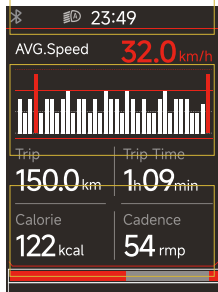

Página de navegación

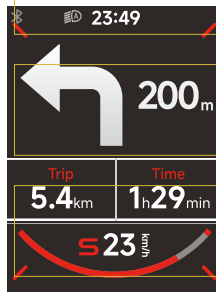

Centro de reproducción de música

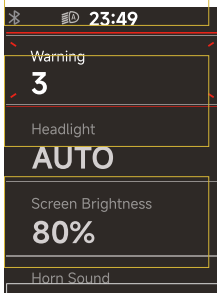
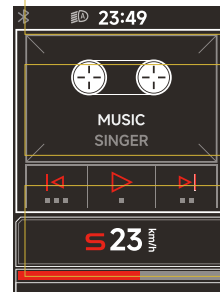

Centro de control

Puede realizar múltiples ajustes en el Centro de control, que incluyen, entre otros, habilitar/deshabilitar el modo de paseo, ajustar el brillo de la pantalla, elegir el efecto de sonido de la bocina y el idioma, así como verificar las advertencias del vehículo.

* La interfaz de usuario de la pantalla puede variar según la actualización del firmware.

3 Instrucciones de instalación

Instalación del manillar

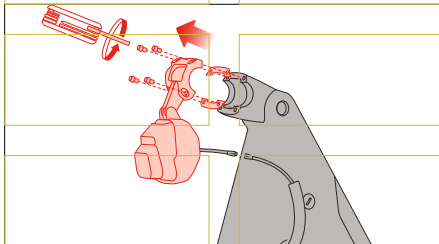

1. Desatornille los 4 tornillos del elevador del manillar con la llave Allen de la herramienta multifunción y extraiga el panel elevador.

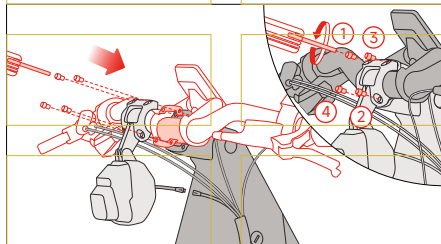

2. Alinee la posición central del manillar (soporte de la pantalla) con la base del elevador del manillar, luego cubra el panel elevador y apriete 4 tornillos en orden (como se muestra en la imagen).

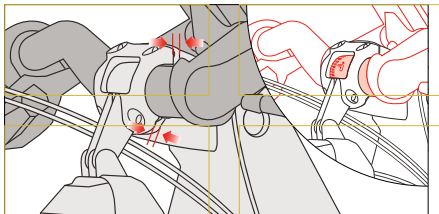

- * Asegúrese de que el logotipo "T" esté centrado horizontalmente bajo el panel elevador del manillar. El espacio superior e inferior entre el panel elevador y la base elevadora debe ser constante.

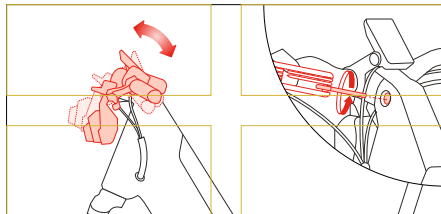

- * Puede aflojar el tornillo Allen del cabezal y ajustar el ángulo de inclinación del manillar. Recuerde apretar el tornillo después del ajuste.

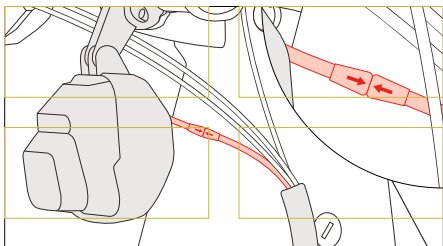

3. Tal como se muestra en la imagen, alinee las flechas y conecte los conectores de los faros.

Instalación de las ruedas

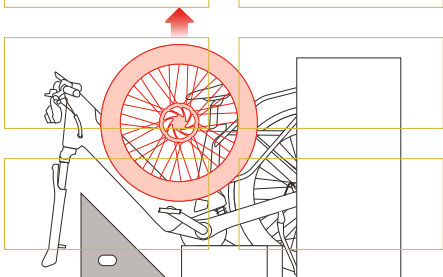

1. Saque la rueda delantera del revestimiento triangular y déjela a un lado de manera segura.

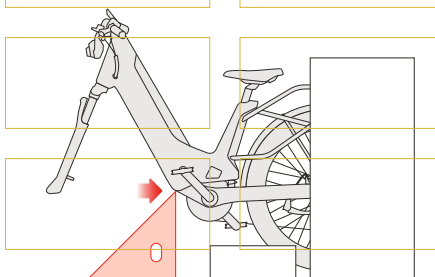

2. Tal como se muestra en la imagen, levante el E-bike e incline el revestimiento triangular hacia la parte delantera de la E-bike 90 grados; a continuación, haga que un terminal del revestimiento triangular haga de soporte a la parte inferior (al lado del plato y las bielas) de la E-bike.

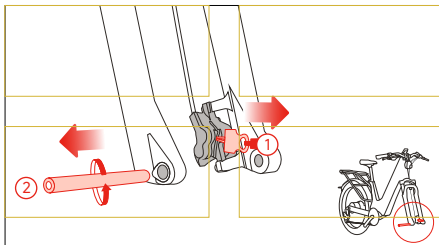

3. Saque el protector del freno y desenrosque el eje delantero en sentido antihorario para retirarlo de la horquilla delantera.

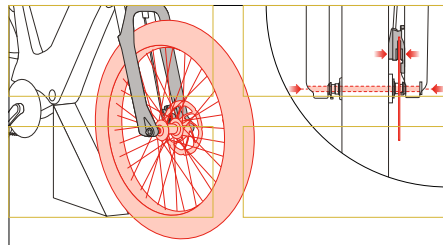
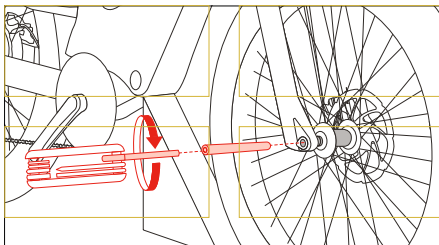

4. Instale la rueda delantera en la horquilla delantera (con el freno de disco a la izquierda), con el disco de freno alineado con la pinza del freno delantero y el orificio del eje de la horquilla delantera alineado con el orificio central de la rueda.

5. Inserte el eje delantero en el orificio central de la rueda desde el lado izquierdo (el lado sin disco de freno), luego apriete el eje con la llave Allen de la herramienta multifunción.

Instalación de los pedales

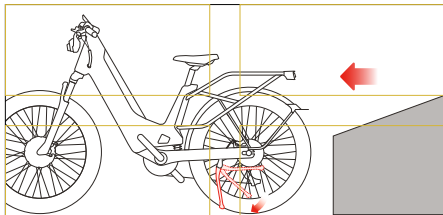
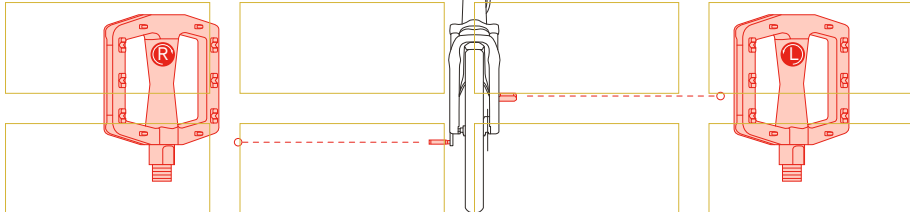

1. Empuje la E-bike hacia adelante para sacarla de la caja y luego despliegue la pata de apoyo.

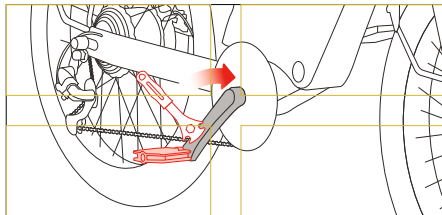

2. Instale el pedal izquierdo en el brazo de manivela girando el pedal en sentido antihorario con la llave Allen.

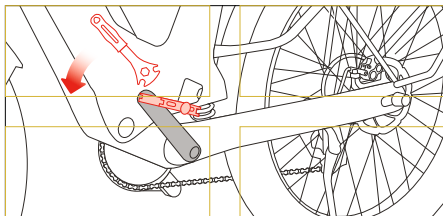

3. Instale el pedal derecho en el brazo de manivela girando el pedal en sentido horario con la llave Allen.

Instalación de los reflectores

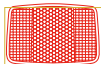

Reflector delantero

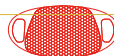
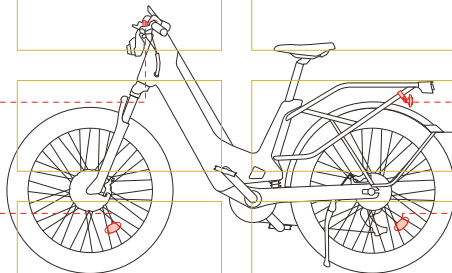

1. Tal como se muestra en la imagen, instale el aro del reflector delantero en el manillar, con el reflector mirando hacia adelante.

2. Apriete el tornillo con la llave Allen de la herramienta multifunción desde arriba.

Reflector trasero

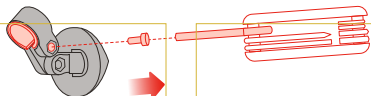

1. Como se muestra en la imagen, desrosque el tornillo del aro del reflector con el destornillador Phillips de la herramienta multifunción, con el anillo de goma colocado en la parte interior del aro.

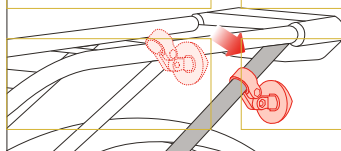

2. Separe ligeramente el aro del reflector e instálelo en la parte izquierda del soporte trasero de la E-bike.

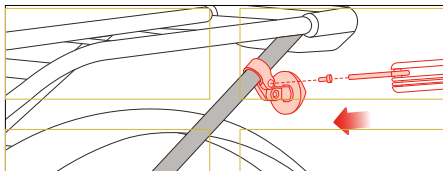

3. Instale el tornillo y fije el aro del reflector.

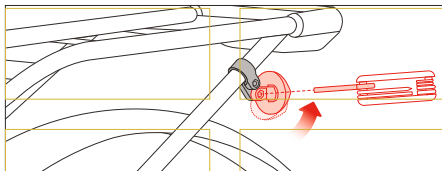

4. Afloje, pero no desatornille el tornillo del reflector, ajuste el reflector y colóquelo hacia atrás; a continuación, apriete completamente el tornillo.

Reflectores de rueda

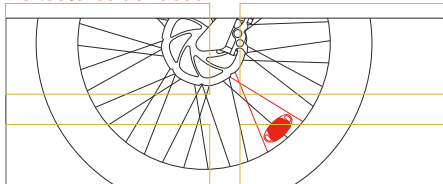

1. Tal como se muestra en la imagen, coloque un reflector de rueda entre un par de radios adyacentes en el mismo lado de la rueda delantera.

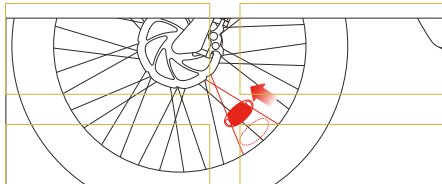

2. Presione ligeramente el reflector hacia el centro de la rueda.

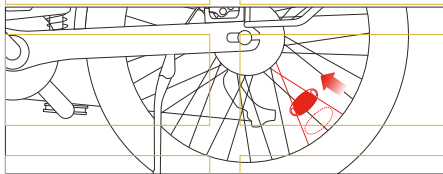

3. Instale el reflector de la rueda en la rueda trasera de la misma manera.

Instalación del guardabarros delantero

Guardabarros delantero

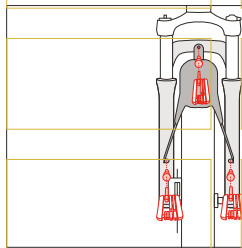
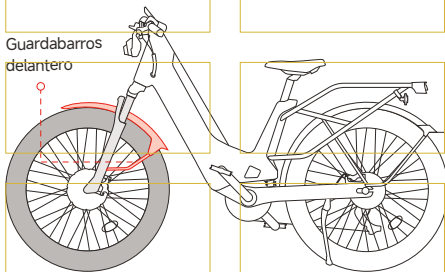

1. Tal como se muestra en la imagen, coloque el guardabarros delantero entre la horquilla delantera y la rueda.

2. Alinee los agujeros para tornillos del soporte del guardabarros y la posición superior con los orificios para tornillos en los lados izquierdo y derecho de la horquilla delantera y su posición superior por separado; a continuación, fije los 3 tornillos con la llave Allen de la herramienta multifunción.

Ajuste de la altura del sillín

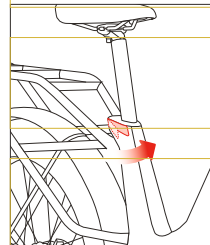
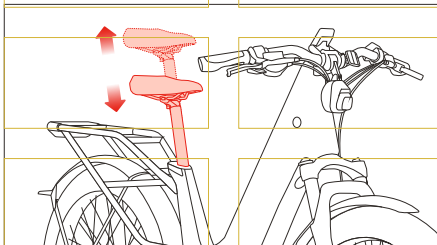
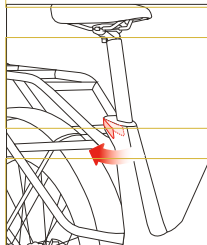

1. Despliegue la palanca de liberación rápida del sillín.

2. Ajuste la altura del sillín. (Se recomienda ajustarlo a la misma altura que la entrepierna).

3. Piegue la palanca de liberación rápida después del ajuste.

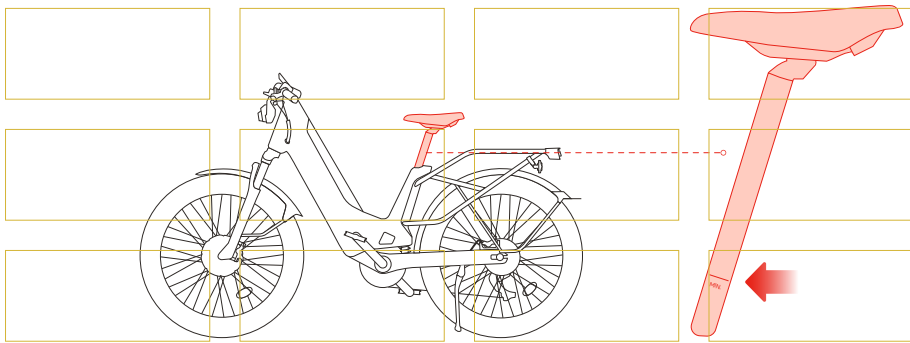

*** Rango ajustable de la altura del sillín**

La altura máxima está marcada en la tija del sillín. Asegúrese de que la marca no quede expuesta al ajustar el sillín.

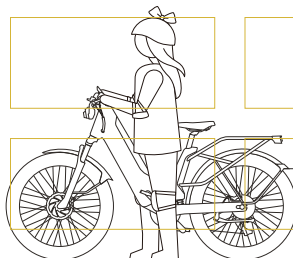
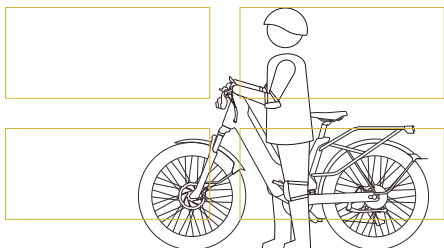

*** Medición de la altura del cuadro**

Segway Xafari es una E-bike con cuadro bajo. Por lo tanto, la medida de la altura del cuadro ya no es aplicable. La dimensión límite viene determinada por la altura del sillín. Debe poder ajustar la posición del sillín como se describe en "Ajustar la altura del sillín" sin exceder la marca de inserción mínima en la tija del sillín.

4 Instrucciones de operación

⚠ Advertencia

No modifique ni intente reparar el sistema de la E-bike excepto como se indica en las instrucciones de uso y cuidado.

Activación

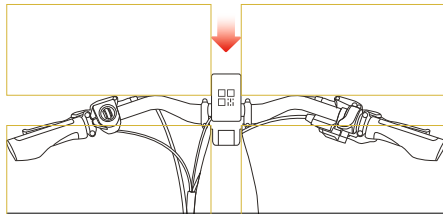
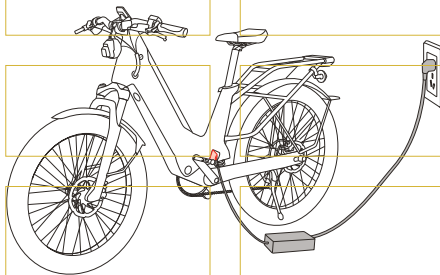

1. Cargue su E-bike durante 3 segundos para activar el vehículo; luego mantenga presionado el botón de encendido para encenderlo.

2. Escanee el código QR que se muestra en la pantalla mediante la aplicación Segway-Ninebot después de encender y complete la activación de acuerdo con las instrucciones.

Configure un código de desbloqueo de 4 dígitos durante la activación y AirLock se activará automáticamente después de completar la configuración del código. AirLock se puede desactivar por separado a través de la aplicación Segway-Ninebot.

Cómo cargar

Cargador Modelo: DDHBC39NEB

Cargar la E-bike

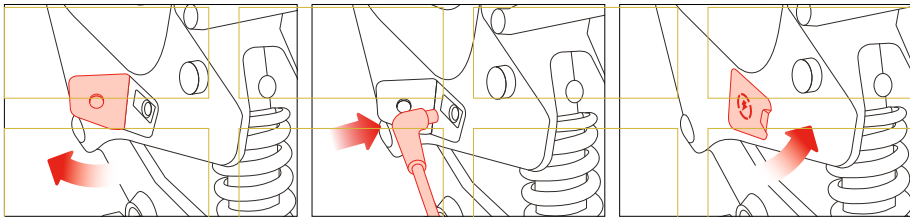

1. Abra la tapa de goma del puerto de carga y conéctelo al cargador para cargar la E-bike.

Cargar la batería de la E-bike

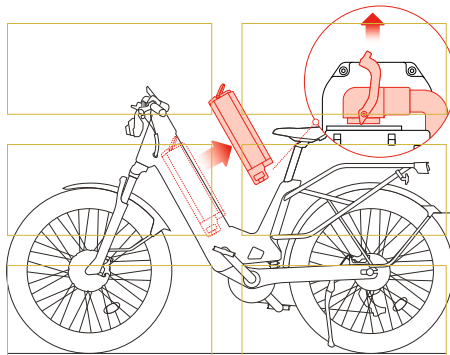
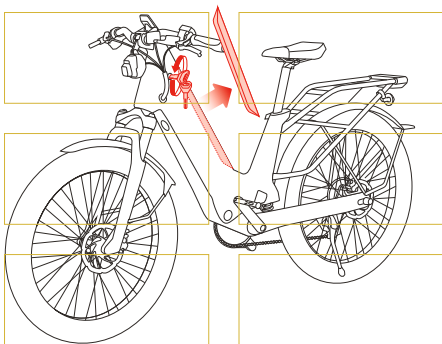

1. Inserte una llave en el ojo de la cerradura en el lado izquierdo del cuadro y gírela en sentido antihorario para abrir y quitar la tapa del compartimiento de la batería.

2. Desenchufe el cable entre la batería y la E-bike y extraiga la batería.

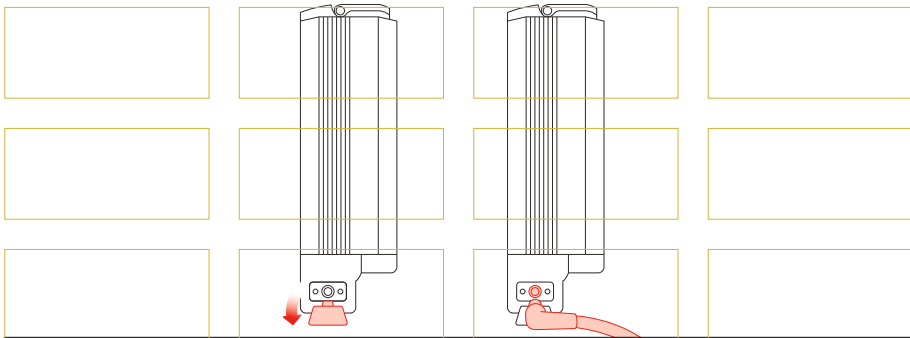

5. Abra la tapa de goma del puerto de carga de la batería y conéctela al cargador.

* Cuando la carga esté en curso, el indicador del cargador estará en rojo y en la pantalla aparecerá el estado de carga. El indicador está en verde cuando se ha completado la carga.

* INSTRUCCIONES RELATIVAS AL RIESGO DE INCENDIO O DESCARGA ELÉCTRICA

INSTRUCCIONES IMPORTANTES DE SEGURIDAD

⚠ ADVERTENCIA: al utilizar este producto, deben seguirse siempre las precauciones básicas, incluidas las siguientes:

- 1) Lea todas las instrucciones antes de utilizar el producto.
- 2) Para reducir el riesgo de lesiones, es necesaria una estrecha supervisión cuando el producto se utilice cerca de niños.
- 3) No introduzca los dedos ni las manos en el producto.
- 4) No utilice este producto si el cable de alimentación flexible o el cable de salida está deshilachado, tiene el aislamiento roto o muestra cualquier otro signo de daño.
- 5) Este equipo no debe utilizarse a temperaturas ambiente inferiores a -4°F (-20°C) ni superiores a 122°F (50°C).
- 6) La batería está prevista para ser cargada cuando la temperatura ambiente esté comprendida entre 32°F (0°C) y 104°F (40°C). No cargue nunca la batería cuando la temperatura ambiente esté fuera de este intervalo.

GUARDE ESTAS INSTRUCCIONES

Cómo conducir

Preparativos

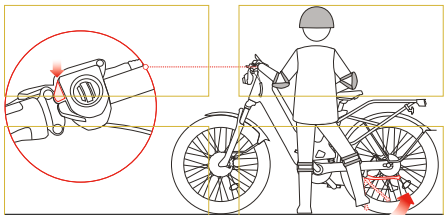

1. Use equipo de protección, pliegue la pata de apoyo y mantenga presionado el botón de encendido para encender.

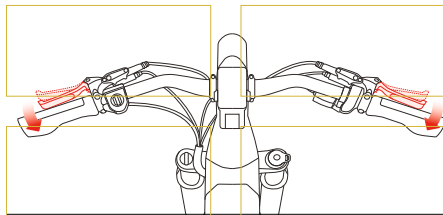

2. Súbase al sillín de la E-bike y apriete las palancas de freno izquierda y derecha al mismo tiempo durante más de 1 segundo (o pedalee la E-bike hacia adelante hasta que la velocidad supere los 6 km/h) para salir del modo de estacionamiento.

Conducir hacia adelante

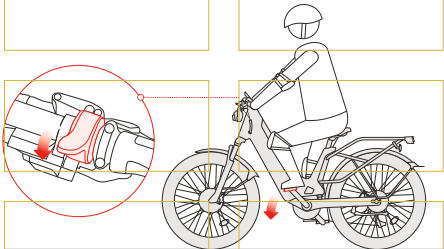

Sujete el manillar y pedalee o presione ligeramente el acelerador para avanzar.

Giro

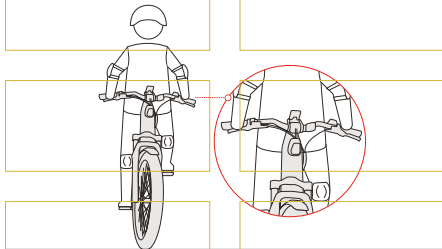

Preste atención a los vehículos circundantes y gire lentamente el manillar para girar a la izquierda o a la derecha.

⚠ Preste atención a los vehículos circundantes y mantenga el equilibrio.
Límites de temperatura para el uso y almacenamiento de la E-bike: -20—50 °C (-4—122 °F)

Desaceleración

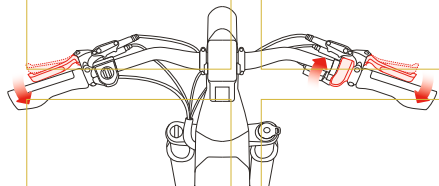

Suelte el acelerador y apriete las palancas de freno para desacelerar.

⚠ No frene bruscamente a alta velocidad en caso de vuelco.

Ajuste de la potencia de asistencia

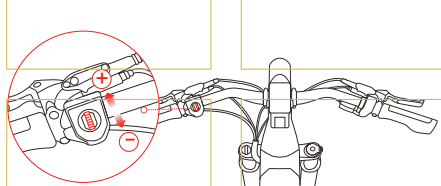

Gire hacia arriba el interruptor de desplazamiento para aumentar el nivel de asistencia eléctrica y gírelo hacia abajo para disminuirlo.

* **Cuanto mayor sea el nivel de asistencia eléctrica, más potencia de conducción generará el motor en las mismas condiciones de conducción.**

Uso de la palanca de cambios

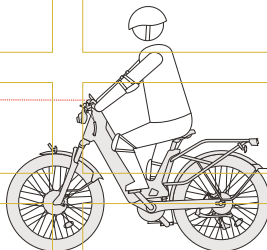
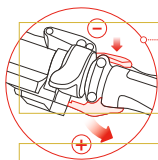

Al conducir, presione el botón de cambio de marcha hacia arriba una vez para cambiar a una marcha más dura (a un plato más pequeño), el botón de cambio de marcha hacia abajo una vez para cambiar a una marcha más fácil (a un plato más grande). Hay un total de 8 marchas disponibles.

* **Cuanto más dura sea la marcha, más distancia se podrá recorrer dando una vuelta a los pedales. Cambie a una marcha adecuada según el estado de la vía.**

Modo de asistencia de empuje

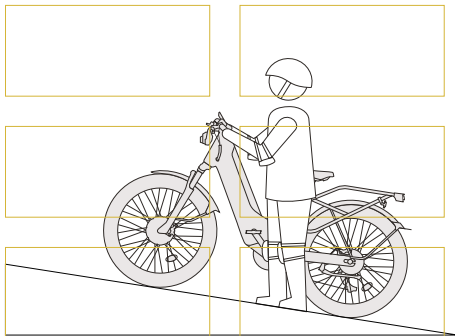
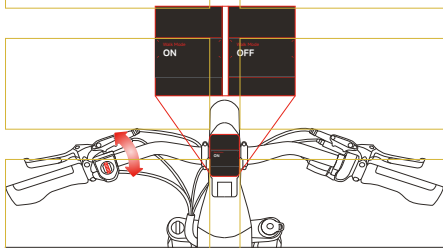

Activar/desactivar el modo de paseo en el Centro de control.

La velocidad máxima del modo de paseo es de 6 km/h (3,7 mph), una buena velocidad para empujar la E-bike hacia adelante.

Terminar un viaje

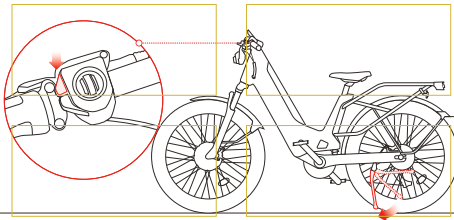

Estacione el vehículo en un lugar adecuado, presione y mantenga presionado el botón de encendido para apagar y despliegue la pata de apoyo.

Después de estacionar su E-bike, empuje el vehículo hacia adelante o hacia atrás hasta que ya no pueda empujarlo más para asegurarse de que el bloqueo del buje esté fijado. El bloqueo del buje está activado por defecto y se puede desactivar a través de la aplicación Segway-Ninebot.

5 Funciones inteligentes

Modo centinela

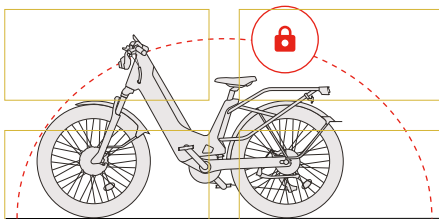

El modo centinela está habilitado por defecto y la E-bike entrará en este modo cuando se la apague con el bloqueo del buje activado.

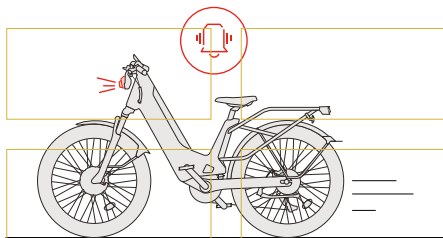

En el modo centinela, una vez que la E-bike detecta un movimiento o vibración anormal, alertará mediante una luz parpadeante y enviará notificaciones de advertencia al usuario a través del teléfono móvil.

Si la E-bike sigue detectando movimientos o vibraciones anormales, seguirá alertando con su luz parpadeante y se enviarán notificaciones de advertencia al usuario a través del teléfono móvil de forma intermitente.

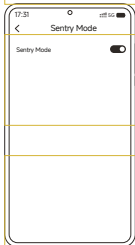

Desbloquear la E-bike puede detener la alerta y la luz parpadeante. El usuario puede desactivar el modo centinela a través de la aplicación Segway-Ninebot.

* El modo centinela se desactivará automáticamente cuando la E-bike entre en el modo de transporte de viaje.

Centro de reproducción de música

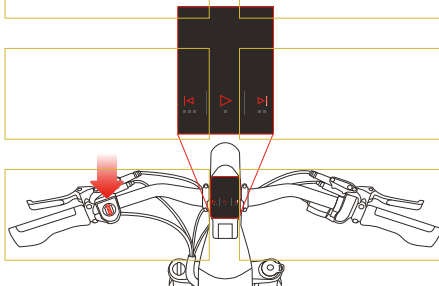

Después de cambiar a la página del Centro de reproducción de música, el usuario puede reproducir/pausar y seleccionar la canción anterior/siguiente presionando el interruptor de desplazamiento.

- El usuario puede ajustar el nivel de asistencia eléctrica girando el interruptor de desplazamiento incluso si la pantalla se encuentra en la página del Centro de reproducción de música.

Notificación de llamada entrante

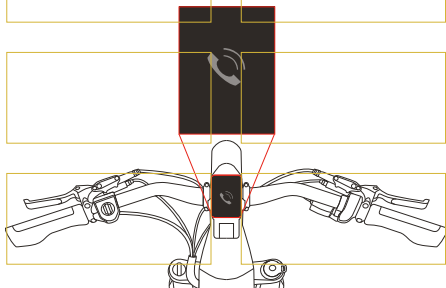

La notificación de llamada entrante está habilitada por defecto; el número de la llamada entrante se mostrará en la pantalla y la bocina emitirá un timbre de llamada entrante.

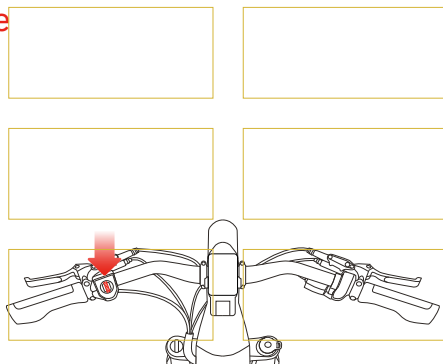

El usuario puede silenciar o colgar la llamada de acuerdo con las instrucciones que se muestran en la pantalla.

Se están desarrollando más funciones inteligentes, manténgase informado.

6 Red Find My de Apple

Añada la E-bike a Find My (use el método A o B)



Localizar vehículo (Beta version)

Desactivado >

Los vehículos pueden ser set via Find My

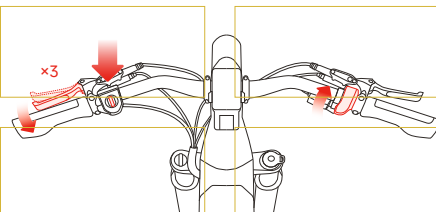

Método A:

Conecte el vehículo con la aplicación Segway-Ninebot y active Find My en la página de inicio > Más funciones > Laboratorio de Ninebot > Localizar vehículo (versión Beta) > Activar; a continuación, pasará automáticamente a la aplicación Find My. Toque "+" y "Añadir otro elemento"; a continuación, elija su vehículo y siga las instrucciones para emparejarlo con Find My.

Método B:

Inicie la aplicación Find My en un iPhone o iPad, toque + y, a continuación, toque Añadir otro elemento ⊕. Encienda el vehículo y emparejelo (desbloqueado) con Find My de Apple apretando la palanca de freno tres veces, pulsando el botón de encendido una vez, eligiendo el vehículo en la aplicación Find My y siguiendo las instrucciones de la pantalla para emparejarlo con Find My.

RESET (Utilice el método A o B)

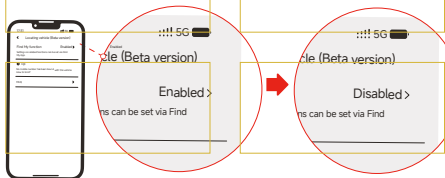

Método A:

Conecte el vehículo con la aplicación Segway-Ninebot y desactive Find My en la página de inicio > Más funciones > Laboratorio de Ninebot > Localizar vehículo (versión Beta) > Desactivar; a continuación, elimine manualmente el vehículo de la aplicación Find My.

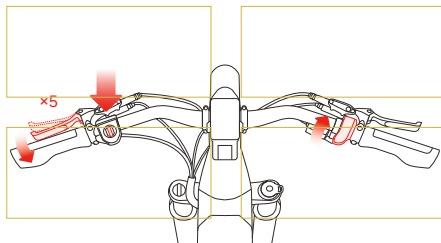

Método B:

Después de encender el vehículo, el propietario puede realizar RESET apretando la palanca de freno 5 veces y pulsando el botón de encendido una vez en estado desbloqueado, para después eliminar el vehículo de la aplicación Find My. Después de realizar estos pasos, el propietario no podrá utilizar Find My para encontrar este vehículo

* Activar y desactivar Find My Beacon

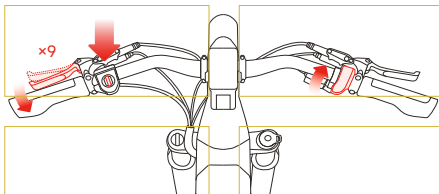

El propietario puede activar y desactivar Find My Beacon apretando la palanca de freno 9 veces y pulsando el botón de encendido una vez en estado desbloqueado (información de posición).

* Búsqueda de NS (solo para situaciones especiales)

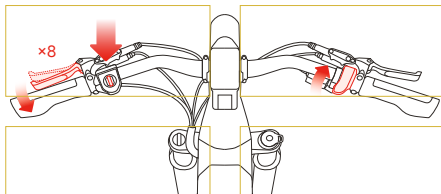

Cualquier usuario de iOS puede conectarse al vehículo mediante la aplicación Find My de Apple y, a continuación, comprobar el número de serie (NS) del vehículo apretando la palanca de freno 8 veces y pulsando el botón de encendido una vez. El número de serie se mostrará en la aplicación Find My.

* Estado Nearby y estado Separated

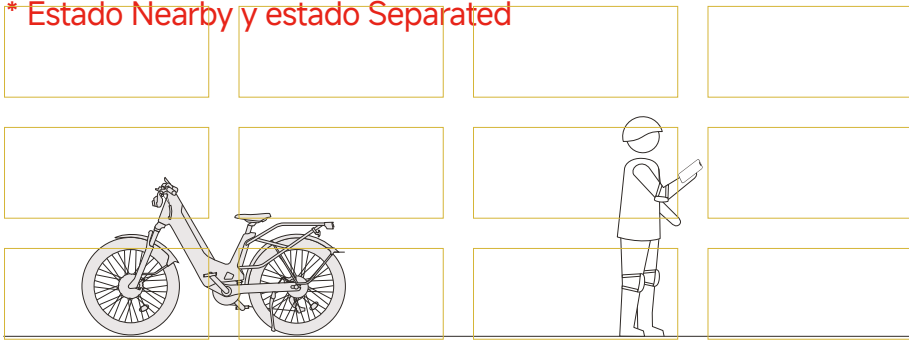

Si el vehículo ha sido emparejado con Find My, cuando el propietario se aleje del vehículo o apague el Bluetooth del dispositivo móvil después de un trayecto, el vehículo entrará automáticamente en estado Nearby tras un breve periodo de tiempo. Tras un largo periodo de tiempo, el vehículo entrará en estado Separated. Cuando el propietario se acerque al vehículo con el dispositivo móvil, el Bluetooth del dispositivo se conectará automáticamente con el vehículo y éste entrará en estado Connected. Si el vehículo está en estado Separated, una persona distinta del propietario puede conectarse a este vehículo a través de la aplicación Find My y utilizar el método mencionado anteriormente para comprobar el NS. Los propietarios pueden seguir utilizando Find My para encontrar el vehículo.

* Solo los usuarios de dispositivos Apple deben leer estas instrucciones de la aplicación Find My de Apple.

El uso del distintivo Works with Apple significa que un producto ha sido diseñado para funcionar específicamente con la tecnología identificada en el distintivo y ha sido certificado por el fabricante del producto para cumplir con las especificaciones y requisitos del producto de la red Find My de Apple. Apple no es responsable del funcionamiento de este dispositivo ni del uso de este producto, ni de su cumplimiento de las normas de seguridad y reglamentarias.

App Store, el Apple logo, Apple, Find My de Apple, Apple Watch, Find My, iPhone, iPad, iPadOS, Mac, macOS y watchOS son marcas comerciales de Apple Inc. IOS es una marca comercial de Cisco y se utiliza bajo licencia.

7 Advertencias

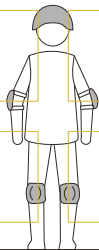

Póngase equipo de protección antes de conducir.

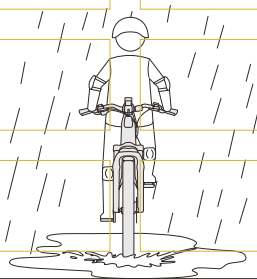

Reduzca la velocidad y tenga cuidado cuando el terreno esté mojado o húmedo.

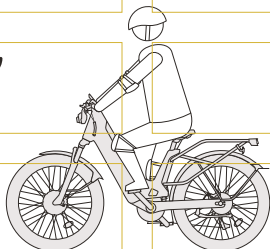

Tome precauciones adicionales cuando conduzca en un entorno oscuro.

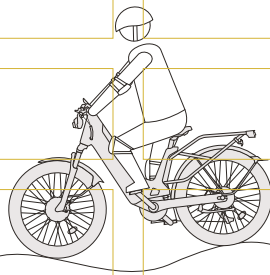

La vigilancia es crucial, especialmente en carreteras en mal estado.

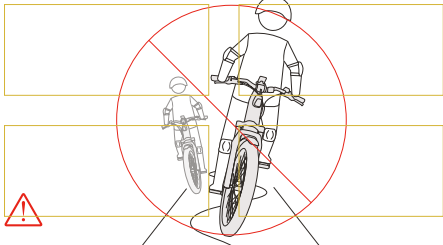
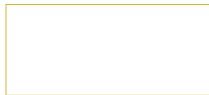
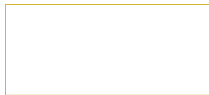
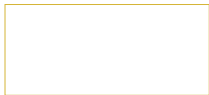
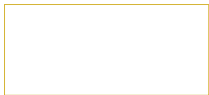

No gire bruscamente.

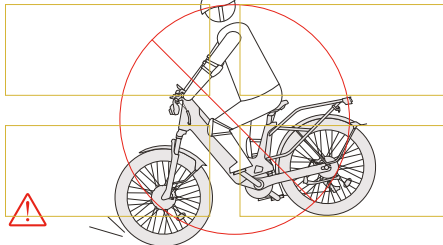

No frene bruscamente.

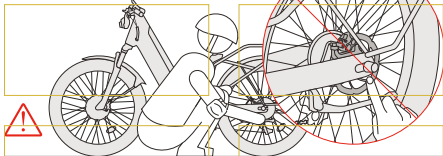
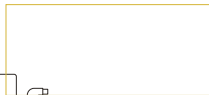
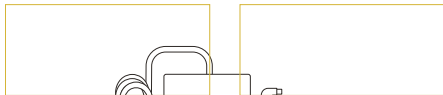
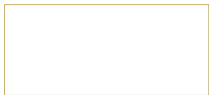

No toque el disco de freno ni el motor de rueda después de conducir.

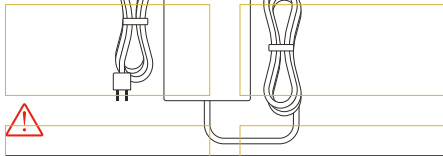

Utilice únicamente un cargador original cuyo modelo sea DDHBC39NEB y piezas de Segway-Ninebot en caso de riesgos para la seguridad.

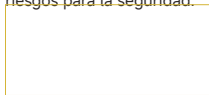
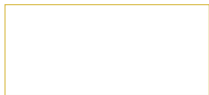
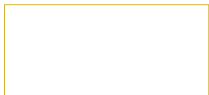

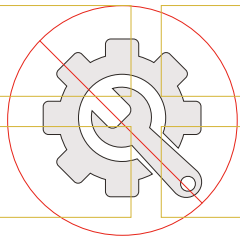

Está estrictamente prohibido manipular el sistema. No modifique ni intente reparar el sistema de la E-bike excepto como se indica en las instrucciones de uso y cuidado.

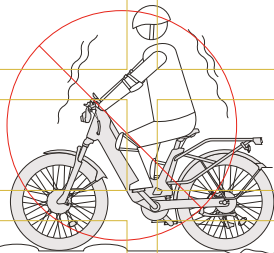

No conduzca la E-bike en carreteras con un estado de la vía inadecuado.

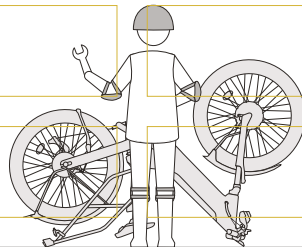

DEBES desactivar el bloqueo del concentrador en la aplicación y apagar la bicicleta eléctrica antes de darle la vuelta. Compruebe periódicamente el nivel de batería, la presión de los neumáticos, las piezas y las funciones principales de la E-bike.

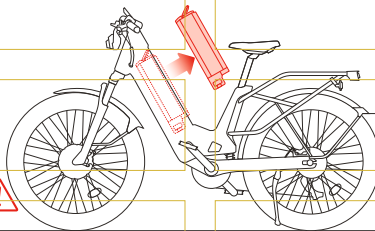

Extraiga la batería antes de realizar el mantenimiento.

8 Especificaciones

	Elementos	Parámetros
Información del producto	Nombre	Segway E-bike Xafari
	Modelo	210101U
	Tipo de producto	E-bike (estándar de Clase 2)
	Largo × ancho × alto	Aprox. 75,6 × 28,5 × 45,9 pulgadas (1920 × 725 × 1165 mm)
Requisitos de conducción	Peso neto	Aprox. 92,6 lb (42 kg)
	Peso máximo del ciclista	Aprox. 265 lb (120 kg)
	Edad recomendada	De 18 a 60 años
	Altura requerida	5'09"–6'23" (155–190 cm)
	Velocidad máxima ^[1]	Cercano pero inferior a 20 mph (32 km/h) (estándar de Clase 2)
	Autonomía a velocidad máxima ^[2]	Aprox. 36 millas (58 km)
	Autonomía a 20 km/h (12,4 mph) ^[3]	Aprox. 62,1 millas (100 km)
	Autonomías con asistencia eléctrica ^[4]	Aprox. 88,2 millas (142 km)
Vehículo Rendimiento	Terreno transitable	Parques, zonas privadas, la mayoría de las carreteras planas o carreteras y superficies asfaltadas o pavimentadas.
	Pendiente máxima	25%
	Temperatura de funcionamiento	-4—122 °F (-20—50 °C)
	Clasificación IP	IPX5
	Duración de la carga	Aprox. 5,3 h
	Portaequipajes trasero Máx. Carga útil	Aprox. 55,1 lb (25 kg)
Batería	Tipo de batería	Batería de litio
	Tensión nominal	46,8 V
	Energía nominal	936 Wh
	Capacidad nominal	20 Ah
	Temperatura ambiente de carga	32—104 °F (0—40 °C)
Motor	Tipo de motor	Motor de rueda
	Corriente nominal ^[5]	Cercano pero inferior a 750 W
	Modelo	DDHBC39NEB
Cargador	Tensión de entrada	100—240 V ~50–60 Hz
	Voltaje máximo de salida	54,6 V ---
	Rendimiento nominal	53,6 V --- 3,85 A
	Corriente de salida nominal	206 W

--	--	--	--

	Elementos	Parámetros	
Neumático	Tipo de neumático	Neumáticos todoterreno de 26×3,0 pulgadas	
	Tipo de panel de control	Tipo de pantalla	
Otros	Material del cuadro	Aleación de aluminio	
	Material del guardabarros	Plástico	
	Sistema de frenos	Freno de disco hidráulico	

[1] Estándar de Clase 2: La E-bike de Clase 2 está equipada con un acelerador que proporciona un impulso sin pedalear y deja de asistir al llegar a 20 mph (32 km/h).

[2] Alcance a velocidad máxima: Calculado de acuerdo con el consumo de energía por cada diez kilómetros sin asistencia eléctrica, con la batería llena, una carga de 165 ± 11 lb (75 ± 5 kg), 77 ± 41 °F (25 ± 5 °C), a la velocidad máxima promedio sobre pavimento.

[3] Autonomía a 12,4 mph (20 km/h): Calculado de acuerdo con el consumo de energía por cada diez kilómetros sin asistencia eléctrica, con la batería llena, una carga de 165 ± 11 lb (75 ± 5 kg), 77 ± 41 °F (25 ± 5 °C), a la velocidad de 12,4 mph (20 km/h) de promedio sobre pavimento.

[4] Autonomías con asistencia eléctrica: Calculado de acuerdo con el consumo de energía por cada diez kilómetros con un 20 % asistencia eléctrica, con la batería llena, una carga de 165 ± 11 lb (75 ± 5 kg), 77 ± 41 °F (25 ± 5 °C), a la velocidad de 12,4 mph (20 km/h).

[5] La potencia indicada aquí es la capacidad de potencia nominal del fabricante y la potencia real a tierra es inferior a 750 W para garantizar el cumplimiento de la normativa de bicicletas eléctricas.

--	--	--	--

--	--	--	--

9 Instrucciones de mantenimiento para el usuario

Elementos	Operaciones		
	Instrucciones de mantenimiento		
	<p>La E-bike está equipada con frenos de disco hidráulicos de aceite y se recomienda comprobar mensualmente la posición de la pinza de freno y la tensión de la palanca de freno.</p> <p>Si escucha ruidos anormales causados por el roce del disco, puede aflojar los dos tornillos de la pinza con una llave Allen de 5 mm y ajustar el espacio entre los discos de freno y las pinzas hasta que dejen de producirse ruidos anormales.</p> <p>Si encuentra que la palanca de freno tiene poca tensión, deberá aflojar los tornillos en el orificio de llenado de aceite de la palanca de freno con una llave de 2,5 mm y añadir aceite de freno usted mismo con un juego de herramientas de transferencia de aceite (adquiridas por separado). Hay que añadir aceite de frenos mineral. Apriete la palanca de freno y mueva el cable de freno al añadir el aceite de freno. También debe verificar si hay burbujas durante el proceso. Añada aceite hasta que no queden burbujas. (Vea el video tutorial en www.segway.com).</p> <p>Es importante comprobar si hay fugas de aceite de frenos. En caso afirmativo, póngase en contacto con el servicio posventa.</p>		
	Recomendaciones sobre el reemplazo de las pastillas de freno		
	<p>Dado que el motor de la E-bike, que proporciona a la E-bike una potencia mucho mayor para lograr velocidades más elevadas, es pesado, las pastillas de freno de la E-bike se desgastan más rápidamente que las de las bicicletas convencionales. Si escucha ruidos anormales al frenar, especialmente ruidos agudos debido al roce metálico, o ve que el grosor de las pastillas de freno es inferior a 1 mm, deberá reemplazar las pastillas de freno. Puede realizar el reemplazo después de desmontar la pinza de freno.</p> <p>Herramientas necesarias: llave Allen de 5 mm, alicates de punta fina</p>		
	Instrucciones de mantenimiento		
Ruedas	<p>El radio es una pieza importante que conecta el centro de la rueda con la llanta. La fuerza y la tensión de los radios influyen directamente en la estabilidad y seguridad de una E-bike.</p>		

Elementos	Operaciones
	<p>Ajuste los radios con herramientas profesionales en el punto de servicio oficial en caso de que se produzcan las siguientes situaciones:</p> <ol style="list-style-type: none"> 1. La rueda oscila hacia la izquierda y hacia la derecha o hacia arriba y hacia abajo. 2. La cabecilla del radio está suelta. (Agitando el radio para comprobar si está suelta).
	<p>Puede reemplazar los neumáticos usted mismo comprándolos en la tienda oficial en línea.</p>
	<p>Herramientas necesarias: llave Allen de 2,5/3/6 mm, llave ajustable y palanca.</p> <p>Cómo evaluar el grado de desgaste de los neumáticos y declaración de riesgos</p>
	<p>La frecuencia de sustitución de los neumáticos de la E-bike vendrá determinada por los hábitos personales de conducción, el estado de la vía, así como el tiempo de uso, el desgaste de los neumáticos y la frecuencia de uso de los neumáticos. A continuación se presentan algunas recomendaciones generales:</p>
Ruedas	<p>Desgaste de los neumáticos: Se recomienda reemplazar un neumático cuando la banda de rodadura esté alisada.</p>
	<p>Tiempo de uso: Un neumático deberá sustituirse cada 2 o 3 años aunque la banda de rodadura no esté aparentemente desgastada, ya que el neumático irá envejeciendo y su superficie se endurecerá tras un largo período de uso o almacenamiento, lo que puede entrañar riesgos. Un neumático puede usarse durante aproximadamente 6 años, pero si encuentra alguna marca de envejecimiento, como grietas, debe reemplazarlo inmediatamente incluso si su período de servicio no llega a los 6 años.</p>
	<p>Frecuencia de uso: Si utiliza una E-bike con mucha frecuencia, especialmente en carreteras con un estado de la vía deficiente, los neumáticos se desgastarán más rápido, por lo que deberá revisarlos y reemplazarlos con más frecuencia.</p>
	<p>Otros daños: Deberá considerar reemplazar el neumático si encuentra un bulto en el neumático causado por un daño en la superficie o en el flanco del mismo, o fenómenos de desgaste anormales, incluido el desgaste de un lado del neumático y el desgaste de los neumáticos creando ondulaciones.</p> <p>En conclusión, se recomienda verificar el desgaste de los neumáticos mensualmente y reemplazarlos en caso de desgaste grave, adelgazamiento del espesor o grietas. Mientras tanto, para prolongar la vida útil de un neumático, límpielo y realice tareas de mantenimiento de forma periódica.</p>

Elementos	Operaciones				
Neumáticos	Limpiar y comprobar la presión de los neumáticos con regularidad son métodos básicos de mantenimiento. La presión recomendada para los neumáticos (por ejemplo, 40 psi) viene impresa en el flanco del neumático. Si solo encuentra un rango de presión recomendada para los neumáticos en el flanco del neumático, siendo que la mejor presión de los neumáticos viene determinada por el modelo de su E-bike, la carga útil y el estado de la vía, deberá realizar algunas pruebas para determinar la presión más adecuada de los neumáticos.				
Método de lubricación	Se recomienda lubricar mensualmente el sistema de transmisión (cadena, cassette, plato y bielas y desviador trasero) con un buen lubricante mineral para bicicletas eléctricas. Limpie el sistema de transmisión con un cepillo u otras herramientas profesionales antes de lubricar para evitar la acumulación de lubricante.				
Ajuste de los reflectores	Consulte el "Manual de usuario" para obtener más detalles.				
Ajuste de un manillar torcido y suelto	Si ve que las ruedas no están perpendiculares al manillar o que la horquilla delantera da sacudidas al apretar las palancas de freno, empujando la E-bike hacia adelante y hacia atrás, deberá ajustar el manillar y la horquilla delantera después de aflojar los tres tornillos que los unen. Antes de realizar el ajuste, desmonte el panel elevador. Herramientas necesarias: llave Allen de 2,5/4/5 mm, destornillador de estrella				
Ajuste a un manillar con ruido anormal	Después de un largo período de conducción, los tornillos Allen del juego de dirección pueden estar flojos, lo que puede provocar un ruido anormal. En este caso, apriete los tornillos del juego de dirección (máx: 18,5 Nm). Herramientas necesarias: llave Allen de 5 mm				
Manillar	Puede ajustar el ángulo del manillar de la E-bike después de aflojar el tornillo del cabezal. Herramientas necesarias: llave allen de 5 mm				
Sillín	El mantenimiento básico es guardar la E-bike de forma adecuada. Se recomienda no estacionar la E-bike en el exterior en días lluviosos o en un ambiente húmedo. Cuando llueva, se recomienda cubrir el sillín con tela impermeable, como solución temporal, que deberá quitar y usar para retirar la humedad restante de la E-bike, trasladando la E-bike a un lugar seco y dejando que se seque de forma natural.				

Elementos	Operaciones
Sillín	<p>Aunque esta E-bike es resistente al agua hasta cierto punto, puede sufrir daños debido al agua, la humedad u otros líquidos si está expuesta a ellos. (Nota: los daños al producto causados por líquidos o agua no están cubiertos por la garantía. Cualquier daño a las piezas principales de la E-bike, incluyendo la PCB, la placa de control, los cables, el sistema electrónico, la batería, etc., puede entrañar riesgos más graves).</p> <p>Mientras tanto, es necesario evitar la exposición prolongada de la E-bike al sol y estacionarla a resguardo. La batería de la E-bike tiene una función de protección contra el sobrecalentamiento por carga o descarga que puede detener la carga o descarga cuando la temperatura de la batería es demasiado alta. Será mejor evitar que la batería se cargue o descargue en un entorno con altas temperaturas, ya que eso puede influir en el rendimiento de la batería.</p> <p>Debe evitar la exposición del sillín a sustancias corrosivas.</p>
	<p>Se recomienda utilizar un paño húmedo y un detergente degradable no corrosivo para limpiar la E-bike y después pasar un paño seco. Le recomendamos lubricar y limpiar la cadena con lubricante de alta calidad.</p>
Método de limpieza recomendado	<p>⚠ Advertencia:</p> <p>No limpie la E-bike con una pistola de agua pulverizada a alta presión, ya que puede provocar un cortocircuito en el sistema de control electrónico o acelerar la corrosión de las piezas mecánicas.</p> <p>No limpie con detergente corrosivo o volátil.</p> <p>Verifique si se ha acumulado suciedad en el puerto de carga. Deberá utilizar un cepillo suave o aire a baja presión para limpiar la parte interior de la E-bike.</p> <p>Extraiga la batería antes de limpiar.</p> <p>Apague la E-bike antes de limpiarla.</p> <p>Desenchufe el cargador y cierre la tapa del puerto de carga antes de limpiar.</p> <p>Asegúrese de que todos los contactos y puertos estén secos y limpios antes de conectarlos al cargador.</p>
Otras condiciones	<p>Si necesita ayuda de un ingeniero de mantenimiento, póngase en contacto con el servicio de posventa oficial para saber cuál es el centro de servicio más cercano.</p> <p>La exposición prolongada a los rayos UV, la lluvia y los elementos puede dañar los materiales de la carcasa, guarde en el interior cuando no esté en uso.</p>

Realice un mantenimiento adecuado de su E-bike para prolongar su vida útil y lograr una conducción estable y segura. Segway le recomienda que realice comprobaciones periódicas antes y después de la conducción y que lea el programa de mantenimiento recomendado.

Lista de verificación previa a la conducción

Tareas	Herramientas	Operaciones
Comprobar presión de los neumáticos	Indicador de presión de los neumáticos	<p>Compruebe si la presión de los neumáticos está dentro del rango especificado por el fabricante.</p> <p>El rango de presión de los neumáticos está marcado en el flanco del neumático. Deberá inflar o desinflar el neumático cuando sea necesario.</p>
Revisar sistema de frenado	N/A	<p>Apriete la palanca de freno izquierda empujando la E-bike hacia adelante y la E-bike deberá detenerse inmediatamente. Realice las mismas operaciones con la palanca de freno derecha.</p>
Comprobar manillar	N/A	<p>Apriete la palanca del freno izquierda y luego empuje la E-bike hacia adelante o hacia atrás.</p> <p>Los tornillos que conectan el manillar a la horquilla deben estar bien apretados. Apriete dichos tornillos y repita la prueba mencionada anteriormente cuando sea necesario.</p>
Limpiar y lubricar la cadena	Lubricante para cadenas y paño limpio	<p>Se recomienda limpiar primero la suciedad de la cadena con un cepillo. A continuación, agarre la cadena entre el casete, el plato y el juego de bielas con un paño limpio y haga girar el pedal en sentido contrario a las agujas del reloj durante varias vueltas para limpiar la suciedad. Será mejor que lubrique la cadena con lubricante para bicicletas eléctricas de alta calidad.</p>
Comprobar rueda	N/A	<p>Compruebe que todos los tornillos de las ruedas estén apretados y que ambas ruedas no sufran sacudidas.</p>
Comprobar nivel de batería	N/A	<p>Encienda la E-bike y asegúrese de que el nivel de batería sea suficiente para realizar su viaje.</p>

Lista de verificación posterior a la conducción

Tareas	Herramientas	Operaciones
Revisar neumáticos y ruedas	Indicador de presión de los neumáticos	Compruebe si hay residuos, daños o grietas.
Comprobar palanca de cambios y cassette	N/A	Levante la rueda trasera, haga girar el pedal con la mano y use la palanca de cambios para cambiar de marcha al mismo tiempo. La E-bike deberá cambiar de marcha rápidamente. Revise la palanca de cambios en busca de residuos que puedan haberse filtrado.
Limpiar cuadro	Paño limpio y húmedo	Limpie el cuadro de la E-bike con un paño limpio y, al mismo tiempo, compruebe si hay daños o grietas.
Limpiar cadena	Paño limpio	Se recomienda limpiar primero la suciedad de la cadena con un cepillo. A continuación, agarre la cadena entre el casete, el plato y el juego de bielas con un paño limpio y haga girar el pedal en sentido contrario a las agujas del reloj durante varias vueltas para limpiar la suciedad. Será mejor que lubrique la cadena con lubricante para bicicletas eléctricas de alta calidad.
Revisar pedales	N/A	Pedalee una vez la E-bike y compruebe si hay grietas.
Planitud de las ruedas	N/A	Haga girar las ruedas una a una y verifique si se producen sacudidas al mismo tiempo.
Cargar la batería	Cargador	Cargue la E-bike a su tiempo y asegúrese de que el nivel de batería sea suficiente para realizar su viaje.

Programa de mantenimiento recomendado

Elementos	Operaciones	Semanalmente	Mensualmente	Cada 6 meses	Anualmente
Piezas de transmisión	Limpie el plato y las bielas, el cassette y la polea del desviador y luego compruebe si están bien alineados.	✓			
Pastilla de freno	Compruebe el estado de desgaste de las pastillas de freno.	✓			Más que una adición al programa
Tornillos del cuadro	Compruebe el par de los tornillos del manillar, el cuadro y las ruedas.	✓			semestral, el programa anual lo incluye todo, desde el programa semestral hasta un desmontado completo de la E-bike, revisando que todos los componentes funcionen como deberían, limpiando dichos componentes y lubricándolos, volviendo a montar la E-bike.
Cuadro	Compruebe si el cuadro presenta daños.	✓			
Sistema de frenado	Verifique la posición de las pastillas de freno y la tensión de la línea de freno, luego haga girar las ruedas y verifique si se producen atascos o ruidos anormales. Asegúrese de que las ruedas se puedan detener apretando las palancas de freno.		✓		
Desviador trasero	Pruebe si el desviador funciona bien y compruebe el grado de tensión de la cadena.		✓		Tanto los que la usen a diario como los que le den un uso intensivo, esto debe completarse
Ruedas	Verifique la tensión de los radios y la estabilidad de la rueda para detectar sacudidas, atascos o descentramiento, si es necesario.		✓		anualmente. Para los que la usen los fines de semana o de forma ocasional, probablemente solo sea necesario cada 18 meses o 2 años.
Tornillos de las piezas	Apriete todos los tornillos del cuadro, el soporte trasero y los guardabarros y asegúrese de que todas las piezas estén bien instaladas.		✓		

Elementos	Operaciones	Semanalmente	Mensualmente	Cada 6 meses	Anualmente
Motor de rueda	Compruebe si se producen atascos o ruidos anormales al acelerar y desacelerar.		✓		Más que una adición al programa semestral, el
Faro delantero	El faro delantero se ilumina con intensidad.		✓		programa anual lo incluye todo, desde el programa semestral hasta un
Luz trasera	La luz trasera se ilumina con intensidad.		✓		desmontado
Pantalla	La pantalla muestra la información de forma correcta al encenderlo.		✓		completo de la E-bike, revisando que todos los componentes
Acelerador	La E-bike acelera con normalidad al presionar el acelerador y el acelerador retrocede al soltarlo, mientras la E-bike desacelera.		✓		funcionan como
Botones de control	Presione o alterne el botón 3 veces sin que se produzca un fallo.		✓		deberían, limpiando dichos componentes y lubricándolos, volviendo a montar la E-bike.
Ángulo de dirección	Pruebe con giros a la izquierda y giros a la derecha (el ángulo de dirección es 60°). No hay resistencia ni se atasca al girar.		✓		Tanto los que la usen a diario como los que le den un uso intensivo, esto debe completarse
Cargador	El indicador aparece en rojo al cargar y en verde cuando se ha completado la carga. El estado de carga se muestra en la pantalla durante la carga.		✓		anualmente. Para los que la usen los fines de semana o de forma ocasional, probablemente solo sea necesario cada
Aceite de frenos	Compruebe el nivel de aceite de frenos.			✓	18 meses o 2 años.

Elementos	Operaciones	Semanalmente	Mensualmente	Cada 6 meses	Anualmente
	Las marchas se pueden cambiar rápidamente usando la palanca de cambios.			✓	
Palanca de cambios	Lubrique las piezas de la palanca de cambios.			✓	Más que una adición al programa semestral, el programa anual lo incluye todo, desde el programa
Sistema de transmisión	Lubrique las líneas de la palanca de cambios y del sistema de transmisión para garantizar que el sistema de transmisión funciona correctamente; es decir, que el plato y el juego de bielas, el cassette y la patea del desviador funcionan de manera coordinada.			✓	semestral hasta un desmontado completo de la E-bike, revisando que todos los componentes
Rodamientos	Compruebe los rodamientos para ver si se producen ruidos o vibraciones anormales.			✓	funcionan como deberían, limpiando dichos componentes y lubricándolos,
Tornillos de la E-bike	Asegúrese de que todos los tornillos de la E-bike estén bien apretados.			✓	volviendo a montar la E-bike.
Líneas	Compruebe todas las líneas y carcasas para ver si hay daños.			✓	Tanto los que la usen a diario como
	La batería deberá sustituirse después de 500 ciclos de carga o después de recorrerse 40 000 km (6213 millas).			✓	los que le den un uso intensivo, esto debe completarse anualmente. Para
Batería	(Se recomienda cargar una vez cada 60 días en caso de almacenamiento a largo plazo).				los que la usen los fines de semana o de forma ocasional, probablemente solo sea necesario cada
					18 meses o 2 años.

10 Marcas comerciales y certificaciones

Marca comercial

Segway, Rider Design, Segway E-bike Xafari y Segway Xafari son marcas comerciales de Segway Inc. Apple, Find My de Apple, Find My, iPhone, iPad, iPadOS, Mac, macOS y watchOS son marcas comerciales de Apple Inc en EE. UU. y en otros países. Android es una marca registrada de Google LLC. iOS es una marca comercial o marca registrada de Cisco. La marca y los logotipos de Bluetooth® son marcas registradas propiedad de Bluetooth SIG, Inc., y cualquier uso de dichas marcas por parte de Segway-Ninebot es bajo licencia. Otras marcas y nombres comerciales pertenecen a sus respectivos propietarios.

Hemos intentado incluir descripciones e instrucciones para todas las funciones de las bicicletas eléctricas en el momento de la impresión. Sin embargo, debido a la mejora constante de las funciones del producto y a los cambios en el diseño, es posible que la E-bike presente ligeras diferencias respecto a la que se muestra en este documento. Escanee el código QR o visite Apple App Store (iOS) o Google Play Store (Android) para descargar e instalar la aplicación.

Tenga en cuenta que disponemos de varios modelos con diferentes funciones, y algunas de las funciones mencionadas en este documento puede no tenerlas su E-bike. El fabricante se reserva el derecho de cambiar el diseño, las prestaciones y la documentación de la E-bike sin previo aviso.

© 2024 Segway-Ninebot. Todos los derechos reservados.

Certificaciones

Este producto cumple con el CFR 16 sección 1512.

Este producto cumple con el estándar ANSI/CAN/UL 2849.

La batería cumple con el estándar UN/DOT 38.3.

La batería cumple con ANSI/CAN/UL 2271.

Declaración de Conformidad de la Comisión Federal de Comunicaciones (FCC) de EE. UU.

Este dispositivo es conforme con la sección 15 de las normas FCC. El funcionamiento está sujeto a las siguientes dos condiciones: (1) Este dispositivo no puede causar interferencias dañinas y (2) este dispositivo debe aceptar cualquier interferencia recibida, incluidas las interferencias que puedan provocarle un funcionamiento no deseado.

Cualquier cambio o modificación no autorizado expresamente por la parte responsable del cumplimiento podría anular el permiso del usuario para manejar el equipo:

NOTA: Este producto ha sido comprobado y cumple los límites de los dispositivos digitales de clase B, según la sección 15 de las Normas FCC. Estos límites están diseñados para proporcionar una protección razonable contra interferencias dañinas en instalaciones residenciales.

Este equipo genera, usa, y puede propagar energía de frecuencia de radio y, si no se instala ni usa cumpliendo las instrucciones, puede provocar interferencias dañinas a las comunicaciones de radio. Sin embargo, no existe garantía de que no puedan producirse interferencias en una instalación en particular.

Si este equipo provoca interferencias dañinas a la recepción de radio o televisión, que pueden determinarse encendiendo y apagando el aparato, se aconseja al usuario que corrija la interferencia aplicando una o varias de las siguientes medidas:

- Reorientar o recolocar la antena receptora.
- Aumentar la separación entre el equipo y el receptor.
- Conectar el equipo a un enchufe de un circuito distinto del que va conectado el receptor.
- Consultar al distribuidor o a un técnico de radio/TV con experiencia.

Cumplimiento de Conformidad Industrial para Canadá (IC)

Este dispositivo contiene transmisores/receptores exentos de licencia que cumplen con los RSS exentos de licencia de Innovación, Ciencia y Desarrollo Económico de Canadá.

El funcionamiento está sujeto a las siguientes dos condiciones: (1) Este aparato no provoca interferencias. (2) Este aparato debe aceptar cualquier interferencia recibida, incluidas interferencias que pueden provocarle un funcionamiento no deseado.

Este equipo respeta los límites de exposición a la radiación de Industry Canada establecidos para un entorno no controlado.

Le présent appareil est conforme aux CNR d'Industrie Canada applicables aux appareils radio exempts de licence. L'exploitation est autorisée aux deux conditions suivantes : (1) l'appareil ne doit pas produire de brouillage, et (2) l'utilisateur de l'appareil doit accepter tout brouillage radioélectrique subi, même si le brouillage est susceptible d'en compromettre le fonctionnement.

Cet équipement est conforme à l'exposition aux rayonnements Industry Canada limites établies pour un environnement non contrôlé.

Contiene el código FCC ID: 2BD7T-IF0001
Contiene el IC: 31821-IF0001

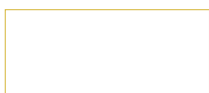
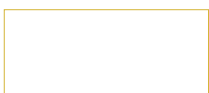
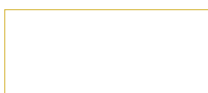
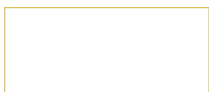
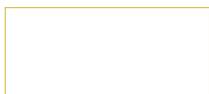
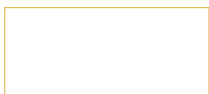
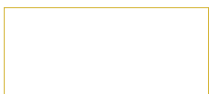
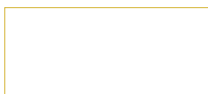
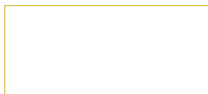
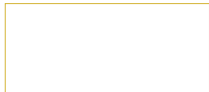
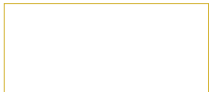
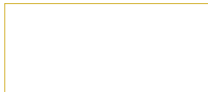

Visite www.segway.com o consulte la aplicación Segway-Ninebot para descargar los materiales más recientes para el usuario. Debe instalar la aplicación, activar el patinete y obtener las últimas actualizaciones e instrucciones de seguridad.

Léalo atentamente y consérvelo para consultarlo en el futuro. Para obtener más información, visite www.segway.com

El fabricante se reserva el derecho de realizar cambios en el producto, publicar actualizaciones de firmware y actualizar este manual en cualquier momento.

