



the Smart Oven™ Air Fryer Compact

BOV680

Breville®



Safety Guide



Instructions de Sécurité



Guía de seguridad

EN CONTENTS

- 02. Guarantee
- 02. Breville™ recommends safety first
- 20. Components
- 21. Control panel
- 22. Unboxing
- 23. Care & Cleaning
- 23. Oven set up
- 24. Before first use
- 25. Oven in toast settings
- 26. Oven in temperature | time settings
- 27. Oven default settings
- 28. QR code web access

LIMITED PRODUCT WARRANTY

2 YEAR LIMITED

Breville's warranty for this product covers the repair or replacement if it's found to be defective due to faulty materials, workmanship, or function within the warranty period.

All legal warranty rights under applicable national legislation will be respected and will not be impaired by our warranty. For details on length of warranty,



QR149

to obtain a printed copy or to read full terms and conditions please scan the QR code or visit www.breville.com. Alternatively, call the Breville Service Center (see back cover for contact details).

BREVILLE® RECOMMENDS SAFETY FIRST

At Breville® we are very safety conscious. We design and manufacture consumer products with the safety of you, our valued customer, foremost in mind. In addition, we ask that you exercise a degree of care when using any electrical appliance and adhere to the following precautions.

IMPORTANT SAFEGUARDS

Read all instructions before use and save for future reference.

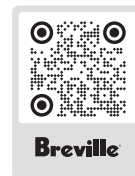

QR257

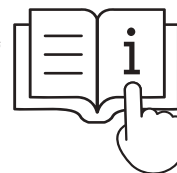

- A downloadable instruction booklet is available at breville.com
- Remove and discard any packaging materials safely before use.
- Ensure product is properly assembled before first use and fully unwind the power cord before operating.
- To eliminate a choking hazard for young children, safely dispose the protective cover fitted on the power plug.
- Before using for the first time, please ensure that your electricity supply is the same as shown on the rating label on the underside of the appliance. If you have any



concerns, please contact your local electricity company.

- The appliance must be used on a properly grounded outlet. If you are unsure the power outlets are properly grounded, please consult an electrician.
- Do not, under any circumstance, modify the power plug or use an adapter.
- Consult a qualified electrician if the grounding instructions are not completely understood, or if doubt exists as to whether the appliance is properly grounded.
- We recommend the oven is operated on a dedicated circuit separated from other appliances. Consult a licensed and qualified electrician if you are unsure.
- When the machine is plugged in or after an operation is completed, the machine will enter the standby mode.
- The installation of a residual current safety switch is recommended to provide additional safety when using all electrical appliances. Safety switches with a rated operating current not more than 30mA are recommended. Consult an electrician for professional advice.
- The appliance is not intended to be operated by means of an external timer or separate remote-control system.
- Regularly inspect the power cord, plug and actual appliance for any damage. If found to be damaged in any way, immediately cease use of the appliance, and return the appliance to the nearest authorized Breville Service Center for examination, replacement or repair.
- Do not let the power cord hang over the edge of a counter or table. Do not let the power cord touch hot surfaces or become knotted.
- If the appliance is to be left unattended, cleaned, moved, assembled or stored, always switch off the appliance and unplug from the power outlet and allow to cool completely.
- Do not leave the appliance unattended when in use. Do not move the appliance while in operation.
- Children should be supervised to ensure that they do not play with the appliance.
- Close supervision is necessary when the appliance is used by or near children.
- This appliance is not intended for use by persons (including children) with reduced physical, sensory or mental capabilities, or lack of experience and knowledge, unless they have been given supervision or instruction concerning the use

- of the appliance by a person responsible for their safety.
- Cleaning and user maintenance shall not be made by children unless they are older than 8 and supervised. Keep the appliance and its cord out of reach of children.
 - Position the appliance on a clean, stable, heat resistant, level, dry surface away from the countertop edge or table, and do not operate on or near a heat source such as gas or electric burner, or heated oven.
 - A fire may occur if the oven is covered or touches flammable material, including curtains, draperies, walls, and the like, when in operation.
 - The oven is not suitable to be used in a small appliance enclosure. Ensure to leave adequate space all around the oven. Minimum space of 4 inches (10 cm) is recommended.
 - The outer housing of the oven may be hot during and after cooking. Please do not touch hot surfaces. To avoid burns and scalds, keep children away. Always keep the power cord of this oven, and those of other appliances near the oven, clear from the oven housing.
 - Do not touch hot surfaces. Use handles and knobs. To avoid burns, use extreme caution when removing pans, dishes and accessories such as the included Grilling Rack and roasting pan, that contain hot oil or other hot liquids.
 - Do not lay cooking utensils, roasting pans, or dishes on the glass door.
 - The oven glass door has been specially treated to make it stronger, more durable and safer than ordinary glass, however it is not unbreakable. If dropped or struck extremely hard, it may break or weaken, and could later shatter into many small pieces without apparent cause.
 - Do not leave the door standing open for extended periods of time.
 - Do not store any item on top of the oven when in operation.
 - Do not place cardboard, plastic, paper, or other flammable materials in the oven.
 - Do not cover crumb tray or any part of the oven with metal foil. This will cause overheating of the oven.
 - Caution should be exercised when using pans and dishes constructed of materials other than metal. Ensure pans and dishes are oven safe before using in the oven.
 - Caution should be exercised when using lids in the oven, as pressure build up in a covered

pan or dish may cause hot ingredients to expel or the dish to crack. Do not place sealed or airtight containers in the oven.

- Oversized food and metal utensils must not be inserted in the oven as they may create fire or risk of electric shock.
- Do not use attachments other than those provided with the appliance; the use of attachments not sold or recommended by Breville may cause fire, electric shock, or injury.
- This appliance is for household use only. Do not use the appliance for anything other than its intended purpose. Do not use in moving vehicles or boats. Do not use outdoors. Misuse may cause injury.
- The consumer can conduct cleaning and general maintenance, but any service maintenance,

damage and repair should be performed at an authorized Breville Service Center.

- Improper use of the appliance; incorrectly operated or unprofessionally repaired. In such a case, any warranty claim is void. No warranty for any damages can be accepted.
- Do not clean with metal scouring pads. Pieces can break off the pad and touch electrical parts, creating a risk of electric shock.
- Do not use a steam cleaner to clean the oven.
- Do not use any rough, abrasive cleaning tools or sharp metal chisel or object when cleaning the oven door glass. Use of such tools may leave scratches on the surface of the glass and, ultimately, break the glass.
- Regularly clean the crumb tray. To clean the crumb tray:
 - Turn OFF the oven,

- Allow the oven to cool completely and then remove the power cord from the power outlet.
- Remove the crumb tray and clean with warm soapy water.
- Dry the tray completely before inserting it securely back in place.



WARNING

TO REDUCE THE RISK OF FIRE, ELECTRIC SHOCK, EXPOSURE TO EXCESSIVE UV RADIATION, OR INJURY TO PERSONS:

We recommend operating the oven on a dedicated circuit separated from other appliances. Consult a licensed and qualified electrician if you are unsure.



**WARNING
HOT SURFACE**

This symbol indicates, temperature of accessible surfaces may be high when the appliance is operating and for some time after use.



To protect against, fire, electric shock; do not immerse the power cord, power plug or appliance in water or any other liquid.

SHORT CORD INSTRUCTIONS

Your Breville appliance is fitted with a short power supply cord to reduce personal injury or property damage resulting from pulling, tripping or becoming entangled with a longer cord. Extension cords are available and may be used if care is exercised in their use (1) the marked electrical rating of the cord set or extension cord should be at least as great as the electrical rating of the appliance, (2) the cord should be arranged so that it will not drape over the countertop or table top where it can be pulled on by children or tripped over unintentionally and (3) the extension cord must include a 3-prong grounding plug.



CAUTION



CAUTION HOT SURFACE

SAVE THESE INSTRUCTIONS FOR HOUSEHOLD USE ONLY

NOTES

FR TABLE DES MATIÈRES

08. Garantie
08. Breville® recommande la sécurité avant tout
20. Composants
21. Panneau de commande
22. Déballage
23. Entretien et nettoyage
23. Configuration du four
24. Avant la première utilisation
25. Mode grille-pain
26. Mode de réglage de la température et de la durée
27. Paramètres par défaut du four
28. Accès web avec code QR

GARANTIE LIMITÉE DE 2 ANS

La garantie de Breville pour ce produit couvre la réparation ou le remplacement s'il s'avère défectueux en raison de matériaux défectueux, de fabrication ou de fonctionnement défectueux pendant la période de garantie.

Tous les droits de garantie légaux en vertu de la législation nationale applicable seront respectés et ne seront pas compromis par notre garantie. Pour en savoir plus sur la durée de la garantie, pour obtenir une copie imprimée ou pour lire les conditions générales complètes, veuillez



QR149

balayer le code QR ou visiter www.breville.com. Vous pouvez également appeler le centre de service Breville (vous trouverez les coordonnées à la quatrième de couverture).

BREVILLE® RECOMMANDE LA SÉCURITÉ AVANT TOUT

Chez Breville®, la sécurité est au centre de nos préoccupations. Lorsque nous concevons et fabriquons nos produits, votre sécurité en tant que consommateur est au coeur de nos préoccupations. De plus, nous vous demandons de faire preuve de prudence lors de l'utilisation de tout appareil électrique et de respecter les précautions suivantes.

PRÉCAUTIONS IMPORTANTES



Lisez toutes les instructions avant usage et conservez-les à titre de référence



QR257

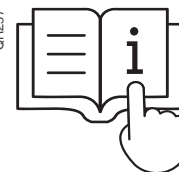

- Vous trouverez un guide d'utilisation téléchargeable sur breville.com
- Retirez et jetez tout emballage de manière sécuritaire avant l'utilisation.
- Assurez-vous que le produit est correctement assemblé et déroulez complètement le cordon d'alimentation avant la première utilisation.
- De manière à éviter tout risque d'étouffement pour les jeunes enfants, retirez et jetez de manière sécuritaire le recouvrement de protection installé sur la fiche d'alimentation.
- Avant utilisation, assurez-vous que votre alimentation

électrique correspond à celle illustrée sur l'étiquette située en dessous de l'appareil.

Si vous avez des questions, adressez-vous votre fournisseur d'électricité.

- Cet appareil doit être branché sur une prise électrique correctement reliée à la terre. Si vous n'êtes pas certain que la prise électrique est correctement reliée à la terre, veuillez consulter votre électricien.
- Ne modifiez en aucun cas la fiche d'alimentation et n'utilisez pas d'adaptateur.
- Consultez un électricien qualifié si vous avez des doutes concernant les instructions de mise à la terre ou quant à la mise à la terre correcte de l'appareil.
- Nous vous recommandons de brancher le four sur un circuit dédié, séparé des

autres appareils. Consultez un électricien accrédité et qualifié si vous avez des doutes quant au circuit.

- Lorsque l'appareil est branché ou lorsqu'une opération est terminée, l'appareil passe en mode veille.
- L'installation d'une protection contre les surtensions est recommandée pour fournir une protection supplémentaire lors de l'utilisation de tous les appareils électriques. Des interrupteurs de sécurité offrant un courant de fonctionnement nominal ne dépassant pas 30 mA sont recommandés. Consultez un électricien pour obtenir des conseils professionnels.
- L'appareil n'est pas destiné à être utilisé au moyen d'une minuterie externe ou d'un système de télécommande séparé.

- Inspectez régulièrement le cordon d'alimentation, la fiche d'alimentation et l'appareil pour repérer d'éventuels dommages. Si l'appareil est endommagé, cessez immédiatement de l'utiliser et retournez-le (l'appareil et toutes ses pièces) au centre de service Breville autorisé le plus proche pour qu'il soit examiné, remplacé ou réparé.
- Ne laissez pas le cordon d'alimentation pendre sur le bord d'une table ou d'un comptoir. Ne laissez pas le cordon d'alimentation toucher des surfaces chaudes ni s'emmêler.
- Si l'appareil doit être laissé sans surveillance, nettoyé, déplacé, assemblé ou rangé, éteignez-le toujours et débranchez-le, puis laissez-le refroidir complètement.
- Ne laissez pas l'appareil sans surveillance lors de

son utilisation. Ne déplacez pas l'appareil pendant qu'il est en marche.

- Surveillez les enfants pour s'assurer qu'ils ne jouent pas avec l'appareil.
- Une surveillance étroite est nécessaire lorsqu'un appareil est utilisé par des enfants, ou près d'eux.
- Cet appareil n'est pas destiné à être utilisé par des personnes ayant des capacités physiques, sensorielles ou mentales réduites, ou encore un manque d'expérience ou de connaissances, y compris les enfants, à moins qu'elles ne soient supervisées ou aient reçu des instructions sur l'utilisation de l'appareil par la personne responsable de leur sécurité.
- Le nettoyage et l'entretien par l'utilisateur ne doivent pas être effectués par des enfants.

Gardez l'appareil et son cordon hors de la portée des enfants.

- Disposez l'appareil sur une surface stable, propre, sèche, plane et résistante à la chaleur, loin du bord du comptoir. N'utilisez pas l'appareil à proximité d'une source de chaleur ou sur celle-ci, comme un four chaud et un brûleur à gaz ou électrique.
- Un risque d'incendie peut survenir si le four est recouvert ou touche des matériaux inflammables durant le fonctionnement, incluant rideaux, draperies, murs et autres.
- Le four ne doit pas être utilisé dans un endroit confiné. Assurez-vous de laisser suffisamment d'espace tout autour du four; un minimum de 10 cm est recommandé.
- Le boîtier extérieur du four peut être chaud pendant et après l'utilisation. Ne touchez

pas les surfaces chaudes. Tenez les enfants à l'écart pour éviter les brûlures. Veillez à ce que le cordon d'alimentation de ce four et ceux des autres appareils situés à proximité du four soient toujours éloignés du boîtier du four.

- Ne touchez pas les surfaces chaudes. Utilisez les poignées et les boutons. Pour éviter de vous brûler, soyez prudent lorsque vous retirez les plats, casseroles ou accessoires du four, comme le grilloir et la lèchefrite, qui peuvent contenir de l'huile chaude ou tout autre liquide chaud.
- Ne déposez pas d'ustensiles de cuisine, de casseroles ou de plats sur la porte en verre.
- La porte en verre du four a été spécialement traitée pour la rendre plus forte, plus durable et plus sûre que le verre ordinaire, mais elle n'est pas incassable. S'il tombe

ou frappe extrêmement fort, il peut se briser ou s'affaiblir, et pourrait à un moment ultérieur se briser en de nombreux petits morceaux sans cause apparente.

- Ne laissez pas la porte ouverte pour une période prolongée.
- Ne rangez aucun objet sur le dessus du four lorsqu'il fonctionne.
- Ne placez pas d'objet en carton, en plastique, en papier ou autre matériau inflammable dans le four.
- Ne couvrez pas le ramasse-miettes ou toute autre partie du four avec du papier aluminium, car cela causera une surchauffe du four.
- Soyez prudent lorsque vous utilisez des casseroles ou plats faits de matériaux autres que le métal. Assurez-vous qu'ils sont à l'épreuve du four avant de les utiliser.

- Soyez prudent lorsque vous couvrez un plat ou une casserole dans le four, car la pression accumulée sous le couvercle peut faire jaillir les ingrédients chauds ou faire craqueler le plat. Ne placez pas de récipients scellés ou fermés hermétiquement dans le four.
- Des aliments surdimensionnés et des ustensiles en métal ne doivent pas être insérés dans le four, car ils peuvent provoquer un risque de feu ou d'électrocution.
- N'utilisez pas d'accessoires autres que ceux fournis avec l'appareil. L'utilisation d'accessoires non recommandés par Breville ou fournis avec ce four peuvent causer des blessures.
- Cet appareil est conçu pour un usage domestique seulement. Ne l'utilisez pas dans un véhicule de mouvement de quelque type que ce soit.

N'utilisez pas l'appareil à l'extérieur ou à des fins autres que celles pour lesquelles il est conçu. Une mauvaise utilisation peut causer des blessures.

- Le consommateur peut procéder au nettoyage et à l'entretien général, mais tout entretien approfondi et toute réparation en cas de dommages doit être effectué par un centre de service Breville autorisé.
- Usage inadéquat d'un appareil; appareil mal utilisé ou réparé de manière non professionnelle : dans de tels cas, les réclamations de garantie ne pourront être acceptées et seront annulées.
- Ne nettoyez pas le four avec des tampons à récurer métalliques qui, en se brisant, pourraient laisser tomber des particules sur les éléments chauffants et causer un risque d'électrocution.

- N'utilisez pas un nettoyeur à vapeur pour nettoyer le four.
- N'utilisez pas d'outils de nettoyage rugueux ou abrasifs, ni de ciseau ou d'objet métallique tranchant pour nettoyer la vitre de la porte du four. L'utilisation de tels outils peut laisser des rayures sur la surface du verre, voire le briser.
- Nettoyez régulièrement le ramasse-miettes. Pour ce faire :
 - Éteignez le four;
 - Laissez-le refroidir complètement, puis débranchez-le de la prise murale;
 - Retirez le ramasse-miettes et nettoyez-le à l'eau chaude savonneuse;
 - Séchez complètement le ramasse-miettes avant de le réinsérer dans le four.



AVERTISSEMENT

POUR RÉDUIRE LE RISQUE D'INCENDIE, D'ÉLECTROCUTION, D'EXPOSITION EXCESSIVE AUX RAYONS UV OU DE BLESSURES :

Nous vous recommandons de brancher le four sur un circuit dédié, séparé des autres appareils. Consultez un électricien accrédité et qualifié si vous avez des doutes quant au circuit.



AVERTISSEMENT : SURFACE CHAUDE

Ce symbole indique que la température des surfaces accessibles peut être élevée, durant l'utilisation de l'appareil et pendant un certain temps après.



Pour vous protéger contre les incendies et les chocs électriques, n'immergez pas le cordon d'alimentation, la fiche d'alimentation, ni toute autre partie de l'appareil dans l'eau ou un autre liquide.

INSTRUCTIONS SUR LE COURT CORDON

Votre appareil Breville est muni d'un court cordon d'alimentation très sécuritaire qui prévient les blessures corporelles ou dommages pouvant être causés par le fait de tirer, trébucher ou s'enchevêtrer dans un cordon plus long. Les cordons d'alimentation détachables ou les rallonges peuvent être utilisés avec précaution. Si vous utilisez une rallonge: (1) sa puissance nominale doit être équivalente ou supérieure à la puissance nominale de

l'appareil; (2) la rallonge ne doit pas pendre d'un comptoir ou d'une table où de jeunes enfants pourraient s'y suspendre ou trébucher accidentellement; (3) la rallonge doit être munie d'une fiche à trois broches reliée à la terre.



ATTENTION



**ATTENTION
SURFACE CHAUDE**

**POUR USAGE DOMESTIQUE EXCLUSIVEMENT
CONSERVEZ CES INSTRUCTIONS**

ES ÍNDICE

- 08. Garantía
- 08. Breville® recomienda la seguridad ante todo
- 20. Componentes
- 21. Panel de control
- 22. Desembalaje
- 23. Cuidado y limpieza
- 23. Instalación del horno
- 24. Antes del primer uso
- 25. Ajustes del horno en modo de tueste
- 26. Ajustes de temperatura | tiempo del horno
- 27. Configuración predeterminada del horno
- 28. Código QR para consejos profesionales

GARANTÍA

LIMITADA DE 2 AÑOS

La garantía de Breville para este producto cubre la reparación o el reemplazo si se encuentra defectuoso debido a materiales, mano de obra o función defectuosos dentro del período de garantía. Todos los derechos de garantía legal en virtud de la legislación nacional aplicable serán respetados y no se verán perjudicados por nuestra garantía. Para obtener más información sobre la duración de la garantía, para obtener una copia impresa o para leer los términos y condiciones



QR149

completos, escanee el código QR o visite www.breville.com. Alternativamente, llame al Centro de Servicio de Breville (consulte la contraportada para obtener los detalles de contacto).

BREVILLE® RECOMIENDA LA SEGURIDAD ANTE TODO

En Breville® somos muy conscientes de lo importante que es la seguridad. La seguridad es nuestra prioridad a la hora de diseñar y fabricar productos para clientes como usted. En este sentido, le pedimos ejercer suma precaución al usar cualquier aparato eléctrico y que cumpla con las siguientes precauciones.

CONSIDERACIONES IMPORTANTES

Antes de usar este equipo, lea todas las instrucciones y guárdelas para futuras consultas.

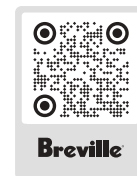

QR257

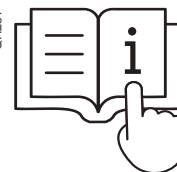

- Hay una guía del usuario descargable disponible en breville.com
- Retire y deseche cualquier material de empaque de forma segura antes de usar el aparato.
- Antes del primer uso, desenrolle el cable de alimentación por completo y asegúrese de que el equipo esté correctamente ensamblado.
- Para eliminar el peligro de asfixia en niños pequeños, deseche de forma segura la cubierta protectora instalada en el enchufe de este equipo.
- Asegúrese de que su suministro eléctrico sea el mismo que se muestra en la etiqueta en la parte inferior del equipo

antes de usarlo por primera vez. Si tiene alguna inquietud, comuníquese con su compañía local de electricidad.

- El aparato debe estar conectado a tierra en un tomacorriente que disponga de una conexión a tierra apropiada. Si no está seguro de si los tomacorrientes están correctamente conectados a tierra, consulte con un electricista.
- Por ningún motivo modifique el enchufe ni use un adaptador.
- Consulte a un electricista calificado si las instrucciones de conexión a tierra no se entienden completamente o si existen dudas sobre si el equipo está correctamente conectado a tierra.
- Recomendamos operar el horno en un circuito propio y separado de otros aparatos. Consulte a un

electricista calificado y con licencia si no está seguro.

- Cuando el aparato esté enchufado o luego de completar una operación, se activará el modo de espera del aparato.
- Se recomienda la instalación de un interruptor de seguridad de corriente residual para proporcionar seguridad adicional al usar equipos eléctricos. Se recomiendan interruptores de seguridad con una corriente de funcionamiento nominal de no más de 30 mA. Consulte a un electricista para obtener asesoramiento profesional.
- El equipo no está diseñado para funcionar mediante un temporizador externo o un sistema de control remoto independiente.
- Inspeccione regularmente el cable de alimentación, el enchufe y el equipo en

busca de daños. Si descubre que está dañado de alguna manera, deje de usar el equipo de inmediato y devuélvalo íntegramente al Centro de Servicios Breville autorizado más cercano para examinarlo, reemplazarlo o repararlo.

- No permita que el cable de alimentación cuelgue del borde de una mesa o mostrador. No permita que el cable de alimentación toque superficies calientes o se enrede.
- Si el equipo se va a dejar sin supervisión, limpiar, mover, ensamblar o almacenar, siempre apáguelo y desconéctelo del tomacorriente y deje que se enfríe completamente.
- No deje el aparato sin supervisión mientras esté en uso. No mueva el aparato mientras está en funcionamiento.

- Los niños deben supervisarse para asegurar que ellos no empleen los aparatos como juguete.
- Supervise atentamente el uso de cualquier equipo por niños o en su presencia.
- Este equipo no puede ser utilizado por personas (incluidos los niños) con capacidades físicas, sensoriales o mentales reducidas o con falta de experiencia y conocimiento a menos que reciban supervisión o instrucciones sobre el uso seguro del equipo por parte de una persona responsable de su seguridad.
- La limpieza y el mantenimiento no deben ser realizados por niños. Mantenga el equipo y su cable fuera del alcance de los niños.
- Coloque el equipo sobre una superficie estable, resistente al calor, nivelada y seca y lejos del borde de dicha superficie. No haga funcionar el equipo sobre fuentes de calor, como hornos calientes u hornillas de gas o eléctricas, ni cerca de ellas.
- Se puede producir un incendio si el horno está cubierto o toca materiales inflamables (como cortinas, paños, paredes y otros) cuando está en funcionamiento.
- El horno no es apto para ser utilizado en un gabinete pequeño. Asegúrese de dejar un espacio adecuado alrededor del horno. Se recomienda un espacio mínimo de 10 cm.
- La carcasa exterior del horno puede estar caliente durante y después de la cocción. Procure no tocar las superficies calientes. Para evitar quemaduras y lesiones, mantenga alejados a los niños. Mantenga el cable de alimentación de este horno, así como el de otros electrodomésticos cerca del horno, alejados de la carcasa del horno.
- No toque las superficies calientes. Use las manijas o perillas. Para evitar quemaduras, tenga mucho cuidado al retirar bandejas, platos y accesorios (como la rejilla para asar incluida con el horno o la asadera) que pudiesen contener aceite u otros líquidos calientes.
- No ponga utensilios de cocina, bandejas para asar o platos sobre la puerta de vidrio.
- La puerta de vidrio del horno ha sido especialmente tratada para hacerla más fuerte, más duradera y más segura que el vidrio ordinario, sin embargo no es irrompible. Si se cayó o golpeó extremadamente duro, puede romperse o debilitarse, y podría desmoronarse en un momento posterior en muchos pedazos pequeños sin causa aparente.

- No deje la puerta abierta por largos períodos de tiempo.
- No coloque ningún artículo encima del horno cuando esté en uso.
- No ponga cartón, plástico, papel u otros materiales inflamables en el horno.
- No cubra la bandeja para migas ni ninguna parte del horno con papel aluminio. Esto provocará que el horno se sobrecaliente.
- Se debe tener precaución al usar bandejas y platos de materiales distintos al metal. Asegúrese de que las bandejas y los platos sean aptos para el horno antes de usarlos.
- No se debe poner alimentos de gran tamaño o utensilios de metal en el horno, ya que pueden crear incendios o riesgos de descarga eléctrica.
- No utilice accesorios que no sean los provistos con el equipo; el uso de cualquier accesorio o aditamento no recomendado por Breville o no incluido en este horno puede causar lesiones.
- El equipo es para uso exclusivo en el hogar. No use el equipo en ningún tipo de vehículos en movimiento. No use este equipo al aire libre o para otro fin distinto al previsto. El mal uso puede causar lesiones.
- El usuario puede realizar la limpieza y el mantenimiento general, pero cualquier servicio de mantenimiento, averías y reparaciones debe realizarse en un Centro de servicios autorizado de Breville®.
- Usar el equipo de forma incorrecta o hacerle reparaciones no profesionales anulará la garantía. No se aceptará ninguna reclamación de garantía por daños.
- No limpie el equipo con almohadillas metálicas. Es posible que se desprendan fibras de la almohadilla y toquen las partes eléctricas, lo que puede crear un riesgo de descarga eléctrica.
- No utilice un limpiador de vapor para limpiar el horno.
- No utilice herramientas de limpieza ásperas y abrasivas o cinceles u objetos afilados de metal para limpiar el vidrio de la puerta del horno. Estas herramientas podrían rayar la superficie del vidrio o incluso romperlo.
- Limpie regularmente la bandeja para migas. Para limpiar la bandeja para migas:
 - Apague el horno.
 - Deje que el horno se enfríe por completo y luego quite el cable de alimentación del tomacorriente.

- Retire la bandeja para migas y límpiela con agua jabonosa tibia.
- Seque la bandeja por completo antes de volver a insertarla de forma segura en su lugar.

 **ADVERTENCIA**

Para reducir el riesgo de INCENDIO, DESCARGA ELÉCTRICA, EXPOSICIÓN A UNA RADIACIÓN UV EXCESIVA O LESIONES A LAS PERSONAS:

Recomendamos operar el horno en un circuito propio y separado de otros aparatos. Consulte a un electricista calificado y con licencia si tiene alguna duda.



**ADVERTENCIA:
SUPERFICIE
CALIENTE**

Este símbolo indica que la temperatura de las superficies accesibles puede ser alta cuando el aparato esté funcionando y durante algún tiempo después de su uso.



Para protegerse contra descargas eléctricas e incendios, no sumerja el cable de alimentación, el enchufe o el equipo en agua u otros líquidos.

INSTRUCCIONES DEL CABLE DE ALIMENTACIÓN CORTO

Su equipo Breville está equipado con un cable de alimentación corto para disminuir el riesgo de

lesiones personales o daños a la propiedad que pudieran suceder si alguien lo jala o se tropieza con él o si se enreda con otro cable más largo. Hay cables de alimentación y de extensión desmontables más largos disponibles que se pueden usar con la debida precaución. Si se usa un cable de extensión; (1) la clasificación eléctrica marcada del juego de cables o de la extensión debe al menos igualar la clasificación eléctrica del equipo; (2) el cable debe disponerse de tal forma que no caiga sobre una superficie donde un niño pudiera tirar de él o tropezar accidentalmente y; (3) el cable de extensión debe incluir un enchufe de conexión a tierra de 3 clavijas.



PRECAUCIÓN



**PRECAUCIÓN
SUPERFICIE CALIENTE**

**PARA USO EXCLUSIVO EN EL HOGAR
GUARDE ESTAS INSTRUCCIONES**

NOTAS



COMPONENTS

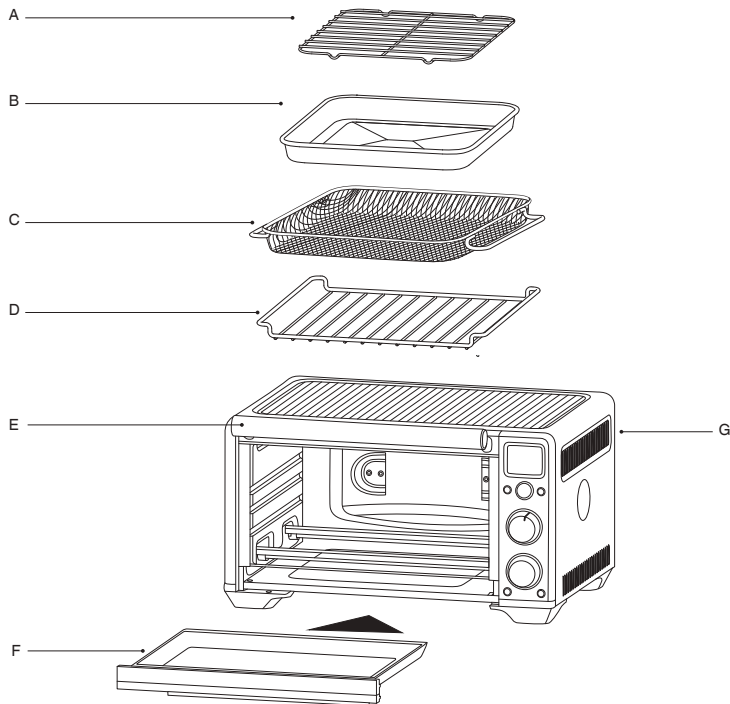

EN COMPONENTS

- A. Broiling Rack
- B. Enamel roasting pan
10.55 x 10.55 inches
(26.8 x 26.8 cm)
- C. Air Fry Basket
- D. Oven Rack
- E. Door Handle
- F. Crumb Tray
- G. Ventilation Slots

ES COMPONENTES

- A. Parrilla para asar
- B. Asadera enlozada de
26.8 x 26.8 cm
- C. Rejilla para freír por aire
- D. Rejilla para horno
- E. Mango de la puerta
- F. Bandeja para migajas
- G. Ranuras de ventilación

FR COMPOSANTS

- A. Grille de cuisson au gril
- B. Lèche-frite en émail
de 26.8 x 26.8 cm
- C. Panier à friture
- D. Grille métallique
- E. Poignée de la porte
- F. Ramasse-miettes
- G. Fentes de ventilation

Rating Information Informations énergétiques Datos técnicos

120 V ~ 60 Hz 1 800 W

CONTROL PANEL

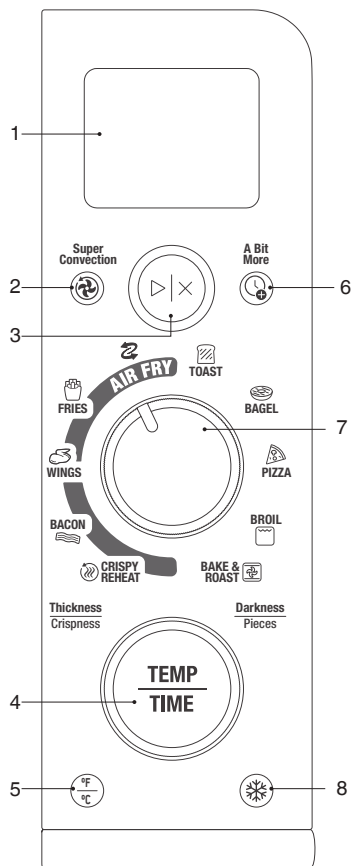

EN CONTROL PANEL

1. LCD screen
2. Super Convection Button
3. Start / Stop Button
4. Temperature | Time Button Dial
5. Temperature Conversion Button
6. A Bit More™ button
7. Function Dial
8. Frozen Button

ES PANEL DE CONTROL

1. Pantalla LCD
2. Botón de superconvección
3. Botón START / STOP (Iniciar / Detener)
4. Selector de temperatura | tiempo
5. Botón de conversión de temperatura
6. A Bit More™ button (Un poco más)
7. Dial Función
8. Botón Frozen (comida congelada)

FR PANNEAU DE COMMANDE

1. Écran ACL
2. Bouton de super convection
3. Bouton Marche / Arrêt
4. Bouton de réglage de la température et de la durée
5. Temperature Conversion Button
6. Bouton A Bit More™
7. Cadran de Fonctions
8. Bouton Congelés

1. UNBOXING

FR Déballage
ES Desembalaje

1.1

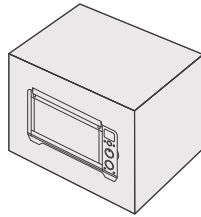

1.2

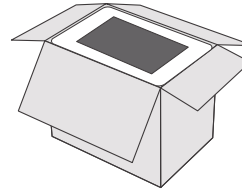

1.3

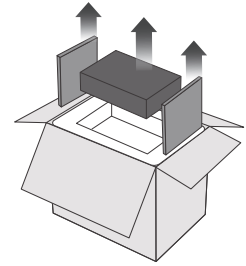

1.4

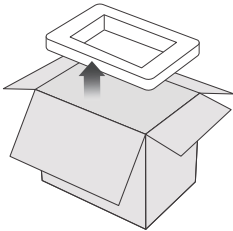

1.5

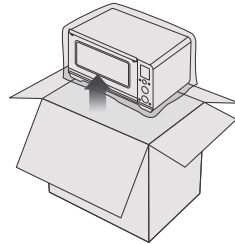

1.6

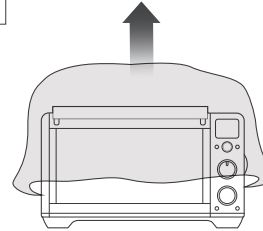

1.7

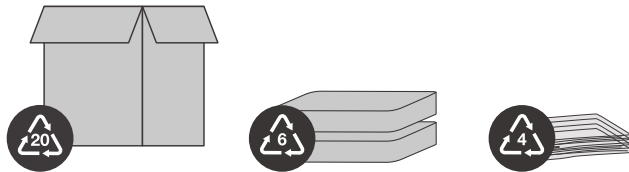

2. CARE AND CLEANING

FR Entretien et nettoyage
ES Cuidado y limpieza

2.1

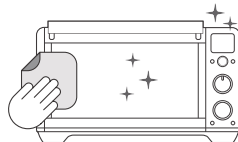
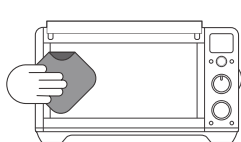

2.2

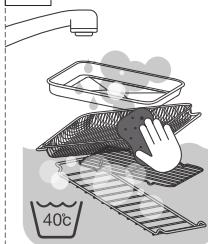
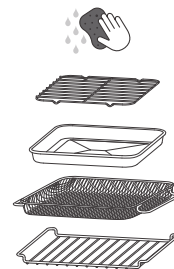

2.3

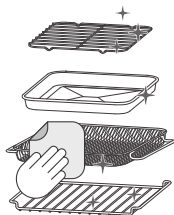
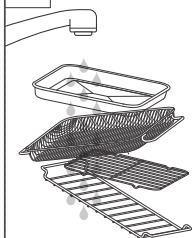

2.4

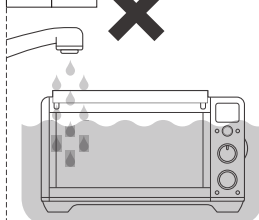

3. OVEN SET UP

FR Configuration du four
ES Instalación del horno

3.1

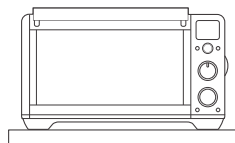
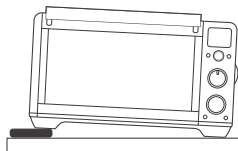

3.2

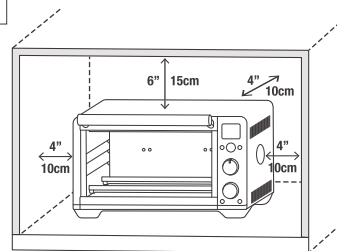

3.3

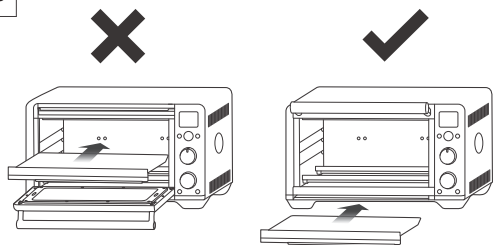

3.4

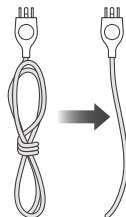

3.5

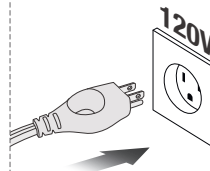

3.6



4. BEFORE FIRST USE

FR Avant la première utilisation
 ES Antes del primer uso

Ensure the oven is empty
 FR Assurez-vous que le four est vide.
 ES Asegúrate de que el horno esté vacío.

4.1

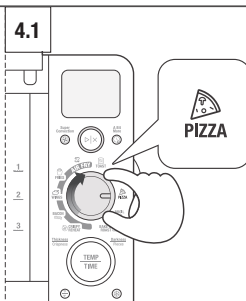

4.2

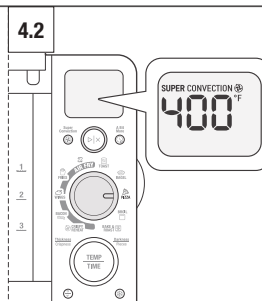

4.3

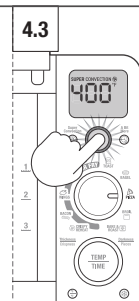

4.4

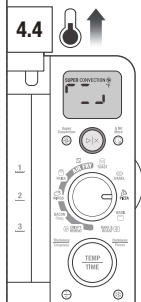

4.5

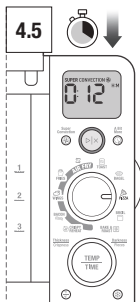

4.6

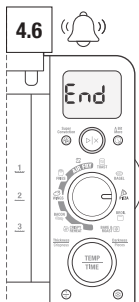

5. OVEN IN TOAST SETTINGS

FR Mode grille-pain
ES Ajustes del horno en modo de tueste

5.1

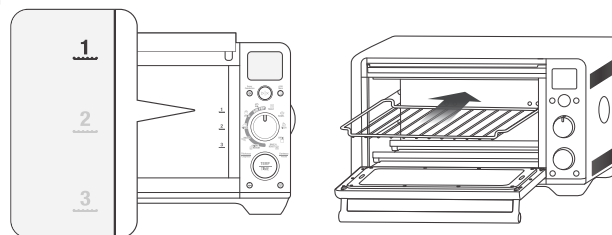

5.2

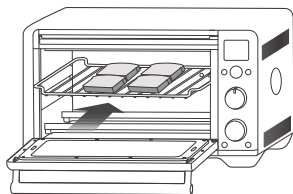

5.3

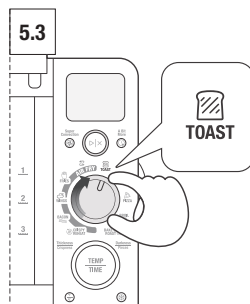

5.4

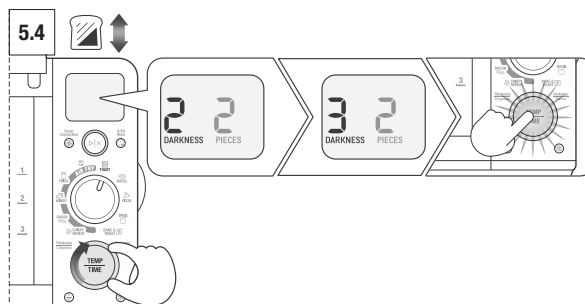

5.5

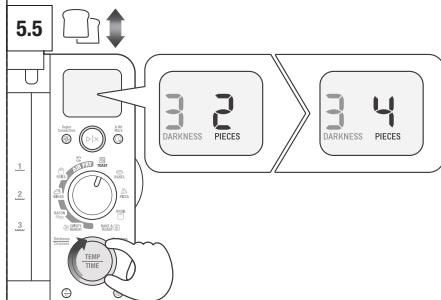

5.6

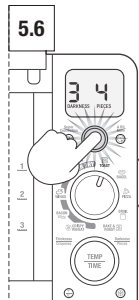

5.7

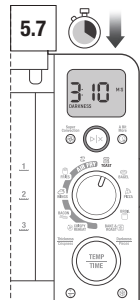

5.8

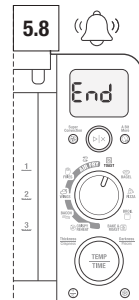

5.9

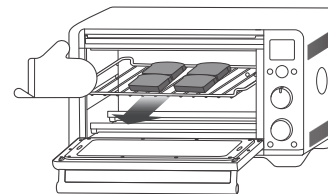

6. OVEN IN TEMPERATURE | TIME SETTINGS - AIR FRY

FR Mode de réglage de la température et de la durée – friture à air chaud
 ES Ajustes de temperatura | tiempo del horno - Freír por aire

6.1

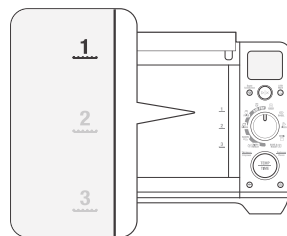

6.2

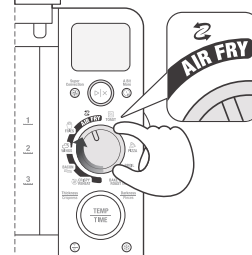

6.3

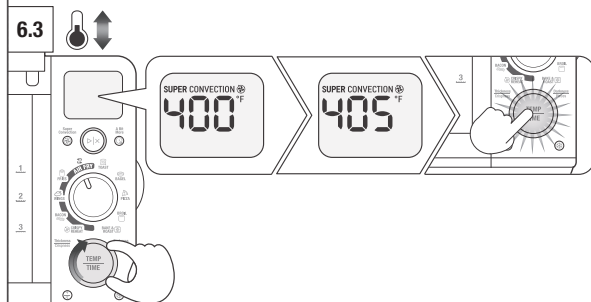

6.4

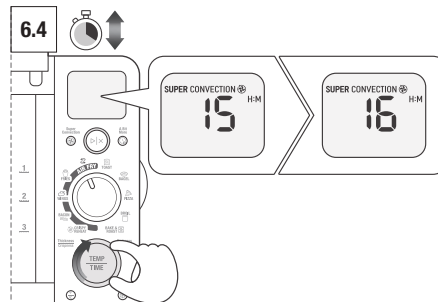

6.5

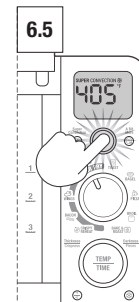

6.6

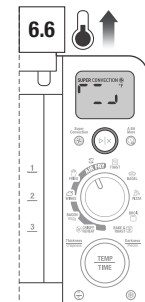

6.7

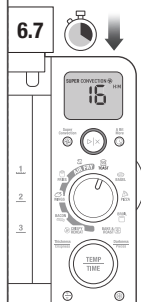

6.8

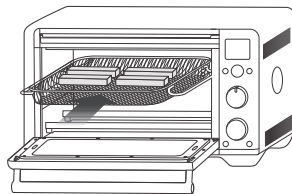

6.9

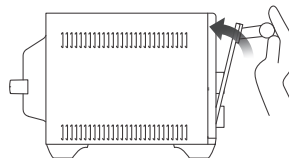

6.10



6.11

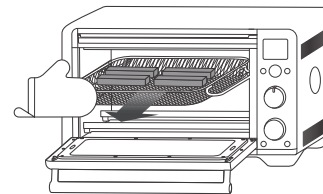

7. OVEN DEFAULT SETTINGS

FR Paramètres par défaut du four
 ES Configuración predeterminada del horno

7.1

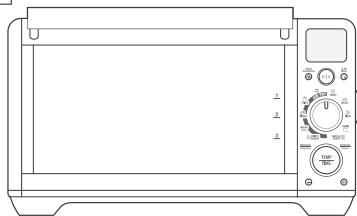

7.2

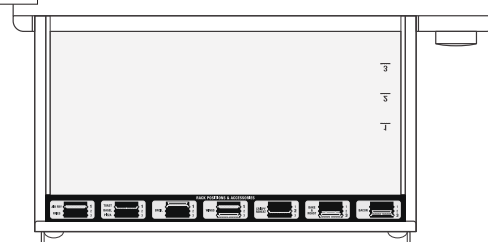

<u>1</u> <u>2</u> <u>3</u>	<u>1</u>	<u>1</u>	<u>1</u>	<u>3</u>	<u>2</u>	<u>1</u>	<u>1</u>	<u>1</u>	<u>1</u>	<u>3</u>
	✓	✓	✓	✓				✓		✓
DEFAULT SETTINGS	400°F (205°C) 15 MIN	400°F (205°C) 24 MIN	425°F (220°C) 24 MIN	325°F (160°C) 28 MIN	300°F (150°C) 13 MIN			400°F (205°C) 12 MIN	HI 10 MIN	315°F (155°C) 30 MIN

FR Paramètres par défaut
 ES Ajustes predeterminados

8.



QR257

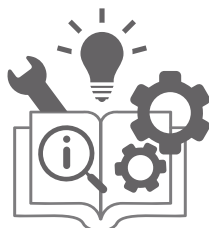

For more information on:

- Cleaning • Troubleshooting
- Useful Tips and Warranty

Check out the website, visit www.breville.com



Accès web avec code QR

Pour plus d'informations sur :

- Nettoyage • Dépannage
- Conseils utiles et Garantie

Consultez le site Web, à la page www.breville.com/ca



Código QR para consejos profesionales

Para más información sobre:

- Limpieza • Resolución de problemas
- Consejos útiles y Garantía

Consulta nuestro sitio web www.breville.com/mx/es

NOTES

NOTES

NOTES

Breville Service Center

Breville USA

19400 S. Western Ave, Torrance CA
90501-1119
1-866-273-8455 / 1-866-BREVILLE
breville.com/us/support

Breville Canada

300 Town Centre Blvd,
Suite 201, Markham,
Ontario, L3R 5Z6, Canada
1-855-683-3535
breville.ca/support

Breville®

Master Every Moment™

Breville is a registered trademark of Breville Pty. Ltd. A.B.N. 98 000 092 928.
Copyright Breville Pty. Ltd. 2024.

- Due to continued product improvement, the products illustrated/photographed in this brochure may vary slightly from the actual product.
- En raison de son amélioration continue, le produit représenté sur cet emballage peut différer légèrement du produit réel.

BOV680 Series • Séries

USC SG3 B24