

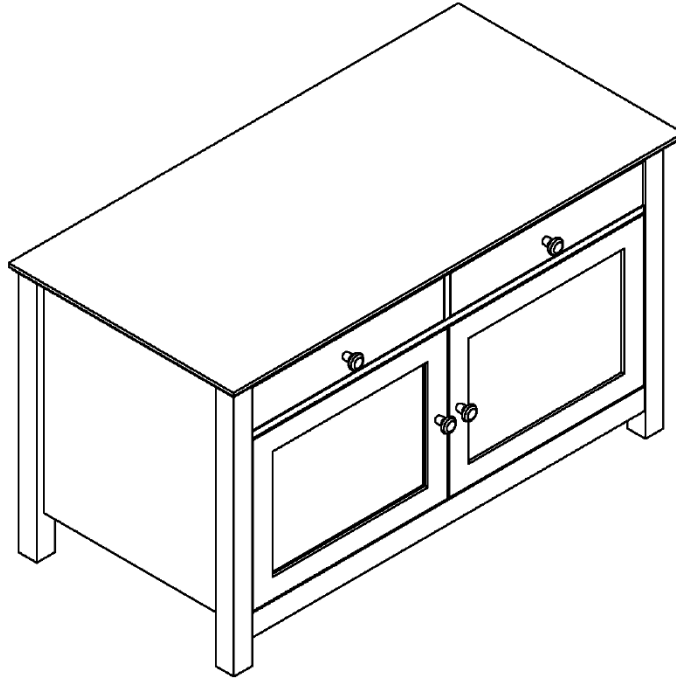

WAVS-320

WOOD AUDIO VIDEO CABINET
ARMOIRE AUDIO-VIDÉO EN BOIS
MESA DE MADERA PARA AUDIO Y VIDEO



ASSEMBLY INSTRUCTIONS INSTRUCTIONS D'ASSEMBLAGE INSTRUCCIONES DE ENSAMBLAJE

THE REAL HARDWOODS USED IN BELL'O FURNITURE ARE NATURALLY BEAUTIFUL. SOME DIFFERENCES IN WOOD GRAIN ARE DESIRABLE AND EXPECTED. PLEASE USE ONLY HIGH QUALITY WOOD FURNITURE POLISH TO CARE FOR YOUR CABINET.
A SMALL AMOUNT OF PANEL FLEX IS COMMON IN WOOD PRODUCTS.

LES BOIS DURS VÉRITABLES UTILISÉS DANS LE MOBILIER BELL'O SONT NATURELLEMENT BEAUX. CERTAINES VARIATIONS DANS LE GRAIN DU BOIS SONT NORMALES ET SOUHAITABLES. VEILLER À UTILISER EXCLUSIVEMENT UNE CIRE POUR MOBILIER EN BOIS DE HAUTE QUALITÉ POUR L'ENTRETIEN DE CE MEUBLE. UN PETIT DEGRÉ DE FLÉCHISSEMENT DES PANNEAUX EST COURANT DANS LES PRODUITS EN BOIS.

LAS VERDADERAS MADERAS DURAS UTILIZADAS EN LOS MUEBLES BELL'O SON NATURALMENTE HERMOSAS. ALGUNAS DIFERENCIAS EN LA VETA DE LA MADERA SON DESEABLES Y ESPERADAS. UTILICE SÓLO BARNIZ PARA MUEBLES DE MADERA DE ALTA CALIDAD PARA CUIDAR SU MESA. ES NORMAL QUE LOS PRODUCTOS DE MADERA SE DOBLEN UN POCO.

Patent pending / Brevet en instance / Patent pendiente
Made in China / Fabriqué en Chine / Hecho en China
Italian designed / De design italien / De diseño italiano

Do not discard these instructions / Ne pas jeter ces instructions / Conserve estas instrucciones

LR-1_112007v4T

FOR YOUR SAFETY, PLEASE FOLLOW THESE PRECAUTIONS:



- ! ALWAYS REMOVE THE TV AND OTHER EQUIPMENT FROM THE FURNITURE PRIOR TO MOVING THE ASSEMBLED UNIT.
- ! BE CAREFUL WHEN MOVING THE ASSEMBLED FURNITURE AFTER THE SHELVES AND DOORS HAVE BEEN INSTALLED, AS THIS MAY CAUSE THE SHELVES AND OTHER ITEMS TO BECOME UNSECURED AND FALL.
- ! WHEN IN USE, THIS FURNITURE MUST BE PLACED ON A FLAT, SOLID AND LEVEL SURFACE.
- ! DO NOT LEAN ON THE TV WHEN IT IS ON THE TV STAND.
- ! DO NOT CLIMB OR STEP ON THE STAND.
- ! DO NOT BANG INTO OR PLACE YOUR OWN WEIGHT ON THE DOORS.
- ! DO NOT PLACE ITEMS ON THE SHELVES WHICH EXCEED THE MAXIMUM WEIGHT LIMITS OF 125 LBS. FOR TOP SHELF AND 50 LBS. FOR EACH LOWER SHELF

Bell'O International Corp. will not be responsible for failure to assemble as directed or for the improper assembly, use or handling of this stand.

VEILLER À RESPECTER CES MESURES DE PRÉCAUTION :



- ! TOUJOURS ENLEVER LE TÉLÉVISEUR ET AUTRE ÉQUIPEMENT AVANT DE DÉPLACER LE MEUBLE ASSEMBLÉ.
- ! DÉPLACER LE MEUBLE AVEC PRÉCAUTION UNE FOIS QUE LES PLATEAUX ET LES PORTES ONT ÉTÉ POSÉS CAR CECI PEUT CAUSER LE DÉCROCHEMENT ET LA CHUTE DES PLATEAUX ET AUTRES ÉLÉMENTS.
- ! DURANT L'UTILISATION, LE MEUBLE DOIT ÊTRE POSÉ SUR UNE SURFACE PLATE, SOLIDE ET HORIZONTALE.
- ! NE PAS S'APPUYER CONTRE LE TÉLÉVISEUR LORSQU'IL EST POSÉ SUR LE MEUBLE.
- ! NE PAS GRIMPER NI MARCHER SUR LE MEUBLE.
- ! NE PAS TAPER NI S'APPUYER SUR LES PLATEAUX.
- ! NE PAS POSER SUR LES PLATEAUX DES OBJETS DÉPASSANT LES LIMITES DE POIDS MAXIMUM DE 57 KG. POUR LE PLATEAU DU HAUT ET DE 23 KG POUR CHAQUE PLATEAU INFÉRIEUR

Bell'O International Corps décline toute responsabilité en cas d'assemblage non conforme aux instructions ou pour l'assemblage, l'utilisation ou la manutention incorrects de ce meuble.







PARA SU SEGURIDAD, SIGA ESTAS PRECAUCIONES:



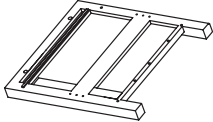
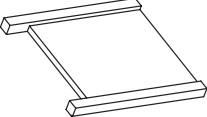
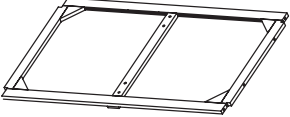

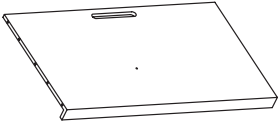
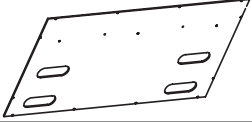
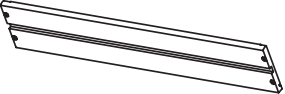

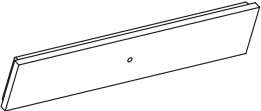
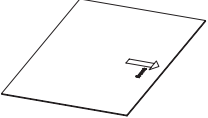
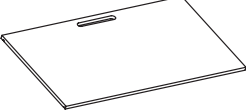
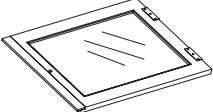

- ! SIEMPRE RETIRE EL TELEVISOR Y DEMÁS EQUIPOS DEL MUEBLE ANTES DE MOVER LA UNIDAD ENSAMBLADA.
- ! TENGA CUIDADO AL MOVER EL MUEBLE ENSAMBLADO UNA VEZ QUE LOS ESTANTES Y LAS PUERTAS HAYAN SIDO INSTALADOS YA QUE ESTO PODRÍA DESESTABILIZAR Y HACER CAER LOS ESTANTES Y OTROS ELEMENTOS.
- ! CUANDO ESTÉ EN USO, ESTE MUEBLE DEBE COLOCARSE SOBRE UNA SUPERFICIE PLANA, FIRME Y NIVELADA.
- ! NO INCLINE EL TELEVISOR CUANDO SE ENCUENTRA SOBRE LA BASE DE TV.
- ! NO SE SUBA SOBRE LA BASE NI LA PISE.
- ! NO GOLPEE LAS PUERTAS NI EJERZA PESO SOBRE ÉSTAS.
- ! NO COLOQUE ELEMENTOS QUE EXCEDAN UN PESO MÁXIMO DE 125 LB (56,70 KG) SOBRE EL ESTANTE SUPERIOR Y DE 50 LB. (22,68 KG) SOBRE CADA ESTANTE INFERIOR.

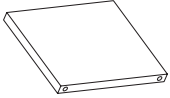
Bell'O International Corp. no se hará responsable en caso de que no se instale la base según las instrucciones, ni de la instalación, uso o manejo incorrectos de esta base.

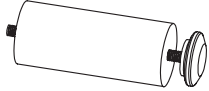
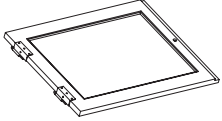
PARTS LIST / NOMENCLATURE DES PIÈCES / LISTA DE PIEZAS

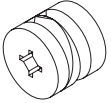
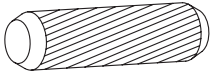
#	Part / Pièce / Pieza	Quantity Quantité Cantidad
LA		1
LB		1
LC		1
LD		1
LE		1
LF		1
LG		1
LH		4
LI		2
LJ		2
LK		2
LL		1
LM		1
LN		2

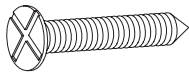
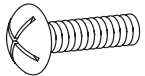
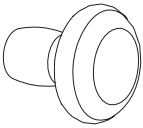
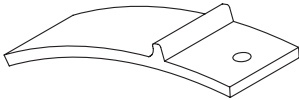
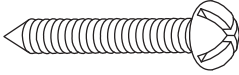
#	Part / Pièce / Pieza	Quantity Quantité Cantidad
LO		2
LP		1
LQ		1
LR		1
LS		1
L1		18
L2		18
L3	 30 MM	30
L4	 12 MM	17
L5	 25 MM	16
L6	 22 MM	4
L7		4
L8		2
L9	 32 MM	2

ASSEMBLY INSTRUCTIONS / INSTRUCTIONS D'ASSEMBLAGE / INSTRUCCIONES DE ENSAMBLAJE

NOTE: 2 PEOPLE ARE RECOMMENDED TO ASSEMBLE THIS FURNITURE. THIS TABLE IS CONSTRUCTED WITH REAL WOOD VENEER. TO AVOID DAMAGE DURING ASSEMBLY, IT SHOULD BE ASSEMBLED ON A SOFT SURFACE.

REMARQUE : IL EST CONSEILLÉ D'ÊTRE À DEUX POUR ASSEMBLER CE MEUBLE. CE MEUBLE EST FABRIQUÉ AVEC UN PLAQUAGE DE BOIS VÉRITABLE. POUR ÉVITER LES DOMMAGES, EFFECTUER L'ASSEMBLAGE SUR UNE SURFACE DOUCE.

NOTA: ES RECOMENDABLE ENSAMBLAR ESTE MUEBLE ENTRE DOS PERSONAS. ESTA MESA HA SIDO CONSTRUIDA CON MADERA ENCHAPADA AUTÉNTICA. PARA EVITAR DAÑOS DURANTE EL ENSAMBLAJE, ÉSTE DEBERÁ REALIZARSE SOBRE UNA SUPERFICIE SUAVE.

Fig. 1

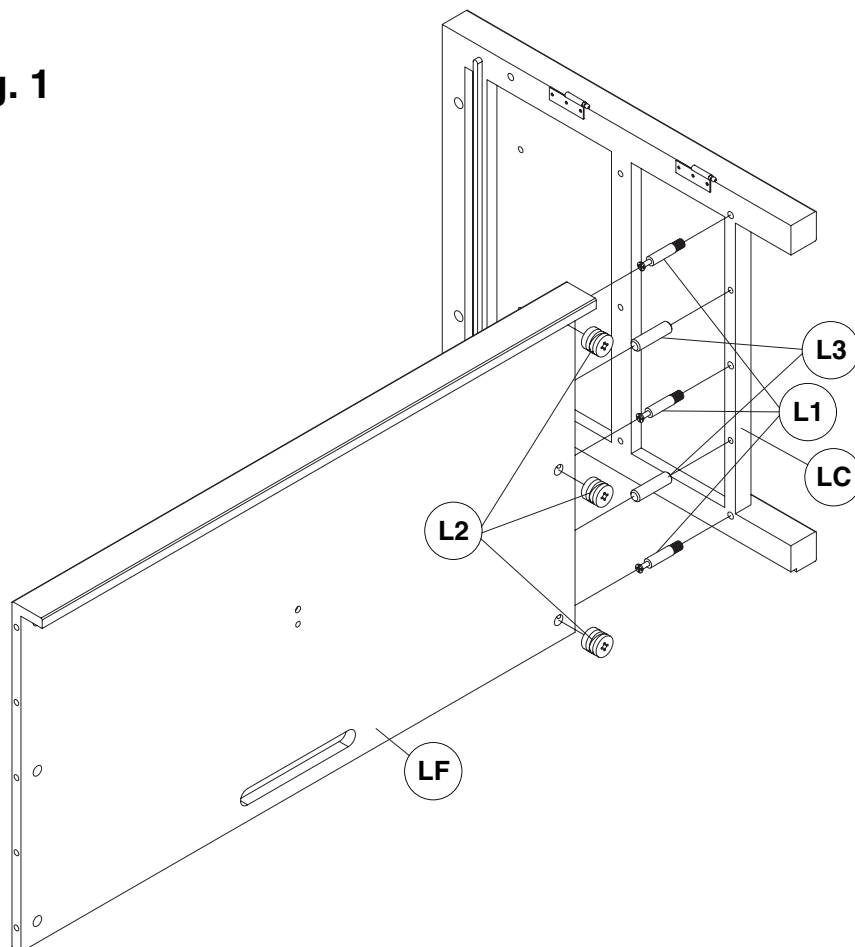

1. **ATTACH** the right side panel (LC). **SCREW** three cam lock pins (L1) into the pre-threaded holes at the bottom of the inside legs of the right side panel (LC).
2. **INSERT** two dowels (L3) into the holes in the side of the bottom shelf (LF).
3. **INSERT** three cam locks (L2) into the large holes in the bottom right side of the bottom shelf (LF).
4. **SECURE** together by turning the cam locks (L2) to tighten.

-
1. **FIXER** le panneau latéral droit (LC). **VISSER** trois broches de verrouillage (L1) dans les trous pré-tarudés en bas sur l'intérieur des pieds du panneau latéral droit (LC).
 2. **INTRODUIRE** deux chevilles (L3) dans les trous du côté du plateau inférieur (LF).
 3. **INTRODUIRE** trois verrous (L2) dans les grands trous dans le côté inférieur droit du plateau inférieur (LF).
 4. **ATTACHER** ensemble en tournant les verrous (L2) pour serrer.

-
1. **FIJE** el panel del lado derecho (LC). **ATORNILLE** tres pivotes (L1) dentro de los orificios prerroscados en las parte inferiore de las patas interiores del panel del lado derecho (LC).
 2. **INSERTE** dos clavijas (L3) dentro de los orificios del lado del estante inferior (LF).
 3. **INSERTE** tres tambores (L2) dentro de los orificios grandes en el lado inferior derecho del estante inferior (LF).
 4. **FÍJELOS** girando los tambores (L2) para ajustar.

Fig. 2

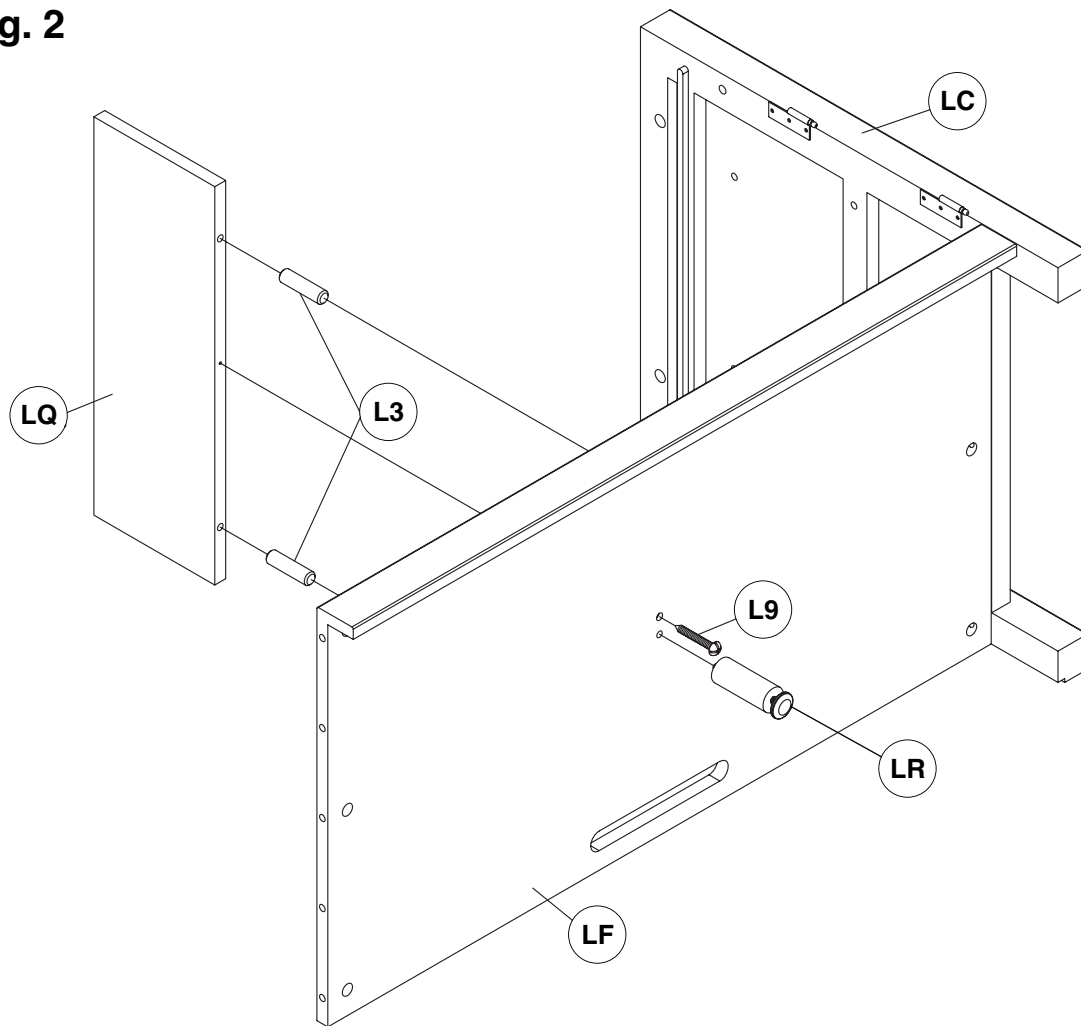

5. **INSERT** two dowels (L3) into the underside of the middle shelf support panel (LQ) and **ATTACH** the support panel (LQ) to the bottom shelf (LF) as shown above.
6. **SECURE** panels together using one 32mm screw (L9) as shown in Fig. 2.
7. **SCREW** the adjustable leveling foot (LR) into the center hole in the underside of the bottom shelf (LF). This foot provides additional support to the cabinet. It is important that this foot be properly adjusted to rest firmly on the ground once the cabinet is assembled and in place. Adjust by turning the foot-pad.

-
5. **INTRODUIRE** deux chevilles (L3) dans le dessous du panneau d'appui de plateau milieu (LQ) et **FIXER** le panneau d'appui (LQ) sur le plateau inférieur (LF) comme sur l'illustration ci-dessus.
 6. **VISSER** un vis à bois de 32 mm (L9) comme sur la Fig. 2.
 7. **VISSER** le pied de niveau réglable (LR) dans le trou central sur le dessous du plateau inférieur (LF). Ce pied offre un soutien supplémentaire au meuble. Il est important de bien régler ce pied pour qu'il repose fermement sur le sol une fois que le meuble est assemblé et en place. Tourner le patin pour régler la hauteur.

-
5. **INSERTE** dos clavijas (L3) dentro de la parte inferior del panel de soporte del estante medio (LQ) y **FIJE** el panel de soporte (LQ) al estante inferior (LF) como se indica arriba.
 6. **ATORNILLE** el tornillo para madera de 32 mm (L9) como se muestra en la Fig. 2.
 7. **ATORNILLE** la pata de nivelación ajustable (LR) dentro del orificio central en el lado inferior del estante inferior (LF). Esta pata proporciona soporte adicional a la mesa. Es importante que esta pata se ajuste adecuadamente para apoyarse con firmeza en el suelo una vez que la mesa esté ensamblada y en su lugar. Regule girando la almohadilla del pie.

Fig. 3

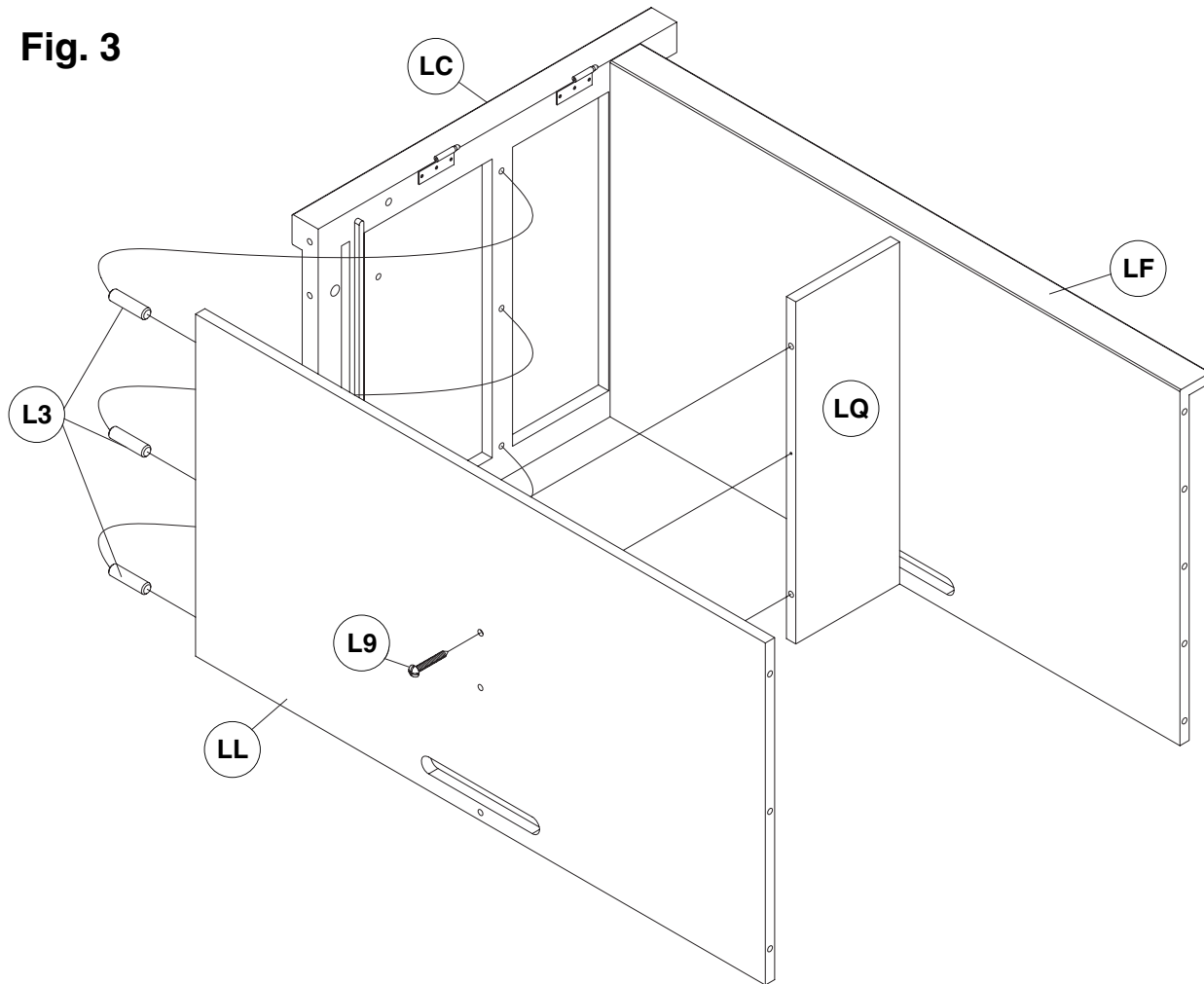

8. **ASSEMBLE** the center of the cabinet as shown. **INSERT** two dowels (L3) into the holes in the middle shelf support panel (LQ).
9. **INSERT** three dowels (L3) into the holes in the side of the middle shelf (LL).
10. **ATTACH** the middle shelf (LL) to the support panel (LQ) and right side panel (LC) as shown above.
11. **SECURE** panels together using one 32mm screw (L9).

-
8. **ASSEMBLER** le centre du meuble comme sur l'illustration. **INTRODUIRE** deux chevilles (L3) dans les trous au le panneau d'appui de plateau milieu (LQ).
 9. **INTRODUIRE** trois chevilles (L3) dans les trous au milieu du côté du plateau milieu (LL).
 10. **FIXER** le plateau du milieu (LL) sur le panneau d'appui (LQ) et le panneau latéral droit (LC) comme sur l'illustration ci-dessus.
 11. **VISSER** un vis à bois de 32 mm (L9).

-
8. **ENSAMBLE** el centro de la mesa según se indica. **INSERTE** dos clavijas (L3) en los orificios que el panel de soporte (LQ).
 9. **INSERTE** tres clavijas (L3) dentro de los orificios del centro del lado del estante del medio (LL).
 10. **FIJE** el estante del medio (LL) al panel de soporte (LQ) y el panel del lado derecho (LC) como se indica arriba.
 11. **ATORNILLE** el tornillo para madera de 32 mm (L9).

Fig. 4

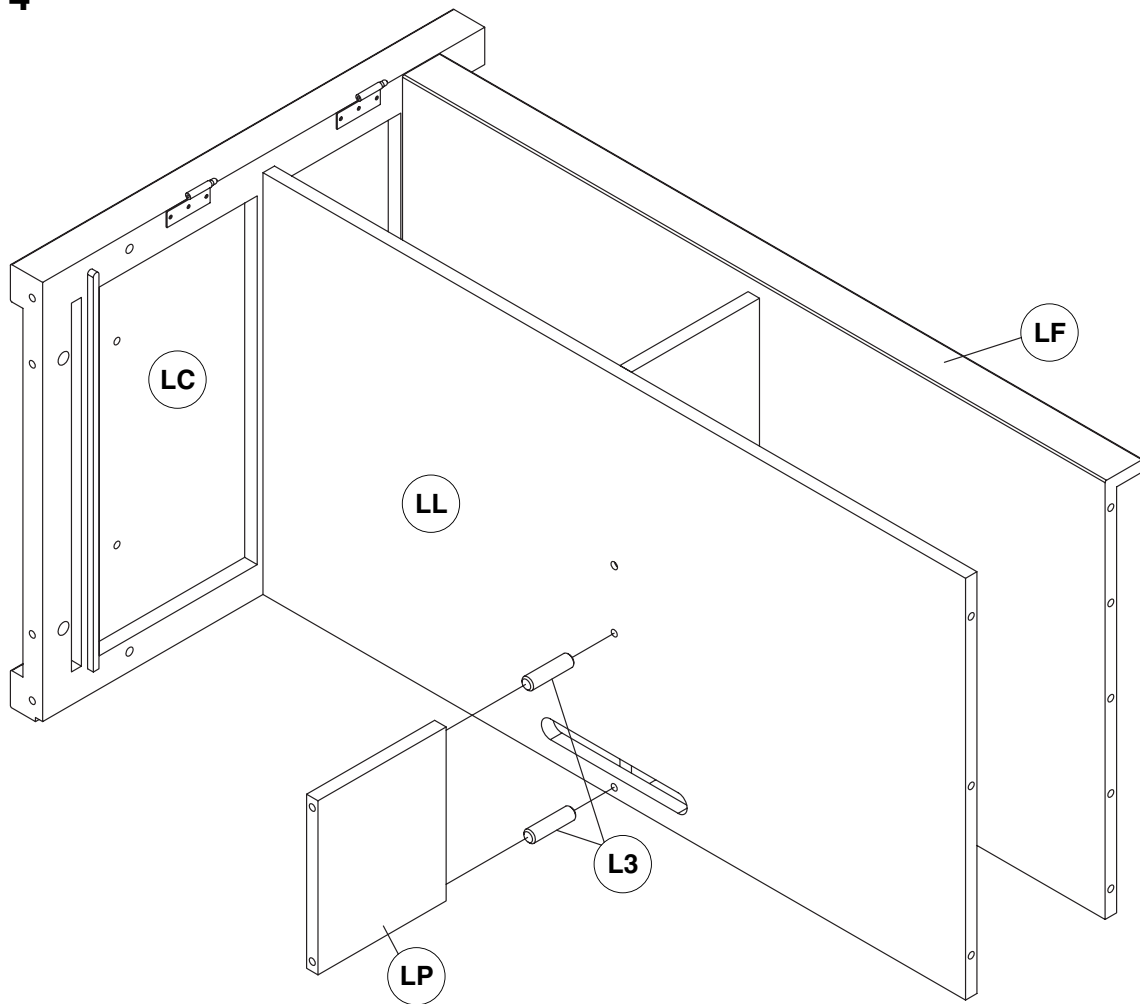

12. **INSERT** two dowels (L3) into the underside of the top shelf support panel (LP) and **ATTACH** the support panel (LP) to the middle shelf (LL) as shown above.

12. **INTRODUIRE** deux chevilles (L3) dans le dessous du panneau d'appui de plateau supérieur (LP) et **FIXER** le panneau d'appui (LP) sur le plateau du milieu (LL) comme sur l'illustration ci-dessus.

12. **INSERTE** dos clavijas (L3) dentro de la parte inferior del panel de soporte del estante superior (LP) y **FIJE** el panel de soporte (LP) al estante del medio (LL) como se indica arriba.

Fig. 5

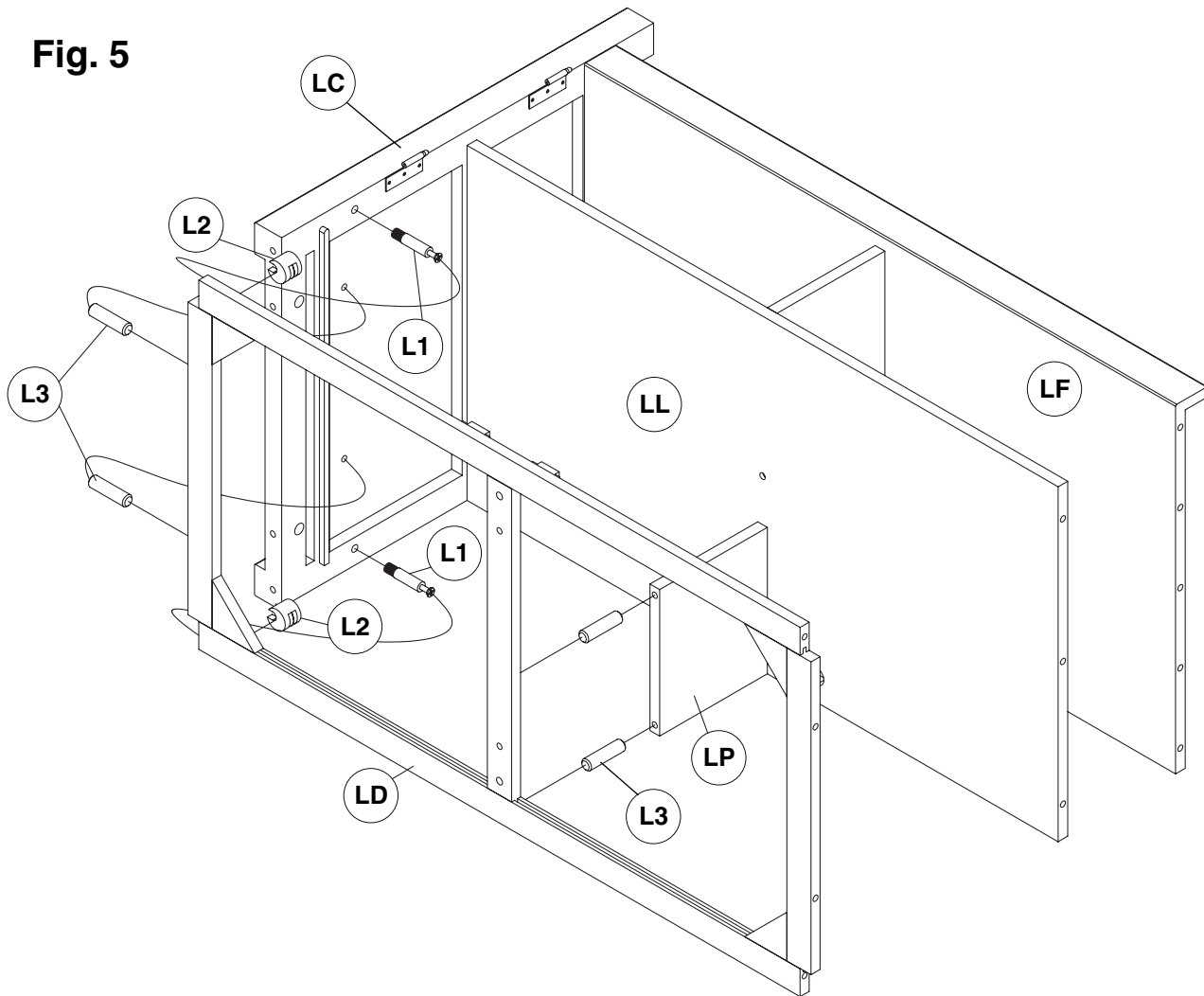

13. **SCREW** two cam lock pins (L1) into the pre-threaded holes at the top of the inside of the legs of the right side panel (LC).
14. **INSERT** two dowels (L3) into the holes in the side of the upper cabinet frame (LD).
15. **INSERT** two cam locks (L2) and two dowels (L3) into the underside of the upper cabinet frame (LD) as shown in Fig. 5.
16. **ATTACH** the upper cabinet frame (LD) to the support panel (LP) and right side panel (LC) as shown. **SECURE** them together by turning the cam locks (L2) to tighten.

-
13. **VISSER** deux broches de verrouillage (L1) dans les trous pré-taraudés en haut sur l'intérieur des pieds du panneau latéral droit (LC).
 14. **INTRODUIRE** deux chevilles (L3) dans les trous du côté du cadre supérieur (LD).
 15. **INTRODUIRE** deux verrous (L2) et deux chevilles (L3) dans le dessous du cadre supérieur (LD) comme sur la Fig. 5.
 16. **FIXER** le cadre supérieur (LD) sur le panneau d'appui (LP) et le panneau latéral droit (LC) comme sur l'illustration. **ATTACHER** ensemble en tournant les verrous (L2) pour serrer.

-
13. **ATORNILLE** dos pivotes (L1) dentro de los orificios prerroscaados en la parte superior de las patas del panel del lado derecho (LC).
 14. **INSERTE** dos clavijas (L3) dentro de los orificios del lado del marco superior del armario (LD).
 15. **INSERTE** dos tambores (L2) y dos clavijas (L3) dentro del lado inferior del marco superior del armario (LD), como se indica en la Fig. 5.
 16. **FIJE** el marco superior del armario (LD) al panel de soporte (LP) y el lado derecho (LC) según se indica. **FÍJELOS** girando los tambores (L2) para ajustar.

Fig. 6

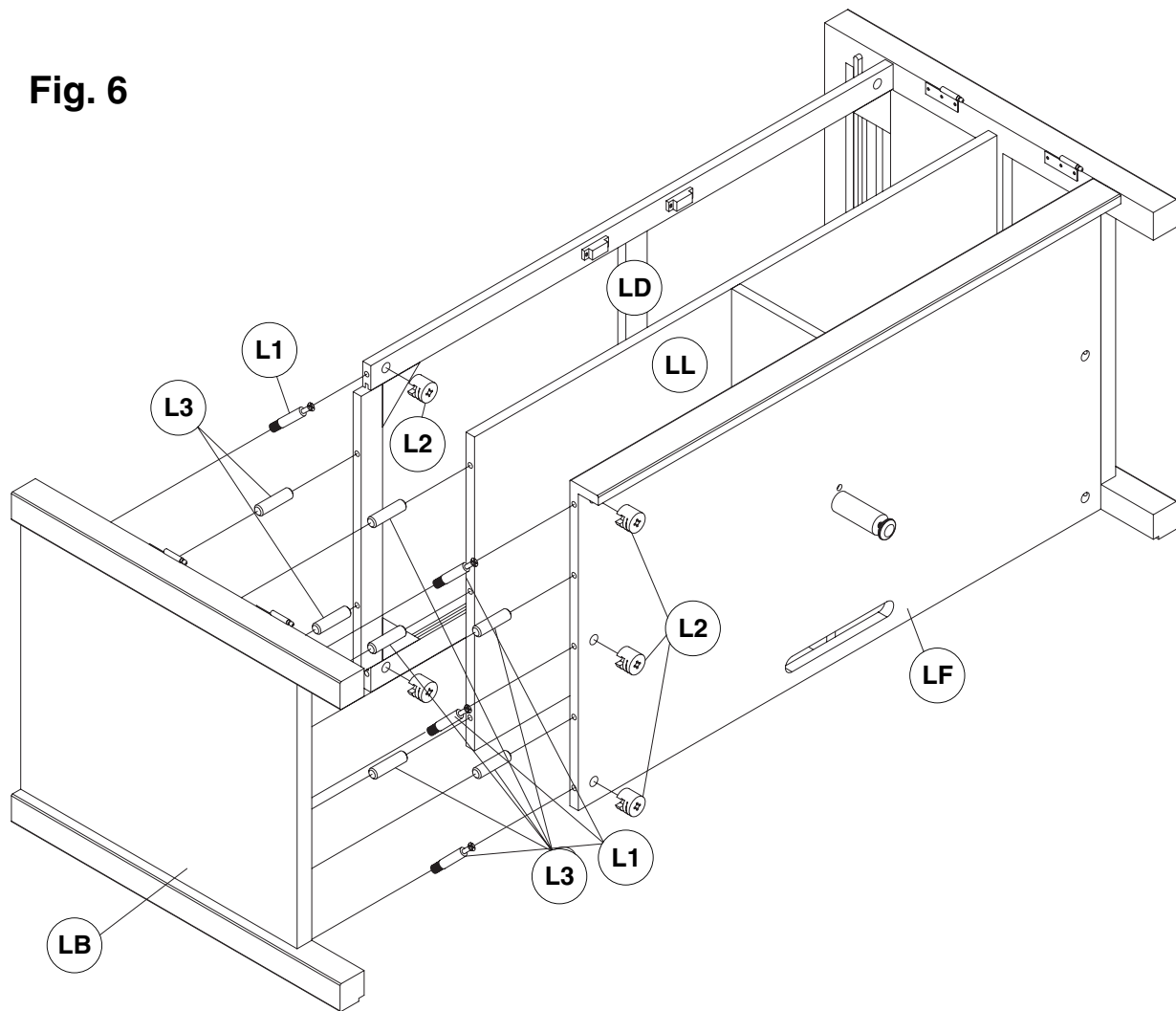

17. **SCREW** five cam lock pins (L1) into the pre-threaded holes at the top and bottom of the inside legs of the left side panel (LB).
18. **INSERT** three cam locks (L2) and two dowels (L3) into the holes in the bottom left side of the bottom shelf (LF) as shown in Fig. 6.
19. **INSERT** three dowels (L3) into the holes in the side of the middle shelf (LL) and two dowels (L3) into the holes in the side of the upper cabinet frame (LD).
20. **ATTACH** the left side panel (LB) as shown. **SECURE** together by turning the cam locks (L2) to tighten.

-
17. **VISSER** cinq broches de verrouillage (L1) dans les trous pré-taraudés en haut et en bas sur l'intérieur des pieds du panneau latéral gauche (LB).
 18. **INTRODUIRE** trois verrous (L2) et deux chevilles (L3) dans les trous dans le côté inférieur gauche du plateau inférieur (LF) comme sur la Fig. 6.
 19. **INTRODUIRE** trois chevilles (L3) dans les trous du côté du plateau du milieu (LL) et deux chevilles (L3) dans les trous du côté du cadre supérieur (LD).
 20. **FIXER** le panneau latéral gauche (LB) comme sur l'illustration. **ATTACHER** ensemble en tournant les verrous (L2) pour serrer.

-
17. **ATORNILLE** cinco pivotes (L1) dentro de los orificios prerroscaados en las partes superiore y inferiore de las patas interiores del panel del lado izquierdo (LB).
 18. **INSERTE** tres tambores (L2) y dos clavijas (L3) dentro de los orificios en el lado inferior izquierdo del estante inferior (LF) como se indica en la Fig. 6.
 19. **INSERTE** tres clavijas (L3) dentro de los orificios del lado del estante del medio (LL) y dos clavijas (L3) dentro de los orificios del lado del marco superior del armario (LD).
 20. **FIJE** el lado izquierdo (LB) según se indica. **FÍJELOS** girando los tambores (L2) para ajustar.

Fig. 7

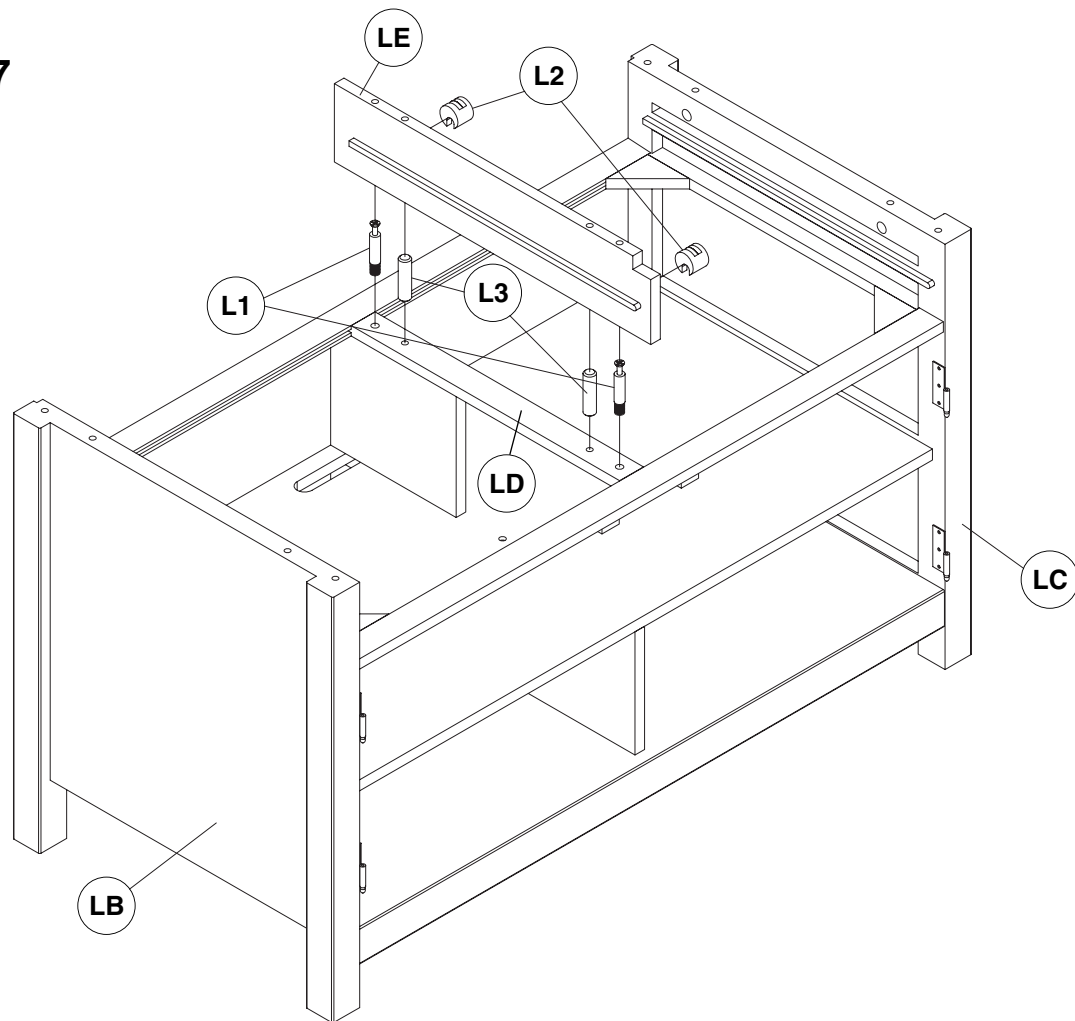

21. **INSERT** two dowels (L3) into the two inner holes and **SCREW** two cam lock pins (L1) into the outer holes of the upper cabinet frame (LD) as shown in Fig. 7.
22. **INSERT** two cam locks (L2) into the holes in the center drawer divider (LE).
23. **PLACE** the center drawer divider (LE) onto the cabinet and **TIGHTEN** all cam locks (L2).

21. **INTRODUIRE** deux chevilles (L3) dans les deux trous intérieurs et **VISSER** deux broches de verrouillage (L1) dans les trous extérieurs du cadre supérieur (LD) comme sur la Fig. 7.

22. **INTRODUIRE** deux verrous (L2) dans les trous en la cloison des tiroirs (LE).

23. **POSER** la cloison des tiroirs (LE) sur le meuble et **SERRER** tous les verrous (L2).

21. **INSERTE** dos clavijas (L3) dentro de los dos orificios internos y **ATORNILLE** dos pivotes (L1) dentro de los orificios externos del marco superior del armario (LD) como se indica en la Fig. 7.

22. **INSERTE** dos tambores (L2) dentro de los orificios en el divisor del cajón central (LE).

23. **COLOQUE** el cajón central (LE) sobre el armario y **AJUSTE** todos los tambores (L2).

24. **SCREW** six cam lock pins (L1) into the pre-threaded holes and **INSERT** six dowels (L3) into the underside of the top shelf (LA).

25. **INSERT** six cam locks (L2) into the large holes at the top edges of the left and right side panels (LB & LC) and center drawer divider (LE).

26. **PLACE** the Top (LA) onto the cabinet. **ALIGN** and **INSERT** the cam lock pins (L1) in the top shelf (LA) to the top edges of the left and right side panels (LB & LC) and **SECURE** them by turning the cam locks (L2) to tighten. **DO NOT FORCE the pieces together. Alignment may require some slight movement of the parts to get the proper fit.**

Fig. 8

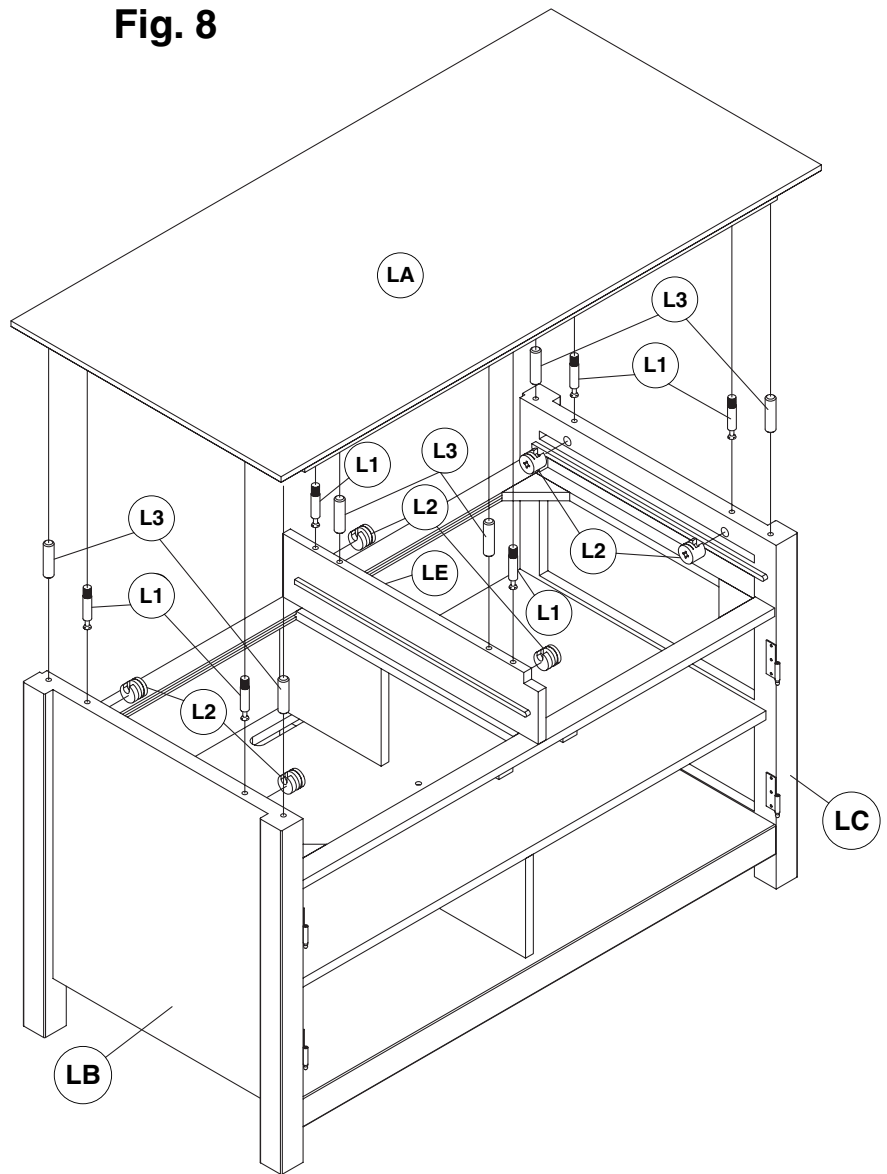

24. **VISSER** six broches de verrouillage (L1) dans les trous pré-tarudés et **INTRODUIRE** six chevilles (L3) au dessous du plateau supérieur (LA).

25. **INTRODUIRE** six verrous (L2) dans les grands trous du bord supérieur des panneaux latéraux gauche et droit (LB et LC) et la cloison des tiroirs (LE).

26. **POSER** le dessus (LA) sur le meuble. **ALIGNER** et **INTRODUIRE** les broches de verrouillage (L1) du plateau supérieur (LA) dans le bord supérieur des panneaux latéraux gauche et droit (LB et LC) et les **ATTACHER** en tournant les verrous (L2) pour serrer. **NE PAS FORCER sur les pièces pour les assembler. L'alignement peut nécessiter quelques mouvements légers des pièces pour bien les ajuster.**

24. **ATORNILLE** seis pivotes (L1) dentro de los orificios prerroscados y **INSERTE** seis clavijas (L3) dentro el lado inferior del estante superior (LA).

25. **INSERTE** seis tambores (L2) dentro de los orificios grandes que se encuentran en los bordes superiores de los paneles de los lados derecho e izquierdo (LB & LC) y el cajón central (LE).

26. **COLOQUE** la parte superior (LA) sobre el armario. **ALINEE** e **INSERTE** los pivotes (L1) del estante superior (LA) dentro de los bordes superiores de los paneles de los lados derecho e izquierdo (LB & LC) y **FÍJELOS** girando los tambores (L2) para ajustar. **NO FUERCE las piezas. La alineación puede requerir de un movimiento leve de las partes para que encajen adecuadamente.**

Fig. 9

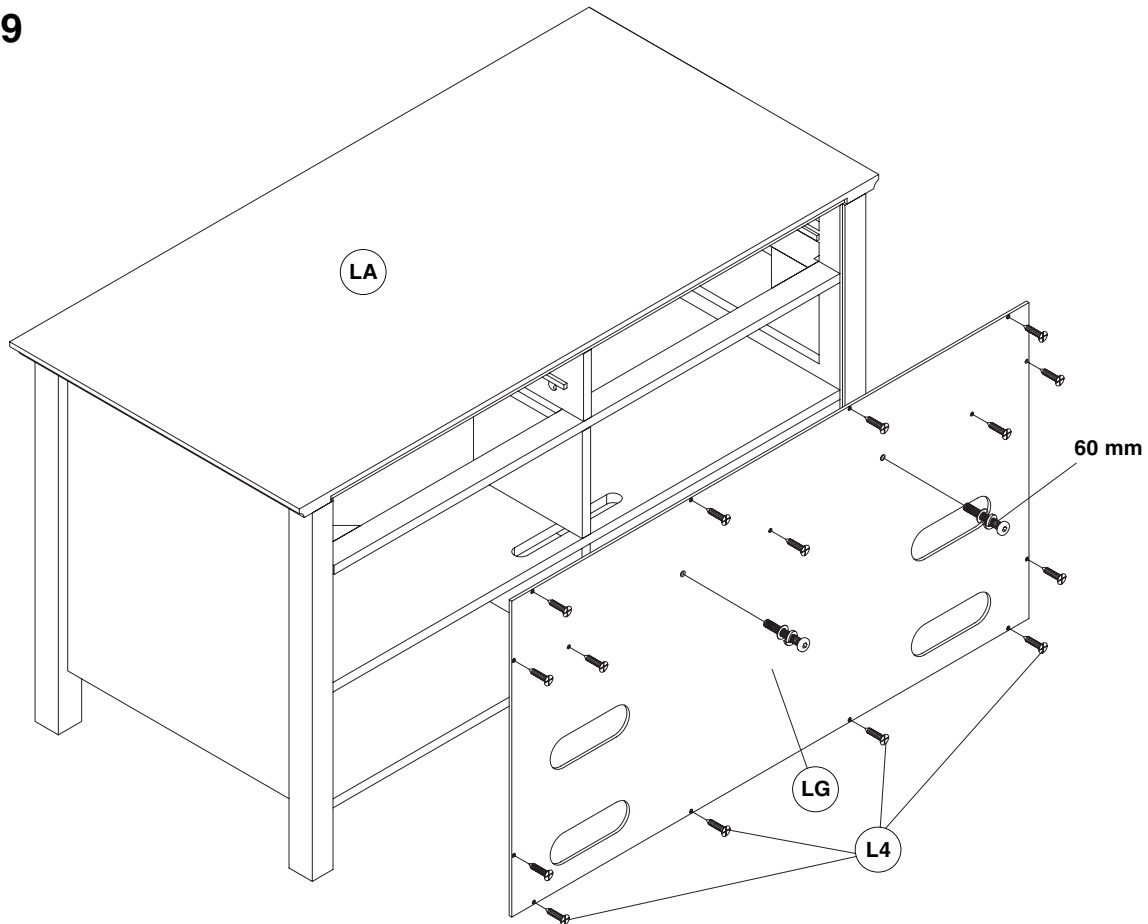

27. **ALIGN** the back panel (LG) and **SECURE** with fifteen 12mm screws (L4) as shown in Fig. 9.

NOTE: AN OPTIONAL PP-59 FLAT PANEL TV MOUNTING SYSTEM is available from your Bell'O® dealer. The large screws (60mm) pictured above in Fig. 9 are used to secure the mount to the cabinet. These screws are optional, do not throw them out. See page 17 for further details.

27. **ALIGNER** le panneau arrière (LG) et le **FIXER** avec quinze vis de 12 mm (L4) comme sur la Fig. 9.

REMARQUE : LE SUPPORT DE TÉLÉVISEUR À ÉCRAN PLAT PP-59 est disponible en option pour ce modèle. Les grandes vis (60 mm) représentées sur la Fig. 9 ci-dessous servent à fixer le système sur le meuble. Ces vis sont facultatives, ne pas les jeter. Voir les détails supplémentaires à la page 17.

27. **ALINEE** el panel posterior (LG) y **FÍJELO** con quince tornillos de 12 mm (L4) como se muestra en la Fig. 9.

NOTA: UN SISTEMA ADICIONAL DE INSTALACIÓN DE TELEVISIÓN DE PANTALLA PLANA PP-59 se encuentra disponible en su distribuidor de Bell'O®. Los tornillos largos (60 mm) ilustrados arriba en la Fig. 9 se utilizan para asegurar el soporte de la mesa. Estos tornillos son opcionales. No los deseche. Consulte la página 17 para más información.

Fig. 10

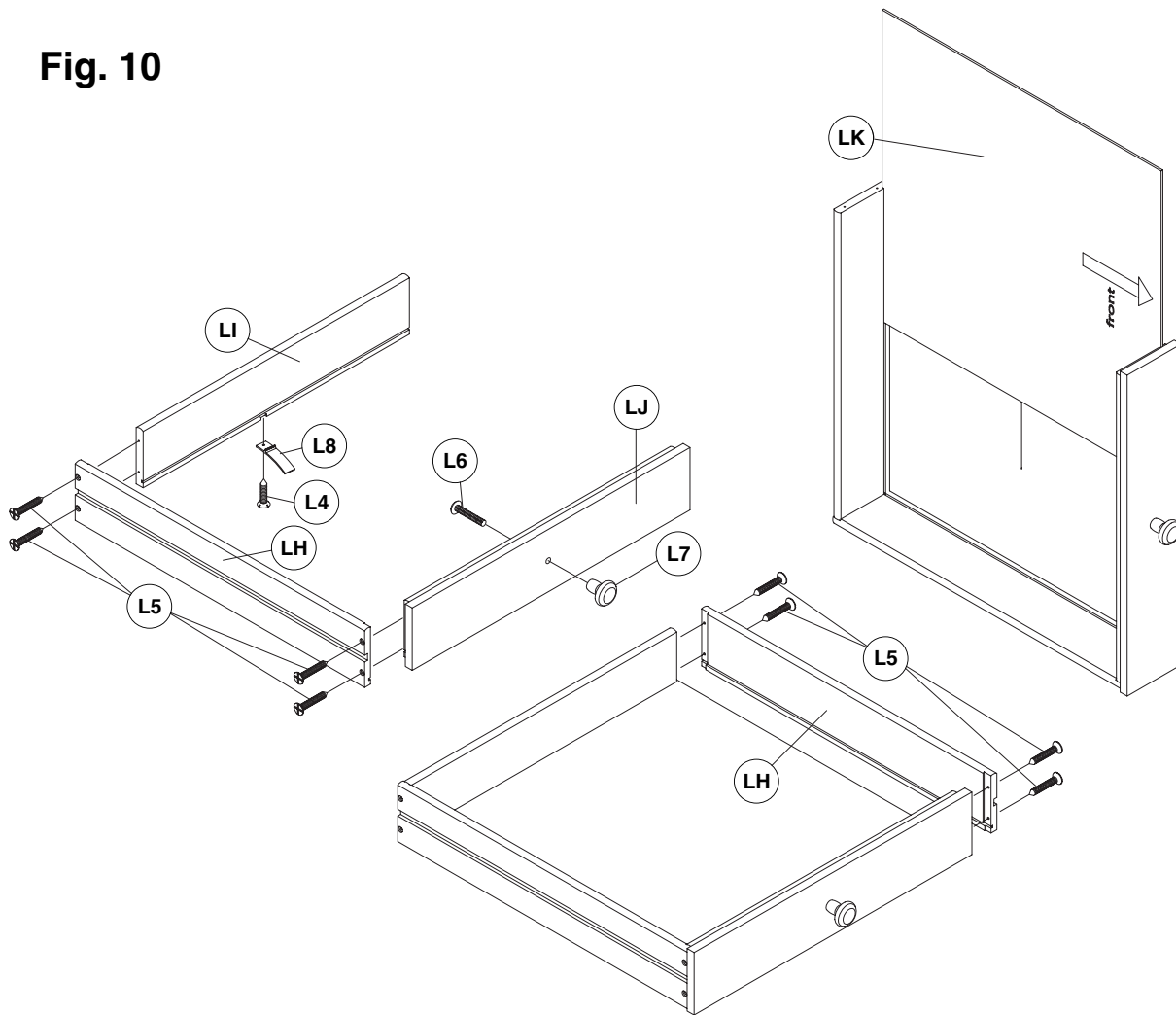

28. **ATTACH** the drawer stop (L8) to each drawer back panel (L1) using a 12 mm screw (L4). **ATTACH** the knobs (L7) using a 22 mm screw (L6). **ALIGN** the LEFT drawer side (LH) with the edges of the drawer back (L1) and front (L2) panels and **SECURE** with four 25mm screws (L5). **SLIDE** the bottom panel (LK) into the grooves until flush. **ALIGN** the RIGHT drawer side (LH) with the edges of the drawer rear and front panels and **SECURE** with four 25mm screws (L5).

28. **FIXER** la butée de tiroir (L8) au panneau arrière de chaque tiroir (L1) avec une vis de 12 mm (L4). **FIXER** les boutons (L7) avec une vis de 22 mm (L6). **ALIGNER** le côté de tiroir GAUCHE (LH) avec le bord des panneaux arrière (L1) et avant (L2) du tiroir et **ATTACHER** avec quatre vis de 25 mm (L5). **ENFILER** le panneau de fond (LK) dans les rainures jusqu'au bout. **ALIGNER** le côté de tiroir DROIT (LH) avec le bord des panneaux arrière et avant du tiroir et **ATTACHER** avec quatre vis de 25 mm (L5).

28. **UNA** el tope del cajón (L8) a cada panel trasero del cajón (L1) utilizando un tornillo de 12 mm (L4). **FIJE** las perillas (L7) utilizando un tornillo de 22 mm (L6). **ALINEE** el lado IZQUIERDO del cajón (LH) con los bordes de los paneles trasero (L1) y frontal (L2) del cajón y **AJÚSTELO** con cuatro tornillos de 25 mm (L5). **DESGLICE** el panel inferior (LK) dentro de las ranuras hasta que se encuentre nivelado. **ALINEE** el lado DERECHO del cajón (LH) con los bordes de los paneles trasero y frontal del cajón y **AJÚSTELO** con cuatro tornillos de 25 mm (L5).

Fig. 11

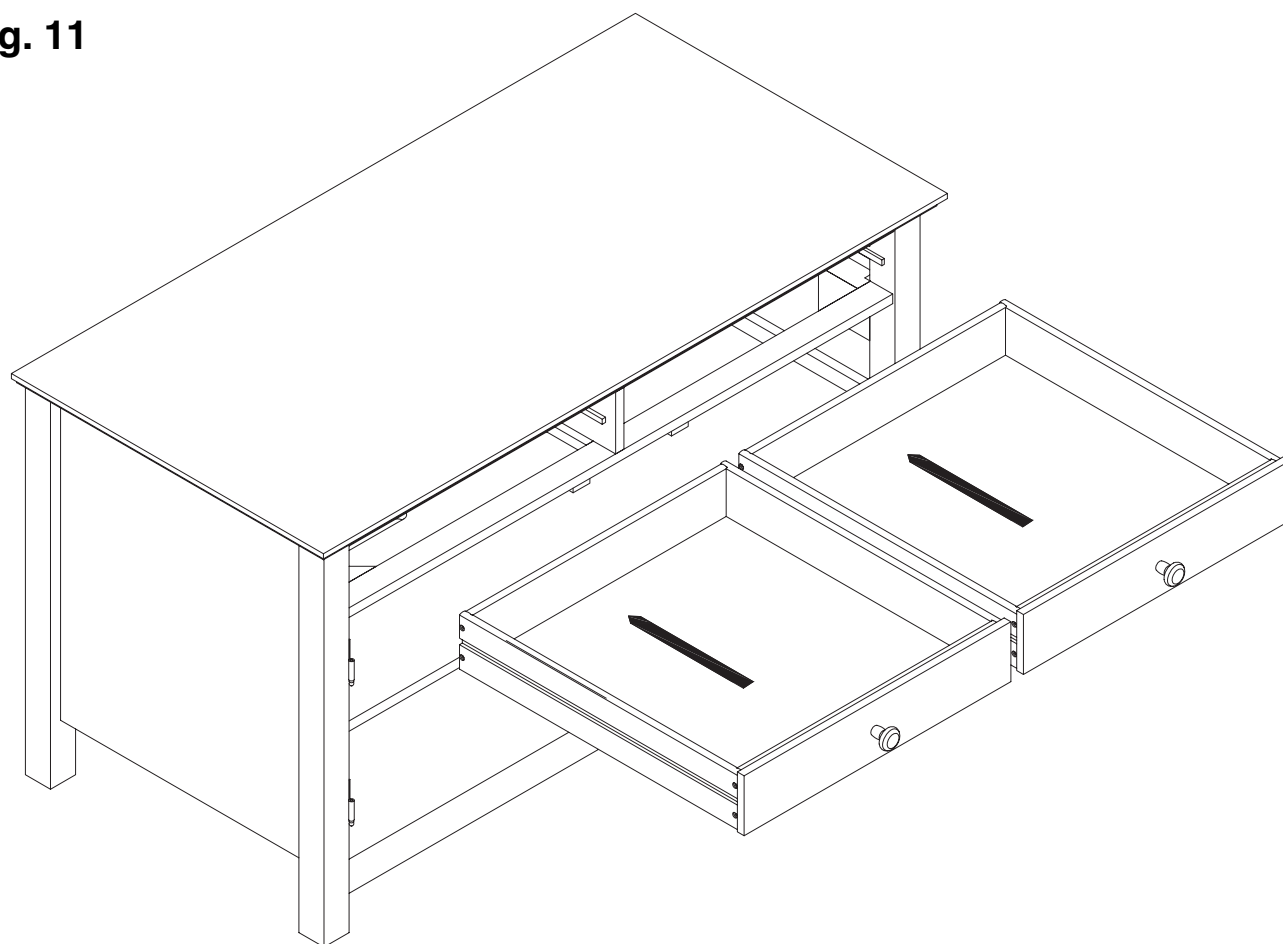

29. **ALIGN** the drawers with the drawer slides, and **INSERT** them into the cabinet.

29. **ALIGNER** les tiroirs avec les coulisses et les **INTRODUIRE** dans le meuble.

29. **ALINEE** los cajones con las correderas de los cajones e **INSÉRTELOS** dentro del armario.

Fig. 12A

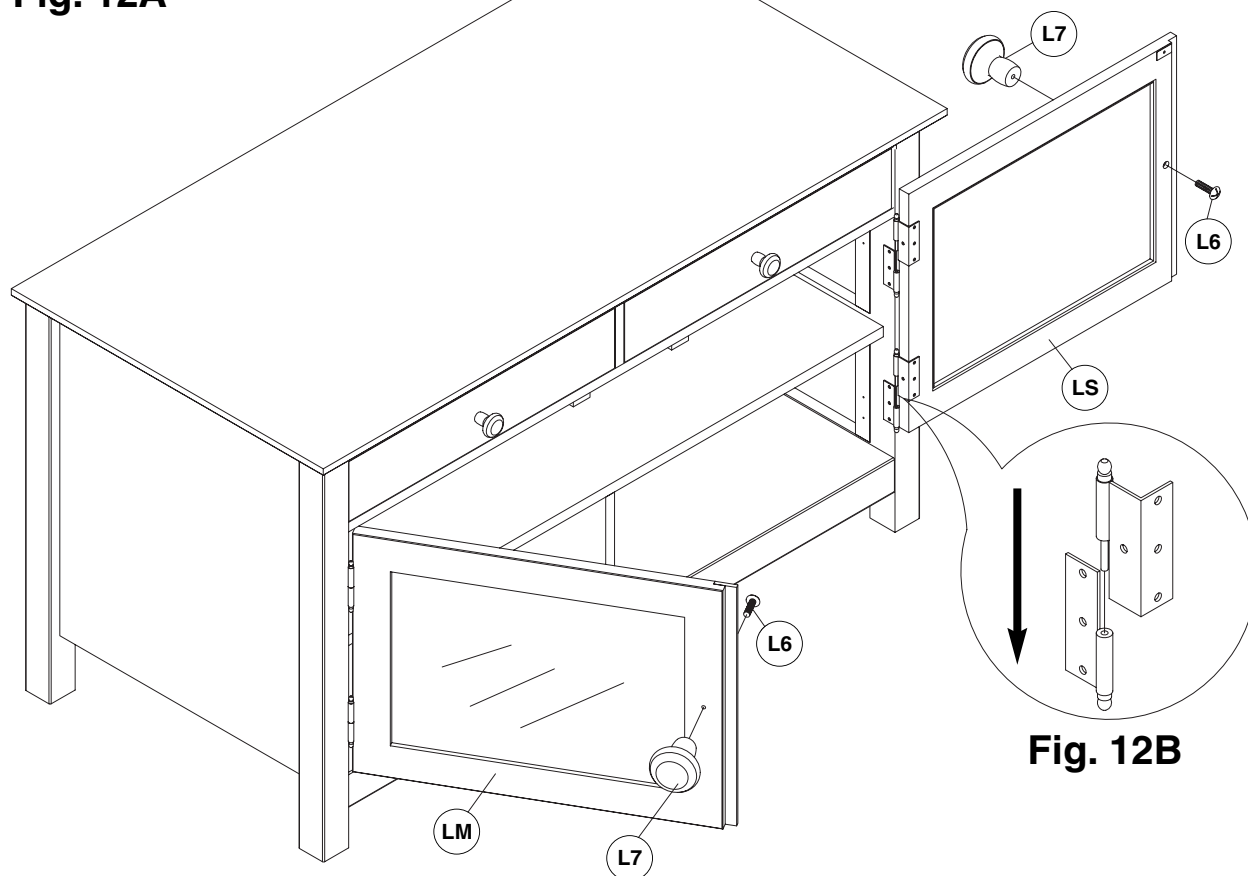

Fig. 12B

30. **ALIGN** the door hinges on the interior of each door frame (LM & LS), and **SECURE** them as shown in Fig 12B.

31. **INSTALL** the door knobs (L7) using one 22mm screw (L6) for each.

30. **ALIGNER** les charnières de porte dans l'intérieur de chaque cadre de porte (LM & LS) et les **ATTACHER** comme sur la Fig. 12B.

31. **POSER** les boutons de porte (L7) avec une vis de 22 mm (L6) chacun.

30. **ALINEE** las bisagras de las puertas en la parte inferior de cada marco de la puerta (LM y LS) y **FIJE** como se muestra en la Fig. 12B.

31. **COLOQUE** las perillas de las puertas (L7) utilizando un tornillo de 22 mm (L6) para cada una.

Interchangeable glass, wood, or speaker cloth door panels
Panneaux de porte en verre, en bois ou en toile acoustique interchangeables
Paneles de puertas intercambiables de vidrio, madera o tela de altavoces

Fig. 13

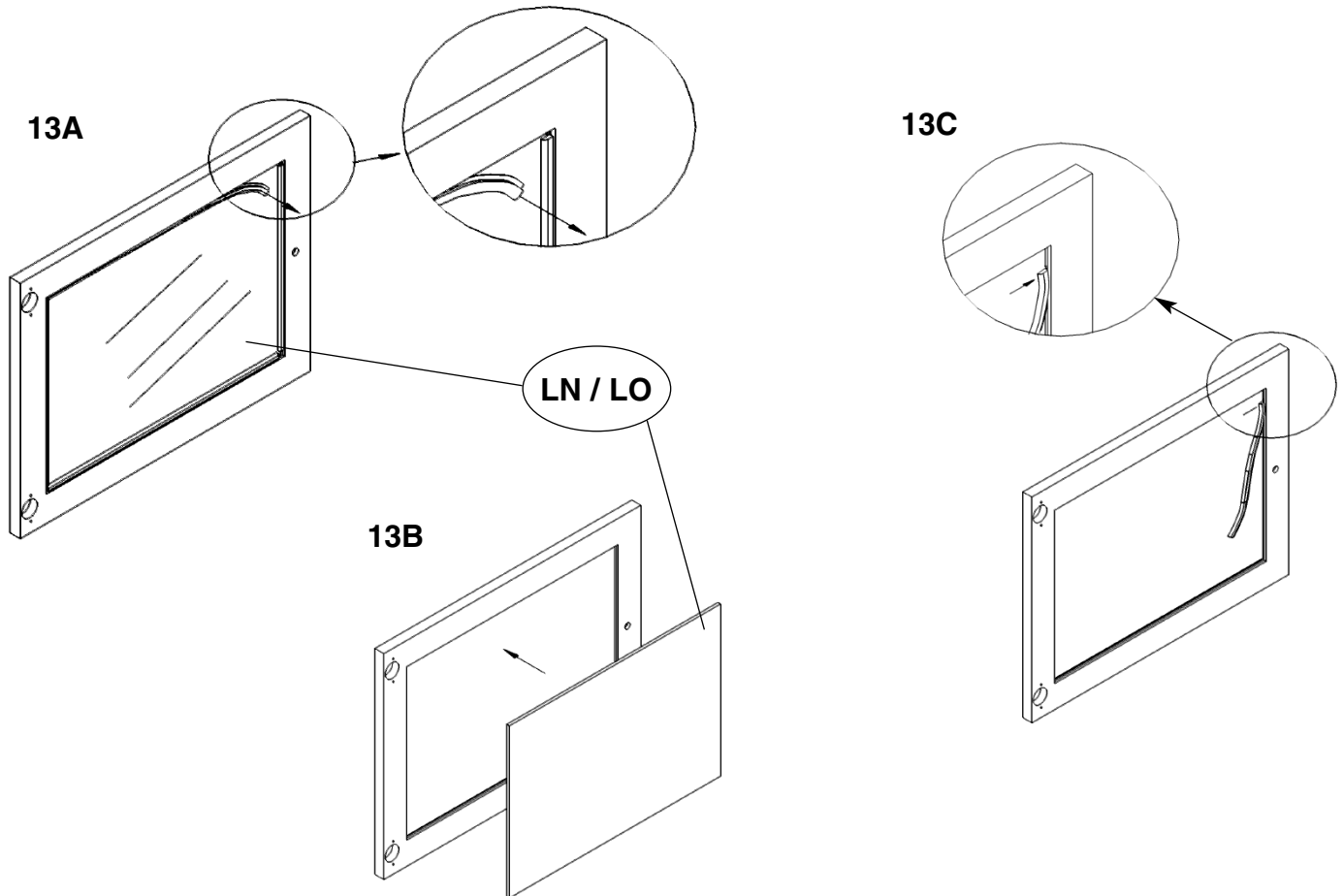

32. This cabinet comes with 3 sets of door panel inserts (glass, solid wood, and speaker cloth). To interchange any of the door panel inserts, **CAREFULLY REMOVE** the rubber gasket from the inside door frame. **DO NOT USE ANY SHARP TOOLS TO REMOVE THE GASKET. REMOVE** the panel. **PLACE** the desired panel into the door frame. **INSERT** the edge of the rubber gasket along the edge of the panel and **GENTLY** press down along the length of the gasket to secure.

32. Ce meuble est fourni avec trois jeux d'inserts de panneaux de portes (verre, bois massif et toile acoustique). Pour changer les panneaux de porte, **ENLEVER AVEC PRÉCAUTION** le joint en caoutchouc du cadre de porte intérieur. **NE PAS UTILISER D'OUTIL TRANCHANT POUR ENLEVER LE JOINT. ENLEVER** le panneau. **PLACER** le panneau de rechange souhaité dans le cadre de porte. **INTRODUIRE** le bord du joint en caoutchouc le long du bord panneau et appuyer **DÉLICATEMENT** sur toute la longueur du joint pour le fixer.

32. Este armario viene con tres juegos de paneles de puerta de repuesto (de vidrio, madera maciza o tela de altavoces). Para intercambiar cualquiera de los paneles de repuesto, **RETIRE CUIDADOSAMENTE** la junta de goma de la parte interna del marco de la puerta. **NO UTILICE NINGUNA HERRAMIENTA FILOSA PARA RETIRAR LA JUNTA. RETIRE** el panel. **COLOQUE** el panel deseado dentro del marco de la puerta. **INSERTE** el borde de la junta de goma a lo largo del borde del panel y **SUAVEMENTE** presione a lo largo de la junta para asegurarla.

**THIS CABINET IS COMPATIBLE WITH THE
OPTIONAL BELL'O® PP-59 FLAT PANEL TELEVISION MOUNTING SYSTEM**

**CE MEUBLE EST COMPATIBLE AVEC LE SUPPORT DE TÉLÉVISEUR À ÉCRAN
PLAT PP-59 EN OPTION DE BELL'O®**

**ESTA MESA EN COMPATIBLE CON EL SISTEMA OPCIONAL DE INSTALACIÓN
DE TELEVISIÓN DE PANTALLA PLANA PP-59 BELL'O®**

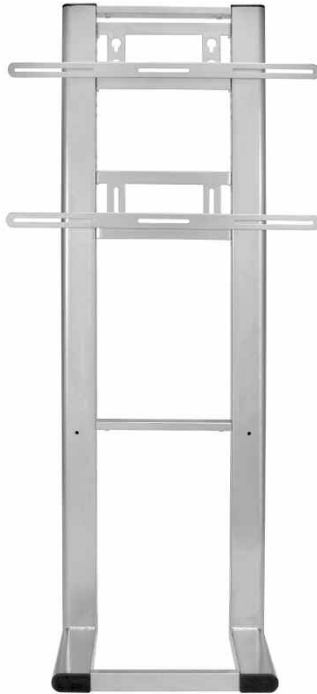

Bell'O
simply...beautiful®

This heavy duty flat panel TV mounting system is designed to hang most Flat Panel Plasma or LCD TVs up to 63" or up to 175 lbs. above select Bell'O® Audio Video Cabinets. Made of heavy duty, scratch resistant, powder-coated steel, it includes a universal mounting bracket and most common hardware needed for TV mounting. CMS® Cable Management System is included to hide wires and interconnect cables. Available in either Silver (PP-59S) or Black (PP-59B). Designed for the Bell'O® WAVS-320, WAVS-325, WAVS-330, and the PRO Bell'O® PR-10, PR-15, and PR-25 wood audio video cabinets. See your Bell'O® dealer for additional details.

Ce robuste support de téléviseur à écran plat permet d'accrocher la majorité des téléviseurs à écran plat au plasma ou LCD jusqu'à 160 cm (63") ou jusqu'à 80 kg au-dessus de certains modèles d'armoires audio-vidéo Bell'O®. Construit en robuste acier poudré anti-rayure, il comporte une attache de fixation universelle et la visserie la plus courante requise pour la fixation du téléviseur. Doté du système de passe-fil CMS® pour dissimuler les fils et les câbles de raccordement. Proposé en finition argent (PP-59S) ou noire (PP-59B). Conçu pour les armoires audio-vidéo en bois Bell'O® WAVS-320, WAVS-325 et WAVS-330 et PRO Bell'O® PR-10, PR-15 et PR-25. Voir les détails supplémentaires auprès du revendeur Bell'O®.

Este sistema de instalación de televisión de pantalla plana de alta resistencia está diseñado para colgar la mayoría de los plasmas de pantalla plana o televisores de LCD de hasta 63" o 175 lb (79,38 kg). Para los mismos elija las mesas de audio y video Bell'O®. Hecho con acero con cubierta pulverizada, resistente a las raspaduras y de alta resistencia. Incluye un soporte de instalación universal y los accesorios comunes que se necesitan para la instalación de televisores. El Sistema de administración de cables, CMS®, se incluye para ocultar cables y conectar cables entre sí. Se encuentra disponible en color plata (PP-59S) o negro (PP-59B) Diseñado para los modelos de Bell'O® WAVS-320, WAVS-325, WAVS-330, y los modelos PRO Bell'O® PR-10, PR-15, y PR-25 de mesas de madera para audio y video. Visite a su distribuidor Bell'O® para más información.



Warranty

One (1) Year Limited Warranty

All Bell'O International products are warranted, with the exception of glass, to the original purchaser at the time of purchase and for a period of one (1) year thereafter. Glass is warranted to the original purchaser at the time of purchase and for a period of thirty (30) days thereafter. Warranty is only valid in the United States of America.

In order to provide you with timely assistance, please thoroughly inspect your furniture for missing or defective parts immediately after opening the carton. To receive replacement or missing part(s) under this warranty, go to our website at www.bello.com or call our **Customer Service Department at 1-888-235-7646**. Please have the model number and part number(s) for reference. You will also need your sales receipt or other proof of purchase. Replacement part(s) will be shipped to you at no charge with Bell'O International assuming all shipping and handling expense.

We warrant to you, the original purchaser, that our furniture and all of its parts and components are free of defects in material or workmanship. "Defects", as used in this warranty, is defined as any imperfections that impair the use of the furniture or product.

Our warranty is expressly limited to the replacement of furniture parts and components. For one (1) year after the date of purchase, Bell'O International will replace any part described on the enclosed furniture parts list that is defective in material or workmanship.

This warranty applies under conditions of normal use. Our furniture products are not intended for outdoor use. The warranty does not cover: 1) defects caused by improper assembly or disassembly; 2) defects caused by shipping, claims for damage during transit to you should be placed immediately by you to the transportation company; 3) defects occurring after purchase due to product modification, intentional damage, accident, misuse, abuse, negligence or exposure to the elements; 4) cosmetic damage and 5) labor or assembly costs.

There are no warranties, express or implied, including without limitation merchantability or fitness for particular use, except as (I) contained herein or (II) required by applicable law in the state whose law governs (which shall be New Jersey absent controlling law imposing the law of another state in lieu thereof as governing law). All warranties of whatsoever derivation shall be limited to the term set forth above, unless otherwise required by applicable law.

Manufacturer's employees or representatives' oral or other written statements do not constitute warranties, shall not be relied upon by Buyer, and are not a part of the contract for sale or this limited warranty.

Except as provided herein, Bell'O International shall have no liability or responsibility to the purchaser or any other person or entity with respect to any liability, loss or damage caused directly or indirectly by use of the product, including, but not limited to, any incidental or consequential damages. Some states do not allow limitation on how long an implied warranty can last or the exclusion of limitation of incidental or consequential damages, so the above limitation and exclusion may not apply to you.

This warranty gives you specific legal rights. You may also have other rights, which vary from state to state.

BELL'O INTERNATIONAL CORPORATION, 711 Ginesi Drive, Morganville, NJ 07751-1235
Phone: (732) 972-1333 Fax: (732) 536-6482 Web: www.bello.com E-mail: sales@bello.com



Garantie

Garantie limitée un (1) an

Ce produit Bell'O International Corporation est garanti, à l'exception du verre, à l'acheteur initial au moment de l'achat et pour une durée d'un (1) an à compter de cette date. Le verre est garanti à l'acheteur initial au moment de l'achat et pour une durée de trente (30) jours à compter de cette date. Cette garantie est valable uniquement aux États-Unis d'Amérique et au Canada.

Pour nous permettre d'offrir une assistance dans les meilleurs délais, veiller à vérifier avec soin si toutes les pièces du meuble TV sont présentes et en bon état dès l'ouverture de l'emballage. Pour obtenir des pièces de rechange ou manquantes dans le cadre de cette garantie, appeler **le Service après-vente au 1-888-235-7646**. Veiller à avoir le numéro de modèle et les références des pièces à disposition. Le reçu de la vente ou autre justificatif d'achat est également requis. Les pièces de rechange sont expédiées sans frais pour le destinataire.

Nous garantissons à l'acheteur initial que notre meuble TV et l'ensemble de ses pièces et composants sont exempts de défauts de matériau et de fabrication. Le terme « défaut », au sens de cette garantie, fait référence à toute imperfection qui entrave l'utilisation du meuble ou du produit.

Cette garantie se limite expressément au remplacement de pièces et composants du meuble TV. Pendant une durée d'un (1) an à compter de la date d'achat, Bell'O International Corporation remplacera toute pièce figurant dans la nomenclature jointe qui présente un défaut de matériau ou de fabrication.

Cette garantie s'applique dans des conditions d'utilisation normale. Notre meuble TV n'est pas destiné à une utilisation en plein air. Cette garantie ne couvre pas : 1) les défauts causés par un assemblage ou un démontage incorrect ; 2) les défauts causés par le transport, les réclamations en cas de dommages dans le transport devant être soumises par l'acheteur directement à la société de transport ; 3) les défauts se produisant après l'achat suite à une modification du produit, des dommages intentionnels, un emploi abusif ou détourné, une négligence ou l'exposition aux intempéries ; 4) les dommages cosmétiques et 5) les coûts de main-d'œuvre ou d'assemblage.

Il n'est offert aucune garantie, expresse ou implicite, notamment de qualité marchande ou d'adaptation à un emploi particulier, à l'exception de (I) celle contenue dans les présentes ou (II) ce qui est prévu par la réglementation en vigueur dans l'état ou la province dont les lois s'appliquent (l'état du New Jersey en l'absence d'une réglementation imposant l'application des lois d'un autre état ou province). Toutes les garanties éventuellement dérivées sont limitées aux termes ci-dessus, sauf dispositions contraires de la réglementation en vigueur.

Les déclarations orales ou écrites autres de la part d'employés ou représentants du fabricant ne constituent pas des garanties, ne peuvent pas être invoquées par l'acheteur et ne font pas partie du contrat de vente ni de la présente garantie.

Sous réserve des présentes dispositions, Bell'O International Corporation décline toute obligation ou responsabilité envers l'acheteur ou toute autre personne ou entité concernant de quelconques obligations, pertes ou dommages causés directement ou indirectement par l'utilisation du produit, notamment, mais sans s'y limiter, de quelconques dommages accessoires ou consécutifs. Certains états ou provinces n'autorisant pas la limitation de la durée d'une garantie implicite ou l'exclusion ou la limitation des dommages accessoires ou consécutifs, il est possible que les limites ou exclusions ci-dessus ne s'appliquent pas au présent cas particulier.

Cette garantie confère à l'acheteur des droits juridiques particuliers. Il est possible qu'il ait d'autres droits, susceptible de varier d'une juridiction à l'autre.



Garantía

Garantía limitada de un (1) año

Se le garantiza al comprador original este producto Bell'O International Corporation, con excepción del vidrio, durante un período de un (1) año a partir de la fecha de la compra. Se le garantiza al comprador original el vidrio durante un período de treinta (30) días a partir de la fecha de la compra. La garantía sólo es válida en los Estados Unidos de América y Canadá.

Inmediatamente después de abrir la caja de cartón, inspeccione detalladamente el soporte para TV y determine si faltan piezas o algunas están defectuosas de manera que podamos asistirlo adecuadamente. Para recibir piezas de repuesto o piezas faltantes con esta garantía, llame al **Departamento de atención al cliente al 1-888-235-7646** con el número de modelo y los números de las piezas para usar de referencia. También necesitará el recibo de venta u otro comprobante de compra. Se le enviarán las piezas de repuesto sin cargo.

Le garantizamos a usted, el comprador original, que nuestro soporte para TV y todas sus piezas y componentes no tienen defectos en el material ni en la fabricación. "Defectos", como aparece en esta garantía, se define como cualquier imperfección que imposibilita el uso del mueble o del producto.

Nuestra garantía está expresamente limitada a la reposición de piezas y componentes del soporte para TV. Durante un (1) año a partir de la fecha de la compra, Bell'O International Corporation repondrá cualquier pieza defectuosa en material o fabricación de las que están enumeradas en la lista de piezas adjunta.

Esta garantía se aplica en condiciones normales de uso. El soporte para TV no está diseñado para uso en exteriores. La garantía no cubre: 1) defectos causados por armado o desarmado incorrectos; 2) defectos causados por el envío, usted debe realizar inmediatamente los reclamos por daños durante el transporte a la empresa de transportes; 3) defectos que ocurran después de la compra debido a modificaciones en el producto, daño intencional, accidentes, mal uso, abuso, negligencia o exposición de los elementos; 4) daños superficiales y 5) gastos de mano de obra y armado.

No existen garantías, expresas ni implícitas, que incluyen, entre otras, las de comerciabilidad o adecuación aun fin concreto excepto (i) las aquí incluidas o (ii) las exigidas por la ley vigente en el estado en que rige la ley se impondrá la ley de Nueva Jersey como ley vigente en estados donde no haya una ley de regulación). Todas las garantías de cualquier derivación estarán limitadas a los términos establecidos anteriormente, a menos que la ley vigente exija lo contrario.

Las declaraciones verbales o por escrito de los empleados o representantes del fabricante no constituyen garantías, el comprador no debe confiar en ellas y no forman parte del contrato para la venta ni de esta garantía limitada.

Excepto lo aquí establecido, Bell'O International Corporation no tendrá obligaciones ni será responsable ante el comprador o cualquier otra persona o entidad con respecto a algún inconveniente, pérdida o daño causados directa o indirectamente por el uso del producto, los que incluyen, entre otros, cualquier daño accidental o consecuente. Algunos estados no permiten limitaciones sobre el tiempo de duración de una garantía implícita ni la exclusión de limitación de daños accidentales o consecuentes, por lo tanto la limitación y exclusión mencionadas anteriormente pueden no tener validez para usted.

Esta garantía le proporciona derechos legales específicos. Usted también puede tener otros derechos, los cuales varían según el estado.