MANUAL DEL USUARIO

LEA Y GUARDE ESTAS INSTRUCCIONES

SECADORA

⚠ ADVERTENCIA Para su seguridad, siga la información contenida en este manual para minimizar el riesgo de incendio o explosión o para evitar daños materiales, lesiones personales o la muerte.

- No guarde ni utilice gasolina ni otros vapores y líquidos inflamables en las cercanías de este o cualquier otro electrodoméstico.
- **QUE HACER SI NOTA UN OLORES A GAS:**
 - No trate de encender ningún electrodoméstico.
 - No toque ningún interruptor eléctrico; no use ningún teléfono de su edificio.
 - Haga que todo el mundo salga del cuarto, edificio o área.
 - Llame inmediatamente al proveedor del gas desde el teléfono de un vecino. Siga las instrucciones del proveedor del gas.
 - Si no puede ponerse en contacto con el proveedor del gas, llame a los bomberos.

La instalación y el servicio deben ser hechos por un instalador capacitado, una agencia de servicios o el proveedor del gas.

Contenido

Registro del Producto	2
Instrucciones Importantes de Seguridad 2-3	
Procedimientos para el Secado	4
Características	5
Problemas Comunes de Secado	5
Limpieza y Cuidado	6
Lista de Control de Averías	7

Registro del producto

Gracias por haber elegido esta secadora. Este Manual del Usuario le explicará el funcionamiento y el mantenimiento adecuados.

Anote sus números de modelo y serie

Anote en los espacios siguientes los números de modelo y serie que aparecen en la placa de identificación de la secadora, localizada en la parte izquierda de la abertura de la puerta. Guarde estos números para referencia futura.

Número de modelo: _____

Número de serie: _____

Fecha de compra: _____

Registre su producto

Deberá llenar completamente, firmar y enviarnos la **TARJETA DE REGISTRO DEL PRODUCTO** que lleva nuestra dirección.

Instrucciones importantes para la seguridad

Lea todas las instrucciones antes de utilizar esta secadora.

⚠ ADVERTENCIA Para reducir el riesgo de incendio, descargas eléctricas o lesiones a las personas durante el uso de esta secadora, cumpla con las advertencias básicas que se enumeran a continuación.

⚠ El incumplimiento de estas advertencias puede causar lesiones personales graves.

Evite el incendio

⚠ ADVERTENCIA No seque ninguna prenda que haya sido limpiada, remojada o manchada previamente con gasolina, solventes de limpieza, keroseno, ceras, etc. No guarde estos productos sobre ni cerca de la secadora. Estas sustancias emiten vapores que pueden encenderse o explotar.

⚠ ADVERTENCIA Para prevenir el incendio, no use calor para secar prendas que contengan plástico, goma espuma o materiales tipo caucho, ni prendas que contengan plumas o plumón. Use la graduación de "Air Fluff" (sin calor) solamente.

⚠ ADVERTENCIA Limpie la rejilla para pelusas antes o después de cada carga de ropa. El interior de la secadora, el recipiente que alberga la rejilla para pelusas y el conducto de salida deben ser limpiados aproximadamente cada 18 meses por un técnico de servicio capacitado. Una cantidad excesiva de pelusas en estas áreas puede causar un secado deficiente y un posible incendio. Vea **Cuidado y limpieza** en la página 6.

⚠ ADVERTENCIA No ponga la secadora en funcionamiento si la rejilla para pelusas está bloqueada, dañada o si no está colocada. Puede ocurrir un riesgo de incendio, un sobrecalentamiento o daños a las prendas. Si su secadora tiene un estante para secado, vuelva siempre a colocar la rejilla para pelusas cuando termine de usar el estante para secado.

⚠ ADVERTENCIA Mantenga el área alrededor de la abertura de salida y las áreas adyacentes libres de acumulación de pelusas, polvo y suciedad.

⚠ ADVERTENCIA No obstruya el paso del aire de ventilación. No apile ni coloque ropa o alfombras contra la parte delantera o trasera de la secadora.

⚠ ADVERTENCIA No rocíe ningún tipo de aerosol dentro, sobre o cerca de la secadora en ningún momento.

⚠ ADVERTENCIA No use suavizantes ni productos para eliminar la electricidad estática a menos que lo recomiende el fabricante del suavizante o del producto.

⚠ ADVERTENCIA No coloque en su secadora ninguna prenda que haya sido expuesta a los aceites de cocina. El aceite de cocina contenido en estas prendas puede crear una reacción química que puede causar a las prendas de encenderse.

⚠ El incumplimiento de estas advertencias puede traer como consecuencia un incendio, una explosión, lesiones corporales graves y/o daños a las piezas de caucho o de plástico de la secadora.

Este Manual del Usuario le ofrece instrucciones generales para la utilización de su secadora. También contiene información sobre las características de otros modelos. Puede ser que su secadora no tenga todas las características que se incluyen aquí.

Use la secadora solamente como se indica en el Manual del Usuario y la tarjeta de **Instrucciones para el Funcionamiento** que se incluye con la secadora.

⚠ ADVERTENCIA Evite los riesgos de incendio o las descargas eléctricas. No use un adaptador o un cable de extensión ni saque la clavija de toma de tierra del cable eléctrico. El no seguir esta advertencia puede causar lesiones graves, incendio o la muerte.

SECADORAS ELÉCTRICAS:

14-30R



RECEPTÁCULO MURAL CON FUSIBLES DE 30 AMP 120/240 VOLTIOS O 120/208 VOLTIOS



SECADORA

CORDON ELÉCTRICO DE LA SECADORA

MANERA CORRECTA
Use así **SOLAMENTE**

SECADORAS A GAS:

Receptáculo mural con toma de tierra



Cable de alimentación eléctrica con enchufe de toma de tierra con 3 clavijas

MANERA CORRECTA
Use así **SOLAMENTE**

No corte, saque ni cortocircuite bajo ninguna circunstancia la clavija de toma de tierra de este enchufe.

Nota: Con las instrucciones que aparecen en este Manual del Usuario no pretenden cubrir todas las condiciones y situaciones posibles que pueden ocurrir. Debe tenerse sentido común y cuidado al instalar, operar y mantener cualquier electrodoméstico.

Proteja a los niños

⚠ ADVERTENCIA No permita que los niños jueguen encima de o dentro de la secadora. Debe vigilar de cerca a los niños cuando la secadora esté siendo usada en presencia de niños. Cuando estos crezcan, enséñeles el uso correcto y seguro de todos los electrodomésticos.

⚠ ADVERTENCIA Deseche la caja de cartón, la bolsa de plástico y los demás materiales de envío una vez que haya desembalado la secadora. Los niños podrían usarlos para jugar. Las cajas de cartón tapadas con alfombras, colchas u hojas de plástico pueden convertirse en cámaras herméticas.

⚠ ADVERTENCIA Mantenga todos los productos de lavado fuera del alcance de los niños. Para evitar las lesiones personales, siga todas las advertencias de las etiquetas de los productos.

⚠ ADVERTENCIA Antes de retirar la secadora de servicio o desecharla, saque la puerta de la secadora para evitar que alguien quede atrapado.

⚠ El incumplimiento de estas advertencias puede causar lesiones personales graves.

Evite lesiones

⚠ ADVERTENCIA Para evitar el riesgo de descargas eléctricas y garantizar la estabilidad durante el funcionamiento, la secadora debe ser instalada y conectada a una toma de tierra por un técnico de servicio capacitado de conformidad con los códigos eléctricos locales. Se incluyen instrucciones para la instalación con la secadora para referencia del instalador. Vea las INSTRUCCIONES PARA LA INSTALACION para los procedimientos detallados sobre la conexión a la toma de tierra. Si se mueve la secadora a otra ubicación, haga que un técnico de servicio capacitado examine y vuelva a instalar la secadora.

⚠ ADVERTENCIA Para evitar lesiones personales o daños a la secadora, el cable eléctrico de la secadora a gas debe estar enchufado en un tomacorrientes de 3 clavijas, polarizado y con toma de tierra adecuada. **No debe sacarse nunca la clavija de tierra. No conecte nunca la toma de tierra a una tubería de gas. No use un cable de extensión ni un adaptador.**

⚠ ADVERTENCIA **Desconecte SIEMPRE** la secadora del tomacorrientes antes de tratar de hacer cualquier mantenimiento o limpieza. Si no lo hace, pueden ocurrir descargas eléctricas o lesiones.

⚠ ADVERTENCIA No use ningún limpiador en vaporizador cuando limpie el interior de la secadora. Pueden desprenderse vapores peligrosos o producirse descargas eléctricas.

⚠ ADVERTENCIA Para evitar lesiones, no meta la mano en la secadora mientras el tambor esté en movimiento. Deje que el tambor se detenga completamente antes de meter la mano.

⚠ ADVERTENCIA Para evitar lesiones personales graves y daños a la secadora:

- **Todas las reparaciones y el servicio deben ser llevados a cabo por un técnico autorizado** a menos que se recomiende lo contrario en este Manual del Usuario. Use solamente piezas de repuesto autorizadas por la fábrica.
- **No** modifique los controles.
- **No** instale ni guarde la secadora en un lugar a la intemperie.

⚠ Un disyuntor de seguridad apaga el motor automáticamente en el caso poco probable de que ocurra un sobrecalentamiento (secadoras eléctricas solamente). Un técnico de servicio deberá cambiar el disyuntor de seguridad después de haber corregido la falla.

⚠ El incumplimiento de estas advertencias puede causar lesiones personales graves.

GUARDE ESTAS INSTRUCCIONES

Procedimientos para el secado

- Siga los pasos que se indican a continuación para preparar la carga de ropa para el secado.
- Lea la tarjeta de **Instrucciones para el Funcionamiento** para utilizar su modelo específico.
- **Lea y siga siempre las etiquetas para el cuidado y secado de sus prendas.**

⚠ ADVERTENCIA Para reducir el riesgo de incendio, descargas eléctricas o lesiones personales, lea las **Instrucciones Importantes para la Seguridad** en las páginas 2 y 3 antes de poner la secadora en marcha.

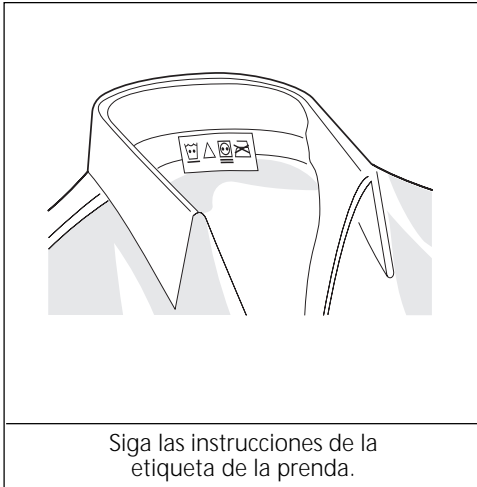

1. Prepare la ropa para el secado.

- Seque las prendas de tejidos, pesos y confecciones similares en la misma carga.
- Separe las prendas oscuras de las prendas claras. Separe las prendas que sueltan pelusa de las que atraen pelusa. Si una prenda suelta pelusa, colóquela al revés.
- Asegúrese de que las hebillas, los botones y los adornos sean resistentes al calor y no dañen el acabado del tambor. Cierre las cremalleras, los ganchos y los cierres de tipo Velcro®. Anude los lazos y las cintas para evitar que se enganchen y se enreden.
- Si es posible, saque los bolsillos para que se sequen también.
- Examine las prendas para ver si hay manchas que no fueron eliminadas con el lavado. El calor de la secadora puede asentar permanentemente algunas manchas. Repita el proceso de eliminación de manchas antes del secado.
- Coloque las prendas pequeñas en un saco de malla para evitar que se enreden y para sacarlas con más facilidad.

2. Compruebe que la rejilla para pelusas esté limpia y colocada en su lugar.

3. Llene la secadora.

- La carga promedio llenará el tambor a un tercio o la mitad. Las prendas necesitan espacio para moverse libremente para obtener un secado uniforme y menos arrugas. **No sobrecargue la secadora.**
- Cuando seque prendas grandes, seque sólo 2 ó 3 a la vez. Complete la carga con prendas pequeñas y medianas.
- Para cargas delicadas o muy pequeñas, añada 2 toallas sin pelusas para obtener un mejor secado, menos arrugas y para evitar las manchas de grasa causadas por las hojas de suavizante.
- No seque la ropa excesivamente. El secado excesivo puede causar arrugas, encogimiento, aspereza y una acumulación de electricidad estática que puede producir más pelusas.
- Si lo desea, añada una hoja de suavizante.

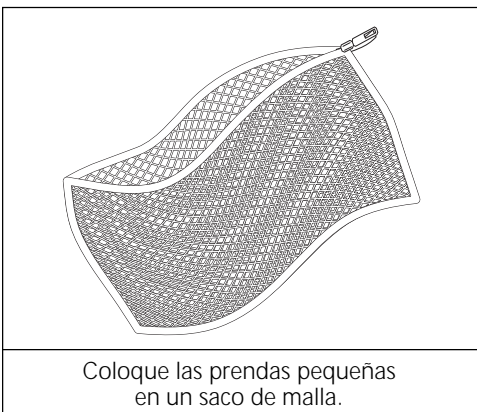

4. Cierre la puerta de la secadora y coloque los controles de la secadora (algunos modelos).

Vea la tarjeta de **Instrucciones para el funcionamiento** para los controles específicos de su modelo.

5. Gire la perilla del programador hasta la posición deseada.

6. Ponga la secadora en marcha.

- Pulse el Botón de Iniciar (Start) para 2 segundos o gire la perilla de INICIAR en el sentido de las saetas del reloj hasta la posición PRENDIDO, mantenga para 1-2 segundos y desenganche.
- Para añadir o retirar ropas cuando la secadora está en funcionamiento, abra la puerta. La secadora se parará siempre cuando la puerta está abierta. Permite al tambor de pararse completamente antes de meter la mano en la secadora.
- Para volver a poner la secadora en funcionamiento, cierre la puerta y entonces empuje el botón de Prendido para 2 segundos o gire la perilla de INICIAR en el sentido de las saetas del reloj hasta PRENDIDO, mantenga para 1-2 segundos y desenganche.
- La secadora no podría ponerse en funcionamiento si el selector de ciclo está en la posición de APAGADO.

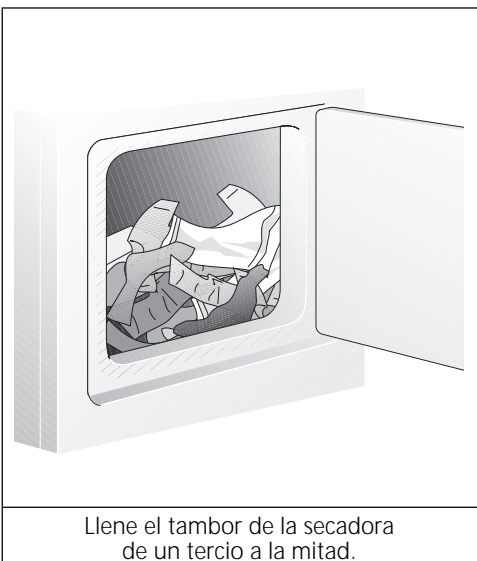

7. Cuando se termine el ciclo, saque las prendas inmediatamente y cuélguelas o dóblelas. Si saca la carga antes de que termine el ciclo, gire la perilla del programador hasta la posición de apagado (OFF).

Características

Control de la Señal de Ciclo (algunos modelos)

Cuando la Señal de Ciclo está en la posición ON (encendida), una señal sonará al final de cada ciclo y cuando el ciclo volteo prolongado sin calor haya sido seleccionado (algunos modelos). El volumen es ajustable en algunos modelos.

Luz del Tambor (algunos modelos)

Una luz se prenderá cada vez que la tapa de la secadora sea abierta, para iluminar el tambor durante las operaciones de carga y descarga. Cerrando la puerta se apagará la luz.

Puerta Reversible

Su secadora está equipada con una puerta reversible. Las bisagras pueden colocarse a la derecha o a la izquierda. Vea las INSTRUCCIONES PARA LA INSTALACION para saber cómo cambiar la puerta.

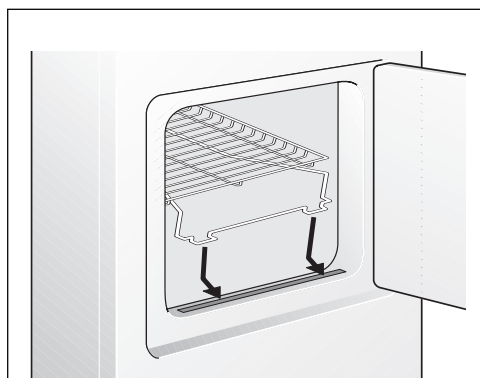

Ubique la barra del frente debajo del labio de apertura del filtro de pelusa.

Parrilla de Secado (algunos modelos)

Use la parrilla de secado para prendas que no deban ser volteadas.

1. Abra la tapa de la secadora y remueva el filtro de pelusa.
2. Inserte la parrilla de secado en el tambor de secado. Ubique la barra del frente debajo del labio de apertura del filtro de pelusa.
3. Coloque las prendas que van a ser secadas sobre la parrilla. El peso no debe exceder las 10lbs. Deje espacio entre las prendas, pero no deje las prendas colgar a los costados de la parrilla o entre los agujeros de la malla. No voltee otras prendas cuando este siendo usada la parrilla de secado.
4. Seleccione un ciclo de secado regulado que mejor se adapte a las prendas por secar. Seleccione solamente temperatura aire sin calor para artículos que contengan plástico, espuma de goma, materiales parecidos a la goma, plumas o plumón.
5. Cuando los artículos estén secos, remueva la parrilla de secado y vuelva a colocar el filtro atrapa pelusa. Si el filtro atrapa pelusa no está en su lugar, los artículos que estén siendo volteados pueden entrar en el sistema de escape de aire y dañar la secadora.

Problemas Comunes del Secado

Muchos de los problemas del secado involucran resultados pobres de lavado, manchas y suciedad mal quitada, residuos de peluda y escoria y artículos dañados. Para resultados de secado satisfactorios, observe estas sugerencias proporcionadas por la Asociación de Jabón y Detergente.

PROBLEMA	CAUSAS POSIBLES	SOLUCIONES	MEDIDAS PREVENTIVAS
Manchas aceitosas o grasientas	<ul style="list-style-type: none">•Papel suavizante de telas.	<ul style="list-style-type: none">• Frote las manchas de suavizante con una barra de jabón. Enjuague y vuelva a lavar.	<ul style="list-style-type: none">•Agregue alguna toalla de baño para cargas pequeñas, para producir un volteo apropiado.•Algunas prendas "imitación seda" deben ser secadas al aire.•Use la temperatura de secado apropiada.•Coloque la hoja de papel suavizante sobre la carga antes de comenzar el secado.
Pelusa	<ul style="list-style-type: none">•Demasiada carga.•Secar más de lo necesario produce carga electrostática.•El filtro atrapa pelusa no está limpio al iniciar el ciclo.•La pelusa está unida a "motas".	<ul style="list-style-type: none">•Reduzca la carga y vuelva a lavar usando suavizante líquido en el último enjuague.•O agregue una hoja de papel suavizante y voltee sin usar calor.•Use un cepillo o rodillo removedor de pelusa para remover la misma.	<ul style="list-style-type: none">•No sobrecargue la secadora.•Use suavizante en el lavado o en el secado para reducir la carga electrostática•Remueva las prendas de la secadora cuando todavía están ligeramente húmedas, para evitar el sobre secado.•Controle que el filtro atrapa pelusa este limpio y en su lugar.
Apilamiento (rotura de fibras, formación de pelotas pequeñas y adherencias a la tela)	<ul style="list-style-type: none">•El apilamiento es normal en telas con contenido de fibras sintéticas y planchado permanente. Esto es producido por la abrasión debido al uso normal de la prenda.	<ul style="list-style-type: none">•Use un cepillo o afeitadora para pelusa para remover esta formación.	<ul style="list-style-type: none">•Use suavizante para lubricar las fibras.•Durante el planchado rocíe almidón o acondicionador de telas, en cuellos y puños.•De vuelta las prendas para reducir la abrasión.
Encogido	<ul style="list-style-type: none">•Demasiado secado.	<ul style="list-style-type: none">•Esta condición es irreversible.	<ul style="list-style-type: none">•Observe las indicaciones para el cuidado en las etiquetas de cada prenda.•Si el encogido es una preocupación, controle el secado a menudo.•Remueva las prendas estando ligeramente húmedas.•Extienda las prendas tejidas a la forma original.•Colóquelas acostadas para completar el secado.
Arrugas	<ul style="list-style-type: none">•Cargas muy grandes.•Dejar las prendas en la secadora luego de haber terminado en ciclo.	<ul style="list-style-type: none">•Reduzca el tamaño de la carga y voltee a temperatura media por 5 a 10 minutos.•Remueva las prendas inmediatamente y cuelgue o doble.	<ul style="list-style-type: none">•No sobrecargue la secadora.•Remueva las prendas tan pronto como el ciclo termine.

Cuidado y limpieza

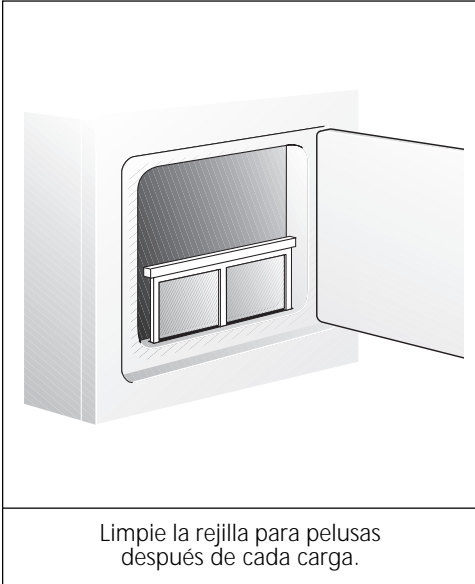

⚠ ADVERTENCIA Para reducir el riesgo de incendio o lesiones graves a personas o materiales, cumpla con las advertencias básicas enumeradas en las **Instrucciones importantes para la seguridad** en las páginas 2 y 3, y las que se enumeran a continuación.

- Antes de limpiar el interior de la secadora, **desconecte el cable eléctrico** para evitar riesgos de descargas eléctricas.
- No use ningún limpiador en vaporizador cuando limpie el interior de la secadora. Pueden desprenderse vapores peligrosos o producirse descargas eléctricas.

Interior

- Limpie la rejilla para pelusas después de cada carga. La acumulación de pelusas en la rejilla limita el paso de aire, lo que hace que los tiempos de secado sean más largos. La rejilla se encuentra en la parte inferior de la abertura de la puerta. Sáquela jalando hacia arriba. Saque las pelusas y vuelva a colocar la rejilla.
- De vez en cuando puede formarse una acumulación de cera sobre la rejilla causada por el uso de hojas de suavizante en la secadora. Para eliminar esta acumulación, lave la rejilla para pelusas en agua jabonosa y caliente. Séquela bien y vuelva a colocarla en su lugar. No ponga la secadora en marcha sin la rejilla para pelusas en su lugar.
- Si el tambor de la secadora tiene manchas de ropa de colores, límpielo con un paño húmedo y un limpiahogar líquido suave. Limpie el residuo de limpiador antes de secar la siguiente carga.
- Cada 18 meses un técnico de servicio autorizado debe limpiar el interior de la envoltura de la secadora y el conducto de salida. Estas áreas pueden acumular pelusas y polvo con el tiempo. Una cantidad excesiva de pelusas puede causar un secado deficiente y un posible riesgo de incendio.

Exterior

- Limpie la envoltura con un jabón suave y agua. **No use nunca limpiadores ásperos, granulados o abrasivos.**
- Si la envoltura se mancha, limpie con lejía diluida [$\frac{1}{2}$ taza (120 mL) en 1 cuarto de galón (0,95 L) de agua]. Enjuague varias veces con agua limpia.
- Elimine el residuo de pegamento de la cinta o las etiquetas con una mezcla de agua caliente y detergente suave. O bien, toque el residuo con el lado pegajoso de la cinta o etiqueta.
- **Antes de mover la secadora**, coloque una tira de cartón o lámina delgada de fibra debajo de las patas delanteras niveladoras para evitar dañar el piso.

Lista de comprobación para evitar el servicio

Antes de llamar para obtener servicio, examine esta lista. Puede ahorrarle tiempo y dinero. Esta lista incluye los problemas comunes que no son el resultado de una fabricación o materiales defectuosos de esta secadora.

PROBLEMA	CAUSA POSIBLE	SOLUCION
Arañazos o descascarillado del acabado del tambor.	Objetos extraños como monedas, alfileres, pinzas o botones dentro de la secadora.	Saque siempre los objetos extraños de los bolsillos antes de lavar la prenda. Saque los objetos del tambor y ponga la secadora en marcha de nuevo.
	Accesorios permanentes como hebillas de cinturones, cremalleras y cierres pueden estar golpeando el interior del tambor.	Puede ser necesario envolver bien un pedazo sobrante de tela alrededor de los adornos antes del secado para evitar los arañazos y daños a la secadora.
Los daños al tambor causados por objetos extraños o accesorios permanentes no están cubiertos por la garantía.		
Arrugas excesivas.	La secadora está sobrecalentada.	No la sobrecargue. Vea los Procedimientos para el secado en la página 4.
	Las prendas se han dejado demasiado tiempo en la secadora.	Saque las prendas tan pronto como termine el ciclo.
	Distribución insuficiente de las prendas.	Vea los Procedimientos para el secado en la página 4.
	Temperatura de secado demasiado alta.	Siga las instrucciones de la etiqueta de la prenda.
El ciclo de secado es demasiado lento, el exterior de la secadora está demasiado caliente o huele caliente.	La rejilla para pelusas está obstruida con pelusas.	Asegúrese de haber quitado las pelusas de la rejilla para pelusas de la secadora antes de comenzar cada ciclo.
	No se han cumplido los requisitos para el conducto de salida.	El conducto de salida debe tener como mínimo 10 cm (4 pulgadas) de diámetro y debe estar hecho de metal rígido o flexible. Una vez colocado, el conducto de salida no debe tener más de dos dobles de 90° y no debe sobrepasar la longitud indicada en las INSTRUCCIONES PARA LA INSTALACION.
	La secadora eléctrica está conectada a un circuito de 208 voltios.	El tiempo de secado será un 20% más largo que el secado hecho con un circuito de 240 voltios.
	No se han seguido los procedimientos de secado.	Vea los Procedimientos para el secado en la página 4.
	La campana de salida exterior o el conducto de salida pueden estar taponados o semi obstruidos.	Limpie la obstrucción.
	Mucha humedad.	Use un deshumidificador cerca de la secadora.
	La secadora se pone en marcha pero no calienta.	Hay 2 fusibles domésticos en el circuito de la secadora. Si 1 de los 2 fusibles se ha fundido, el tambor puede girar pero el calentador no funciona.
La válvula de entrada de gas no está abierta (modelos de gas).		Compruebe que la válvula de entrada esté abierta. Vea las INSTRUCCIONES PARA LA INSTALACION para saber cómo hacerlo.
La secadora no tiene una cantidad suficiente de aire de entrada para el quemador de la llama (modelos de gas).		Vea las INSTRUCCIONES PARA LA INSTALACION.
La bombona de gas está vacía o ha habido un corte en el suministro de gas natural (modelos de gas).		Llene o cambie la bombona. La secadora deberá secar cuando regrese el suministro de gas.
La secadora no se pone en marcha	El cable eléctrico no está bien enchufado o el enchufe puede estar flojo.	Asegúrese de que el enchufe esté bien encajado en el tomacorrientes de la pared.
	El fusible de la casa se ha fundido o el disyuntor se ha disparado.	Prenda el disyuntor o cambie el fusible. Asegúrese de que la línea eléctrica no esté sobrecargada y de que la secadora esté en un circuito separado.
	El disyuntor de seguridad para la temperatura se ha disparado.	Llame al técnico autorizado de servicio para que lo cambie.

DO NOT PRINT

Page 8 to be left intentionally blank.