

English *Installing the Wall-Mount Bracket*

To Customers

For product protection and safety reasons, Sony strongly recommends that wall-mounting of your TV be performed by a reliable licensed contractor. Do not attempt to install it yourself.

Your KDL-V40XBR1 can be wall-mounted using the SU-PW2 Wall-Mount Bracket (sold separately). Please provide your contractor with this installation supplement as well as the Instructions (supplied with SU-PW2 Wall-Mount Bracket). Read these documents carefully for safety and proper installation.

To Sony Dealers and Contractors

Provide full attention to safety during the installation, periodic maintenance and examination of this product.

Français *Installation du support de fixation mural*

À l'attention des clients

Par souci de protection du produit et pour des raisons de sécurité, Sony recommande vivement que l'installation du support de fixation mural de votre téléviseur soit confiée à un installateur qualifié agréé. N'essayez surtout pas de procéder vous-même à l'installation.

Le KDL-V40XBR1 peut être fixé au mur à l'aide du support de fixation mural SU-PW2 (vendu séparément). Fournissez à l'installateur ce supplément d'installation, ainsi que le mode d'emploi (fourni avec le support de fixation mural SU-PW2). Lisez attentivement ces documents qui concernent la sécurité et l'installation adéquate.

À l'attention des revendeurs Sony et des installateurs

Accordez une attention particulière à la sécurité lors de l'installation, de l'entretien périodique et de la vérification de ce produit.

Español *Instalación del soporte de montaje mural*

Para los clientes

Por razones de protección del producto y de seguridad, Sony recomienda que el montaje mural del televisor sea realizado por un contratista autorizado de Sony. No intente instalarlo usted mismo.

Puede instalarse el modelo KDL-V40XBR1 en una pared mediante el soporte de montaje mural SU-PW2 (se vende por separado). Muestre al contratista este suplemento para la instalación, así como el manual de instrucciones (suministradas con el soporte de montaje mural SU-PW2). Lea atentamente estos documentos para realizar la instalación correctamente y de manera segura.

Para distribuidores y contratistas de Sony

Ponga especial atención a la seguridad durante la instalación, mantenimiento periódico y comprobación de este producto.

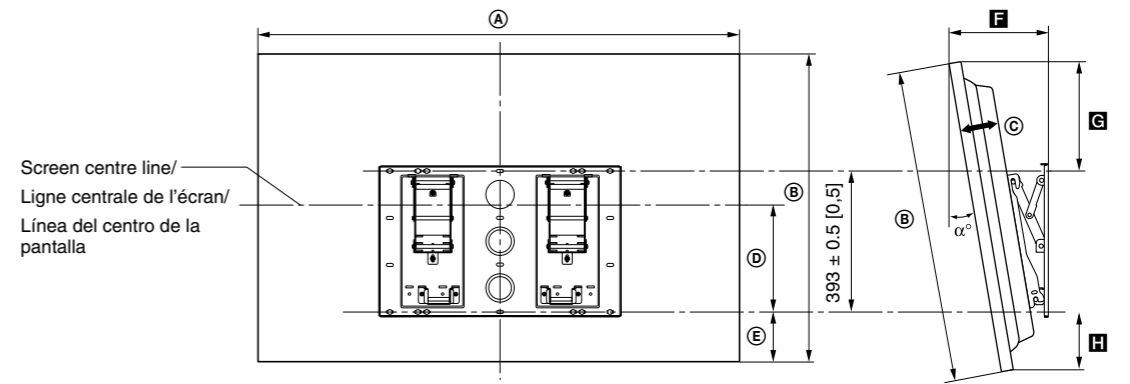

Display Model/ Modèle d'écran/ Modelo de pantalla	Display Dimensions/ Dimensions de l'écran/ Dimensiones de la pantalla					Length for each mounting angle/ Longueur de chaque angle de montage/ Longitud de cada ángulo de montaje				Weight/ Poids/ Peso (×4)*
	A	B	C	D	E	Mounting angle (α°) Angle de montage (α°) Ángulo de montaje(α°)	F	G	H	
KDL-V40XBR1	1014.4 (40)	683.3 (27)	121.3 (4 7/8)	273 (10 3/4)	104 (4 1/8)	0°	164 (6 1/2)	285 (11 1/4)	104 (4 1/8)	28.1 [28.1] kg (62 lb) (112.4 kg (247 lb 13 oz))
						5°	211 (8 3/8)	274 (10 7/8)	112 (4 1/2)	
						10°	257 (10 1/8)	259 (10 1/4)	119 (4 3/4)	
						15°	300 (11 7/8)	241 (9 1/2)	125 (5)	
						20°	342 (13 1/2)	218 (8 5/8)	129 (5 1/8)	

* The wall must be strong enough to support at least four times the weight of the display that you are installing.
 * Le mur doit être suffisamment solide pour supporter au moins quatre fois le poids de l'écran que vous installez.
 * La pared debe ser suficientemente resistente para soportar como mínimo cuatro veces el peso de la pantalla que está instalando.

English
Installing the TV on a wall

The TV can be installed on a wall by attaching a Wall-Mount Bracket (sold separately). Verify your TV's model number and be sure to use the bracket specified for your model only. Refer to the Steps on this leaflet along with the Instructions supplied with SU-PW2 Wall-Mount Bracket, to properly carry out the installation.

Sufficient expertise is required for installing this product. Be sure to subcontract the installation to Sony dealers or licensed contractors and pay special attention to safety during the installation. Sony is not liable for any damages or injury caused by mishandling or improper installation. Your Statutory Rights (if any) are not affected.

Step 1: Check the parts required for the installation

Open the Wall-Mount Bracket package and check the contents for all required parts along with the Instructions.

Step 2: Decide on the installation location

Decide where you want to install your TV. Turn to the back cover of this leaflet for the display installation dimensions and determine the location. If you intend to route the cables in the wall, also determine the position of the cable hole and bore a hole in the wall.

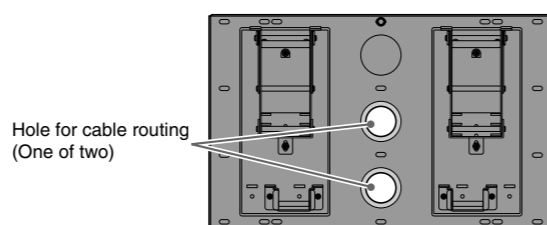

Refer to the Instructions for the SU-PW2.

Step 3: Install the Plate Unit on the wall

Change the position of the Mounting Hook Unit supported shafts. Refer to the Instructions for the SU-PW2.

Prepare for the installation of the TV

Before removing the Table-Top Stand, disconnect all the cables from the TV. Refer to the Instructions for the SU-PW2.

1 Place the TV, with its screen facing down, on a stable, cloth-covered work surface, at least 20 cm (8 in) off the floor.

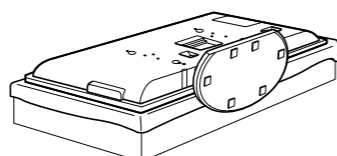

2 Remove the screws that hold the TV to the Table-Top Stand and detach the Table-Top Stand from the TV.

Note

First remove the cable holder if it is attached to the TV. For details on the cable holder, refer to the instruction manual of the TV.

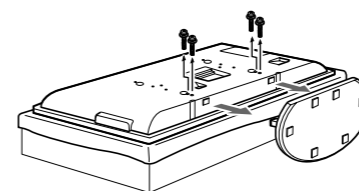

3 Attach the supplied four hooks with the supplied four screws (+PSW5 × L16).

Note

When using an electric screwdriver, set the torque setting to approximately 2 N·m.

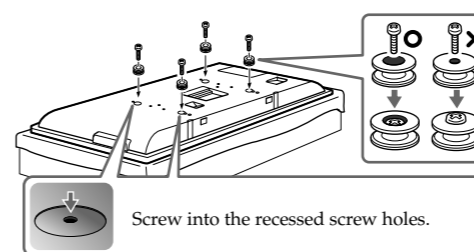

Step 4: Install the TV

Refer to the Instructions for the SU-PW2.

Fixation du téléviseur sur un mur

Le téléviseur peut être installé sur un mur à l'aide du support de fixation mural (vendu séparément). Vérifiez la référence du modèle de votre téléviseur et veillez à utiliser uniquement le support spécifié pour ce modèle. Reportez-vous aux étapes de ce document ainsi qu'au mode d'emploi fourni avec le support de fixation mural SU-PW2 pour effectuer correctement l'installation.

Une certaine expérience est requise pour installer ce produit. Confiez l'installation à un détaillant Sony ou à un installateur qualifié agréé et portez une attention particulière aux consignes de sécurité pendant l'installation. Sony ne peut être tenu pour responsable de tout dommage ou blessure résultant d'une manipulation ou d'une installation incorrecte. Vos droits légaux (le cas échéant) ne sont pas affectés.

Étape 1 : Vérification des pièces requises pour l'installation

Ouvrez l'emballage du support de fixation mural et vérifiez que toutes les pièces nécessaires sont présentes au moyen du mode d'emploi.

Étape 2 : Choix de l'emplacement d'installation

Déterminez l'emplacement d'installation de votre téléviseur. Reportez-vous au verso de ce document pour connaître les dimensions d'installation de l'écran et déterminer l'emplacement d'installation. Si vous souhaitez faire passer les câbles dans le mur, définissez également la position du trou pour les câbles et percez le trou dans le mur.

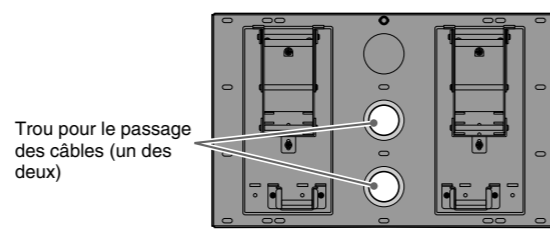

Consultez le mode d'emploi du SU-PW2.

Étape 3 : Installation de la plaque sur le mur

Changez les emplacements des arbres-support du crochet de fixation.

Consultez le mode d'emploi du SU-PW2.

Préparation pour l'installation du téléviseur

Avant de retirer le support table, débranchez tous les câbles du téléviseur.

Consultez le mode d'emploi du SU-PW2.

- 1 Installez le téléviseur tourné vers le bas sur une surface stable et recouverte d'un drap, à au moins 20 cm (8 po) du sol.

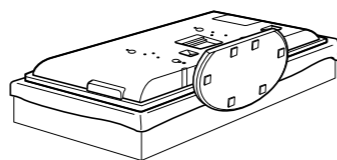

- 2 Retirez les vis qui maintiennent le téléviseur sur le support table et détachez le support table du téléviseur.

Remarque

Commencez par retirer le support de câble s'il est installé sur le téléviseur. Pour obtenir davantage d'informations sur le support de câble, consultez le mode d'emploi du téléviseur.

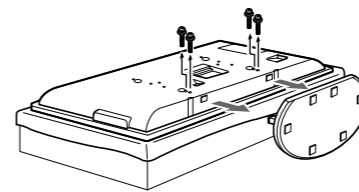

- 3 Fixez les quatre crochets fournis avec les quatre vis fournies (+PSW5 × L16).

Remarque

Si vous utilisez une perceuse électrique, réglez le forêt à environ 2 N·m.

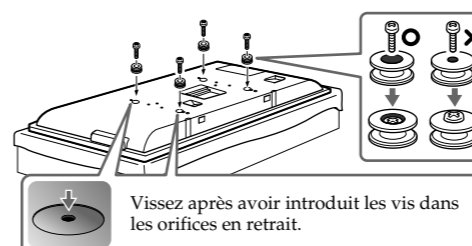

Étape 4 : Installation du téléviseur

Consultez le mode d'emploi du SU-PW2.

Instalación del televisor en una pared

Puede instalar el televisor en una pared sujetándolo con el soporte de montaje mural (se vende por separado). Compruebe el número de modelo del televisor y asegúrese de utilizar solamente el soporte especificado para dicho modelo. Consulte los pasos de este folleto, junto con el manual de instrucciones suministrado con el soporte de montaje mural SU-PW2, para realizar la instalación correctamente.

Para instalar este producto, se requieren unos conocimientos técnicos suficientes. Asegúrese de subcontratar la instalación a un distribuidor o contratista autorizado de Sony y de prestar la debida atención a la seguridad durante la instalación. Sony no se responsabiliza de ningún daño o lesión provocado por una manipulación o instalación incorrectas. Sus derechos legales (en caso de haberlos) no se ven afectados.

Paso 1: Comprobar las piezas necesarias para la instalación

Abra el embalaje del soporte de montaje mural y compruebe que contiene todas las piezas necesarias, así como las instrucciones.

Paso 2: Decidir la ubicación de instalación

Decida dónde desea instalar el televisor. Consulte en la contraportada de este folleto las dimensiones de instalación de la pantalla y determine la ubicación de la instalación.

Si pretende pasar los cables por la pared, determine también la posición del orificio del cable y taladre un agujero en la pared.

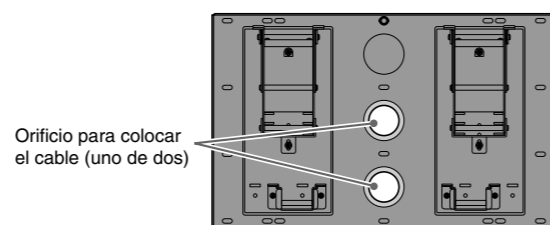

Consulte las instrucciones del modelo SU-PW2.

Paso 3: Instalar la placa en la pared

Cambie las posiciones de los ejes de soporte de los ganchos de montaje.

Consulte las instrucciones del modelo SU-PW2.

Preparación para la instalación del televisor

Antes de retirar el soporte del televisor, desconecte todos los cables del televisor.

Consulte las instrucciones del modelo SU-PW2.

- 1 Coloque el televisor con la pantalla mirando hacia abajo encima de una superficie de trabajo estable y cubierta con un paño situada, como mínimo, a 20 cm del piso.

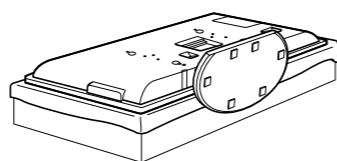

- 2 Retire los tornillos que sujetan el televisor al soporte de sobremesa y separe este soporte de sobremesa.

Nota

En primer lugar, retire el sujetacables si está sujeto al televisor. Para obtener más información acerca del sujetacables, consulte el manual de instrucciones del televisor.

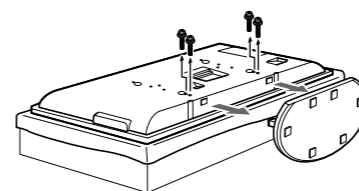

- 3 Monte los ganchos suministrados con los cuatro tornillos suministrados (+PSW5 × L16).

Nota

Si utiliza un destornillador eléctrico, ajuste el par de fijación en 2 N·m aproximadamente.

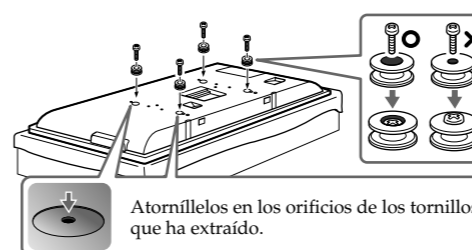

Paso 4: Instalar el televisor

Consulte las instrucciones del modelo SU-PW2.