



**GLADIATOR™**  
**GARAGEWORKS**  
 ACCESORIOS PARA GARAGE  
 ACCESSOIRES POUR GARAGE  
 by/por/par Whirlpool Corporation

# ROLL FLOOR COVERING

Installation and Use Instructions

# REVESTIMIENTO EN ROLLO PARA PISOS

Instrucciones de instalación y uso

# REVÊTEMENT DE SOL EN ROULEAU

Instructions d'installation et d'utilisation

## TABLE OF CONTENTS/ÍNDICE/TABLE DES MATIÈRES

<b>ROLL FLOOR COVERING SAFETY</b> .....	<b>1</b>	<b>SEGURIDAD DEL REVESTIMIENTO EN ROLLO PARA PISOS</b> .....	<b>5</b>	<b>REVÊTEMENT DE SOL EN ROULEAU - SÉCURITÉ</b> .....	<b>9</b>
<b>INSTALLATION REQUIREMENTS</b> .....	<b>2</b>	<b>REQUISITOS DE INSTALACIÓN</b> .....	<b>5</b>	<b>EXIGENCES DE L'INSTALLATION</b> .....	<b>9</b>
Tools and Parts .....	2	Piezas y herramientas.....	5	Outillage et matériel.....	9
Roll Floor Covering Use Requirements .....	2	Requisitos para el uso del revestimiento en rollo para pisos .....	5	Critères d'utilisation du revêtement de sol en rouleau .....	9
<b>INSTALLATION INSTRUCTIONS</b> .....	<b>2</b>	<b>INSTRUCCIONES DE INSTALACIÓN</b> .....	<b>5</b>	<b>INSTRUCTIONS D'INSTALLATION</b> .....	<b>9</b>
Prepare the Floor .....	2	Preparación del piso.....	5	Préparation du sol .....	9
Install Roll Floor Covering.....	2	Instalación del revestimiento en rollo para pisos .....	6	Pose du revêtement de sol en rouleau .....	10
Roll Floor Covering Care.....	3	Cuidado del revestimiento en rollo para pisos .....	7	Entretien du revêtement de sol en rouleau.....	11
Troubleshooting .....	3	Solución de problemas.....	7	Dépannage .....	11
<b>WARRANTY</b> .....	<b>4</b>	<b>GARANTÍA</b> .....	<b>8</b>	<b>GARANTIE</b> .....	<b>12</b>

## ROLL FLOOR COVERING SAFETY

### Your safety and the safety of others are very important.

We have provided many important safety messages in this manual and on your appliance. Always read and obey all safety messages.



This is the safety alert symbol.

This symbol alerts you to potential hazards that can kill or hurt you and others.

All safety messages will follow the safety alert symbol and either the word "DANGER" or "WARNING."

These words mean:

**⚠ DANGER**

You can be killed or seriously injured if you don't immediately follow instructions.

**⚠ WARNING**

You can be killed or seriously injured if you don't follow instructions.

All safety messages will tell you what the potential hazard is, tell you how to reduce the chance of injury, and tell you what can happen if the instructions are not followed.

IT'S TIME TO RETHINK THE GARAGE.™  
 ES TIEMPO DE VOLVER A PENSAR EN EL GARAGE.™  
 LE GARAGE REPENSÉ.™

2253783

In U.S.A. call: 1-866-342-4089  
 En EE. UU. llame al: 1-866-342-4089  
 Aux É.-U. téléphoner au 1-866-342-4089

In Canada call: 1-800-807-6777  
 En Canadá llame al: 1-800-807-6777  
 Au Canada téléphoner au 1-800-807-6777

www.GladiatorGW.com  
 www.gladiatorgarageworks.ca

# INSTALLATION REQUIREMENTS

## Tools and Parts

Check that you have everything necessary for correct installation. Proper installation is your responsibility.

Tools Needed	Tools for Seaming (optional)
<ul style="list-style-type: none"> <li>■ Tape measure</li> <li>■ Scissors or utility knife</li> <li>■ Straight edge</li> </ul>	<ul style="list-style-type: none"> <li>■ Clear silicone or latex adhesive</li> <li>■ Seam roller or rolling pin</li> </ul>

## Roll Floor Covering Use Requirements

- Intended for use in a garage.
- Gladiator™ roll floor covering is designed to be used in either a wall to wall application or as individual rolls under vehicles.
- In a wall to wall application, do not consider the 2" (5.08 cm) width of the underlap flap when measuring your garage floor for installation.

**NOTE:** The underlap flap is designed to be placed underneath adjacent roll floor covering as a means to connect multiple rolls and to prevent gaps from appearing between rolls due to contraction caused by seasonal temperature changes.

- Roll floor covering is designed to conform to the garage floor. Permanently adhering the roll floor covering to the surface of the existing garage floor is not necessary or recommended.
- Sharp, heavy objects such as an automotive jack, jack stand, or motorcycle kickstand may cut or damage the roll floor covering. Use a pad such as a flat board, metal plate or cement slab of adequate thickness between the sharp or heavy object and the roll floor covering to help better distribute the load and to protect the roll floor covering from damage.
- Do not operate a push mower or engage the blades of a riding lawn mower while on the roll floor covering.
- Roll roll floor covering may become slippery when wet. Care should be taken when walking on any wet surface.

# INSTALLATION INSTRUCTIONS

## ⚠ WARNING

### Excessive Weight Hazard

**Use two or more people to move and install roll floor covering.**

**Failure to do so can result in back or other injury.**

## Prepare the Floor

Gladiator™ roll floor covering should be placed over a clean, dry, concrete garage floor with a smooth surface.

1. Remove all items from the floor space to be covered with the roll floor covering.
2. Sweep, wash and dry the garage floor. Use a mild soap and water.
 

**NOTE:** Allow the floor to dry completely.
3. Using a product recommended for your floor surface, repair any surface cracks larger than ½" (1.25 cm) in width.

## Install Roll Floor Covering

The roll floor covering will have a few ripples in it when it is first unrolled. With time the roll floor covering will relax and conform to the garage floor. Warmth from the sun will quickly relax the roll floor covering. If desired, first unroll the roll floor covering onto the driveway and let it relax in the sun, for 1 to 2 hours, before installing it in your garage.

### Individual Roll Installation

1. Starting at the back of the garage, unroll the roll floor covering with the smooth side down against the garage floor and the tread plate surface facing upward.

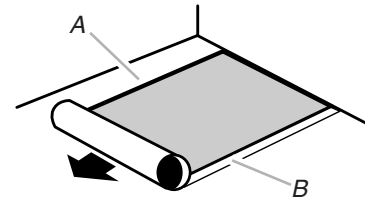

A. Blunt edge  
B. Underlap flap

2. If there are any obstacles in the path of the roll floor covering such as stairs or a floor drain, use a straight edge and a utility knife or scissors to make the necessary cutouts.

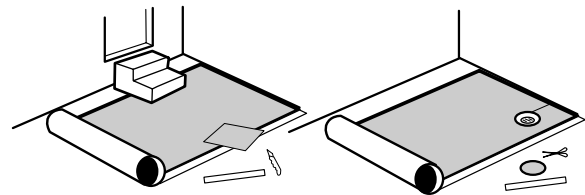

3. If desired, remove the 2" (5.08) underlap flap. Using a straight edge as a guide, cut the underlap flap along the remnant side of the straight edge. Proceed to "Cut Roll Floor Covering to Length."

### Wall to Wall Installation

#### IMPORTANT:

- Most two car garages require three rolls of roll floor covering for a wall to wall installation.
- Measure the floor area to be covered locating any cutouts.

**NOTE:** Many garage walls and floors are not square. Do not cut the roll floor covering before measuring the dimensions of the floor for squareness.

- Roll floor covering expands and contracts with seasonal temperature changes. If you are installing roll floor covering when the temperature is cool, leave a ¼" (6.35 mm) gap between the roll floor covering and each wall or baseboard to allow expansion room when the temperature warms.

**NOTE:** Installing roll floor covering without the required expansion gap may cause the roll floor covering to buckle slightly as the temperature becomes warmer.

1. Place the blunt edge of the roll floor covering flush against the back garage wall and a side wall with the underlap flap toward the interior of the garage.

- If there are any obstacles in the path of the roll floor covering such as a floor drain, support post, or stairs, use a straight edge and a utility knife or scissors to make the necessary cutouts.

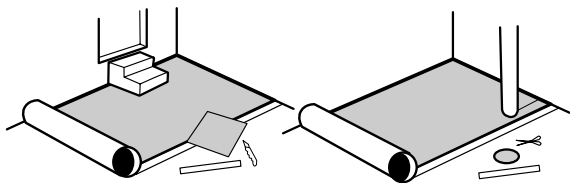

- Unroll the second roll of roll floor covering next to the first roll making sure the blunt edge of the second roll covers the underlap flap of the first roll.

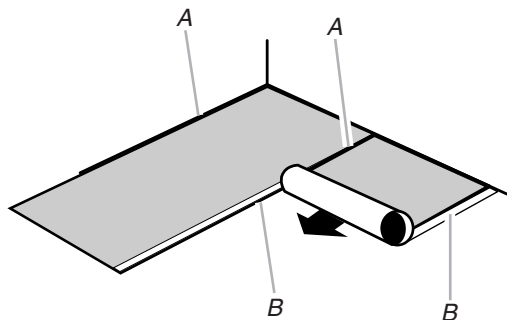

A. Blunt edge  
B. Underlap flap

- Make any necessary cuts to the second roll of roll floor covering to allow for desired placement.
- Continue laying each consecutive roll of roll floor covering next to the previous roll until you have achieved the desired floor coverage.
- If the last roll of roll floor covering must be cut to lay flush against the wall, use a flat, straight board or straight edge as a guide and make a finished cut along the remnant side of the straight edge.

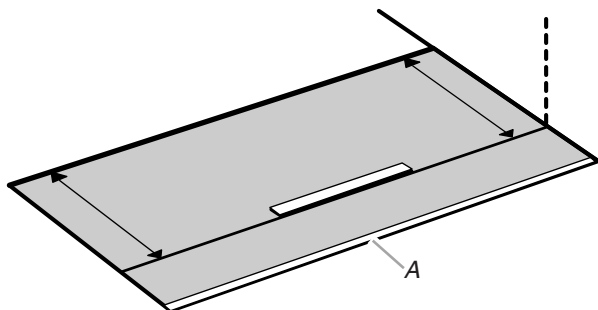

A. Remnant

- Make sure all the underlap flaps are covered by the blunt edges of the adjacent roll floor covering.

### Cut Roll Floor Covering to Length

**IMPORTANT:** In a wall to wall application, it may be necessary to first trim the roll floor covering around the front wall adjacent to the garage door before lowering the garage door to mark and cut the roll floor covering to length.

- Allow the roll floor covering to extend out of the garage and lower the garage door onto the roll floor covering.
- Mark where the outside edge of the garage door(s) contact the roll floor covering. Raise the garage door(s).

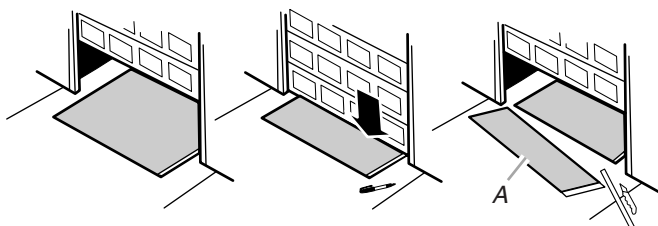

A. Remnant

- Using a straight edge as a guide, cut the roll floor covering along the remnant side of the straight edge.

### Attaching Adjacent Roll Floor Covering Rolls (optional)

- Pull the blunt edge of the adjacent roll floor covering back about 12" (30.48 cm) to expose the underlap flap.
- Apply clear silicone or latex adhesive along the entire length of the underlap flap.

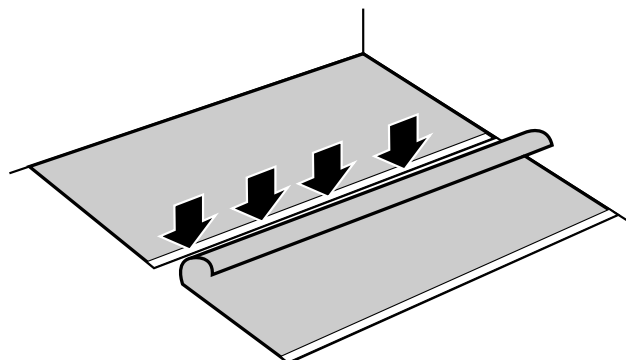

- Reposition the blunt edge of roll floor covering on top of the clear silicone or latex adhesive making the necessary adjustments to ensure alignment of the tread plate pattern and maximum contact with both rolls of roll floor covering.
- Press the two sections of roll floor covering together with a seam roller or rolling pin and allow the clear silicone or latex adhesive time to dry.
- Repeat this procedure for all seams.

### Roll Floor Covering Care

Your Gladiator™ roll floor covering should last for years with proper care and maintenance.

#### IMPORTANT:

- Sweep the roll floor covering, as needed, to remove surface dirt, sand, rocks and other abrasive material that may scratch or cut the surface finish.
- Periodically, wash the roll floor covering with a mild soap and water solution. Use a soft scrub brush to remove ground in dirt or stains.

**NOTE:** If desired, the roll floor covering can be separated and moved to the driveway to be cleaned and dried.

- It is normal for moisture to appear between the roll floor covering and the garage floor. If desired, remove the roll floor covering from the garage floor and allow the floor to dry.

### Troubleshooting

**Stains on the Roll Floor Covering** – Gladiator™ roll floor covering will resist many stains from common garage and automotive products. However, certain products such as brake fluid, dyes, and carbon black from tires may, over time, produce stains that are permanent. Blot or wipe up spills quickly to reduce the likelihood of permanent staining.

**Roll Floor Covering is Rippled and Will Not Lay Flat** – Most ripples disappear with time. As the roll floor covering relaxes it will conform to the floor. Warmth from the sun will quickly relax the roll floor covering. If desired, pull the roll floor covering out of the garage and onto the driveway for 1 to 2 hours.

**Strong Plastic Odor in the Garage when First Unrolled** – The roll floor covering is made of a PVC formula and a plastic odor is normal immediately following installation. Open the garage door and windows to allow air to circulate through the garage and remove the plastic odor.

**Roll Floor Covering Becomes Slightly Buckled near the Wall or Baseboard** – Roll floor covering expands and contracts with seasonal temperature changes. If you are installing roll floor covering when the temperature is cool, leave a ¼" (6.35 mm) gap between the roll floor covering and each wall or baseboard to allow expansion room when the temperature warms.

---

# GLADIATOR™ GARAGEWORKS BY WHIRLPOOL CORPORATION

## ROLL FLOOR COVERING WARRANTY

---

### TEN-YEAR LIMITED WARRANTY

For ten years from the date of purchase, when this product is installed, operated and maintained according to the instructions attached to or furnished with the product, Gladiator™ GarageWorks will replace the defective product or parts if the part fails as a result of defective materials or workmanship.

---

#### Gladiator™ GarageWorks will not pay for:

1. Service calls to correct the installation of any Gladiator™ GarageWorks products or to instruct you how to use or install them.
  2. Damage resulting from improper handling or shipping of products, or products damaged by accident, misuse, abuse, fire, flood, improper installation, acts of God, neglect, corrosion, modification or mishandling.
  3. Shipping or freight fees to deliver replacement products or to return defective products.
  4. Repairs or replacement when your product is used in other than normal, single-family household use, such as a commercial environment, or handled in any way inconsistent with the installation instructions included with the product.
  5. Cosmetic damage, including stains or discoloration, that does not affect the structural or functional capability of the product.
  6. Replacement product for Gladiator™ GarageWorks products operated outside the United States or Canada
  7. In Canada, travel or transportation expenses for customers who reside in remote areas.
  8. Any labor costs during the limited warranty period.
  9. Surfaces damaged due to chemical interaction.
  10. Damage caused by permanently adhering the roll floor covering to the surface of the existing garage floor.
  11. Damage resulting from failure to install the roll floor covering with the tread plate surface facing upward.
  12. Damage from improper use including without limitation, burns, cuts, scratches, scuffs, punctures and indentations.
  13. Damage caused by mold, mildew, fungus or bacteria.
  14. Damage from extended direct exposure to sunlight.
  15. Damage from excessive moisture, alkaline, and hydrostatic pressure damage from sub floor.
- 

#### GLADIATOR™ GARAGEWORKS SHALL NOT BE LIABLE FOR INCIDENTAL OR CONSEQUENTIAL DAMAGES

Some states or provinces do not allow the exclusion or limitation of incidental or consequential damages, so this exclusion or limitation may not apply to you. This warranty gives you specific legal rights, and you may also have other rights which vary from state to state or province to province.

**Outside the 50 United States and Canada, this warranty does not apply. Contact your authorized Gladiator™ GarageWorks dealer to determine if another warranty applies.**

If you need service, call the Gladiator™ GarageWorks Customer Care Center, **1-866-342-4089** (toll-free), from anywhere in the U.S.A. In Canada, contact your Whirlpool Canada Inc. designated service company or call **1-800-807-6777**.

In the United States, Gladiator™ GarageWorks means Whirlpool Corporation, Benton Harbor, Michigan 49022. In Canada, Gladiator™ GarageWorks means Whirlpool Canada Inc., Mississauga, ON L5N 3A7. 2/03

---

**Keep your sales slip for future reference. You must provide proof of purchase or installation date for in-warranty service.**

Write down the date code found on the underside of the roll floor covering to better help you obtain assistance or service if you ever need it.

Dealer name \_\_\_\_\_

Address \_\_\_\_\_

Phone number \_\_\_\_\_

Date code \_\_\_\_\_

Purchase date \_\_\_\_\_

# SEGURIDAD DEL REVESTIMIENTO EN ROLLO PARA PISOS

## Su seguridad y la seguridad de los demás es muy importante.

Hemos incluido muchos mensajes importantes de seguridad en este manual y en su electrodoméstico. Lea y obedezca siempre todos los mensajes de seguridad.



Este es el símbolo de advertencia de seguridad.

Este símbolo le llama la atención sobre peligros potenciales que pueden ocasionar la muerte o una lesión a usted y a los demás.

Todos los mensajes de seguridad irán a continuación del símbolo de advertencia de seguridad y de la palabra "PELIGRO" o "ADVERTENCIA". Estas palabras significan:

**⚠ PELIGRO**

Si no sigue las instrucciones **de inmediato**, usted puede morir o sufrir una lesión grave.

**⚠ ADVERTENCIA**

Si no sigue las instrucciones, usted puede morir o sufrir una lesión grave.

Todos los mensajes de seguridad le dirán el peligro potencial, le dirán cómo reducir las posibilidades de sufrir una lesión y lo que puede suceder si no se siguen las instrucciones.

## REQUISITOS DE INSTALACIÓN

### Piezas y herramientas

Verifique si tiene todo lo necesario para una instalación correcta. La instalación correcta es su responsabilidad.

Herramientas necesarias	Herramientas para juntas (opcional)
<ul style="list-style-type: none"><li>■ Cinta para medir</li><li>■ Tijeras o cuchillo de uso general</li><li>■ Regla</li></ul>	<ul style="list-style-type: none"><li>■ Adhesivo de silicón transparente o látex</li><li>■ Rodillo para juntas o rodillo de amasar</li></ul>

- No ponga en funcionamiento sobre el revestimiento en rollo para pisos una cortadora de pasto a tracción ni ensamble las hojas de una cortadora de pasto mientras esté sobre el revestimiento en rollo para pisos.
- El revestimiento en rollo para pisos puede ser resbaloso si está mojado. Se deberá andar con cuidado al caminar sobre cualquier superficie mojada.

## INSTRUCCIONES DE INSTALACIÓN

**⚠ ADVERTENCIA**

### Peligro de Peso Excesivo

Use dos o más personas para mover e instalar revestimiento en rollo para pisos.

No seguir esta instrucción puede ocasionar una lesión en la espalda u otro tipo de lesiones.

### Requisitos para el uso del revestimiento en rollo para pisos

- Diseñado para usarse en un garage.
- El revestimiento en rollo para pisos Gladiator™ está diseñado para ser utilizado en aplicaciones de pared a pared o como rollos individuales bajo los vehículos.
- En aplicaciones de pared a pared, cuando mida el piso de su garage para hacer la instalación no tenga en cuenta la solapa de 2" (5.08 cm) de ancho.  
**NOTA:** La solapa está diseñada para ser ubicada debajo del revestimiento para pisos adyacente como una forma de conectar múltiples rollos y evitar que se formen brechas entre los mismos por la contracción causada por los cambios estacionales de temperatura.
- El revestimiento en rollo para pisos está diseñado para adecuarse al piso del garage. No es necesario ni se recomienda adherir permanentemente el revestimiento en rollo para pisos a la superficie del piso existente del garage.
- Objetos pesados y filosos como un gato para automóviles, un soporte para gato, o el pie de apoyo de una motocicleta pueden cortar o dañar el revestimiento en rollo para pisos. Use un protector como puede ser un tablón plano, una placa de metal o una baldosa de cemento de un grosor adecuado entre el objeto filoso o pesado y el revestimiento en rollo para pisos para distribuir mejor la carga y evitar que se dañe el revestimiento en rollo para pisos.

### Preparación del piso

El revestimiento en rollo para pisos Gladiator™ debe ubicarse sobre un piso de garage limpio, seco y de cemento con una superficie uniforme.

1. Retire todos los elementos del área del piso que será cubierta con el revestimiento en rollo para pisos.
2. Barra, lave y seque el piso del garage. Use un jabón suave y agua.  
**NOTA:** espere hasta que el piso esté completamente seco.
3. Con un producto recomendado para la superficie del piso, repare cualquier grieta en la superficie de más de 1/2" (1.25 cm) de ancho.

## Instalación del revestimiento en rollo para pisos

El revestimiento en rollo para pisos tendrá algunas ondulaciones cuando se desenrolle por primera vez. Con el tiempo, el revestimiento en rollo para pisos se relajará y se adaptará al piso del garage. El calor del sol relajará el revestimiento en rollo para pisos rápidamente. Si lo desea, desenrolle primero el revestimiento en rollo para pisos a la entrada del garage y deje que se relaje al sol por 1 ó 2 horas, antes de instalarlo en el garage.

### Instalación de rollos individuales

1. Comenzando en la parte posterior del garage, desenrolle el revestimiento en rollo para pisos con el lado liso contra el piso del garage y la superficie antiderrapante hacia arriba.

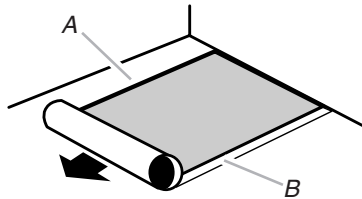

A. Borde romo  
B. Solapa

2. Si hay obstáculos en el camino del revestimiento en rollo para pisos como pueden ser escaleras o un desagüe de piso, utilice una regla y un cuchillo para uso general o tijeras para hacer los recortes necesarios.

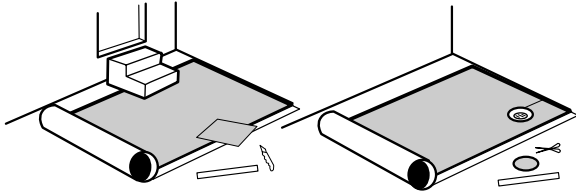

3. Si lo desea, retire la solapa de 2" (5.08 cm). Usando una regla como guía, corte la solapa a lo largo del lado remanente del borde derecho. Continúe el proceso según "Corte del largo del revestimiento en rollo para pisos"

### Instalación de pared a pared

#### IMPORTANTE:

- Para la mayoría de los garages para dos coches se necesitan tres rollos de revestimiento en rollo para pisos para una instalación de pared a pared.
- Mida el área del piso a cubrir localizando dónde deberá hacer recortes.

**NOTA:** Muchas paredes y pisos de garage no tienen ángulos rectos. No corte el revestimiento en rollo para pisos sin antes medir las dimensiones del piso para verificar si tiene ángulos rectos.

- Los revestimientos en rollo para pisos se expanden y contraen con los cambios estacionales de temperatura. Si está instalando su revestimiento en rollo para pisos con una temperatura fresca, deje una brecha de ¼" (6.35 mm) entre el revestimiento en rollo para pisos y cada pared o zócalo para permitir que haya suficiente lugar de expansión cuando la temperatura suba.

**NOTA:** Si se instala el revestimiento en rollo para pisos sin la brecha de expansión necesaria, ello podrá ocasionar que el revestimiento en rollo para pisos se combe levemente a medida que la temperatura suba.

1. Coloque el borde romo del revestimiento en rollo para pisos contra la pared del fondo del garage y una pared lateral con la solapa hacia el interior del garage.
2. Si hay obstáculos en el camino del revestimiento en rollo para pisos como puede ser un desagüe de piso, puesto de soporte o escalera, utilice una regla y un cuchillo para uso general o una tijera para hacer los recortes necesarios.

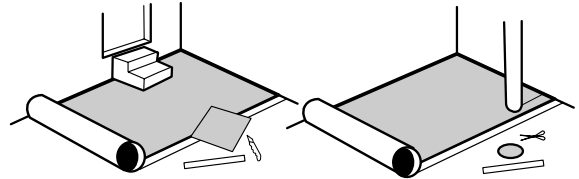

3. Desenrolle el segundo rollo del revestimiento en rollo para pisos al lado del primer rollo asegurándose de que el borde romo del segundo rollo cubra la solapa del primero.

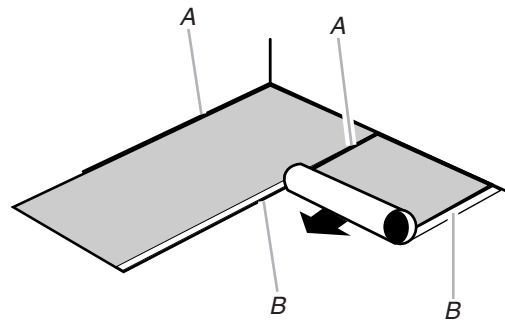

A. Borde romo  
B. Solapa

4. Realice los cortes necesarios al segundo rollo del revestimiento en rollo para pisos para hacer la colocación deseada.
5. Continúe colocando cada rollo de revestimiento en rollo para pisos junto al rollo anterior hasta que haya logrado el revestimiento en rollo para pisos deseado.
6. Si se debe cortar el último rollo del revestimiento en rollo para pisos para que quede pegado contra la pared, use una tabla derecha y plana o una regla como guía y haga un corte final a lo largo del lado remanente de la regla.

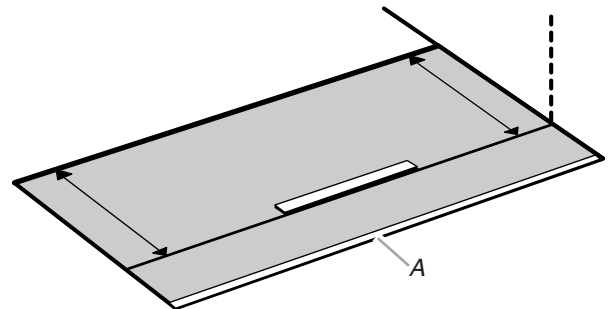

A. Remanente

7. Asegúrese de que todas las solapas estén cubiertas por los bordes romos del revestimiento en rollo para pisos adyacente.

## Corte del largo del revestimiento en rollo para pisos

**IMPORTANTE:** En las aplicaciones de pared a pared, podrá ser necesario recortar primero el revestimiento en rollo para pisos alrededor de la pared delantera adyacente a la puerta del garage antes de bajar la puerta para marcar y cortar el largo del revestimiento en rollo para pisos.

1. Deje que el revestimiento en rollo para pisos se extienda fuera del garage y baje la puerta sobre el revestimiento en rollo para pisos.
2. Marque donde el borde exterior de la(s) puerta(s) del garage hace contacto con el revestimiento en rollo para pisos. Suba la(s) puerta(s) del garage.

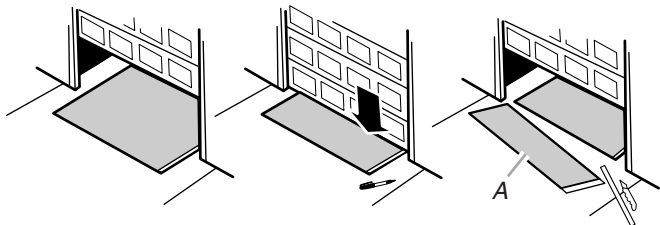

A. Remanente

3. Con una regla como guía, corte el revestimiento en rollo para pisos a lo largo del lado remanente de la regla.

## Fijación de rollos de revestimiento en rollo para pisos adyacentes (opcional)

1. Jale hacia atrás el borde romo del revestimiento en rollo para pisos adyacente alrededor de 12" (30.48 cm) a fin de exponer la solapa.
2. Aplique adhesivo de silicón transparente o látex por todo el largo de la solapa.

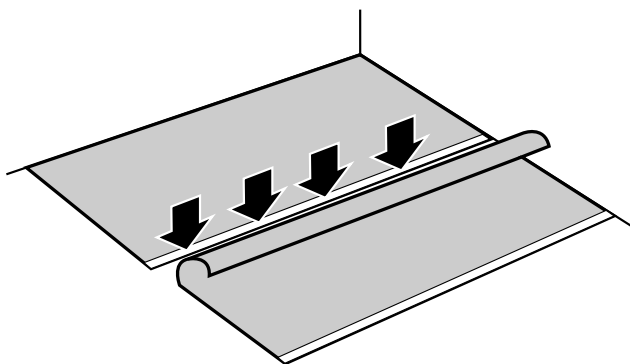

3. Vuelva a colocar el borde romo del revestimiento en rollo para pisos sobre el adhesivo de silicón transparente o látex haciendo los ajustes necesarios para que el diseño de la superficie antiderrapante quede alineado y haya un máximo contacto entre ambos rollos de revestimiento en rollo para pisos.
4. Presione juntas ambas secciones del revestimiento en rollo para pisos con un rodillo para juntas o un rodillo de amasar y deje que el adhesivo de silicón transparente o látex seque.
5. Repita este procedimiento para todas las juntas.

## Cuidado del revestimiento en rollo para pisos

Su revestimiento en rollo para pisos Gladiator™ debe durar años si se le da el cuidado y mantenimiento adecuados.

### IMPORTANTE:

- Según sea necesario, barra el revestimiento en rollo para pisos para retirar suciedad de superficie, arena, piedras y otros materiales abrasivos que pueden rayar o cortar el acabado de la superficie.
- Lave el revestimiento en rollo para pisos con una solución de agua y jabón suave en forma periódica. Use un cepillo suave para retirar la tierra de suciedades y manchas.

**NOTA:** Si lo desea, se puede separar el revestimiento en rollo para pisos y moverlo a la entrada de coches para limpiarlo y secarlo.

- Es normal que aparezca humedad entre el revestimiento en rollo para pisos y el piso del garage. Si lo desea, retire el revestimiento en rollo para pisos del piso del garage y deje que el piso se seque.

## Solución de problemas

**Manchas en el revestimiento en rollo para pisos** - El revestimiento en rollo para pisos Gladiator™ resistirá muchas manchas de productos comunes para garage y automóviles. Sin embargo, algunos productos como el líquido de frenos, tinturas y las marcas negras de las ruedas con el tiempo pueden producir manchas permanentes. Borre o limpie las salpicaduras rápidamente para reducir la posibilidad de manchas permanentes.

**El revestimiento en rollo para pisos está ondulado y no queda plano** - La mayoría de las ondulaciones desaparecen con el tiempo. A medida que se relaja el revestimiento en rollo para pisos, se irá adaptando al piso. El calor del sol relaja el revestimiento en rollo para pisos rápidamente. Si lo desea, saque el revestimiento en rollo para pisos a la entrada del garage y colóquelo en la entrada de coches por 1 ó 2 horas.

**Hay un fuerte olor a plástico en el garage cuando se desenrolla el revestimiento por primera vez** - El revestimiento en rollo para pisos está hecho de una fórmula de PVC y es normal que haya olor a plástico inmediatamente después de la instalación. Abra puerta del garage y las ventanas para que circule el aire en el garage y se vaya el olor a plástico.

**El revestimiento en rollo para pisos está levemente combado cerca de la pared o del zócalo** - El revestimiento en rollo para pisos se expande y contrae con los cambios estacionales de temperatura. Si está instalando su revestimiento en rollo para pisos con una temperatura fresca, deje una brecha de 1/4" (6.35 mm) entre el revestimiento en rollo para pisos y cada pared o zócalo para permitir que haya suficiente lugar de expansión cuando la temperatura suba.

---

# GLADIATOR™ GARAGEWORKS POR WHIRLPOOL CORPORATION GARANTÍA DEL REVESTIMIENTO EN ROLLO PARA PISOS

---

## GARANTÍA LIMITADA DE DIEZ AÑOS

Durante diez años a partir de la fecha de compra, siempre y cuando se instale el producto y se le dé un uso y mantenimiento de conformidad con las instrucciones adjuntas o provistas con el mismo, Gladiator™ GarageWorks reemplazará el producto o las piezas defectuosos si estos fallan como resultado de defectos en los materiales o en la mano de obra.

---

### Gladiator™ GarageWorks no pagará por:

1. Visitas de servicio técnico para corregir la instalación de cualquier producto de Gladiator™ GarageWorks o para enseñarle a usarlo o instalarlo.
  2. Daños causados por mal manejo o envío de productos, o productos dañados por accidente, uso indebido, abuso, incendio, inundación, instalación incorrecta, actos fortuitos, negligencia, corrosión, modificación o maltrato.
  3. Costo de envío o flete para entregar productos de repuesto o para devolver productos defectuosos.
  4. Reparaciones o reemplazo cuando su producto ha sido empleado para fines ajenos al uso doméstico normal de una sola familia, tal como el uso en un lugar comercial o se haya tratado de alguna manera en contra de las instrucciones de instalación incluidas con el producto.
  5. Daños estéticos, incluyendo manchas o decoloración, que no afectan la capacidad estructural o funcional del producto.
  6. Productos de repuesto de productos Gladiator™ GarageWorks que se empleen fuera de los Estados Unidos o Canadá.
  7. En Canadá, gastos de viaje o de transporte para clientes que residen en zonas distantes.
  8. Cualquier gasto de mano de obra durante el período de la garantía limitada.
  9. Superficies dañadas debido a la interacción química.
  10. Daños causados al adherir permanentemente el revestimiento en rollo para pisos a la superficie del piso existente del garage.
  11. Daños por no instalar el revestimiento en rollo para pisos con la superficie en peldaños hacia arriba.
  12. Daños por uso inadecuado incluyendo, sin limitación, quemaduras, cortes, raspaduras, marcas, pinchaduras y mellas.
  13. Daños causados por moho, hongos o bacterias.
  14. Daños por una prolongada exposición directa al sol.
  15. Daños por humedad excesiva y por daños alcalinos o por presión hidrostática del subsuelo.
- 

### GLADIATOR™ GARAGEWORKS NO SE RESPONSABILIZARÁ POR DAÑOS INCIDENTALES O CONSECUENTES

Algunos estados o provincias no permiten la exclusión o limitación de daños incidentales o consecuentes, de modo que esta exclusión o limitación quizás no le corresponda. Esta garantía le otorga derechos legales específicos, y es posible que usted tenga también otros derechos, los cuales varían de un estado a otro o de una provincia a otra.

**Esta garantía no tiene vigor fuera de los cincuenta Estados Unidos y Canadá. Póngase en contacto con el distribuidor autorizado de Gladiator™ GarageWorks para determinar si corresponde otra garantía.**

**Si necesita servicio llame al Centro de atención al cliente de Gladiator™ GarageWorks al 1-866-342-4089 (gratuito) desde cualquier lugar de los EE.UU. En Canadá, póngase en contacto con su compañía designada de Whirlpool Canada Inc. o llame al 1-800-807-6777.**

En los EE. UU., Gladiator™ GarageWorks significa Whirlpool Corporation, Benton Harbor, Michigan 49022. En Canadá, Gladiator™ GarageWorks significa Whirlpool Canada Inc., Mississauga, ON L5N 3A7. 2/03

---

**Conserve el comprobante de compra para referencia futura. Usted deberá proporcionar el comprobante de la compra o una fecha de instalación para obtener servicio bajo la garantía.**

Escriba el código de fecha que se encuentra en el reverso del revestimiento en rollo para pisos para ayudarlo a obtener asistencia o servicio técnico en caso de necesitarlo.

Nombre del distribuidor \_\_\_\_\_

Dirección \_\_\_\_\_

Número de teléfono \_\_\_\_\_

Código de fecha \_\_\_\_\_

Fecha de compra \_\_\_\_\_

# REVÊTEMENT DE SOL EN ROULEAU - SÉCURITÉ

## Votre sécurité et celle des autres est très importante.

Nous donnons de nombreux messages de sécurité importants dans ce manuel et sur votre appareil ménager. Assurez-vous de toujours lire tous les messages de sécurité et de vous y conformer.



Voici le symbole d'alerte de sécurité.

Ce symbole d'alerte de sécurité vous signale les dangers potentiels de décès et de blessures graves à vous et à d'autres.

Tous les messages de sécurité suivront le symbole d'alerte de sécurité et le mot "DANGER" ou "AVERTISSEMENT". Ces mots signifient :

**⚠ DANGER**

**Risque possible de décès ou de blessure grave si vous ne suivez pas immédiatement les instructions.**

**⚠ AVERTISSEMENT**

**Risque possible de décès ou de blessure grave si vous ne suivez pas les instructions.**

Tous les messages de sécurité vous diront quel est le danger potentiel et vous disent comment réduire le risque de blessure et ce qui peut se produire en cas de non-respect des instructions.

## EXIGENCES DE L'INSTALLATION

### Outillage et matériel

Vérifier la présence de tout le matériel nécessaire pour une installation correcte. C'est à vous qu'incombe la responsabilité d'une installation correcte.

Outillage nécessaire	Outils pour les jointures (option)
<ul style="list-style-type: none"><li>■ Mètre-ruban</li><li>■ Ciseaux ou couteau utilitaire</li><li>■ Règle</li></ul>	<ul style="list-style-type: none"><li>■ Adhésif transparent (silicones ou latex)</li><li>■ Rouleau à jointure ou rouleau à pâtisserie</li></ul>

- Ne pas mettre en marche une tondeuse à gazon à pousser ou le module de tonte d'un tracteur de jardin lorsque l'équipement se trouve sur le revêtement de sol en rouleau.
- Le revêtement de sol en rouleau humide peut être glissant. Veiller à marcher prudemment sur toute surface humide.

## INSTRUCTIONS D'INSTALLATION

**⚠ AVERTISSEMENT**

**Risque du poids excessif**

**Utiliser deux ou plus de personnes pour déplacer et installer revêtement de sol en rouleau.**

**Le non-respect de cette instruction peut causer une blessure au dos ou d'autre blessure.**

### Critères d'utilisation du revêtement de sol en rouleau

- Produit conçu pour l'utilisation dans un garage.
- Le revêtement de sol en rouleau Gladiator™ est conçu pour l'utilisation sous les véhicules, en configuration mur-à-mur ou par rouleaux individuels.
- Pour une utilisation mur-à-mur, ne pas tenir compte de la bande de jointure de 2" (5,08 cm) lors de la mesure des dimensions du plancher à recouvrir.  
**REMARQUE :** La bande de jointure d'un rouleau sera placée sous le rouleau adjacent; ceci permet de raccorder les rouleaux adjacents et d'empêcher la formation d'un espace entre les rouleaux sous l'effet des phénomènes de contraction imputables aux variations de température saisonnières.
- Le revêtement de sol en rouleau est conçu pour se conformer au sol du garage.
- Une adhésion permanente du revêtement de sol en rouleau sur la surface du plancher du garage n'est pas nécessaire ni recommandée.
- Des objets acérés ou lourds comme cric, chandelle de support ou béquille de motocyclette peuvent endommager ou perforer le revêtement de sol en rouleau. Pour permettre une meilleure distribution de la charge et pour protéger le revêtement de sol en rouleau, placer une plaque de bois, de métal ou de ciment d'épaisseur appropriée entre le revêtement de sol en rouleau et un objet lourd ou acéré.

### Préparation du sol

On doit effectuer la pose du revêtement de sol en rouleau Gladiator™ sur une surface de béton lisse, propre et sèche.

1. Enlever tous les articles présents dans la zone de pose du revêtement de sol en rouleau.
2. Nettoyer le sol à recouvrir : balayage, lavage et séchage. Utiliser de l'eau et un savon doux.  
**REMARQUE :** Laisser le sol sécher complètement.
3. Utiliser les produits recommandés appropriés pour obturer toute fissure de plus de 1/2" (1,25 cm) dans le matériau du sol.

## Pose du revêtement de sol en rouleau

Le revêtement de sol en rouleau comportera quelques ondulations lors du déroulage initial. Avec le temps, le matériau de détendra pour se conformer au sol du garage. La chaleur solaire facilite ce processus de détente du matériau. Le cas échéant, on peut d'abord dérouler le produit dans l'allée du garage pour l'exposer au soleil pendant 1 à 2 heures avant la pose dans le garage.

### Pose d'un rouleau individuel

1. Commencer au fond du garage; dérouler le revêtement de sol en rouleau - placer la surface lisse au contact du sol, et la surface texturée vers le haut.

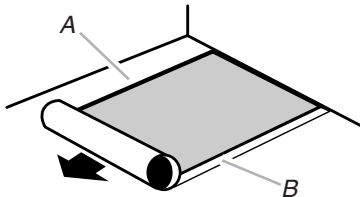

A. Rive sans bande de jointure  
B. Rive avec bande de jointure

2. Pour chaque obstacle sur la trajectoire de pose du revêtement de sol en rouleau - marches d'escalier, siphon de plancher, etc. utiliser ciseaux ou couteau utilitaire pour réaliser les découpes nécessaires.

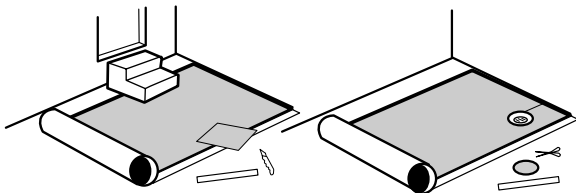

3. Le cas échéant, supprimer la bande de jointure de 2" (5,08 cm). Utiliser une règle comme guide pour découper la bande de jointure excédentaire. Voir la section "Découpage du revêtement de sol en rouleau".

### Pose mur-à-mur

#### IMPORTANT :

- Pour la plupart des garages pour deux véhicules, un revêtement mur-à-mur nécessite l'emploi de trois rouleaux du matériau.
- Mesurer les dimensions de la surface à recouvrir; tracer le périmètre de toute zone à découper.

**REMARQUE :** Fréquemment l'équerrage du plancher et des murs n'est pas parfait. Ne pas découper le revêtement de sol en rouleau avant d'avoir parfaitement mesuré les dimensions de la zone à recouvrir et vérifié l'équerrage.

- Les variations de température saisonnières font subir des effets de dilatation/contraction au revêtement de sol en rouleau. Si l'installation est exécutée par un jour de température basse, laisser un espace de 1/4" (6,35 mm) entre le revêtement de sol en rouleau et chaque mur ou plinthe pour permettre une dilatation sans déformation durant les périodes de température plus élevée.

**REMARQUE :** S'il n'est pas tenu compte de la dilatation ultérieure du revêtement de sol en rouleau lors de la pose, le revêtement de sol en rouleau pourra se déformer légèrement et se soulever au-dessus du sol lorsque la température sera plus élevée.

1. Placer la rive unie du revêtement de sol en rouleau en affleurement contre le mur arrière du garage et un mur latéral; placer la rive avec bande de jointure vers l'intérieur du garage.
2. Si des obstacles sont présents sur la trajectoire du lé (siphon de plancher, poteau de support, marches d'escalier), utiliser une règle et des ciseaux ou un couteau utilitaire pour réaliser les découpes nécessaires.

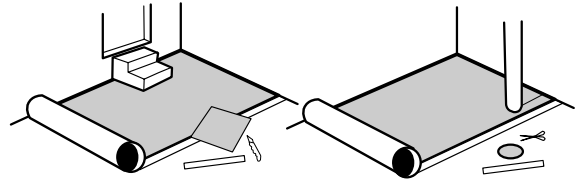

3. Dérouler le second rouleau de matériau près du premier; veiller à ce que la rive sans bande de jointure du second rouleau recouvre la bande de jointure du premier rouleau.

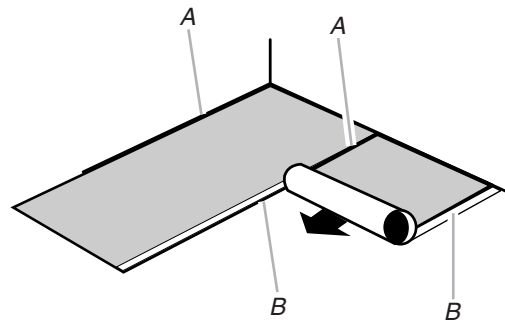

A. Rive sans bande de jointure  
B. Bande de jointure

4. Découper le second rouleau de matériau de revêtement de sol en rouleau aux dimensions appropriées.
5. Poursuivre la pose de chaque rouleau successif sur le sol pour couvrir toute la surface de plancher désirée, chaque rouleau recouvrant la bande de jointure du rouleau précédent.
6. S'il est nécessaire de couper le dernier rouleau pour placer le revêtement de sol en rouleau en affleurement contre le mur, utiliser une règle plate comme guide et effectuer la coupe de finition sur le côté de la règle orientée vers la chute.

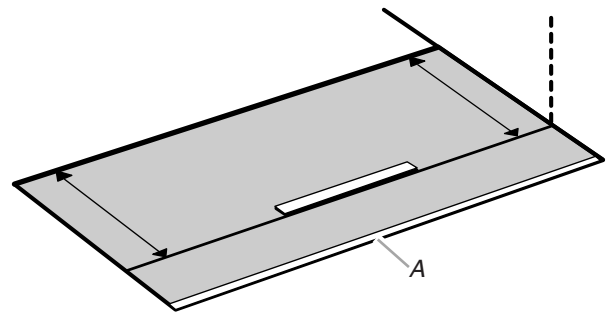

A. Chute

7. Veiller à ce que chaque bande de jointure soit recouverte par la rive sans jointure du rouleau adjacent.

## Découpage à la longueur appropriée

**IMPORTANT :** Pour une configuration de pose mur-à-mur, il peut être nécessaire de tailler d'abord le revêtement de sol en rouleau au contact des sections du mur avant adjacentes à la porte du garage avant d'abaisser la porte du garage pour marquer la ligne de découpage du revêtement de sol en rouleau à la longueur appropriée.

1. Laisser le revêtement de sol en rouleau dépasser hors du garage et abaisser la porte du garage sur le revêtement de sol en rouleau.
2. Marquer la ligne où la rive externe de la porte du garage est en contact avec le revêtement de sol en rouleau. Relever la porte du garage.

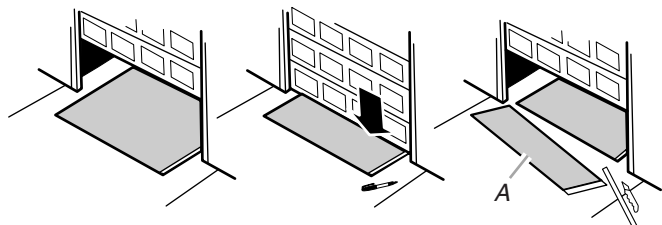

A. Chute

3. Utiliser une règle comme guide pour découper le revêtement de sol en rouleau le long de la règle, du côté de la chute.

## Assemblage des lés adjacents (option)

1. Rabattre la rive sans bande de jointure du lé adjacent - sur environ 12" (30,48 cm) - pour exposer la bande de jointure.
2. Appliquer un adhésif transparent (silicones ou latex) sur toute la longueur de la bande de jointure.

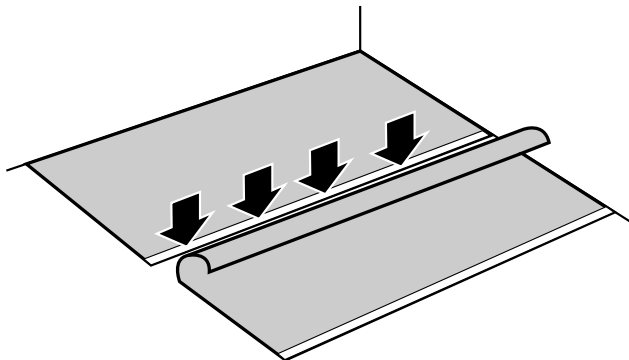

3. Repositionner la rive sans bande de jointure du lé adjacent sur l'adhésif transparent - veiller à effectuer les ajustements nécessaires pour obtenir un bon alignement des motifs de la texture et pour maximiser le contact entre les deux lés de revêtement de sol en rouleau.
4. Utiliser un rouleau à jointure ou un rouleau à pâtisserie pour aplatir la jointure entre les deux sections de revêtement de sol en rouleau; laisser l'adhésif sécher pendant une période suffisante.
5. Répéter ce processus pour chaque jointure.

## Entretien du revêtement de sol en rouleau

Un entretien adéquat du revêtement de sol en rouleau Gladiator™ lui permettra de fournir de nombreuses années de service.

### IMPORTANT :

- Balayer le sol selon le besoin pour éliminer saleté superficielle, sable, gravier et autres matériaux abrasifs susceptibles de détériorer la finition superficielle.
- Laver périodiquement le revêtement de sol en rouleau avec une solution d'eau et savon doux. Utiliser une brosse à soies souples pour éliminer les saletés et les taches.

**REMARQUE :** Le cas échéant, on peut retirer le revêtement de sol en rouleau du garage pour le nettoyer et le sécher dans l'allée.

- Il est normal que de l'humidité apparaisse entre le revêtement de sol en rouleau et le sol du garage. Le cas échéant, retirer le revêtement de sol en rouleau du garage pour laisser le sol sécher.

## Dépannage

**Taches sur le revêtement de sol en rouleau** – Le revêtement de sol en rouleau Gladiator™ résiste à la formation de taches par de nombreux produits communément utilisés dans un garage. Cependant certains produits (fluide de freinage, produits pigmentés et noir de carbone des pneus, etc.) peuvent au cours du temps former des taches indélébiles. Pour minimiser le risque de formation de taches indélébiles, éponger et essuyer la surface du revêtement de sol en rouleau après tout renversement de liquide ou autre produit.

**Ondulation/manque de planéité du revêtement de sol en rouleau** – Le revêtement de sol en rouleau comporte des ondulations, et ne peut être aplati. Les ondulations disparaissent généralement avec le temps. À mesure que le matériau de revêtement de sol en rouleau se détend, il se conformera au sol du garage. La chaleur solaire facilite ce processus de détente du matériau. Le cas échéant, dérouler le revêtement de sol en rouleau dans l'allée du garage pour l'exposer au soleil pendant 1 à 2 heures.

**Forte odeur de matière plastique dans le garage, initialement** – Le revêtement de sol en rouleau est fait d'un composé de PVC; il est normal qu'on perçoive une odeur de matière plastique immédiatement après l'installation. Ouvrir la porte et les fenêtres du garage pour faciliter la circulation de l'air dans le garage et l'élimination de cette odeur.

**Formation d'ondulations près des murs et plinthes** – Le matériau du revêtement de sol en rouleau subit des effets de dilatation/contraction sous l'action des variations de température saisonnières. Si l'installation est exécutée par un jour de température basse, laisser un espace de 1/4" (6,35 mm) entre le revêtement de sol en rouleau et chaque mur ou plinthe pour permettre une dilatation sans déformation durant les périodes de température plus élevée.

# GARANTIE DU REVÊTEMENT DE SOL EN ROULEAU GLADIATOR™ GARAGEWORKS PAR WHIRLPOOL CORPORATION

## GARANTIE LIMITÉE DE DIX ANS

Pendant dix ans à compter de la date d'achat, lorsque cet appareil a été installé et est utilisé et entretenu conformément aux instructions fournies avec le produit, Gladiator™ GarageWorks remplacera le produit ou les pièces défectueux pour corriger les vices de matériaux ou de fabrication.

### Gladiator™ GarageWorks ne paiera pas pour :

1. Les appels de service pour rectifier l'installation de tout produit Gladiator™ GarageWorks ou pour expliquer comment l'utiliser ou l'installer.
2. Les dommages causés par une manipulation ou une expédition des produits incorrecte, ou les produits endommagés par accident, abus, mésusage, incendie, inondation, installation incorrecte, actes de Dieu, négligence, corrosion, modification ou mauvaise manipulation.
3. Les frais d'expédition ou de transport pour livrer des produits de rechange ou retourner des produits défectueux.
4. Des réparations ou des remplacements lorsque le produit est utilisé autrement que dans une utilisation normale, unifamiliale, comme dans un environnement commercial, ou manipulé d'une façon non conforme aux instructions d'installation fournies avec le produit.
5. Les défauts d'apparence, notamment les taches ou décolorations, n'affectant pas la fonctionnalité ou la résistance structurale du produit.
6. Le produit de rechange pour les produits Gladiator™ GarageWorks qui sont utilisés en dehors des États-Unis ou du Canada.
7. Au Canada, les frais de déplacement ou de transport pour les clients qui habitent dans des régions éloignées.
8. Tous les frais de main-d'œuvre encourus au cours de la période de garantie limitée.
9. Les détériorations de la surface imputables à une interaction chimique.
10. Les dommages provoqués par la fixation permanente par adhésif du matériau sur la surface du plancher existant du garage.
11. Les dommages imputables au fait que lors de l'installation, la surface texturée du revêtement de sol en rouleau n'a pas été orientée vers le haut.
12. Les dommages imputables à une utilisation impropre, ceci incluant sans limitation, les brûlures, coupures, éraflures, frottements, perforations et indentations.
13. Les dommages imputables à la moisissure, au mildiou, aux champignons ou aux bactéries.
14. Les dommages imputables à l'exposition prolongée au rayonnement solaire direct.
15. Les dommages imputables à un excès d'humidité, alcalinité ou pression hydrostatique provenant du substrat du plancher.

### GLADIATOR™ GARAGEWORKS N'ASSUME AUCUNE RESPONSABILITÉ POUR LES DOMMAGES FORTUITS OU INDIRECTS

Certains États ou certaines provinces ne permettent pas l'exclusion ou la limitation des dommages fortuits ou indirects de sorte que cette exclusion ou limitation peut ne pas être applicable dans votre cas. Cette garantie vous donne des droits légaux spécifiques, et vous pourriez aussi avoir d'autres droits qui peuvent varier d'un État à l'autre ou d'une province à l'autre.

**À l'extérieur du Canada et des 50 États des États-Unis, cette garantie ne s'applique pas. Contacter votre marchand Gladiator™ GarageWorks autorisé pour déterminer si une autre garantie s'applique.**

**Si vous avez besoin d'un service, appelez le centre d'assistance à la clientèle de Gladiator™ GarageWorks au 1-866-342-4089 (sans frais), de n'importe où aux É.-U. Au Canada, contactez votre compagnie de service désignée par Whirlpool Canada Inc. ou composez le 1-800-807-6777.**

Aux États-Unis, Gladiator™ GarageWorks correspond à Whirlpool Corporation, Benton Harbor, Michigan 49022. Au Canada, Gladiator™ GarageWorks correspond à Whirlpool Canada Inc., Mississauga, ON L5N 3A7.

2/03

**Conserver votre reçu de vente pour référence ultérieure. Pour le service sous garantie, vous devez présenter un document prouvant la date d'achat ou d'installation.**

Inscrire le code dateur trouvé sur le revers du revêtement de sol en rouleau pour vous aider à obtenir l'assistance ou le service en cas de besoin.

Nom du marchand \_\_\_\_\_

Adresse \_\_\_\_\_

Numéro de téléphone \_\_\_\_\_

Code dateur \_\_\_\_\_

Date d'achat \_\_\_\_\_

2253783

© 2004 Whirlpool Corporation.

All rights reserved.

Todos los derechos reservados. © Marca registrada/TM Marca de comercio de Whirlpool, U.S.A., usada bajo licencia de Whirlpool Canada Inc. en Canadá

Tous droits réservés.

© Marque déposée/TM Marque de commerce de Whirlpool, U.S.A., Emploi licencié par Whirlpool Canada Inc. au Canada

4/04

Printed in U.S.A.

Impreso en EE.UU.

Imprimé aux É.-U.