



THE OUTDOOR REFRIGERATED DRAWER

Use and Care and Installation Guide



MODELS:
RF24-D



A MESSAGE TO OUR CUSTOMERS

Thank you for selecting this DCS Outdoor Refrigerated Drawer. Because of these appliances' unique features we have developed this Use and Care and Installation Guide. It contains valuable information on how to properly install, operate and maintain your new appliance for years of safe and enjoyable operation.

To help serve you better, please **fill out and submit your Ownership Registration by visiting our website at www.dcsappliances.com** and selecting "Customer Service" on the home page and then select "Ownership Registration" or submit the enclosed Ownership Registration Card to the address below. In addition, keep this guide handy, as it will help answer questions that may arise as you use your new appliance.

For your convenience, product questions can be answered by a DCS Customer Care Representative at 1-888-281-5698, email: support@dcsappliances.com, or by mail:

Fisher & Paykel Appliances, Inc.
Attention: DCS Customer Care
5900 Skylab Road
Huntington Beach, CA 92647

NOTE: Please write the Model and Serial Number on this page for references (the serial plate is located on the upper left side, inner wall).

MODEL NUMBER _____

SERIAL NUMBER _____



Note to Customer:

This merchandise was carefully packed and thoroughly inspected before leaving our plant. Responsibility for its safe delivery was assumed by the carrier upon acceptance of the shipment. As directed on the side of your packing carton, claims for loss or damage sustained in transit must be made on the carrier as follows:

- A) Exterior Damage: Make thorough damage notation on your delivery receipt and have driver acknowledge by signature and date. Send a written request asking for an inspection report from carrier. Include the name of carrier representative and the date the inspection was requested. Retain inspection report and receipt for filing of a claim.*
- B) Concealed Damage: This must be reported to carrier within fifteen days. Obtain inspection report from the carrier. Retain the inspection report for filing of the claim. DO NOT RETURN DAMAGED MERCHANDISE TO MANUFACTURER -- FILE THE CLAIM WITH THE CARRIER. Retain all packing material for possible inspection.*

PLEASE RETAIN THIS MANUAL FOR FUTURE REFERENCE.

TABLE OF CONTENTS

SAFETY PRACTICES AND PRECAUTIONS	3
INSTALLATION - ESSENTIAL REQUIREMENTS	4
INSTALLATION	
Electrical connection	5
How to install your outdoor refrigerated drawer	6
Anti-tip installation instructions	7
USING THE REFRIGERATED DRAWER	
Startup	9
Set temperature	9
Set controls	9
Adjust temperature control	9
Interior light	9
Warning alarm	9
Door ajar alarm	9
High and low temperature	9
Power failure	10
Reset alarm	10
Holiday mode	10
Defrosting instructions	10
MOVING OR STORING YOUR REFRIGERATED DRAWER	11
CARE AND MAINTENANCE	
Replace interior light bulb	12
Things to remember	12
Energy saving tips	12
How to clean and maintain your unit	13
TROUBLESHOOTING	14
SERVICE	15
WARRANTY	16-17

SAFETY PRACTICES & PRECAUTIONS

To reduce the risk of fire, electric shock, or injury to persons read these SAFETY PRACTICES AND PRECAUTIONS before installing or operating this appliance. Use this appliance only for its intended purpose as described in this Use and Care and Installation Guide.



WARNING

When using this appliance always exercise basic safety precautions including the following:

DANGER!

- This appliance is not intended for use by young children or infirm persons without supervision. Young children should be supervised to ensure they do not play with the appliance.
- Risk of child entrapment. Before you throw away your old refrigerated drawer:
 1. Take off the doors.
 2. Leave the shelves in place so that children may not easily climb inside.

ELECTRICAL

- This appliance must be properly installed in accordance with the installation instruction before it is used.
- Never unplug your refrigerated drawer by pulling on the power cord. Always grip the plug firmly and pull straight out from the outlet.
- Repair or replace immediately all electric service cords that have become frayed or otherwise damaged. Do not use a cord that shows cracks or abrasion along its length or at either the plug or appliance end. If the power supply cord is damaged, it must only be replaced by your Fisher & Paykel Appliances Authorized Service Center because special purpose tools are required.
- Unplug your refrigerated drawer before cleaning, or replacing the light bulb.

STORING FOOD AND DRINKS

- Never store volatile or flammable materials in your refrigerated drawer as they may explode.
- Never freeze liquids in glass containers. Liquid expands during freezing which may cause the container to explode.
- Do not consume food if it is too cold. Food removed from the freezer compartment may be cold enough to cause damage when brought into contact with bare skin, e.g. frozen ice cubes.

POWER FAILURE – FOOD SAFETY

- Do not refreeze foods that have thawed completely. Follow the recommendations below if you discover food that has thawed:
 1. **Ice crystals still visible** – food may be refrozen but should be stored for a shorter period than recommended.
 2. **Thawed but refrigerator cold** – refreezing generally not recommended. Fruits and some cooked food can be refrozen but use as soon as possible.
 - Meat, fish, poultry** – use immediately or cook, then refreeze.
 - Vegetables** – discard as they usually go limp and soggy.
 3. **Thawed but warmer than 4°C/40°F** – red meat can be cooked immediately to well done and refrozen but use as soon as possible. Discard all other frozen foods.
- Do not refreeze frozen foods that have thawed completely. The food may be dangerous to eat.

CLEANING

- Many commercially available cleaning products contain solvents which may attack plastic components of your refrigerated drawer and cause them to crack. Please refer to the Care and Maintenance section of this booklet for further advice (see pages 11-12).

DISPOSAL

- Extreme care must be taken when disposing of your old appliance to avoid hazards. The refrigerant gas must be safely removed.
- Your Fisher & Paykel Appliances Authorized Service Center will be able to give advice on environmentally friendly methods of disposing of your old refrigerated drawer.

INSTALLATION – ESSENTIAL REQUIREMENTS

POWER

- The appliance must be installed so the power plug is accessible.
- To ensure that the appliance is not accidentally switched off, connect your refrigerated drawer to its own power point. Do not plug in any other appliance at this power point or use extension cords, or double adapters, as the combined weight of both power cords can pull the double adapter from a wall outlet socket.
- For power requirements, refer to the information on the serial plate located at the upper left side, inner wall when the door is open.
- It is essential that the appliance be properly grounded (earthed) with a three prong receptacle. Never cut or break off the grounding prong to fit a two-prong outlet.

SELECT LOCATION

- The proper location will ensure peak performance of your appliance. Choose a location where the unit will be out of direct sunlight, away from heat sources and moisture.
- Units with fan cooled condensers can be built into an under counter cabinet or freestanding.
- Your refrigerated drawer should be operated in a properly ventilated area with ambient temperatures not to exceed below 40 degrees and above 100 degrees Fahrenheit.
- Installation should be such that the unit can be moved for servicing if necessary.

CABINET CLEARANCE

- Ventilation is required from the bottom front section of the unit. Keep this area open and clear of any obstructions.
- The adjacent cabinets and counter top can be built around the unit as long as no top trim or counter top is installed lower than the top of the upper drawer.

STABILITY

- It is important that all four corners of the refrigerated drawer base are supported firmly on a solid level surface to eliminate any cabinet movement.
- Installing the appliance on a soft or uneven or unlevel floor may result in twisting of the cabinet and poor sealing of the doors. If the doors do not seal properly, warm air will enter the food storage areas causing the temperature to increase, resulting in food spoilage and food loss.
- Position your refrigerated drawer. Turn front leveling legs clockwise (Fig. 01) to lower the front leveling leg. Raise the front of the appliance until it is stable and level.
- The front leveling legs should take the majority of the weight of the cabinet and the cabinet should be stable, i.e. cabinet should not rock or wobble.

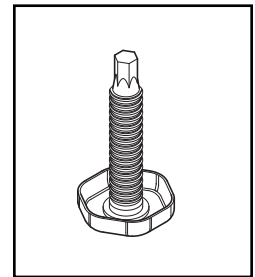

Fig. 01 Leveling Leg

WARNING

A free standing refrigerated drawer must have an anti-tip device installed for safety.

- See anti- tip bracket installations (page 7 and 8).

BEFORE PLACING FOOD IN THE FRESH FOOD COMPARTMENTS

- Remove all packaging. Ensure that all transit tape is removed from the refrigerated drawer.
- Clean the inside of the appliance with warm water and a little liquid detergent to remove manufacturing and transportation dust.
- Allow the refrigerated drawer to run empty for 2 - 3 hours to allow each compartment to cool to the appropriate temperature.
- The appliance may have an odor on its initial operation, but this will go away when the refrigerated drawers have cooled sufficiently.

INSTALLATION

HOW TO INSTALL YOUR OUTDOOR REFRIGERATED DRAWER

ELECTRICAL CONNECTION:

Check serial plate for correct power supply. Use only electrical power supply as specified on your appliance serial nameplate. **Do not use an extension cord!**

WARNING!

Do not splash or spray water from a hose onto the refrigerated drawer! Doing so may cause an electrical shock, which may result in severe injury or death.

GROUNDING METHOD

This product is factory equipped with a power supply cord that has a three-pronged grounded plug. It must be plugged into a mating grounding type receptacle in accordance with the National Electrical Code and applicable local codes and ordinances. If the circuit does not have a grounding type receptacle, it is the responsibility and obligation of the customer to exchange the existing receptacle in accordance with the National Electrical Code and applicable local codes and ordinances. The third ground prong should not, under any circumstances, be cut or removed. All UL listed refrigerated products are equipped with this type of plug.

A ground fault circuit interrupter (GFI) electrical receptacle is to be used to supply electrical power to the refrigerated drawer for outdoor applications. Contact an electrician if you need to install one to supply electrical power to your outdoor refrigerated drawer.

POWER REQUIREMENTS:

24" Outdoor Refrigerated Drawer

- 120V 60Hz
- 1800 watt
- 3 wire outlet
- 15 amp circuit

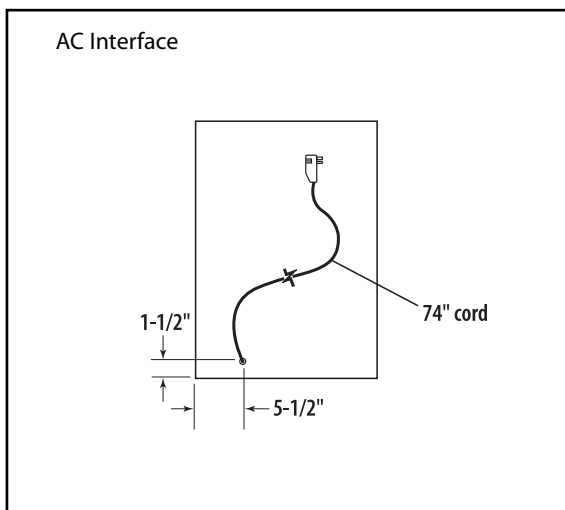

Fig. 02

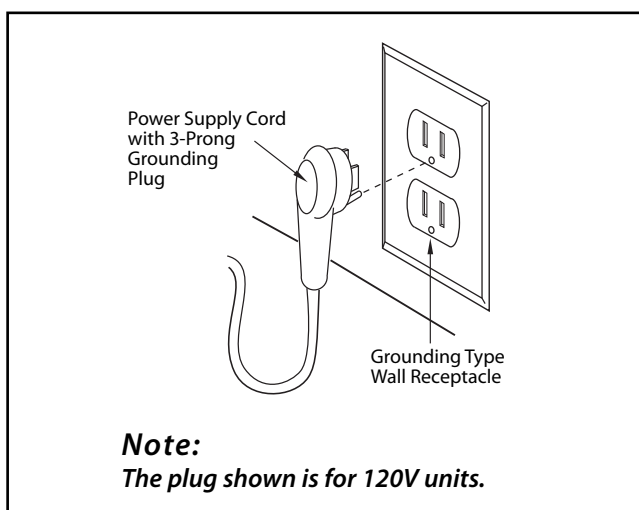

Fig. 03

INSTALLATION

HOW TO INSTALL YOUR OUTDOOR REFRIGERATED DRAWER

SELECT LOCATION:

The proper location will ensure peak performance of your appliance. Choose a location where the unit will be out of direct sunlight, away from heat sources and moisture. Units with fan cooled condensers can be built in. Unit should be operated in a properly ventilated area with ambient temperatures above 40 degrees and below 100 degrees Fahrenheit.

Installation should be such that the cabinet can be moved for servicing if necessary.

CABINET CLEARANCE

- Ventilation is required from the bottom front section of the unit. Keep this area open and clear of any obstructions.
- The adjacent cabinets and counter top can be built around the unit as long as no top trim or counter top is installed lower than the top of the upper drawer. See Fig. 04a.

SIDE TRIM INSTALLATION:

Prior to installation, align trim with the refrigerated drawer height and mark the screw hole locations. Attach side trim to the inner side of the cabinet so that the trim faces outward (away from the appliance's door) and fasten with appropriate screws suitable for the type of cabinet material (Fig. 05).

INSTALLING DRAWERS

- Place the unit in front of the counter opening. Make sure that the floor is protected when sliding the drawer unit into place.
- Determine the minimum height of the counter top opening (Fig. 04a).
- Lower the front and rear leveling legs (Fig. 04a) so the top of the drawer cabinet is 1/8" lower in the back of the cabinet and 1/2" lower in the front of the cabinet than the counter top opening.
- Make the electrical connection by plugging the unit into the power outlet and locating the power cord so it will not be damaged when the refrigerated drawer is installed.
- Slide the refrigerated drawer into cabinet location and adjust the front legs until the unit is level and there is the same amount of load on each leg.

24" Outdoor Refrigerated Drawers

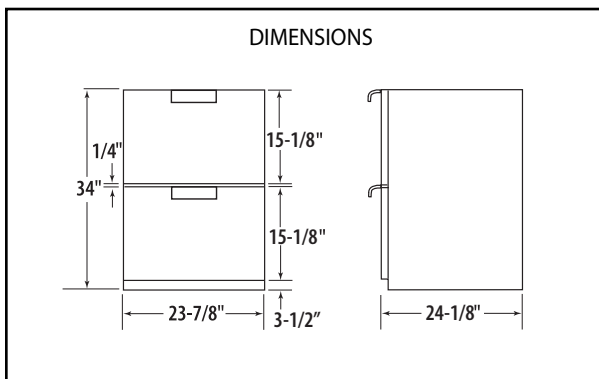

Fig. 04

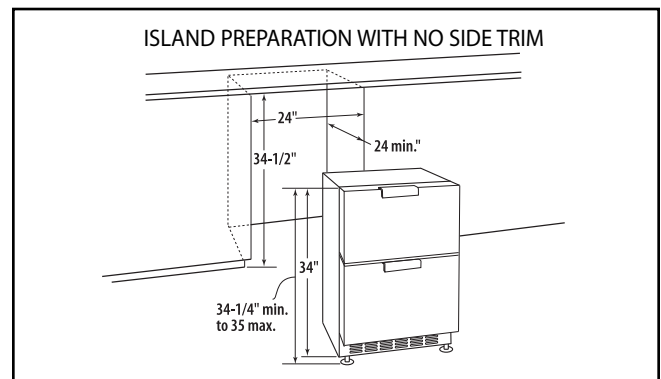

Fig. 04a

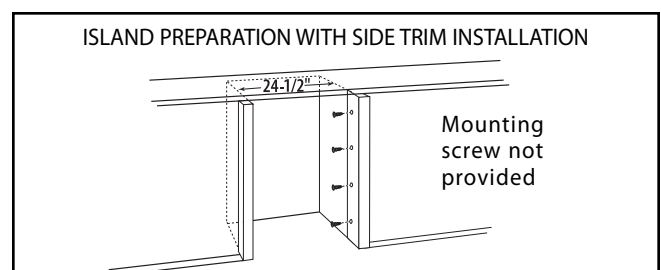

Fig. 05

INSTALLATION

ANTI-TIP INSTALLATION INSTRUCTIONS

A free standing refrigerated drawer must have an anti-tip device installed as per these instructions. If the drawer is removed from its location for any reason, make sure that the device is properly engaged when you push the drawer back into the original location. If device is not properly engaged, there is a risk of the drawer tipping over, causing property or personal injury if you or a child stand, sit, or lean on an open drawer.

FLOOR MOUNT INSTALLATION

The anti-tip bracket can be located on the floor in the left or right rear corner of the refrigerated drawer as shown in Figure 06.

Step by step instructions for locating the position of the bracket:

1. Decide where you want to place the Drawer. Make a temporary line on the floor in line with the drawer face, "A" as shown in Figure 06.
2. At the center point where the drawer will be, draw a center line "B" (Fig. 06) perpendicular to line "A" to the rear of the unit. Make a mark on line "B" 24-1/2 inches from line "A".
3. Then make another perpendicular line "C" at this mark. Make a mark on line "C" 11-1/2 inches from line "B" either right or left.
4. At this mark, drill 1/8" diameter pilot hole in the floor.
5. Fasten the bracket to the floor thru the slotted hole (see Fig. 07) using the appropriate fasteners for the type of floor.
6. Position the unit so that the leveling leg engages into the anti-tip bracket (Fig. 07).
7. Check for proper installation of the drawer and anti-tip device by grasping the back of the unit and carefully attempting to tilt the drawer forward.

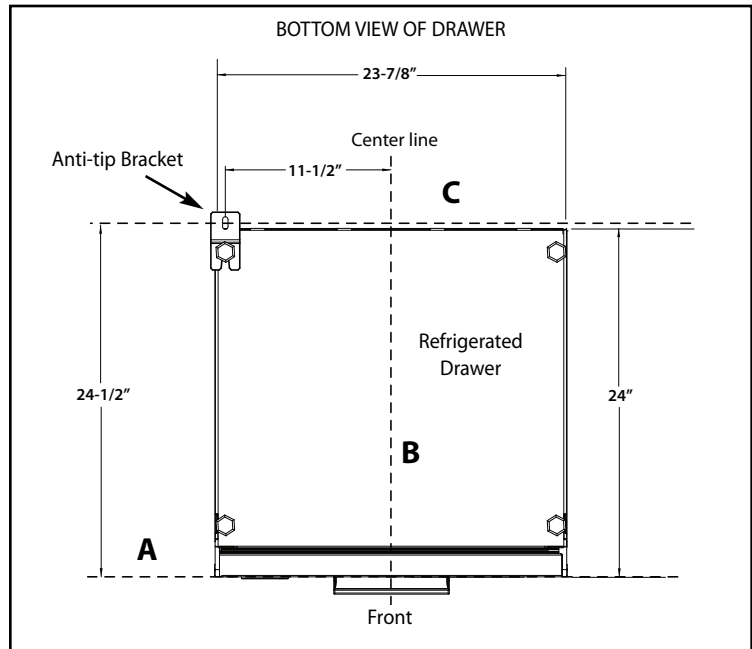
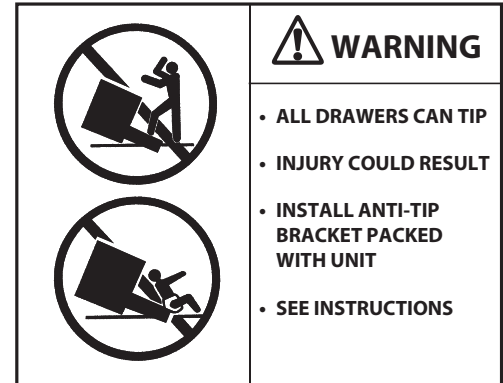

Fig. 06

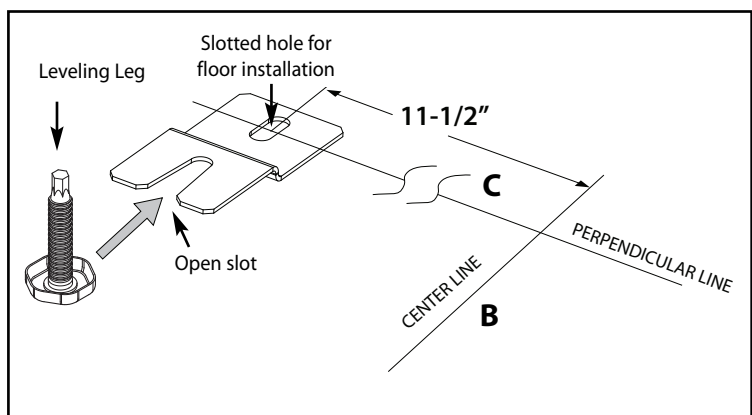

Fig. 07

INSTALLATION

ANTI-TIP INSTALLATION INSTRUCTIONS

WALL MOUNT

1. Remove the bracket from its original shipping position on the back of the unit (Fig. 08 and 09).
2. Reattach the bracket to the back of the unit using the existing screws from the unit's back panel (Fig 10).
3. Push the unit against the wall so the bracket is flush with the wall adjacent to the back panel.
4. Using a pencil and the bracket as a template, trace the bracket on the wall, making sure 2 of the screw holes are aligned with a stud in the wall.
5. Pull the unit away from the wall.
6. Remove the screws that connect the upper and lower sections of the Anti-Tip Bracket. Mount the lower section of the bracket that is not attached to the unit to the wall where you had marked and drilled pilot holes in the wall/wall stud for mounting. Attach the lower bracket to wall.
7. Push the unit back against the wall and align the upper section with the lower section of the Anti-Tip Bracket such that you can refasten the original screws that secure the upper and lower sections of the Anti-Tip Bracket (Fig. 11). Your installation is now complete.

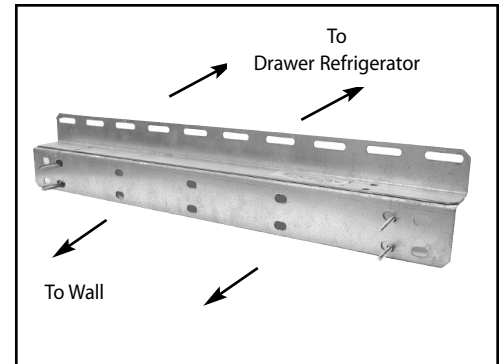

Fig. 08



Fig. 09

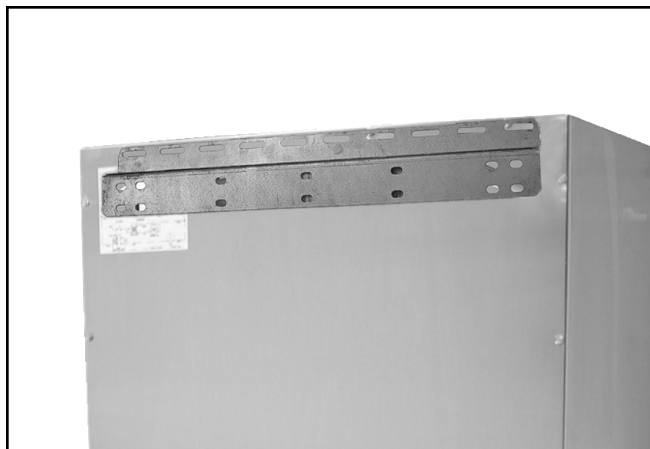

Fig. 10

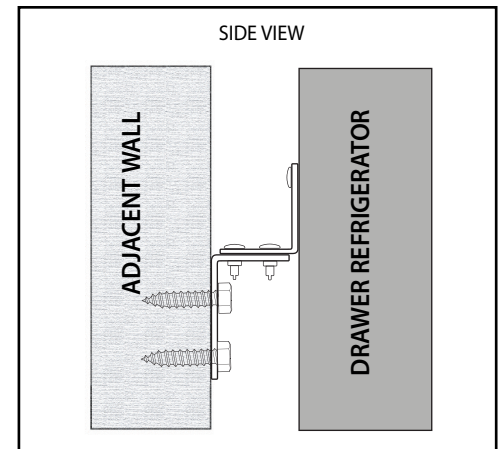

Fig. 11

USING THE REFRIGERATED DRAWER

START YOUR APPLIANCE

Your appliance will start upon initial plug-in. The LED will flash amber upon initial plug-in due to your unit being powered-on at the factory to verify performance and then powered-off. The Fault System has sensors to inform you that a power outage has occurred when you initially power-up your appliance. This is normal and pressing the "ON/OFF" button will reset this alarm function.

If your appliance's control has been shut-off, i.e., unit plugged in, interior lights operate, display blank, unit must be turned on. To turn on your appliance, push and hold for 5 seconds the "ON/OFF" button located on the display panel (see Fig. 12).

Once products are loaded, allow at least 24 hours for the unit to stabilize before making any adjustments to the initial setting.

SET YOUR TEMPERATURE MODE

This product can display either Fahrenheit or Celsius. To do so, press the "°F/C" button on the display panel.

SET THE CONTROLS

The available temperature range of the unit is from 33 to 47 degrees F. The temperature set point is initially set in the factory at 38 degrees F. The temperature set point can be lowered or raised by first pushing the "SET" button on the display pad. A "SET" icon will be displayed. Pushing either the "WARMER" or "COOLER" buttons located on the display pad will raise or lower the set temperature by one degree F or C (depending on your setting)(Fig. 12). As with any refrigeration product, there is a slight temperature variance at different locations within the cabinet.

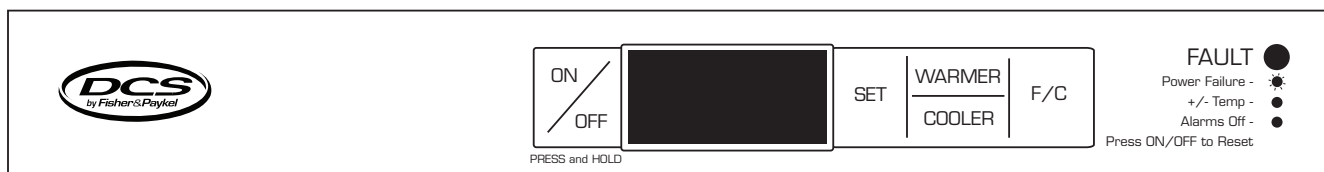

Fig. 12

ADJUSTABLE TEMPERATURE CONTROL

The temperature control is fully adjustable from 33 to 47 degrees F. The range allows flexibility of temperature preferences and provides the ideal storing and serving temperatures.

INTERIOR LIGHT

The upper and lower interior lights make it easy to view your food and beverages. The light will always come on when either drawer is opened in normal mode.

WARNING ALARMS

Your refrigerated drawers have been fitted with a "Fault" refrigeration monitor system. This will let you know if your drawers are not functioning properly for optimum food and beverage storage.

DOOR AJAR ALARM

If the door has been left open for over 5 minutes, the alarm will sound and the LED will flash green. This will stop as soon as the door is closed.

HIGH AND LOW TEMPERATURE

If your unit reaches temperatures outside normal operating temperatures for your set point for approximately one hour, an alarm will sound and the LED will flash red. This will warn you that your contents have seen temperatures that may not be conducive for long-term storage.

USING THE REFRIGERATED DRAWER

POWER FAILURE

If your unit experiences a power failure, the LED will flash amber until the alarm is reset.

RESET ALARMS

Press the "ON/OFF" button for approximately one second. This will reset all audible and display alarms.

HOLIDAY MODE

Your refrigerated drawers are equipped with a Holiday Mode feature. By activating this mode, you will be disabling all displays, audible alarms and lights. The system will be overridden with a random control. To activate the Holiday Mode, press and hold the "SET" button while pressing the "°F/C" button 7 times within 7 seconds. To disable the Holiday Mode, repeat the process. The Holiday Mode will deactivate after 36 hours.

DEFROSTING INSTRUCTIONS (IF NEEDED)

Never use a scraper or any tool that might scratch or pierce the cooling plate. Follow these steps whenever 1/4 inch or more of frost accumulates;

1. Disconnect the power cord and set the cold control knob to "OFF" position.
2. Remove contents.
3. Place pans of hot water on the shelf under cooling plate if you wish to speed up defrosting.

Note:

Place a clean cloth under the hot pan of water to protect the glass shelf from breaking.

4. Wipe out the interior and replace contents.
5. Connect power cord to outlet.
6. Set temperature control to desired level.

AUTOMATIC DEFROST

The models automatically defrost their cooling plate during each compressor off cycle. No manual defrosting is required.

HELP PREVENT TRAGEDIES. . .

Each year children die because they climb inside a discarded refrigeration product, get trapped inside and suffocate. Take precautions to prevent such tragedies by removing the door, taping or chaining it shut before discarding.

MOVING OR STORING YOUR REFRIGERATED DRAWER

If your refrigerated drawer is turned off for any reason, wait 10 minutes before turning it back on. This will allow the refrigeration system pressures to equalize before restarting.

MOVING YOUR REFRIGERATED DRAWER

- Turn off the appliance and unplug from the power point. Remove all food.
- Retract the adjustable feet in as far as they will turn (see page 4, Stability).
- Ease the refrigerated drawer out of its position. Tuck the power cord away and tape the drawers closed. Tape the storage containers in place. If the cabinet needs to be placed at an angle or laid down, carefully lay it on its side (the right hand side when viewed from the front).
- Always transport in its upright position only.
- Relocate and install. If the appliance has been left on its side for any length of time, leave it standing upright for at least 12 hours before turning on.

STORING YOUR REFRIGERATED DRAWER

- When storing your cleaned appliance, leave the drawers open. This allows air to circulate and prevents the build up of bacteria and molds.
- Before using again, clean well using a mixture of warm water and baking soda (add 1 teaspoon of baking soda to each 1 pint [500 ml] of water). Rinse with clean water.

VACATION TIME

- We recommend you leave your refrigerated drawer protected from all weather and operating while you are on vacation. It will prevent mold and odors from building up.

CAUTION!

Never transport a refrigerated drawer on it back or side for any distance. This may damage the cooling components.

CARE AND MAINTENANCE

LIGHT REPLACEMENT

For light replacement, contact DCS Customer Care at (888) 281-5698.

THINGS TO REMEMBER. . .

1. Allow 24 hours for your refrigerator to reach a new temperature setting.
2. The motor will start and stop often. It must do this to maintain the temperature you select.
3. Keep your refrigerator reasonably level.
4. Unplug the refrigerator before working on anything with the electrical system.
5. Exercise caution when sweeping, vacuuming, or mopping near the front of the unit. Damage to the grill and/or the light fixture switch can occur.
6. For all cleaning of the refrigerator interior, mix 2 tablespoons baking soda with 1 quart warm water or use mild soap. Do not use strong cleaners or scouring powder or pads.
7. Keep your refrigerator out of direct sunlight.
8. Do not splash or spray water on or under the refrigerator.
9. Clean your refrigerator's condenser periodically to maintain proper cooling performance.

ENERGY SAVING TIPS

1. Reduce door openings.
2. Close the door as soon as you can.
3. Keep the coils on bottom of the refrigerator clean.
4. Adjust the temperature control to a warmer setting when practical.
5. Don't put hot foods in the refrigerator.
6. Keep unit away from the stove or other heat sources.

CARE AND MAINTENANCE

HOW TO CLEAN AND MAINTAIN YOUR UNIT

Condenser

The condenser coil under the cabinet for forced air units does require frequent cleaning. Satisfactory cooling depends on adequate ventilation over the condenser coil. Be sure that nothing obstructs the air flow openings in the lower front of the cabinet. At least once or twice a year brush or vacuum lint and dirt from the condenser coil for efficient performance by unscrewing the grill on the bottom front of the cabinet.

Cabinet

The stainless steel cabinet can be washed with mild soap and water and thoroughly rinsed with clear water. Never use abrasive scouring powders.

Interior

It is important to keep the interior of the refrigerated drawers clean to help prevent food from becoming contaminated during storage. The amount and types of food stored determines how often cleaning should be carried out (ideally once every 1 or 2 weeks) in the refrigerator. Remove the drawer from the unit. Begin by pulling out the drawer. Locate the drawer lock which can be found on the outside of the cabinet slide (Fig. 13). Push the back of the drawer lock forward and then down, releasing the drawer from the cabinet slide (Fig. 13). Repeat this on the opposite side of the drawer. Lift the drawer up from the slides at 90° to fully extricate the drawer from the cabinet (Fig. 14). Wash interior compartment with mild soap and water. Wipe over the interior surfaces with warm water and detergent or baking soda dissolved in warm water (add 1 teaspoon of baking soda to each 1 pint [500 ml] of water). Do not use an abrasive powder, solvent, polish cleaner, abrasive cloths, highly perfumed, strong smelling cleaners or undiluted detergent on any part of the refrigerator. Rinse with clean water. To help remove "old stale refrigerator" smells, add a few drops of vanilla essence or vinegar to the water before cleaning.

Reinstall the drawer by extending the inner slides out, carefully aligning and engaging the ends of the drawer slides. Slide the drawer inward until the drawer is secure. Close and open the drawer to assure it is properly latched.

Exterior – Stainless Exterior Door

It is important when cleaning the exterior door surface of your refrigerated drawers, to only use liquid dishwashing detergent, dissolved in warm water. Dry the door with a clean, lint-free cloth. The use of any abrasive or stainless steel cleaners and solvents will damage the door surface.

Other Exterior Surfaces and Door Gasket

Clean all other exterior surfaces with warm water and detergent. If necessary, clean the magnetic door gasket with an old toothbrush, warm water and detergent.

Important Note:

Many commercially available cleaning products contain solvents that may attack the plastic components of your refrigerator and cause them to crack. It is important to use only warm water and a small amount of liquid dishwashing detergent on any plastic components inside and outside your refrigerator. Avoid using anti-bacterial cleaning products on either the interior or exterior of the cabinet as they may cause rusting of metal components and cracking of plastic components.

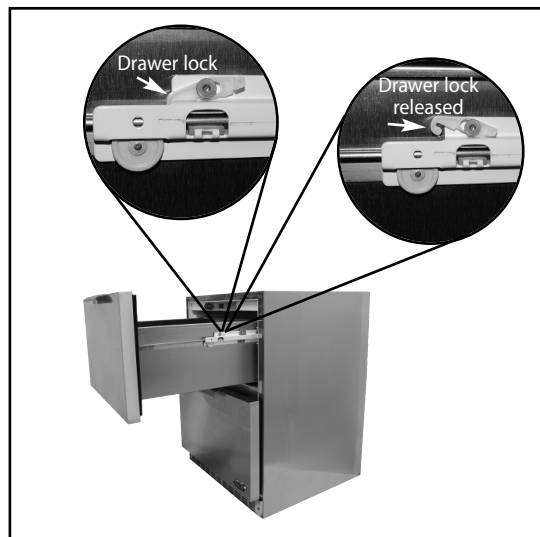

Fig. 13

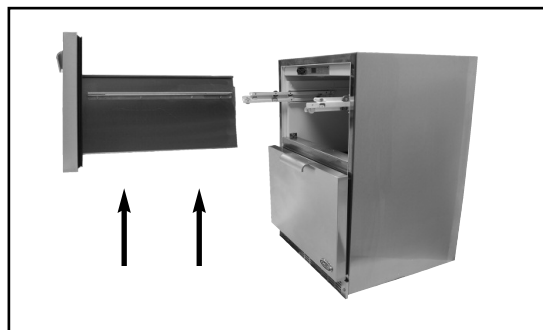

Fig. 14

TROUBLESHOOTING

PROBLEM	POSSIBLE CAUSE/SOLUTIONS
Odor in cabinet	Interior needs cleaning
Noisy operation	Cabinet not level
	Fan blade damaged/ call for service
Cabinet vibrates	Cabinet not level
	Fan blade damaged/ call for service
Cabinet light not working	Call for service
Appliance will not run	Temperature control turned to "OFF"
	Line cord not plugged in
	No power at electrical outlet
	House fuse blown
Appliance runs too long	Prolonged door openings
	Control set too cold
	Condenser needs cleaning
Moisture collects inside	Too many door openings
	Prolonged door openings
	Hot, humid weather increases condensation
	Control improperly set
Moisture collects on outside surface	Hot, humid weather increases condensation. As humidity decreases, moisture will disappear.
	Control improperly set
Interior too hot/too cold	Control improperly set
	Faulty thermometer
	Condenser needs cleaning
	Air leaking into unit
Fault System activated	See "Warning Alarms" on page 9
	See "Fault 'Basic' Function Quick Reference" sheet
	Temperature alarm may occur after user selected temperature set-point changes in excess of 10° F or during heavy usage conditions. This is normal and not a fault of the appliance. The Fault System is monitoring the duration of large swings in temperature to protect your contents, and may alert you to this event. See "Reset Alarms" section on page 10.

SERVICE

HOW TO OBTAIN SERVICE:

For warranty service, please contact your local service provider or DCS Customer Care at (888) 281-5698. Before you call, please have the following information ready:

- Model Number (the serial plate is located on the upper left side, inner wall).
- Serial Number (the serial plate is located on the upper left side, inner wall).
- Date of installation
- A brief description of the problem

Your satisfaction is of the utmost importance to us. If a problem cannot be resolved to your satisfaction, please write or email us at:

Write:

Fisher & Paykel Appliances, Inc.
Attention: DCS Customer Care
5900 Skylab Road
Huntington Beach, CA 92647

Email: support@dcsappliances.com

BEFORE YOU CALL FOR SERVICE:

Check troubleshooting on page 14.

WARRANTY

LIMITED WARRANTY

When you purchase any new DCS Refrigeration Product, you automatically receive a One Year Limited Warranty covering parts and labor for servicing within the 48 mainland United States, Hawaii, Washington, D.C. and Canada. In Alaska the Limited Warranty is the same except that you must pay to ship the Product to the service shop or for the service technician's travel to your home. Products for use in Canada must be purchased through the authorized Canadian distribution channel to ensure regulatory compliance.

You receive an additional Four Year Limited Warranty (for a total of Five Years) covering parts for the sealed refrigeration system (compressor, evaporator, condenser, filter dryer, and connecting tubing) within the 48 mainland United States, Hawaii, Washington, D.C. and Canada. In Alaska, the Limited Warranty for the sealed refrigeration system is the same except that you must pay to ship the Product to the service shop or the service technician's travel to your home.

FISHER & PAYKEL UNDERTAKES TO:

Repair without cost to the owner either for material or labor any part of the Product, the serial number of which appears on the Product, which is found to be defective. In Alaska, you must pay to ship the Product to the service shop or for the service technician's travel to your home.

If we are unable to repair a defective part of the Product after a reasonable number of attempts, at our option we may replace the part or the Product, or we may provide you a full refund of the purchase price of the Product (not including installation or other charges).

This warranty extends to the original purchaser and any succeeding owner of the Product for products purchased for ordinary single-family home use.

All service under this Limited Warranty shall be provided by Fisher & Paykel Appliances Inc. or its Authorized DCS Service Agent during normal business hours.

LIMITED WARRANTY

How Long Does this Limited Warranty Last?

Our liability under this Limited Warranty expires One Year from the date of purchase of the Product by the first consumer.

Our liability for repair of defects in any sealed refrigeration system (compressor, evaporator, condenser, filter dryer, and connecting tubing) extends an additional Four Years, for a total of Five Years from the date of purchase of the Product by the first consumer.

Our liability under any implied warranties, including the implied warranty of merchantability (an unwritten warranty that the Product is fit for ordinary use) also expires One Year (or such longer period as required by applicable law) from the date of purchase of the Product by the first consumer. Some states do not allow limitations on how long an implied warranty lasts, so this limit on implied warranties may not apply to you.

THIS WARRANTY DOES NOT COVER

- A. Service calls that are not related to any defect in the Product. The cost of a service call will be charged if the problem is not found to be a defect of the Product. For example:
1. Correct faulty installation of the Product.
 2. Instruct you how to use the Product.
 3. Replace house fuses, reset circuit breakers, correct house wiring or plumbing, or replace light bulbs.
 4. Correct fault(s) caused by the user.
 5. Change the set-up of the Product.
 6. Unauthorized modifications of the Product.

WARRANTY

7. Noise and vibration that is considered normal e.g. drain sounds, regeneration noises and user warning beeps.
8. Correcting damage caused by pests e.g. rats, cockroaches etc.
9. Used in commercial applications.

B. Defects caused by factors other than:

1. Normal domestic use or
2. Use in accordance with the Product's Use and Care Guide.

C. Defects to the Product caused by accident, neglect, misuses, fire, flood or Act of God.

D. The cost of repairs carried out by non-authorized repairers or the cost of correcting such unauthorized repairs.

E. Travel Fees and associated charges incurred when the product is installed in a location with limited or restricted access.(i.e. airplane flights, ferry charges, isolated geographic areas).

F. Normal recommended maintenance as set forth in the Product's Use and Care Guide.

If you have an installation problem contact your dealer or installer. You are responsible for providing adequate electrical, exhausting and other connection facilities.

We are not responsible for consequential or incidental damages (the cost of repairing or replacing other property damaged if the Product is defective or any of your expenses caused if the Product is defective). Some states do not allow the exclusion or limitation of incidental or consequential damages, so the above limitation or exclusion may not apply to you.

HOW TO GET SERVICE

Please read this Use and Care Guide. If you then have any questions about operating the Product, need the name of your local DCS Authorized Service Agent, or believe the Product is defective and wish service under this Limited Warranty, please contact your dealer or call us at:

TOLL FREE 1-888-281-5698 or contact us through our web site: www.dcsappliances.com

You may be required to provide reasonable proof of the date of purchase of the Product before the Product will be serviced under this Limited Warranty.

COMMERCIAL USE

This warranty applies to appliances used in residential applications; it does not cover their use in commercial situations.

NO OTHER WARRANTIES

This Limited Warranty is the complete and exclusive agreement between you and Fisher & Paykel Appliances Inc. regarding any defect in the Product. None of our employees (or our Authorized Service Agents) are authorized to make any addition or modification to this Limited Warranty.

Warrantor: Fisher & Paykel Appliances, Inc.

If you need further help concerning this Limited Warranty, please call us at the above number, or write to:

Fisher & Paykel Appliances, Inc.
5900 Skylab Road, Huntington Beach, CA 92647

This Limited Warranty gives you specific legal rights, and you may also have other rights which vary from state to state.

Fisher & Paykel Appliances Inc. is a leading manufacturer of premium quality cooking and specialty appliances under the Fisher & Paykel and DCS brands.

NOTES



LE TIROIR FRIGORIFIQUE D'EXTÉRIEUR

Manuel d'utilisation, d'entretien et d'installation



MODÈLES :
RF24-D



À L'INTENTION DE NOS CLIENTS

Merci d'avoir sélectionné ce Tiroir frigorifique d'extérieur DCS. Nous avons conçu ce Manuel d'utilisation et d'entretien pour expliquer les fonctions uniques de ces appareils. Ce manuel contient des informations extrêmement utiles sur la façon correcte de les installer, les faire fonctionner et en faire l'entretien. Vous pourrez ainsi en profiter pendant des années en toute sécurité.

Aidez-nous à mieux vous servir en remplissant le formulaire d'enregistrement du propriétaire et en nous le soumettant depuis notre site Web à www.dcsappliances.com. Sélectionnez « Service à la clientèle » sur la page d'accueil puis « Enregistrement du propriétaire », ou envoyez-nous par courrier la Carte d'enregistrement du propriétaire à l'adresse ci-dessous. De plus, gardez ce manuel à portée de main afin de rapidement trouver réponse à vos questions durant l'utilisation de votre nouvel appareil.

Si vous avez des questions au sujet de notre produit, communiquez avec un représentant du centre de service à la clientèle DCS par téléphone : 1-888-281-5698, par courriel : support@dcsappliances.com, ou par courrier :

Fisher & Paykel Appliances, Inc.
Attention : DCS Customer Care
5900 Skylab Road, Huntington Beach, CA 92647
États-Unis

www.dcsappliances.com

REMARQUE : Veuillez noter les numéros de modèle et de série sur cette page pour information (la plaque du numéro de série se trouve sur la paroi interne supérieure gauche).

NUMÉRO DE MODÈLE _____

NUMÉRO DE SÉRIE _____

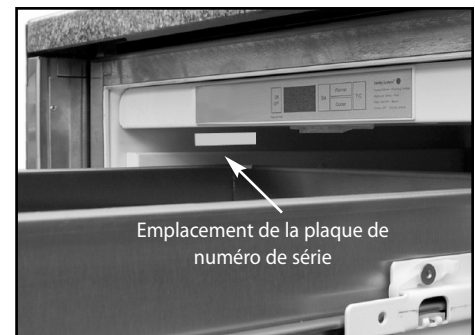

Remarque à l'intention du client :

Cette marchandise a été soigneusement emballée et inspectée avant de quitter l'usine. Le transporteur a assumé la responsabilité de sa livraison au moment de l'acceptation de la marchandise. Tel qu'indiqué sur le côté de l'emballage, toute réclamation pour cause de perte ou de dommages encourus durant le transport doit être présentée au transporteur selon les modalités suivantes :

- A) Dommages extérieurs : Notez soigneusement les dommages sur le reçu de livraison et faites-le dater et signer par le chauffeur. Envoyez au transporteur une requête par écrit exigeant un rapport d'inspection. Indiquez le nom du représentant du transporteur ainsi que la date à laquelle l'inspection a été demandée. Conservez le rapport d'inspection et le reçu pour vous en servir lors de la réclamation.*
- B) Dommages dissimulés : Ceci doit être signalé au transporteur dans les quinze jours. Procurez-vous un rapport d'inspection auprès du transporteur. Conservez-le pour votre réclamation. **NE RENVOYEZ AUCUNE MARCHANDISE ENDOMMAGÉE AU FABRICANT -- DÉPOSEZ VOTRE RÉCLAMATION AUPRÈS DU TRANSPORTEUR. Conserver tout le matériau d'emballage pour pouvoir l'inspecter.***

VEUILLEZ CONSERVER CE MANUEL À TITRE DE RÉFÉRENCE.

TABLE DES MATIÈRES

MESURES DE SÉCURITÉ ET DE PRÉCAUTION	3
INSTALLATION - CONFIGURATION ESSENTIELLE	4
INSTALLATION	
Connexion électrique	5
Installation du tiroir frigorifique d'extérieur	6
Instructions d'installation antibasculement	7-8
UTILISATION DU TIROIR FRIGORIFIQUE	
Mise en marche de l'appareil	9
Réglage du mode Température	9
Réglage des commandes	9
Commande de température réglable	9
Éclairage intérieur	9
Alarmes d'avertissement	9
Alarme de porte entrebâillée	9
Températures haute et basse	9
Panne de courant	9
Réinitialisation des alarmes	10
Mode vacances	10
Instructions relatives au dégivrage (le cas échéant)	10
DÉPLACEMENT OU REMISAGE DU TIROIR FRIGORIFIQUE	11
ENTRETIEN ET MAINTENANCE	
Remplacement des ampoules	12
À ne pas oublier. . .	12
Conseils d'économie d'énergie	12
Nettoyage et maintenance de l'appareil	13
DÉPANNAGE	14
SERVICE	15
GARANTIE	16-17

MESURES DE SÉCURITÉ ET DE PRÉCAUTION

Afin de réduire le risque d'incendie, de choc électrique ou de blessures, lisez les IMPORTANTES CONSIGNES DE SÉCURITÉ avant de faire fonctionner l'appareil. Employez cet appareil uniquement selon l'usage prévu tel que décrit dans ce Guide de l'utilisateur.

AVERTISSEMENT

Durant l'utilisation de cet appareil, respectez toujours les consignes de sécurité élémentaires y compris ce qui suit :

DANGER!

- Cet appareil n'est pas prévu pour être utilisé par de jeunes enfants ou des personnes handicapées sans supervision. Surveiller les jeunes enfants pour s'assurer qu'ils ne jouent pas avec l'appareil.
- Les enfants peuvent rester pris. Avant de jeter votre ancien tiroir frigorifique :
 1. Enlevez les portes.
 2. Laisser les étagères en place pour empêcher les enfants de se loger à l'intérieur.

CARACTÉRISTIQUES ÉLECTRIQUES

- Cet appareil doit être correctement installé avant toute utilisation conformément aux instructions d'installation.
- Ne débranchez jamais votre tiroir frigorifique en tirant sur le cordon d'alimentation.
- Saisissez fermement la fiche et tirez dessus pour la sortir de la prise électrique.
- Réparez ou remplacez immédiatement tout cordon électrique effiloché ou endommagé de quelque façon. N'utilisez pas de cordon présentant des fissures ou des éraflures sur sa longueur ou au niveau de la fiche ou de l'extrémité branchée sur l'appareil. Si le cordon d'alimentation est endommagé, il doit être remplacé par un centre de service autorisé d'appareils électroménagers Fisher & Paykel uniquement car cela nécessite des outils spéciaux.
- Débranchez votre tiroir frigorifique avant de nettoyer ou de remplacer l'ampoule.

ENTREPOSAGE

- N'entreposez jamais de matières volatiles ou inflammables dans votre tiroir frigorifique car elles pourraient exploser.
- Ne jamais congeler de liquides dans des conteneurs en verre. Le liquide qui s'expande pendant la congélation risque de faire exploser le conteneur.
- Ne pas consommer d'aliments trop froids. Les aliments retirés du congélateur risquent d'être suffisamment froids pour provoquer des dommages dès leur contact avec la peau nue, par ex. des glaçons.

PANNE DE COURANT – SÉCURITÉ ALIMENTAIRE

- Ne pas recongeler des aliments qui ont été complètement décongelés. Si des aliments ont été décongelés, suivre les recommandations ci-dessous :
 1. **Cristaux de glace encore visibles** – les aliments peuvent être recongelés mais doivent être conservés pendant moins longtemps qu'il ne l'est recommandé.
 2. **Décongelés mais froids du réfrigérateur** – il est généralement déconseillé de recongeler. Les fruits et certains aliments cuits peuvent être recongelés mais utilisés le plus rapidement possible.
Viande, poisson, volaille – utiliser immédiatement ou faire cuire, puis recongeler.
Légumes – jeter car ils deviennent généralement mous et ramollis.
 3. **Décongelés mais d'une température supérieure à 4 °C/40 °F** – la viande rouge peut être cuite immédiatement et recongelée pour être utilisée dès que possible. Jeter tous les autres aliments congelés.
- Ne pas recongeler des aliments congelés qui ont été complètement décongelés. Il peut être dangereux de consommer ces aliments.

NETTOYAGE

- De nombreux produits de nettoyage vendus dans le commerce contiennent des solvants pouvant attaquer les composants en plastique présents dans le tiroir frigorifique ou le congélateur et provoquer des fissures. Reportez-vous à la section de nettoyage de ce guide pour davantage de conseils (voir page 12-13).

MISE AU REBUT

- Faire preuve d'extrême prudence lors de la mise au rebut d'un appareil ménager ancien et ce, pour éviter tout risque. Le gaz réfrigérant doit être évacué en toute sécurité.
- Le centre de service agréé Fisher & Paykel Appliances peut donner ces conseils sur les méthodes respectueuses de l'environnement de mettre un ancien tiroir frigorifique au rebut.

INSTALLATION – CONFIGURATION ESSENTIELLE

ALIMENTATION

- L'appareil doit être installé de manière à ce que la fiche secteur soit accessible.
- Pour s'assurer de ne pas mettre l'appareil hors tension par inadvertance, connecter le tiroir frigorifique à son propre point d'alimentation. Ne pas brancher d'autre appareil à ce point d'alimentation ni utiliser de rallonges ou d'adaptateurs doubles étant donné que le poids combiné des deux cordons d'alimentation peut tirer l'adaptateur double d'une prise de courant murale.
- Pour connaître la configuration électrique, consulter l'information figurant sur la plaque d'identification de numéro de série située sur le côté droit inférieur avant du tiroir frigorifique lorsque la porte est ouverte.
- Il est essentiel mettre correctement l'appareil à la terre à l'aide d'une prise triphasée. Ne jamais couper ou casser la broche de masse pour accommoder une prise de courant à deux trous.

SÉLECTION DE L'EMPLACEMENT

- Le bon emplacement garantira une performance de pointe de l'appareil. Sélectionner un emplacement où l'unité sera hors de la lumière directe du soleil, à l'écart de toute source de chaleur et d'humidité.
- Les unités munies de condensateurs refroidis par ventilateur peuvent être encastrées dans un élément ou autoportantes.
- Le tiroir frigorifique doit fonctionner dans un endroit correctement ventilé avec une température ambiante n'excédant ni moins 40 degrés ni 100 degrés Fahrenheit.
- L'installation doit permettre de pouvoir déplacer l'unité pour toute réparation le cas échéant.

DÉGAGEMENT DE L'ÉLÉMENT

- Une ventilation est requise à partir de la section inférieure avant de l'unité. Conserver cette zone ouverte et exempte de toute obstruction.
- Les éléments adjacents et le plan de travail peuvent être aménagés autour de l'unité à condition de ne pas installer de baguette supérieure ou de plan de travail en dessous du haut du tiroir supérieur.

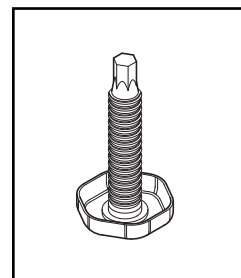

Fig. 01 Pied Réglable

STABILITÉ

- Il est important de supporter les quatre coins de la base du tiroir frigorifique fermement sur une surface solide et nivelée et ce, pour éliminer tout mouvement de l'élément.
- Installer l'appareil sur un sol mou, irrégulier ou non nivelé risque d'entraîner une torsion de l'élément et une mauvaise étanchéité des portes. Si les portes ne sont pas correctement hermétiques, de l'air chaud pénétrera dans les zones de conservation des aliments entraînant ainsi une hausse de la température provoquant une altération et une perte des aliments.
- Positionner le tiroir frigorifique. Faire tourner les pieds réglables avant dans le sens des aiguilles d'une montre (Fig. 01) pour abaisser le pied réglable avant. Soulever le devant de l'appareil jusqu'à ce qu'il soit stable et de niveau.
- Le pied réglable avant sur le côté charnières doit recevoir la majorité du poids de l'élément et l'élément doit être stable, en d'autres termes l'élément ne doit ni se balancer ni osciller.

AVERTISSEMENT

Un tiroir frigorifique autoportant doit être muni d'un dispositif antibasculement par mesure de sécurité.

- Voir installations du support antibasculement (pages 7 et 8).

AVANT DE METTRE DES ALIMENTS DANS LES COMPARTIMENTS D'ALIMENTS FRAIS

- Retirer tout l'emballage. Veiller à retirer tout le ruban autocollant de transport du réfrigérateur.
- Nettoyer l'intérieur de l'appareil à l'eau chaude et avec un peu de détergent liquide pour éliminer toute la poussière de fabrication et de transport.
- Laisser le réfrigérateur/la tireuse de bière fonctionner pendant 2 ou 3 heures pour permettre à chaque compartiment de se refroidir à la température appropriée.
- L'appareil peut avoir une odeur lors de son fonctionnement initial mais celle-ci se dissipera lorsque le réfrigérateur/la tireuse de bière se seront suffisamment refroidis.

INSTALLATION

INSTALLATION DU TIROIR FRIGORIFIQUE D'EXTÉRIEUR

CONNEXION ÉLECTRIQUE :

Voir la plaque signalétique pour le bon type d'alimentation. L'alimentation utilisée doit impérativement être conforme aux spécifications de la plaque signalétique de l'appareil. N'utilisez pas de rallonge!



AVERTISSEMENT!

Évitez d'asperger ou d'arroser le tiroir frigorifique avec de l'eau au moyen d'un tuyau! Cela pourrait causer un choc électrique qui pourrait entraîner des blessures graves ou la mort.

MÉTHODE DE MISE À LA TERRE

Cet appareil est équipé d'un cordon d'alimentation à fiche bipolaire avec terre. La fiche doit être branchée dans une prise avec mise à la terre correspondante conformément au Code national de l'électricité et aux codes et réglementations en vigueur. Si le circuit ne possède pas ce genre de prise, le client a la responsabilité et le devoir de faire remplacer la prise existante conformément au Code national de l'électricité et aux codes et réglementations en vigueur. La troisième broche de terre ne doit en aucun cas être coupée ou enlevée. Tous les produits de réfrigération homologués UL sont équipés de ce genre de prise.

Une prise électrique à disjoncteur de fuite à la terre permet (GFI) de fournir du courant électrique au tiroir frigorifique pour une utilisation extérieure. Contactez un électricien si vous avez besoin d'en installer une pour alimenter votre tiroir frigorifique extérieur.

BESOINS EN ALIMENTATION :

- 120 V 60 Hz
- 1800 watts
- 3 fils
- Circuit de 15 A

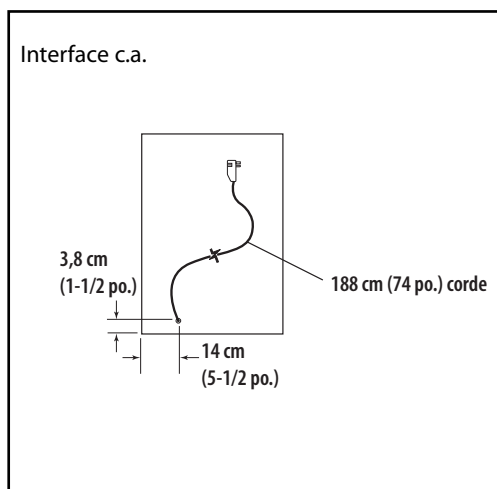

Fig. 02

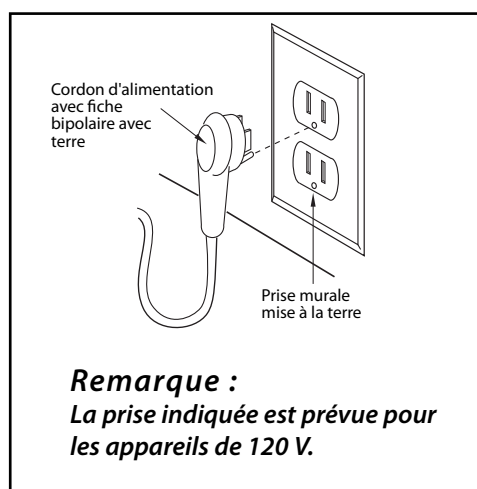

Fig. 03

INSTALLATION

INSTALLATION DU TIROIR FRIGORIFIQUE D'EXTÉRIEUR

SÉLECTIONNEZ L'EMPLACEMENT :

Un bon emplacement assurera une performance optimale de l'appareil. Choisissez un endroit où l'appareil sera à l'abri de la lumière directe du soleil, de sources de chaleur et de l'humidité. Les appareils dotés de condensateurs ventilés peuvent être encastrés. L'appareil doit fonctionner dans un lieu correctement aéré où la température ambiante est supérieure à 4 °C (40 °F) et inférieure à 38 °C (100 °F).

Effectuez l'installation de telle sorte que l'armoire puisse être déplacée facilement en cas d'entretien.

DÉGAGEMENT DE L'ÉLÉMENT

- La section avant inférieure de l'appareil a besoin d'être ventilée. Gardez cette zone ouverte et libre de toute obstruction.
- Les éléments adjacents et le plan de travail peuvent être aménagés autour de l'unité à condition de ne pas installer de baguette supérieure ou de plan de travail en dessous du haut du tiroir supérieur. Voir Fig. 04a.

INSTALLATION DE LA BAGUETTE LATÉRALE :

Avant l'installation, aligner la baguette avec la hauteur du tiroir frigorifique et marquer les emplacements des trous de vis. Fixer la baguette latérale sur l'intérieur de l'élément de manière à ce que celle-ci soit dirigée vers l'extérieur (dans le sens opposé de la porte de l'appareil) et fixer avec les vis appropriées convenant au type de matériau de l'élément.

INSTALLATION DES TIROIRS

- Placer l'unité devant l'ouverture du comptoir. Veiller à protéger le sol avant de faire glisser l'unité de tiroir en place.
- Déterminer la hauteur minimum de l'ouverture du plan de travail (Fig. 04a).
- Abaisser les pieds réglables avant et arrière (Fig. 04a) de manière à ce que le haut de l'élément du tiroir se trouve à 1/8" de moins sur le dos de l'élément et à 1/2" de moins sur le devant de l'élément que l'ouverture du plan de travail.
- Effectuer le branchement électrique en branchant l'unité dans une prise de courant et en plaçant le cordon d'alimentation de manière à ne pas l'endommager lors de l'installation du tiroir frigorifique.
- Faire glisser le tiroir frigorifique dans l'élément et régler les pieds avant jusqu'à ce que l'unité soit de niveau et qu'il y ait la même quantité de charge sur chaque pied.

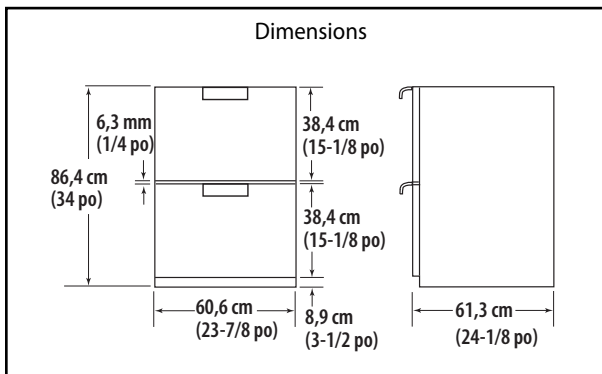

Fig. 04

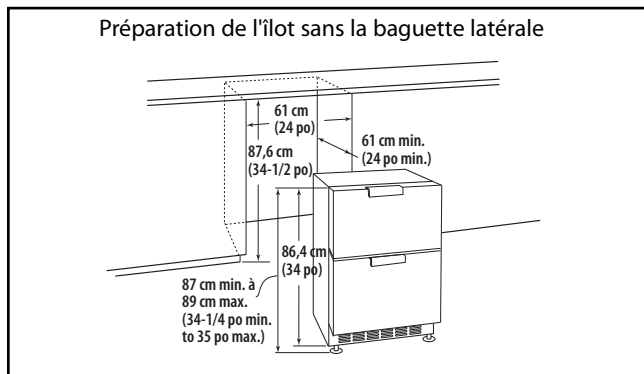

Fig. 04a

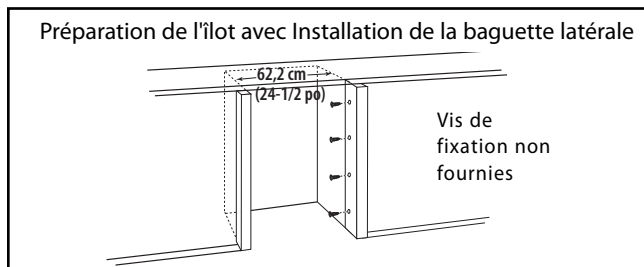

Fig. 05

INSTALLATION

INSTRUCTIONS D'INSTALLATION ANTIBASCULEMENT

Un tiroir frigorifique autoportant doit être muni d'un dispositif antibasculement installé conformément à ces instructions. Si le tiroir est retiré de son emplacement pour une raison quelconque, s'assurer de bien enclencher le dispositif avant de repousser le tiroir dans son emplacement d'origine. Si le dispositif n'est pas correctement enclenché, le tiroir risque de basculer, provoquant ainsi des dégâts matériels ou des blessures corporelles lorsque quelqu'un monte, s'assied ou s'appuie sur le tiroir ouvert.

INSTALLATION AU SOL

Le support antibasculement peut être situé sur le sol dans le coin arrière gauche ou droit du tiroir frigorifique comme l'indique la Figure 06.

Instructions étape par étape pour positionner le support :

1. Décider de l'emplacement du tiroir. Faire un trait provisoire sur le sol aligné sur la face du tiroir, « A » comme l'indique la Figure 06.
2. Au niveau du point central où se trouvera le tiroir, faire un trait central « B » (Fig. 06) perpendiculaire au trait « A » sur l'arrière de l'unité. Faire une marque sur le trait « B » à 24-1/2 pouces du trait « A ».
3. Ensuite, faire un autre trait perpendiculaire « C » à cette marque. Faire une marque sur le trait « C » à 11-1/2 pouces du trait « B » soit à droite soit à gauche.
4. À cette marque, percer un avant-trou de 1/8" dans le sol.
5. Fixer le support au sol à travers le trou ovalisé (voir Fig. 07) à l'aide de fixations appropriées pour le type de sol.
6. Positionner l'unité de manière à ce que le pied réglable s'enclenche dans le support antibasculement (Fig. 07).
7. Vérifier que l'installation du tiroir et du dispositif antibasculement est correcte en saisissant le dos de l'unité et en tentant soigneusement de faire basculer le tiroir vers l'avant.

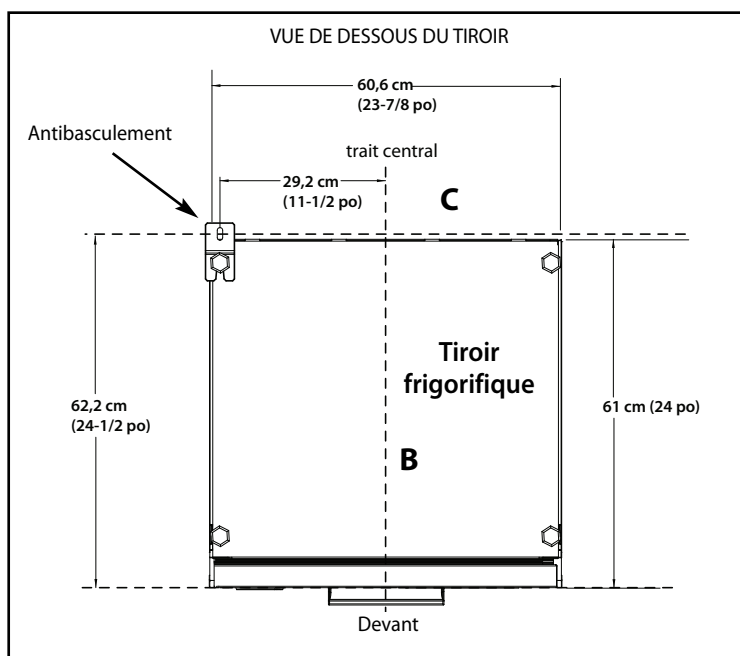

Fig. 06

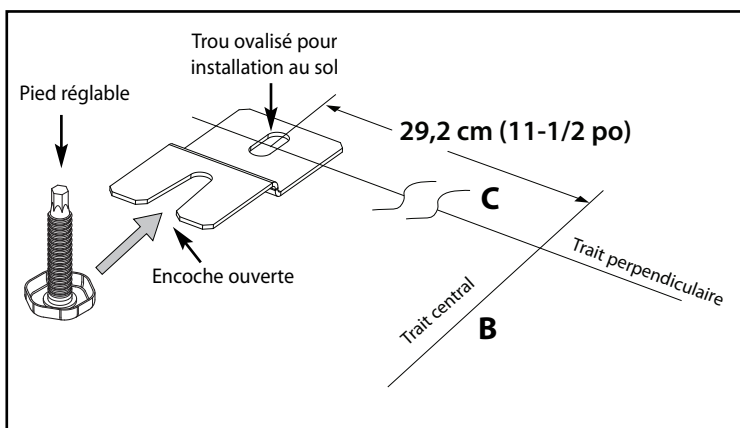

Fig. 07

INSTALLATION

INSTRUCTIONS D'INSTALLATION ANTIBASCULEMENT

FIXATION MURALE

1. Retirer le support de son emplacement d'expédition original sur le dos de l'unité (Fig. 08 et 09).
2. Rattacher le support sur le dos de l'unité à l'aide des vis existantes provenant du panneau arrière de l'unité (Fig 10).
3. Pousser l'unité contre le mur de manière à ce que le tiroir soit à fleur du mur adjacent au panneau arrière.
4. À l'aide d'un crayon et du support comme gabarit, tracer le support sur le mur en veillant à aligner 2 des trous de vis sur un poteau mural.
5. Dégager l'unité du mur.
6. Retirer les vis connectant les sections supérieure et inférieure du support antibasculement. Fixer la section inférieure du support qui n'est pas attachée à l'unité sur le mur aux endroits marqués et avant-trous percés dans le mur ou poteau mural. Attacher le support inférieur au mur.
7. Repousser l'unité contre le mur et aligner la section supérieure sur la section inférieure du support antibasculement de manière à pouvoir revisser les vis originales qui maintiennent les sections supérieure et inférieure du support antibasculement (Fig. 11). L'installation est maintenant terminée.

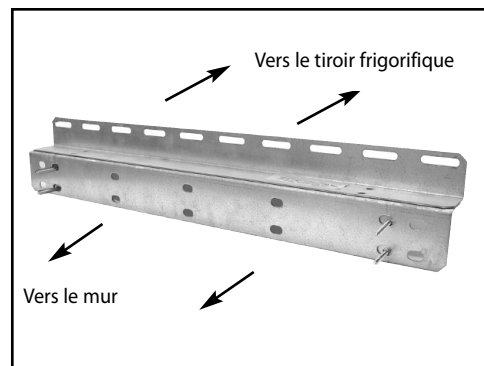

Fig. 08



Fig. 09

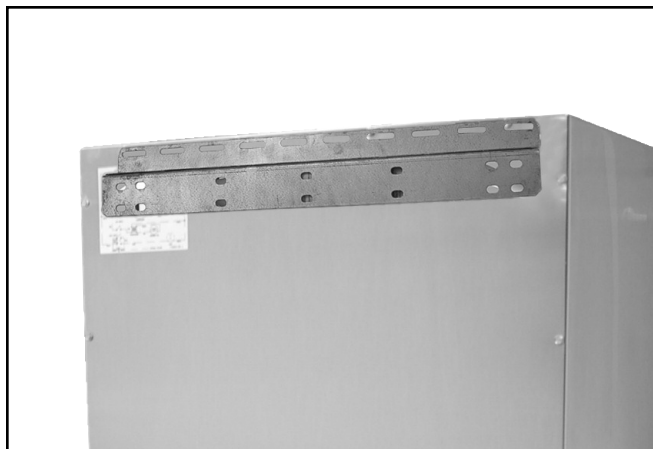

Fig. 10

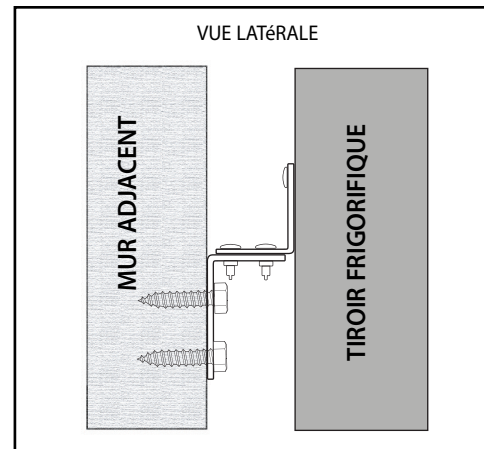

Fig. 11

UTILISATION DU TIROIR FRIGORIFIQUE

MISE EN MARCHÉ DE L'APPAREIL

L'appareil se mettra en marche dès son branchement initial. Le voyant DEL clignotera (ambre) dès le branchement initial en raison de la mise sous tension de l'unité en usine afin de vérifier sa performance et de sa mise hors tension successive. Le système de détection de défaillances indique qu'une panne de courant s'est produite lors de la mise sous tension initiale de l'appareil. Ceci est normal et il suffit d'appuyer sur le bouton « ON/OFF » pour réinitialiser cette fonction d'alarme.

Si la commande de l'appareil a été mise hors tension, par ex., l'unité est branchée, l'éclairage intérieur fonctionne, l'affichage est vierge, l'unité doit être allumée. Pour allumer l'appareil, appuyer sur le bouton « ON/OFF », situé sur le panneau d'affichage (voir Fig. 12) et le maintenir enfoncé pendant 5 secondes.

Une fois les produits chargés, prévoir au moins 24 heures pour que l'unité se stabilise avant d'effectuer tout réglage des paramètres initiaux.

RÉGLAGE DU MODE TEMPÉRATURE

Ce produit peut afficher la température en degrés Fahrenheit ou Celsius. Pour ce faire, appuyer sur le bouton « ° F/C » sur le panneau d'affichage.

RÉGLAGE DES COMMANDES

La plage de températures disponibles de l'unité va de 33 à 47 degrés F. La température de consigne est initialement réglée en usine à 38 degrés F. La température de consigne peut être abaissée ou augmentée en appuyant d'abord sur le bouton « SET » sur le pavé d'affichage. Une icône « SET » s'affichera. Appuyer sur le bouton « WARMER » [plus chaud] ou « COOLER » [plus froid] situé sur le pavé d'affichage pour augmenter ou abaisser la température réglée de un degré F ou C (en fonction de la configuration choisie) (Fig. 12). Comme avec tout produit frigorifique, il existe une légère variation de température aux différents endroits à l'intérieur de l'élément.

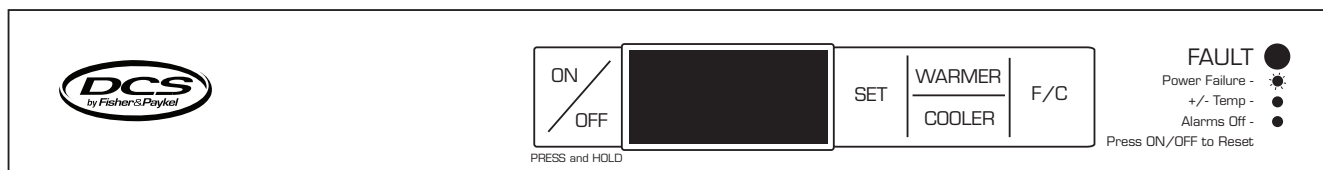

Fig. 12

COMMANDE DE TEMPÉRATURE RÉGLABLE

La commande de température est entièrement réglable de 33 à 47 degrés F. La plage permet une flexibilité de préférences de température et offre des températures idéales pour l'entreposage et le service.

ÉCLAIRAGE INTÉRIEUR

Les lampes intérieures en haut et en bas permettent de voir facilement les aliments et les boissons. L'éclairage s'allumera toujours quand l'un des tiroirs est ouvert en mode normal.

ALARME D'AVERTISSEMENT

Les tiroirs frigorifiques sont munis d'un système de surveillance de « défaillances » de réfrigération. Ceci indiquera si les tiroirs ne fonctionnent pas correctement pour un entreposage optimal des aliments et des boissons.

ALARME DE PORTE ENTREBÂILLÉE

Si la porte a été laissée ouverte pendant plus de 5 minutes, l'alarme retentira et le voyant DEL clignotera (vert). Ceci s'arrêtera dès la fermeture de la porte.

TEMPÉRATURES HAUTE ET BASSE

Si l'unité atteint des températures en dehors des températures de fonctionnement normales du point de consigne pendant approximativement une heure, une alarme retentira et le voyant DEL clignotera (rouge). Ceci pour avertir que le contenu risque d'être à des températures défavorables à l'entreposage à long terme.

PANNE DE COURANT

En cas de panne de courant, le voyant DEL clignotera (ambre) jusqu'à réinitialisation de l'alarme.

UTILISATION DU TIROIR FRIGORIFIQUE

RÉINITIALISATION DES ALARMES

Appuyer sur le bouton « ON/OFF » pendant approximativement une seconde et ce, pour réinitialiser les alarmes sonores et visuelles.

MODE VACANCES

Les tiroirs frigorifiques sont munis d'une fonction Mode Vacances. En activant ce mode, l'ensemble des affichages, des alarmes sonores et des voyants est désactivé. Le système sera neutralisé par une commande aléatoire. Pour activer le mode Vacances, appuyer sur le bouton « SET » et le maintenir enfoncé tout en appuyant sur le bouton « ° F/C » à 7 reprises en 7 secondes. Pour désactiver le mode Vacances, répéter ce processus. Le mode Vacances se désactivera au bout de 36 heures.

INSTRUCTIONS RELATIVES AU DÉGIVRAGE (LE CAS ÉCHÉANT)

Ne jamais utiliser de racloir ou tout autre outil susceptible de rayer ou de percer la plaque de refroidissement. Suivre ces étapes dès l'accumulation d'au moins 1/4 pouce de givre :

1. Déconnecter le cordon d'alimentation et régler le bouton de commande de froid en position « OFF ».
2. Retirer le contenu.
3. Mettre des bacs d'eau chaude sur la clayette sous la plaque de refroidissement pour accélérer le dégivrage.

Remarque :

Placer un chiffon propre sous le bac d'eau chaude pour empêcher la clayette en verre de casser.

4. Essuyer l'intérieur et remettre le contenu en place.
5. Brancher le cordon d'alimentation dans la prise.
6. Régler la commande de température au niveau désiré.

DÉGIVRAGE AUTOMATIQUE

Les modèles dégivrent automatiquement leur plaque de refroidissement durant chaque cycle d'arrêt du compresseur. Aucun dégivrage manuel n'est nécessaire.

PRÉVENIR DES TRAGÉDIES. . .

Chaque année, des enfants meurent parce qu'ils montent dans un produit frigorifique mis au rebut, restent coincés à l'intérieur et suffoquent. Prendre les précautions nécessaires pour prévenir de telles tragédies en retirant la porte, ou en la collant ou en l'attachant fermée avant la mise au rebut.

DÉPLACEMENT OU REMISAGE DU TIROIR FRIGORIFIQUE

Si le tiroir frigorifique sont éteints pour une raison quelconque, patienter 10 minutes avant de les remettre en marche. Ceci permettra aux pressions du système de réfrigération de s'équilibrer avant de se remettre en marche.

DÉPLACEMENT DU TIROIR FRIGORIFIQUE

- Éteindre l'appareil et le débrancher du point d'alimentation. Retirer tous les aliments.
- Rentrer les pieds réglables aussi loin que possible (voir page 4, Stabilité).
- Sortir le tiroir frigorifique de son emplacement. Rentrer le cordon d'alimentation et fermer les portes avec du ruban autocollant. Fixer les conteneurs d'entreposage en place avec du ruban autocollant. Si l'élément doit être penché ou couché, le coucher soigneusement sur son côté (le côté droit quand vu du devant.)
- Toujours transporter en position verticale uniquement.
- Mettre dans son nouvel emplacement et installer. Si l'appareil est resté sur son côté pendant une durée quelconque, le laisser en position verticale pendant au moins 12 heures avant de le mettre en marche.

REMISAGE DU TIROIR FRIGORIFIQUE

- Lors du remisage de l'appareil nettoyé, laisser la porte ouverte et ce, pour permettre à l'air de circuler et pour empêcher tout dépôt de bactéries et de moisissures.
- Avant de l'utiliser à nouveau, bien nettoyer avec une solution d'eau chaude et de bicarbonate de soude (ajouter 1 cuillère à café de bicarbonate de soude pour chaque pinte [500 ml] d'eau). Rincer à l'eau propre.

VACANCES

- Il est recommandé de laisser le réfrigérateur/la tireuse de bière fonctionner lorsque l'on est en vacances et ce, pour éviter la formation de moisissure et d'odeurs.

ATTENTION !

Ne jamais transporter un tiroir frigorifique sur son dos ou son côté sur une distance quelconque et ce, pour éviter d'endommager les composantes du système de refroidissement.

ENTRETIEN ET MAINTENANCE

REPLACEMENT DES AMPOULES

Pour remplacer les ampoules, contacter le Service à la clientèle DCS au (888) 281-5698.

À NE PAS OUBLIER. . .

1. Prévoyez une période de 24 heures avant que le réfrigérateur n'atteigne la nouvelle température que vous avez réglée.
2. Le moteur démarrera et s'arrêtera souvent. Ceci est nécessaire pour qu'il puisse maintenir la température que vous avez sélectionnée.
3. Gardez votre réfrigérateur raisonnablement de niveau.
4. Débranchez le réfrigérateur avant de travailler sur tout élément du système électrique.
5. Faites attention lorsque vous balayez, passez l'aspirateur ou la lavette près de l'avant de l'appareil. La grille ou l'interrupteur de la lampe pourraient être endommagés.
6. Pour nettoyer l'intérieur du réfrigérateur, mélangez deux cuillères à soupe de bicarbonate de soude avec 1 litre d'eau chaude ou bien utilisez un savon doux. N'utilisez pas de nettoyeurs forts ni de poudre ou de tampons à récupérer.
7. Gardez votre réfrigérateur à l'abri de la lumière directe du soleil.
8. Évitez d'asperger ou d'arroser de l'eau sur ou sous le réfrigérateur.
9. Nettoyez le condensateur de votre réfrigérateur périodiquement afin de maintenir une bonne capacité de refroidissement.

CONSEILS D'ÉCONOMIE D'ÉNERGIE

1. Réduisez au maximum les ouvertures de porte.
2. Fermez la porte le plus vite possible.
3. Gardez les bobines au bas du réfrigérateur en état propre.
4. Si cela est pratique, réglez le bouton de température à un niveau plus élevé.
5. Ne mettez pas d'aliments chauds dans le réfrigérateur.
6. Gardez l'appareil éloigné du réchaud ou d'autres sources de chaleur.

ENTRETIEN ET MAINTENANCE

NETTOYAGE ET MAINTENANCE DE L'APPAREIL

Condensateur

La bobine du condensateur sous l'armoire (appareils à air pulsé) n'a pas besoin d'être nettoyée fréquemment; toutefois, un bon refroidissement dépend d'une ventilation adéquate de la bobine du condensateur. Assurez-vous que les ouvertures d'air dans la partie avant inférieure de l'armoire ne sont pas obstruées par quoi que ce soit. Au moins une ou deux fois par an, dévissez la grille sur la partie avant inférieure de l'armoire et nettoyez la charpie et la saleté de la bobine du condensateur à l'aide d'une brosse ou d'un aspirateur pour assurer le bon rendement de l'appareil.

Armoire

L'armoire en acier inoxydable peut être lavée avec de l'eau et un savon doux puis bien rincée à l'eau claire. N'utilisez jamais de poudres à récupérer abrasives.

Intérieur

Il est important de conserver l'intérieur du réfrigérateur/de la tireuse de bière propre pour éviter toute contamination des aliments pendant l'entreposage. La quantité et le type d'aliments entreposés déterminent la fréquence du nettoyage (idéalement une fois par semaine ou toutes les deux semaines) du réfrigérateur. Retirer le tiroir de l'unité. Commencer par sortir le tiroir. Repérer le dispositif de verrouillage du tiroir qui se trouve sur l'extérieur de la coulisse de l'élément (Fig. 13). Appuyer le dos du dispositif de verrouillage de tiroir vers l'avant puis vers le bas, en libérant le tiroir de la coulisse de l'élément (Fig. 13). Répéter sur le côté opposé du tiroir. Relever le tiroir des coulisses à 90° pour sortir complètement le tiroir de l'élément (Fig. 14). Laver le compartiment intérieur à l'eau savonneuse. Essuyer les surfaces intérieures à l'eau chaude et avec un détergent ou du bicarbonate de soude dissous dans de l'eau chaude (ajouter une cuillère à café de bicarbonate de soude pour 500 ml d'eau). Ne pas utiliser de poudre abrasive, de solvant, de nettoyant de vernis, de chiffons abrasifs, de nettoyeurs au parfum et à l'odeurs forts ni de détergent dilué sur aucune partie du tiroir frigorifique. Rincer à l'eau propre. Pour éliminer les odeurs de « réfrigérateur rances », ajouter quelques gouttes d'essence de vanille ou de vinaigre à l'eau avant de nettoyer.

Réinstaller le tiroir en faisant sortir les coulisses, en alignant soigneusement et en engageant les extrémités des coulisses de tiroir. Faire glisser le tiroir vers l'intérieur jusqu'à ce que le tiroir soit bien en place. Fermer et ouvrir le tiroir pour s'assurer qu'il est correctement bloqué.

Extérieur – Porte extérieure en acier inoxydable

Il est important, lors du nettoyage de la surface de porte extérieure du tiroir frigorifique, de n'utiliser que du détergent à vaisselle liquide, dissous dans de l'eau chaude. Essuyer la porte à l'aide d'un chiffon propre, non pelucheux. L'emploi de tout nettoyant abrasif ou pour acier inoxydable et de tout solvant endommagera la surface de la porte.

Autres surfaces extérieures et joint de porte

Nettoyer toutes les autres surfaces extérieures à l'eau chaude et avec un détergent. Le cas échéant, nettoyer le joint de porte magnétique à l'aide d'une brosse à dents usagée, du détergent et de l'eau chaude.

Remarque importante :

De nombreux produits nettoyants disponibles dans le commerce contiennent des solvants susceptibles d'attaquer les composants en plastique du réfrigérateur et de les fissurer. Il est important de n'utiliser que de l'eau chaude et une petite quantité de détergent à vaisselle liquide sur tous les composants en plastique à l'intérieur et à l'extérieur du réfrigérateur. Éviter d'utiliser des produits nettoyants antibactériens sur l'intérieur ou l'extérieur de l'élément et ce, car ils risquent de faire rouiller les composants en métal et de fissurer les composants en plastique.

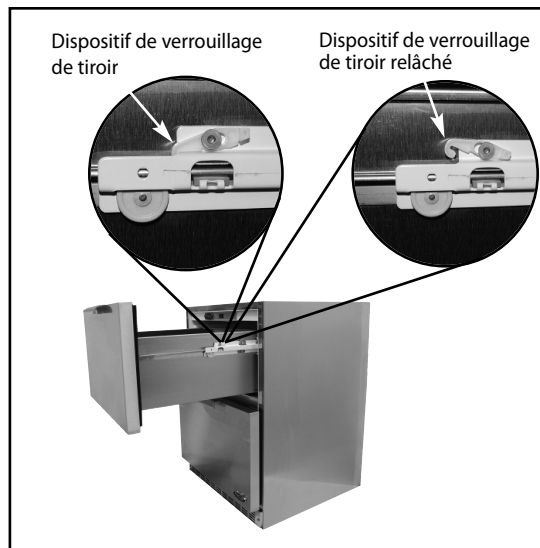

Fig. 13

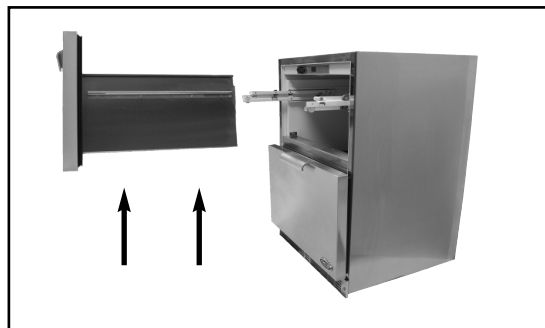

Fig. 14

DÉPANNAGE

PROBLÈME	CAUSE POSSIBLE/SOLUTIONS
Présence d'odeur dans l'armoire	L'intérieur a besoin d'être nettoyé
Fonctionnement bruyant	L'armoire n'est pas de niveau
	Lame de ventilateur endommagée / appelez un technicien
L'armoire vibre	L'armoire n'est pas de niveau
	Lame de ventilateur endommagée / appelez un technicien
La lumière de l'armoire ne fonctionne pas	Appelez un technicien
L'appareil ne fonctionne pas	Bouton de contrôle de température éteint (OFF)
	Cordon d'alimentation non branché
	Pas de courant au niveau de la prise électrique
	Fusible de la maison grillé
L'appareil fonctionne trop longtemps	La porte est ouverte trop longtemps
	Le niveau de température est trop froid
	Le condensateur a besoin d'être nettoyé
Accumulation de vapeur d'eau à l'intérieur	La porte est ouverte trop souvent
	La porte est ouverte trop longtemps
	Un temps chaud et humide augmente l'effet de condensation
	Commande mal réglée
Accumulation de vapeur d'eau sur la surface extérieure	Un temps chaud et humide augmente l'effet de condensation. La vapeur d'eau disparaît à mesure que l'humidité faiblit.
	Contrôle mal réglé
Intérieur trop chaud/trop froid	Contrôle mal réglé
	Thermomètre défectueux
	Le condensateur a besoin d'être nettoyé
	La fuite d'air dans l'appareil
Système de détection de défaillances activé	Voir « Alarmes d'avertissement » à la page 9
	Voir la fiche de référence rapide des fonctions « fondamentales » de défaillances
	L'alarme de température peut se produire lorsque la température de consigne sélectionnée par l'utilisateur change de plus de 10 °F ou pendant des conditions d'utilisation excessive. Ceci est normal et non pas une défaillance de l'appareil. Le système de détection de défaillances surveille la durée de grandes oscillations de température pour protéger le contenu et peut avertir de cette situation. Voir « Réinitialisation des alarmes » à la page 10.

POUR L'OBTENTION DE SERVICE

POUR L'OBTENTION DU SERVICE DE GARANTIE :

Pour le service sous garantie, contactez votre distributeur ou le Centre de service à la clientèle DCS au (888) 281-5698. Avant d'appeler, veuillez avoir les informations suivantes à portée de main :

- Numéro de modèle (la plaque du numéro de série se trouve sur la paroi interne supérieure gauche).
- Numéro de série (la plaque du numéro de série se trouve sur la paroi interne supérieure gauche).
- Date d'installation
- Brève description du problème

Votre satisfaction revêt la plus grande importance pour nous. Si un problème n'est pas résolu à votre entière satisfaction, veuillez communiquer avec nous par courrier.

Écrivez-nous à l'adresse suivante :

Fisher & Paykel Appliances, Inc.
Attention : DCS Customer Care
5900 Skylab Road
Huntington Beach, CA 92647 États-Unis
www.dcsappliances.com

AVANT D'APPELER LE SERVICE TECHNIQUE

Consultez la section de dépannage à la page 14.

GARANTIE

GARANTIE LIMITÉE

À l'achat d'un nouveau produit de réfrigération DCS, vous bénéficiez automatiquement d'une garantie limitée d'un an sur les pièces et la main-d'oeuvre valide dans les 48 états continentaux des États-Unis, l'état de Hawaï, la ville de Washington, DC, et au Canada. La garantie limitée est la même en Alaska sauf que vous devez payer les frais d'expédition du produit à un centre de service ou les frais de déplacement d'un technicien dans le cas d'une visite à domicile. Les produits destinés à une utilisation au Canada doivent être achetés auprès d'un distributeur canadien autorisé afin de respecter la réglementation en vigueur.

Vous recevez une garantie limitée supplémentaire de quatre ans (pour un total de cinq ans) couvrant les pièces du système de réfrigération scellé (compresseur, évaporateur, condensateur, déshydrateur-filtre et tube de raccord) valide dans les 48 états continentaux des États-Unis, l'état de Hawaï, la ville de Washington, DC, et au Canada. La garantie limitée est la même en Alaska pour le système de réfrigération scellé sauf que vous devez payer les frais d'expédition du produit à un centre de service ou les frais de déplacement d'un technicien dans le cas d'une visite à domicile.

FISHER & PAYKEL S'ENGAGE À :

entreprendre à ses frais (pièces et main-d'oeuvre) toutes réparations du produit (sur lequel figure le numéro de série) jugé défectueux. En Alaska, vous devez payer les frais d'expédition du produit à un centre de service ou les frais de déplacement d'un technicien dans le cas d'une visite à domicile.

Si nous sommes dans l'incapacité de réparer une pièce défectueuse du produit après un nombre raisonnable de tentatives, nous pourrions, à notre choix, remplacer la pièce ou le produit, ou vous rembourser entièrement le prix d'achat du produit (à l'exclusion des frais d'installation ou autres frais.)

Cette garantie s'applique à l'acheteur initial et à tous les propriétaires successifs du produit dans la mesure où il s'agit d'un produit acheté pour une utilisation à domicile normale. Tout service couvert par cette garantie limitée sera assuré par Fisher & Paykel Appliances Inc. ou son agent de service DCS agréé durant les heures d'ouverture normales.

QUELLE EST LA DURÉE DE CETTE GARANTIE LIMITÉE?

Notre responsabilité en vertu de cette garantie limitée concernant l'intégralité du produit expire UN AN à partir de la date d'achat du produit par le premier acheteur.

Notre responsabilité pour les réparations de défauts affectant le système de réfrigération scellé (compresseur, évaporateur, condensateur, déshydrateur-filtre et tube de raccord) est prolongée de QUATRE ANNÉES SUPPLÉMENTAIRES, pour un total de cinq années, à partir de la date d'achat du produit par le premier acheteur.

Notre responsabilité en vertu de toute garantie implicite, y compris la garantie implicite de qualité marchande (la garantie tacite selon laquelle le produit est approprié pour un usage normal) expire également UN AN (ou une période plus longue si requis par la loi) à partir de la date d'achat du produit par le premier acheteur. Certaines juridictions ne permettent pas la limitation de la garantie implicite, il est donc possible que la limitation ci-dessus sur les garanties implicites ne s'applique pas à vous.

NE SONT PAS COUVERTS PAR LA GARANTIE :

- A. Les appels de service n'ayant aucun rapport avec un défaut éventuel du produit. Le coût de l'appel de service sera facturé s'il se trouve que le problème n'est pas dû à un défaut du produit. Par exemple :
1. Corriger une mauvaise installation du produit.
 2. Montrer comment utiliser le produit.
 3. Remplacer des fusibles à domicile, réarmer les disjoncteurs, réparer les fils électriques ou la plomberie du domicile, ou remplacer des ampoules.
 4. Corriger des anomalies causées par l'utilisateur.
 5. Changer la configuration du produit.
 6. Modifications non autorisées du produit.
 7. Bruits ou vibrations considérés comme normaux, par exemple les bruits de drain, les bruits de régénération ou les signaux d'avertissement à l'intention de l'utilisateur.

GARANTIE

- 8. Corriger des dommages causés par des animaux nuisibles, par exemple des rats, des coquerelles, etc.
- 9. Utilisé dans le cadre d'une application commerciale.

B. Défauts causés par des facteurs autres que :

- 1. Utilisation domestique normale ou
- 2. Utilisation conformément aux indications du guide d'utilisation et d'entretien du produit.

C. Défauts du produit pour cause d'accident, négligence, mauvaise utilisation, incendie, inondation ou calamité naturelle.

D. Les coûts des réparations effectuées par des techniciens non autorisés ou le coût de correction de ces réparations non autorisées.

E. Les frais de voyage et les frais connexes encourus lorsque le produit est installé dans un lieu à accès illimité ou restreint (déplacement par avion ou par bateau, régions géographiques isolées, etc.).

F. Entretien normal recommandé par le manuel d'utilisation et d'entretien du produit.

Contactez votre distributeur ou votre installateur en cas de problème d'installation. Il vous incombe d'assurer une installation électrique, une ventilation et toute autre connexion appropriées. Nous ne sommes pas responsables des dommages indirects ou accessoires (coût de réparation ou de remplacement d'autres biens endommagés parce que le produit était défectueux ou tout autre coût que vous auriez encouru parce que le produit était défectueux). Certaines juridictions interdisent l'exclusion ou la restriction de la responsabilité des dommages indirects ou accessoires; l'exclusion ou la restriction indiquée ci-dessus peut donc ne pas s'appliquer à votre cas particulier.

POUR OBTENIR DES RÉPARATIONS

Veillez consulter le manuel d'utilisation et d'entretien. Si vous avez des questions concernant l'utilisation du produit, que vous cherchez le nom de l'agent de service DCS agréé local ou que pensez que le produit est défectueux et désirez le faire réparer dans le cadre de cette garantie limitée, veuillez contacter votre distributeur ou nous appeler au numéro suivant :

(NUMÉRO SANS FRAIS) 1-888-281-5698 ou contactez-nous par l'intermédiaire de notre site Web : www.dcsappliances.com.

Vous devrez peut-être présenter une preuve raisonnable de la date d'achat du produit avant de pouvoir bénéficier d'une réparation dans le cadre de cette garantie limitée.

UTILISATION COMMERCIALE

Cette garantie s'applique à des appareils électroménagers utilisés à domicile; elle ne couvre pas les cas d'utilisation commerciale.

AUCUNE AUTRE GARANTIE

Cette garantie limitée constitue l'accord entier et exclusif entre vous et Fisher & Paykel Appliances Inc. en ce qui concerne tout défaut du produit. Aucun de nos employés (ou agents de service agréés) n'est autorisé à apporter des ajouts ou des modifications à cette garantie limitée.

Garant : Fisher & Paykel Appliances, Inc.

Si vous avez besoin d'aide au sujet de cette garantie limitée, veuillez nous appeler au numéro ci-dessus ou nous écrire à l'adresse suivante :

Fisher & Paykel Appliances, Inc.
Attention : DCS Customer Care
5900 Skylab Road, Huntington Beach, CA 92647 États-Unis

Cette garantie limitée vous donne des droits juridiques spécifiques et vous pouvez bénéficier d'autres droits qui varient d'une juridiction à l'autre.

Fisher & Paykel Appliances inc. est un fabricant de pointe d'appareils de cuisson et d'appareils spécialisés, sous les marques Fisher & Paykel et DCS.



Quality provided by Fisher & Paykel Appliances Inc.

Fisher & Paykel Appliances, Inc.
5900 Skylab Road, Huntington Beach, CA 92647
Customer Care: 888.281.5698
Fax: 714.372.7003
www.dcsappliances.com

As product improvement is an ongoing process, we reserve the right to change specifications or design without notice.

Nous améliorons constamment ses produits et se réserve le droit de modifier les spécifications ou la conception de ses produits sans aucun préavis.

Part No. 241586 Rev. C
Litho in USA 05/2008