

 **Electrolux**

QUICK START GUIDE

OXYGEN®

EL6988A

EL6989A



ENGLISH INTRODUCTION

Thank you for choosing an Electrolux Oxygen vacuum cleaner. This card covers your vacuum's basic features and operation. It does not replace the Operating Instructions for this model. Please register your new Electrolux product electronically at www.electroluxusa.com (USA), www.electroluxca.com (Canada) or you may also use the postage paid card.

FRANÇAIS INTRODUCTION

Merci d'avoir choisi l'aspirateur Oxygen d'Electrolux. Cette carte présente le fonctionnement et les caractéristiques de base de votre aspirateur. Elle ne remplace pas les instructions d'utilisation pour ce modèle. Veuillez enregistrer votre nouveau produit Electrolux, électroniquement, sur www.electroluxca.com.

ESPAÑOL INTRODUCCIÓN

Le agradecemos que haya seleccionado una aspiradora Oxygen de Electrolux. En esta tarjeta se describen las características y funcionamiento básico de la aspiradora. No reemplaza las Instrucciones de Funcionamiento para este modelo. Por favor registre electrónicamente su nuevo producto Electrolux en www.electroluxusa.com.



OVERVIEW OF FEATURES AND ACCESSORIES

APPERÇU DES CARACTÉRISTIQUES ET ACCESSOIRES

DESCRIPCION DE LAS CARACTERÍSTICAS Y DE LOS ACCESORIOS

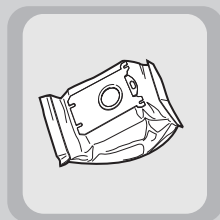

A.

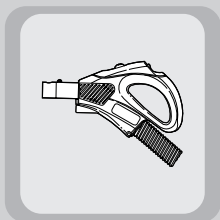

B.

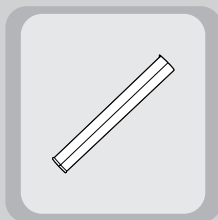

C.

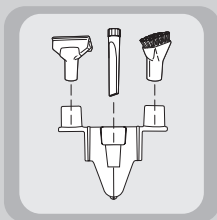

D.

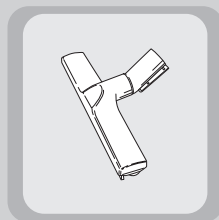

E.

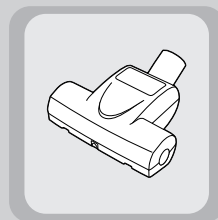

F.

ASSEMBLE AND USE YOUR OXYGEN

MONTAGE ET UTILISATION DE L'APPAREIL

MONTAJE Y USO DE LA ASPIRADORA OXYGEN

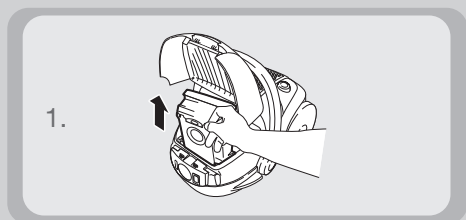

1.

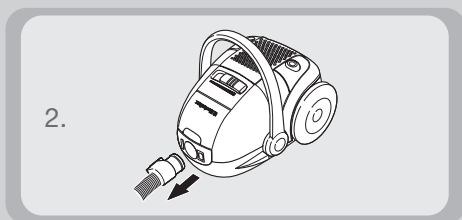

2.

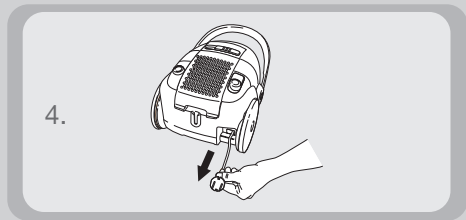

4.

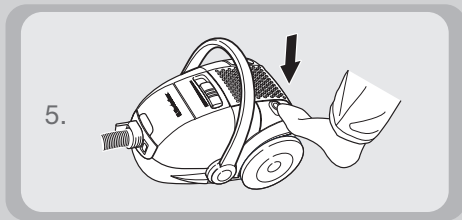

5.

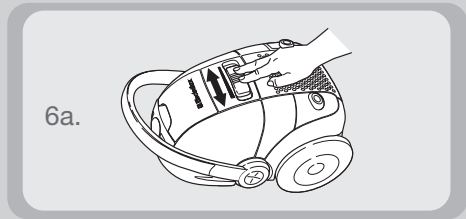

6a.

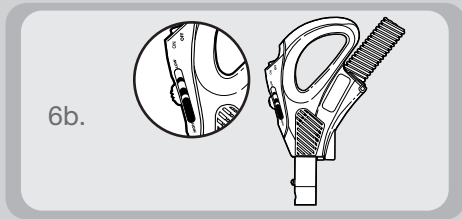

6b.

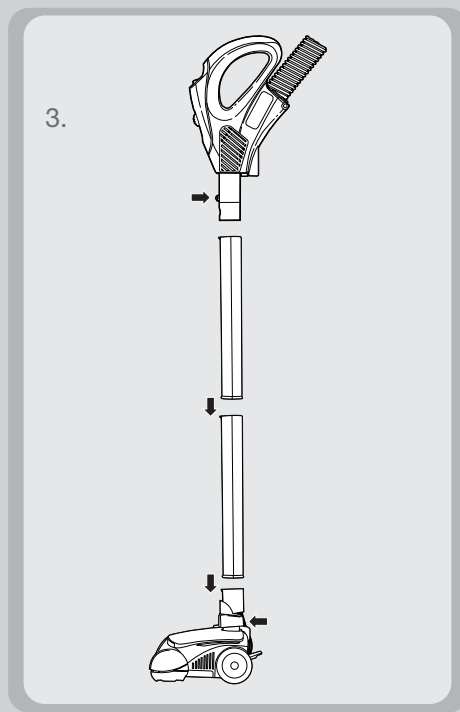

3.

ENGLISH

UNPACK AND CHECK CARTON CONTENTS

Remove all contents from carton. Check all accessories against the contents list.

OVERVIEW OF FEATURES AND ACCESSORIES

- | | |
|-------------------------|-----------------------|
| A. s-bag™ | D. Accessories |
| B. Power Touch hose | E. Deluxe floor brush |
| C. Integrated wands (2) | F. Turbo nozzle* |

ASSEMBLE AND USE YOUR OXYGEN

1. Check that the dust bag is in place.
2. Insert hose until catch clicks.
3. Attach the handle, wands and powerhead as shown. See Operating Instructions for information on using other accessories.
4. Pull out power cord and plug it into standard outlet or power supply.
5. Press On/Off button with foot to start vacuum.
- 6a. Adjust suction power using suction control on vacuum cleaner.
- 6b. Adjust suction power using suction control on the hose handle.
7. Press On/Off button with foot to stop vacuum. Unplug from power supply, firmly grasp plug to prevent it from striking you and press foot pedal to rewind cable.

SAFETY PRECAUTIONS

Oxygen should only be used by adults and for normal vacuuming in a domestic environment. Never vacuum in wet areas or close to flammable gasses. Do not vacuum sharp objects, lit objects, fluids or fine dust from items such as plaster, flour or ash. They can damage the motor - damage which is not covered by the warranty.

FOR YOUR SAFETY: Read the entire Operating Instructions included with your Oxygen for important safety information and instructions.

TROUBLESHOOTING

If vacuum cleaner does not start or stops during operation, read the Troubleshooting section of the Operating Instructions.

FRANÇAIS

DÉBALLER L'APPAREIL ET VÉRIFIER LE CONTENU

Retirer tous les éléments du cartonnage. Vérifier que tous les accessoires mentionnés sur la liste sont présents.

APPERÇU DES CARACTÉRISTIQUES ET ACCESSOIRES

- | | |
|----------------------------|-------------------------------|
| A. Sac à poussière | D. Accessoires |
| B. Boyau Power Touch | E. Brosse à sol lisse de luxe |
| C. Rallonges intégrées (2) | F. Turbobrosse* |

MONTAGE ET UTILISATION DE L'APPAREIL

1. Vérifier que le sac à poussière est bien en place.
2. Insérer le boyau jusqu'à ce que le déclic se fasse entendre.
3. Installer la poignée, les rallonges et l'électro-brosse comme il est illustré. Voir les instructions d'utilisation pour obtenir plus de renseignements sur l'utilisation des autres accessoires.
4. Tirer sur le cordon électrique et le brancher dans une prise murale ou autre alimentation électrique
5. Appuyer sur le bouton marche/arrêt avec le pied pour mettre l'aspirateur en marche.
- 6a. Ajuster le niveau d'aspiration en utilisant la commande d'aspiration de l'appareil.
- 6b. Ajuster le niveau d'aspiration en utilisant la commande d'aspiration de la poignée du boyau.
7. Appuyer sur le bouton marche/arrêt avec le pied pour arrêter l'aspirateur. Le débrancher, bien saisir la fiche pour la retenir et appuyer sur la pédale pour rembobiner le cordon.

MESURES DE SÉCURITÉ

L'aspirateur Oxygen ne doit être utilisé que par des adultes et pour le nettoyage normal dans un milieu domestique. Ne jamais passer l'aspirateur sur des zones humides ou à proximité de gaz inflammables. Ne pas aspirer d'objets comportant des arêtes vives, des objets incandescents, des fluides ou de la poussière fine comme le plâtre, la farine ou les cendres. Ils peuvent endommager le moteur – ces dommages ne sont pas couverts par la garantie.

POUR SA SÉCURITÉ: Lire toutes les instructions d'utilisation fournies avec l'appareil Oxygen et se familiariser avec le mode d'emploi et les mesures de sécurité importantes.

DÉPANNAGE

Si l'appareil ne se met pas en marche ou ne s'arrête pas correctement, lire la section Dépannage.

*Suivant les modèles

ESPAÑOL

DESEMPAQUE Y VERIFICACIÓN DEL CONTENIDO DE LA CAJA

Retire todo lo que contiene la caja. Verifique todos los accesorios contra la lista de contenido.

DESCRIPCIÓN DE LAS CARACTERÍSTICAS Y DE LOS ACCESORIOS

- | | |
|---------------------------|-----------------------------|
| A. Bolsa para el polvo | D. Accesorios |
| B. Manguera 'Power Touch' | E. Cepillo para piso Deluxe |
| C. Tubos integrados (2) | F. Turbobquilla* |

MONTAJE Y USO DE LA ASPIRADORA OXYGEN

1. Verifique la bolsa para el polvo esté en su lugar.
2. Inserte la manguera hasta que el fiador se enganche con un chasquido.
3. Instale la manija, los tubos y el cabezal motriz como se muestra. Vea las Instrucciones de Funcionamiento para obtener información sobre el uso de otros accesorios.
4. Saque el cordón eléctrico y enchúfelo en un tomacorriente o suministro de energía estándar.
5. Oprima con el pie el botón 'On/Off' (Encendido/Apagado) para poner en marcha la aspiradora
- 6a. Ajuste la potencia de succión usando el control de succión situado en la aspiradora.
- 6b. Ajuste la potencia de succión usando el control de succión situado en la manija de la manguera.
7. Oprima con el pie el botón 'On/Off' para detener la aspiradora. Desenchúfela de la fuente de alimentación, sujete firmemente el enchufe para evitar que pueda golpearlo y oprima el pedal para volver a enrollar el cable.

PRECAUCIONES DE SEGURIDAD

La aspiradora Oxygen debe ser usada solamente por adultos y para aspiración normal en el ambiente del hogar. Nunca aspire áreas húmedas o cerca de gases inflamables. No aspire objetos afilados, objetos encendidos, líquidos o polvo fino de tales artículos como yeso, harina o ceniza. Ellos pueden dañar el motor - tal daño no está cubierto por la garantía.

PARA SU SEGURIDAD: Lea todas las Instrucciones de Funcionamiento incluidas con su aspiradora Oxygen para obtener importante información sobre seguridad e instrucciones.

LOCALIZACIÓN Y SOLUCIÓN DE AVERÍAS

Si la aspiradora no se pone en marcha o se detiene durante el funcionamiento, lea la sección Localización y Solución de Averías en las Instrucciones de Funcionamiento.

*Sólo algunos modelos