

**FRAGILE**  
PACK CONTAINS GLASS  
**ガラス在中**

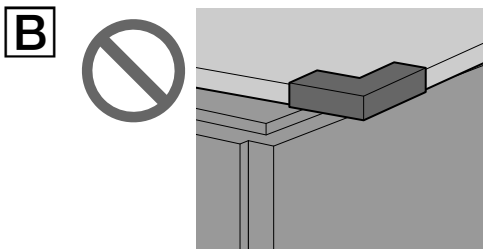
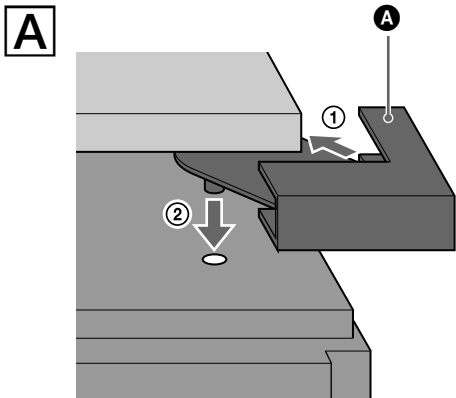

## 日本語

### ガラス在中

#### ガラス天板の設置方法

- A① コーナープロテクター (A) をガラス天板の四隅に差し込んでください。
- ② コーナープロテクターの突起部がスタンドの穴にはまるように差し込んでください。
- B 安全のために、ガラス天板は2人以上で正しく設置してください。

## English

### Fragile-Pack contains glass

#### How to install the top glass panel

- A① Attach the corner protectors (A) to each corner of the glass panel.
- ② Insert the corner protector pins in the holes of the stand.
- B Set the top glass panel on the stand properly using at least two people for safety.

## Français

### Fragile - Emballage renfermant du verre

#### Procédure d'installation du panneau en verre supérieur

- A① Fixez les protections de coin (A) à chaque coin du panneau en verre.
- ② Insérez les broches des coins de protection dans les orifices du meuble.
- B Par souci de sécurité, deux personnes au moins sont nécessaires pour poser le panneau supérieur en verre sur le meuble.

## Español

### Paquete frágil: contiene cristal

#### Cómo instalar el panel superior de cristal

- A① Coloque los protectores de esquinas (A) en cada una de las esquinas del panel de cristal.
- ② Inserte las clavijas de los protectores de esquinas en los orificios del soporte.
- B Por razones de seguridad, el panel de cristal superior debe colocarse en el soporte correctamente entre, como mínimo, dos personas.

## Deutsch

### Zerbrechlich – Paket enthält Glas

#### So montieren Sie die obere Glasplatte

- A① Bringen Sie den Eckenschutz (A) an jeder Ecke der Glasplatte an.
- ② Führen Sie die Vorsprünge am Eckenschutz in die Aussparungen am Rack ein.
- B Die obere Glasplatte muss aus Sicherheitsgründen von mindestens zwei Personen richtig auf das Rack gelegt werden.

## Nederlands

### Breekbaar pakket bevat glas

#### Het glazen bovenpaneel installeren

- A① Bevestig de hoekbeschermers (A) op elke hoek van het glazen paneel.
- ② Steek de pennen van de hoekbeschermers in de gaten van de standaard.
- B Uit veiligheidsoverwegingen is het belangrijk dat u het glazen bovenpaneel correct op de standaard plaatst met minstens twee personen.

## Italiano

### Il pacco Fragile contiene parti in vetro

#### Come installare il pannello superiore in vetro

- A① Applicare le protezioni per gli angoli (A) ad ogni angolo del pannello in vetro.
- ② Inserire i piedini delle protezioni degli angoli nei fori del supporto.
- B Per ragioni di sicurezza, il pannello superiore in vetro deve essere posizionato correttamente sul supporto da almeno due persone.

## Svenska

### Fragile-paket innehåller glas

#### Hur man installerar den övre glaspanelen

- A① Montera hörnskydden (A) på glaspanelens hörn.
- ② Sätt in hörnskyddens stift i stativets hål.
- B Placera den översta glaspanelen korrekt på stativet och var av säkerhetsskäl minst två personer som utför detta.

## Język polski

### Ostrożnie — opakowanie zawiera elementy szklane

#### Instrukcja instalacji górnego panelu szklanego

- A① Zamocuj nakładki ochronne (A) na narożnikach płyty szklanej.
- ② Włóż kołki nakładek ochronnych do otworów w stojaku.
- B Poprawnie ustaw górną płytę szklaną na stojaku. Ze względów bezpieczeństwa tę czynność powinny wykonywać co najmniej dwie osoby.

## Dansk

### Pakke til skrøbelige ting indeholder glas

#### Sådan installeres det øverste glaspanel

- A① Monter hjørnebeskytterne (A) til hvert hjørne på glaspanelet.
- ② Indsæt benene til hjørnebeskytterne i fodens huller.
- B Placer det øverste glaspanel på foden på korrekt vis ved hjælp af mindst to personer. Det er af sikkerhedsmæssige årsager.

## Suomi

### Särkyvää - Paketissa on lasia

#### Päällimmäisen lasilevyn asentaminen

- A① Kiinnitä kulmasuojukset (A) kaikkiin lasilevyn kulmiin.
- ② Aseta kulmasuojuspidikkeet jalustan reikiin.
- B Aseta päällimmäinen lasilevy jalustalle oikein siten, että mukana on turvallisuuden vuoksi vähintään kaksi henkilöä.

## Português

### Frágil-Embalagem contém material em vidro

#### Instalar o painel de vidro superior

- A① Fixe as cantoneiras (A) em cada um dos cantos do painel de vidro.
- ② Introduza os pinos da cantoneira nos orifícios do suporte.
- B Coloque o painel de vidro superior correctamente no suporte, utilizando, no mínimo e por uma questão de segurança, duas pessoas.

## РУССКИЙ

### Осторожно! В упаковке содержатся стеклянные компоненты.

#### Установка верхней стеклянной панели

- A① Прикрепите угловые амортизаторы (A) к каждому углу стеклянной панели.
- ② Вставьте штыри угловых амортизаторов в отверстия в подставке.
- B Надлежащим образом установите верхнюю стеклянную панель на подставку. В целях безопасности эту процедуру должны выполнять не менее двух человек.



\* 3 2 0 9 3 5 0 0 1 \* (1)

3-209-350-01(1)