

# SONY®

# Cyber-shot

**Digital Still Camera**

**Cámara fotografía digital**

**Instruction Manual**

**Manual de instrucciones**

**DSC-S650/S700**

GB

ES



For details on the advanced operations, please access **“Cyber-shot Handbook”** contained on the supplied CD-ROM via a computer.

Para obtener más información acerca de las operaciones avanzadas, consulte en un ordenador la **“Guía práctica de Cyber-shot”** que se incluye en el CD-ROM suministrado.

## Operating Instructions

Before operating the unit, please read this manual thoroughly, and retain it for future reference.

## Manual de instrucciones

Antes de utilizar la unidad, lea detenidamente este manual y consérvelo para consultarlo en el futuro.

## English

### Owner's Record

The model and serial numbers are located on the bottom. Record the serial number in the space provided below. Refer to these numbers whenever you call upon your Sony dealer regarding this product.

Model No. DSC-S650/S700

Serial No. \_\_\_\_\_

## WARNING

**To reduce fire or shock hazard, do not expose the unit to rain or moisture.**

## For Customers in the U.S.A.

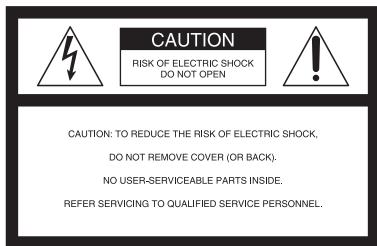

This symbol is intended to alert the user to the presence of uninsulated "dangerous voltage" within the product's enclosure that may be of sufficient magnitude to constitute a risk of electric shock to persons.



This symbol is intended to alert the user to the presence of important operating and maintenance (servicing) instructions in the literature accompanying the appliance.

# IMPORTANT SAFEGUARDS

For your protection, please read these safety instructions completely before operating the appliance, and keep this manual for future reference.

Carefully observe all warnings, precautions and instructions on the appliance, or the one described in the operating instructions and adhere to them.

## Use

### Power Sources

This set should be operated only from the type of power source indicated on the marking label. If you are not sure of the type of electrical power supplied to your home, consult your dealer or local power company. For those sets designed to operate from battery power, or other sources, refer to the operating instructions.

### Polarization

This set may be equipped with a polarized ac power cord plug (a plug having one blade wider than the other).

This plug will fit into the power outlet only one way. This is a safety feature. If you are unable to insert the plug fully into the outlet, try reversing the plug. If the plug should still fail to fit, contact your electrician to have a suitable outlet installed. Do not defeat the safety purpose of the polarized plug by forcing it in.

### Overloading

Do not overload wall outlets, extension cords or convenience receptacles beyond their capacity, since this can result in fire or electric shock.

### Object and Liquid Entry

Never push objects of any kind into the set through openings as they may touch dangerous voltage points or short out parts that could result in a fire or electric shock. Never spill liquid of any kind on the set.

### Attachments

Do not use attachments not recommended by the manufacturer, as they may cause hazards.

## Cleaning

Unplug the set from the wall outlet before cleaning or polishing it. Do not use liquid cleaners or aerosol cleaners. Use a cloth lightly dampened with water for cleaning the exterior of the set.

## Installation

### Water and Moisture

Do not use power-line operated sets near water – for example, near a bathtub, washbowl, kitchen sink, or laundry tub, in a wet basement, or near a swimming pool, etc.

### Power-Cord Protection

Route the power cord so that it is not likely to be walked on or pinched by items placed upon or against them, paying particular attention to the plugs, receptacles, and the point where the cord exits from the appliance.

### Accessories

Do not place the set on an unstable cart, stand, tripod, bracket, or table. The set may fall, causing serious injury to a child or an adult, and serious damage to the set. Use only a cart, stand, tripod, bracket, or table recommended by the manufacturer.

### Ventilation

The slots and openings in the cabinet are provided for necessary ventilation. To ensure reliable operation of the set, and to protect it from overheating, these slots and openings must never be blocked or covered.

- Never cover the slots and openings with a cloth or other materials.
- Never block the slots and openings by placing the set on a bed, sofa, rug, or other similar surface.
- Never place the set in a confined space, such as a bookcase, or built-in cabinet, unless proper ventilation is provided.
- Do not place the set near or over a radiator or heat register, or where it is exposed to direct sunlight.

### Lightning

For added protection for this set during a lightning storm, or when it is left unattended and unused for

long periods of time, unplug it from the wall outlet and disconnect the antenna or cable system. This will prevent damage to the set due to lightning and power-line surges.

## Service

### Damage Requiring Service

Unplug the set from the wall outlet and refer servicing to qualified service personnel under the following conditions:

- When the power cord or plug is damaged or frayed.
- If liquid has been spilled or objects have fallen into the set.
- If the set has been exposed to rain or water.
- If the set has been subject to excessive shock by being dropped, or the cabinet has been damaged.
- If the set does not operate normally when following the operating instructions. Adjust only those controls that are specified in the operating instructions. Improper adjustment of other controls may result in damage and will often require extensive work by a qualified technician to restore the set to normal operation.
- When the set exhibits a distinct change in performance – this indicates a need for service.

### Servicing

Do not attempt to service the set yourself as opening or removing covers may expose you to dangerous voltage or other hazards.

Refer all servicing to qualified service personnel.

### Replacement parts

When replacement parts are required, be sure the service technician has used replacement parts specified by the manufacturer that have the same characteristics as the original parts.

Unauthorized substitutions may result in fire, electric shock, or other hazards.

### Safety Check

Upon completion of any service or repairs to the set, ask the service technician to perform routine safety checks (as specified by the manufacturer) to determine that the set is in safe operating condition.

---

## Read this first

### For Customers in the U.S.A.

This device complies with Part 15 of the FCC Rules. Operation is subject to the following two conditions: (1) This device may not cause harmful interference, and (2) this device must accept any interference received, including interference that may cause undesired operation.

### CAUTION

You are cautioned that any changes or modifications not expressly approved in this manual could void your authority to operate this equipment.

### Note:

This equipment has been tested and found to comply with the limits for a Class B digital device, pursuant to Part 15 of the FCC Rules.

These limits are designed to provide reasonable protection against harmful interference in a residential installation. This equipment generates, uses, and can radiate radio frequency energy and, if not installed and used in accordance with the instructions, may cause harmful interference to radio communications. However, there is no guarantee that interference will not occur in a particular installation. If this equipment does cause harmful interference to radio or television reception, which can be determined by turning the equipment off and on, the user is encouraged to try to correct the interference by one or more of the following measures:

- Reorient or relocate the receiving antenna.
- Increase the separation between the equipment and receiver.
- Connect the equipment into an outlet on a circuit different from that to which the receiver is connected.
- Consult the dealer or an experienced radio/TV technician for help.

The supplied interface cable must be used with the equipment in order to comply with the limits for a digital device pursuant to Subpart B of Part 15 of FCC Rules.

### For the State of California, USA only

Perchlorate Material - special handling may apply, See [www.dtsc.ca.gov/hazardouswaste/perchlorate](http://www.dtsc.ca.gov/hazardouswaste/perchlorate)  
Perchlorate Material : Lithium battery contains perchlorate

## For Customers in Europe

This product has been tested and found compliant with the limits set out in the EMC Directive for using connection cables shorter than 3 meters (9.8 feet).

### Attention

The electromagnetic fields at the specific frequencies may influence the picture and sound of this unit.

### Notice

If static electricity or electromagnetism causes data transfer to discontinue midway (fail), restart the application or disconnect and connect the communication cable (USB, etc.) again.

### Disposal of Old Electrical & Electronic Equipment (Applicable in the European Union and other European countries with separate collection systems)



This symbol on the product or on its packaging indicates that this product shall not be treated as household waste. Instead it shall be handed over to the applicable collection point for the recycling of electrical and electronic equipment. By ensuring this product is disposed of correctly, you will help prevent potential negative consequences for the environment and human health, which could otherwise be caused by inappropriate waste handling of this product. The recycling of materials will help to conserve natural resources. For more detailed information about recycling of this product, please contact your local Civic Office, your household waste disposal service or the shop where you purchased the product.

---

## Notes on using your camera

### Internal memory and “Memory Stick Duo” back up

Do not turn off the camera or remove the batteries or “Memory Stick Duo” while the access lamp is lighted, as the internal memory data or “Memory Stick Duo” data may be destroyed. Always protect your data by making a back up copy.

### Notes on recording/playback

- This camera is neither dust-proof, nor splash-proof, nor water-proof. Read “Precautions” (page 29) before operating the camera.
- Before you record one-time events, make a trial recording to make sure that the camera is working correctly.
- Be careful not to get the camera wet. Water entering the inside of the camera may cause malfunctions which in some cases may not be repairable.
- Do not aim the camera at the sun or other bright light. It may cause the malfunction of your camera.
- Do not use the camera near a location that generates strong radio waves or emits radiation. The camera may not be able to record or play back properly.
- Using the camera in sandy or dusty locations may cause malfunctions.
- If moisture condensation occurs, remove it before using the camera (page 29).
- Do not shake or strike the camera. In addition to malfunctions and an inability to record images, this may render the recording medium unusable, or cause image data breakdown, damage or loss.
- Clean the flash surface before use. The heat of flash emission may cause dirt on the flash surface to become discolored or to stick to the flash surface, resulting in insufficient light emission.

### Notes on the LCD screen

- The LCD screen is manufactured using extremely high-precision technology so over 99.99% of the pixels are operational for effective use. However, there may be some tiny black points and/or bright points (white, red, blue or green in color) that constantly appear on the LCD screen. These points are normal in the manufacturing process and do not affect the recording in any way.

### On image data compatibility

- This camera conforms with DCF (Design rule for Camera File system) universal standard established by JEITA (Japan Electronics and Information Technology Industries Association).
- Playback of images recorded with your camera on other equipment and playback of images recorded or edited with other equipment on your camera are not guaranteed.

### Warning on copyright

Television programs, films, videotapes, and other materials may be copyrighted. Unauthorized recording of such materials may be contrary to the provisions of the copyright laws.

### No compensation for contents of the recording

The contents of the recording cannot be compensated for if recording or playback is not possible due to a malfunction of your camera or recording media, etc.

### On illustrations

Illustrations used in this manual are of the DSC-S650 unless noted otherwise.

# Table of contents

|   |           |
|---|-----------|
| IMPORTANT SAFEGUARDS .....  | 2         |
| Read this first .....   | 4         |
| Notes on using your camera .....  | 6         |
| <b>Getting started .....</b>  | <b>8</b>  |
| Checking the accessories supplied .....   | 8         |
| 1 Inserting the batteries/a "Memory Stick Duo" (not supplied) .....                         | 9         |
| 2 Turning the camera on/setting the clock .....   | 11        |
| <b>Shooting images easily .....</b>   | <b>12</b> |
| <b>Viewing/deleting images .....</b>  | <b>15</b> |
| <b>Indicators on the screen .....</b>   | <b>17</b> |
| <b>Changing the settings – Menu/Setup .....</b>   | <b>19</b> |
| Menu items .....  | 20        |
| Setup items .....   | 21        |
| <b>Enjoying your computer .....</b>   | <b>22</b> |
| Supported Operating Systems for USB connection and application<br>software (supplied) ..... | 22        |
| Viewing "Cyber-shot Handbook" .....   | 22        |
| <b>Battery life and memory capacity .....</b>   | <b>23</b> |
| Battery life and number of images that can be recorded/viewed .....                         | 23        |
| Number of still images and recording time of movies .....                                   | 25        |
| <b>Troubleshooting .....</b>  | <b>27</b> |
| Batteries and power .....   | 27        |
| Shooting still images/movies .....  | 28        |
| Viewing images .....  | 28        |
| <b>Precautions .....</b>  | <b>29</b> |
| <b>Specifications .....</b>   | <b>30</b> |

# Getting started

## Checking the accessories supplied

- LR6 (size AA) alkaline batteries (2)
- Dedicated USB cable (1)

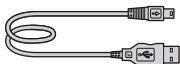

- Dedicated A/V cable (1)

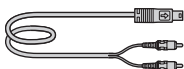

- Wrist strap (1)

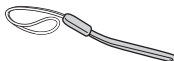

- CD-ROM (Cyber-shot application software/ “Cyber-shot Handbook”) (1)
- Instruction Manual (this manual) (1)

Attach the strap to prevent the camera from damage by being dropped, etc.

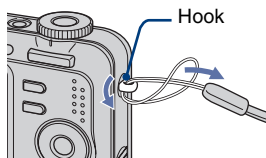

# 1 Inserting the batteries/a “Memory Stick Duo” (not supplied)

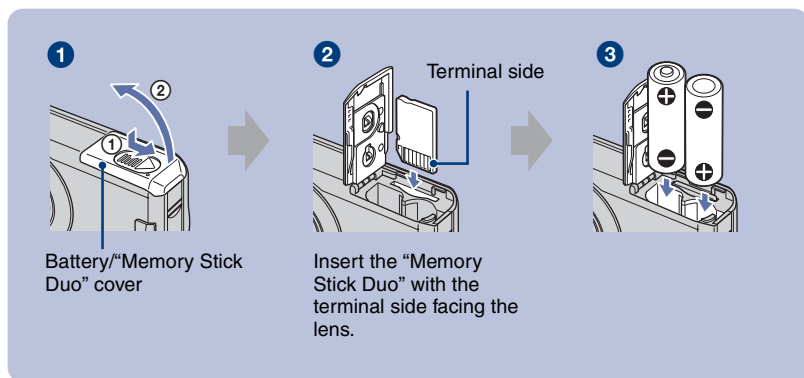

- 1** Open the battery/“Memory Stick Duo” cover.
- 2** Insert the “Memory Stick Duo” (not supplied) all the way in until it clicks.
- 3** Match +/- and insert.
- 4** Close the battery/“Memory Stick Duo” cover.

## When there is no “Memory Stick Duo” inserted

The camera records/plays back images using the internal memory (approx. 24 MB).

## Batteries you can and cannot use with your camera

| Battery type  | supplied | supported | rechargeable |
|---|----------|-----------|--------------|
| LR6 (size AA) alkaline batteries                                    | ○        | ○         | —            |
| HR 15/51:HR6 (size AA) Nickel-Metal Hydride batteries <sup>*1</sup> | —        | ○         | ○            |
| ZR6 (size AA) Oxy Nickel Primary Battery                            | —        | ○         | —            |
| Manganese batteries <sup>*2</sup>                                   | —        | —         | —            |
| Lithium batteries <sup>*2</sup>                                     | —        | —         | —            |
| Ni-Cd batteries <sup>*2</sup>                                       | —        | —         | —            |

<sup>\*1</sup> NH-AA-2DB twin pack, etc.



<sup>\*2</sup> Operating performance cannot be ensured if voltage drops or other problems are caused by the nature of the battery.

## WARNING

Battery may explode or leak if mistreated. Do not recharge, disassemble or dispose of in fire. Check the valid date (month-year) displayed on the batteries.

## To check the remaining battery time

Press POWER to turn on and check the time on the LCD screen.

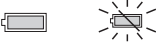
|                              |   |   |   |  |
|------------------------------|---|---|---|--|
| Battery remaining indicator  |  |  |  |                                       |
| Battery remaining guidelines | Sufficient power remaining  | Battery half full   | Battery low, recording/playback will stop soon.                                   | Replace the batteries with new ones, or fully charged Nickel-Metal Hydride batteries. (The warning indicator flashes.) |

- The displayed time remaining may not be correct under certain circumstances.
- When using alkaline batteries/Oxy Nickel Primary Battery, the battery remaining indicator may not display the correct information.
- When the AC Adaptor (not supplied) is used, the battery remaining indicator is not displayed.

## To remove the batteries/“Memory Stick Duo”

Open the battery/“Memory Stick Duo” cover.

### “Memory Stick Duo”

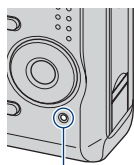
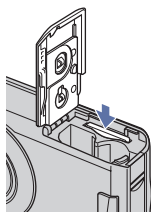

Access lamp

### Batteries

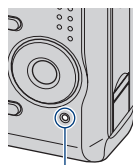
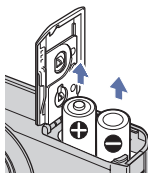

Access lamp

- Make sure that the **access lamp** is not lit, then push the “Memory Stick Duo” in once.
- Be sure not to drop the batteries.
- Do not open the battery cover or turn off the camera while the access lamp is lit, otherwise the data may be destroyed.

## 2 Turning the camera on/setting the clock

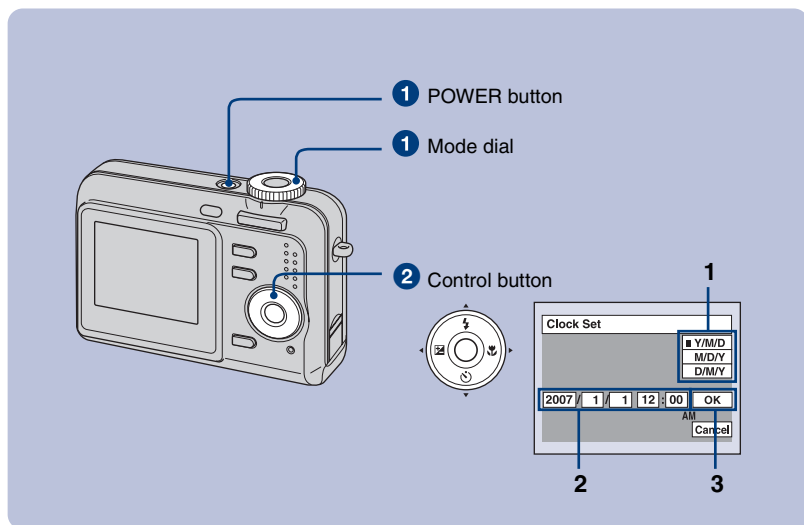

**1** Select  with the mode dial, then press the POWER button.

**2** Set the clock with the control button.

- 1 Select the date display format with ▲/▼, then press ●.
- 2 Select each item with ◀/▶ and set the numeric value with ▲/▼, then press ●.
- 3 Select [OK] with ▶, then press ●.

### To change the date and time

Select [Clock Set] in the  (Setup) screen (page 19).

### When you turn on the power

- Unless you set the clock, the Clock Set screen appears each time the camera is turned on.
- If the camera is running on battery power and you do not operate the camera for about three minutes, the camera turns off automatically to prevent wearing down the battery (Auto power-off function).

# Shooting images easily

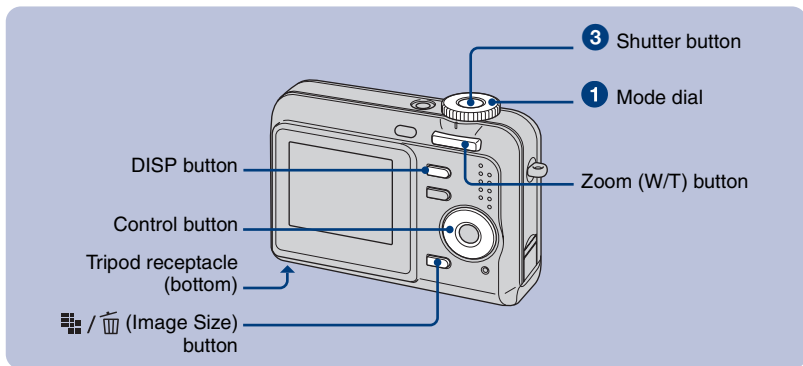

## 1 Select a mode with the mode dial.

**Still image (auto adjustment mode):** Select .

**Movie:** Select .

## 2 Hold the camera steady, keeping your arm at your side.



Position the subject in the center of the focus frame.

## 3 Shoot with the shutter button.

**Still image:**

**1** Press and hold the shutter button halfway down to focus.

The ● (AE/AF lock) indicator (green) flashes, a beep sounds, the indicator stops flashing and remains lit.

**2** Press the shutter button fully down.  
The shutter sounds.

AE/AF lock indicator











**Movie:**

Press the shutter button fully down.

To stop recording, press the shutter button fully down again.

## Selecting the still image mode

Set the mode dial to the desired function.

|  |                            |  |
|--|----------------------------|--|
|    | Auto Adjustment mode       | Allows easy shooting with the settings adjusted automatically.   |
| P  | Program auto shooting mode | Allows you to shoot with the exposure adjusted automatically (both the shutter speed and the aperture value). Also you can select various settings using the menu. |
|    | High Sensitivity           | Shoot images without a flash even in low lighting.   |
|    | Soft Snap                  | Shoot a person's skin with a warmer look.  |
|    | Twilight Portrait          | Shoot sharp images of people in a dark place without losing the nighttime atmosphere.  |
|    | Twilight                   | Shoot night scenes without losing the nighttime atmosphere.  |
|    | Landscape                  | Shoot with the focus on a distant subject.   |
|    | Beach                      | Shoot seaside or lakeside scenes with the blueness of the water captured more vividly.   |
|  | Snow                       | Shoot snow scenes in white more clearly.   |

## Using the zoom

Press the zoom button.

- When the zoom scale exceeds 3×, the camera uses the Digital Zoom function.
- You cannot change the zoom scale while shooting a movie.

## Flash (Selecting a flash mode for still images)

Press  on the control button repeatedly until the desired mode is selected.

(No indicator): Flash Auto

Strobes when there is insufficient light (default setting).

: Flash forced on

: Slow synchro (Flash forced on)

The shutter speed is slow in a dark place to clearly shoot the background that is out of flash light.

: Flash forced off

## Macro (Shooting close-up)

Press  on the control button.

To cancel, press  again.

(No indicator): Macro Off

: Macro On (W side: Approx. 5 cm or farther (2 inches or farther), T side: Approx. 35 cm or farther (13 7/8 inches or farther))

## Using the self-timer

Press  $\blacktriangledown$  (🕒) on the control button repeatedly until the desired mode is selected.

(No indicator): Not using the self-timer

🕒: Setting the 10-second delay self-timer

🕒: Setting the 2-second delay self-timer

Press the shutter button, the self-timer lamp flashes, and a beep sounds until the shutter operates.

## EV (Adjusting the exposure)

Press  $\blacktriangleleft$  (EV) on the control button, then press  $\blacktriangleup$ / $\blacktriangledown$  to adjust the exposure.

Toward +: Brightens an image.

Toward -: Darkens an image.

To turn off the EV adjustment bar, press the  $\blacktriangleleft$  button again.

## To change the still image size

Press the  $\text{grid}/\text{trash}$  (Image Size) button, then press  $\blacktriangleup$ / $\blacktriangledown$  to select the size.

To turn off the Image Size menu, press the  $\text{grid}/\text{trash}$  button again.

| Image size | Guidelines                |
|------------|---------------------------|
| 📷: 7M      | Up to A3/11×17" print     |
| 📷: 3:2     | Match 3:2 Aspect Ratio    |
| 📷: 5M      | Up to A4/8×10" print      |
| 📷: 3M      | Up to 13×18cm /5×7" print |
| 📷: 2M      | Up to 10×15cm /4×6" print |
| 📷: VGA     | For E-mail                |
| 📷: 16:9    | Display On 16:9 HDTV      |

## On the recordable number of still images and recordable time of movies

Recordable number of still images vary depending on the selected image size.

Still images

Maximum number of recordable images



Movies

Maximum recordable time



- The number of recordable images and time can differ according to shooting conditions.

# Viewing/deleting images

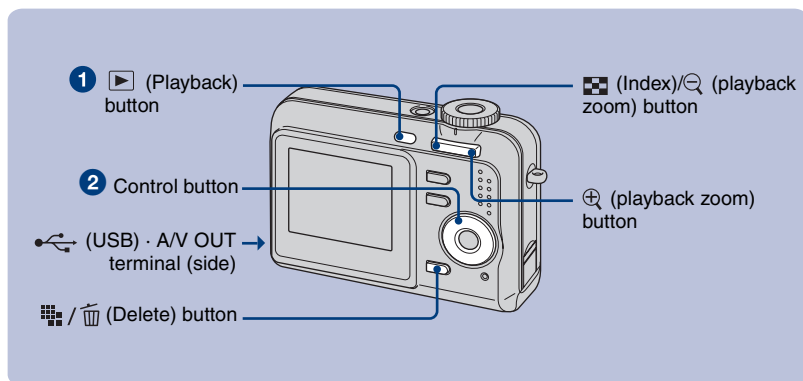

## 1 Press [Play] (Playback).

If you press [Play] (Playback) button when the camera is powered off, the camera is turned on in the playback mode. If you press again, switches to recording mode.

## 2 Select an image with [Left/Right] on the control button.

### Movie:

Press [Stop] to play back a movie. (Press [Stop] again to stop playback.)

Press [Right] to fast forward, press [Left] to rewind. (Press [Stop] to return to normal playback.)

- You cannot listen to the audio with this camera when a movie is played back. To listen to the audio, connect with external outputs such as a TV, a speaker, etc.

## [Grid] / [Trash] To delete images

1 Display the image you want to delete and press [Grid] / [Trash] (Delete).

2 Select [Delete] with [Up], then press [Stop].

## [Magnifying Glass] To view an enlarged image (playback zoom)

Press [Magnifying Glass] while displaying a still image.

To undo the zoom, press [Magnifying Glass].

Adjust the portion: [Up/Down/Left/Right]















Cancel playback zoom: [Stop]

## [Grid] Viewing an index screen

Press [Grid] (Index) and select an image with [Up/Down/Left/Right]. To display the next (previous) index screen, press [Left/Right].

To return to the single-image screen, press [Stop].

## To delete images in index mode

- 1 While an index screen is displayed, press  /  (Delete) and select [Select] with  /  on the control button, then press .
- 2 Select the image you want to delete with  /  /  / , then press  to display the  (Delete) indicator on the selected image.
- 3 Press  /  (Delete).
- 4 Select [OK] with , then press .

## To view images on TV screen

Connect the camera to the TV with the dedicated A/V cable (supplied).

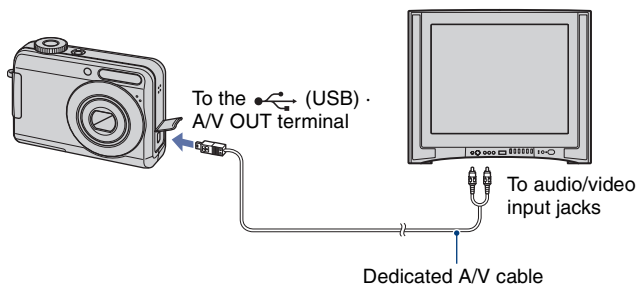

# Indicators on the screen

Every time you press the DISP button, the display data and indicator is turned on and off.

## When shooting still images

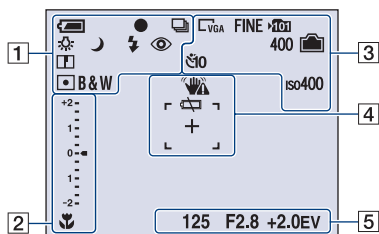

## When shooting movies

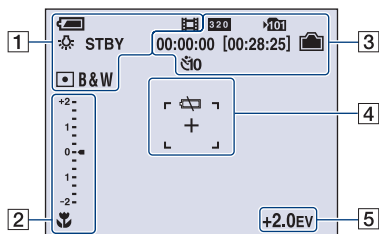

## When playing back

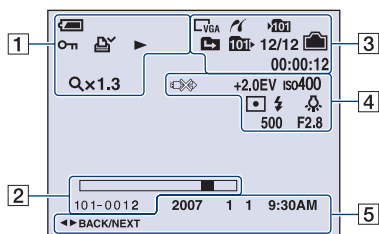





1









|                              |                             |
|------------------------------|-----------------------------|
|                              | Battery remaining           |
|                              | AE/AF lock                  |
|                              | Recording mode              |
|                              | White balance               |
| STBY<br>REC                  | Standby/Recording a movie   |
| ISO<br>Mode dial icons       | Mode dial (Scene Selection) |
| P                            | Mode dial (Program Auto)    |
|                              | Camera mode                 |
|                              | Playback mode               |
|                              | Flash mode                  |
|                              | Flash charging              |
| W<br>T x1.3                  | Zoom scaling                |
|                              | Red-eye reduction           |
|                              | Sharpness                   |
|                              | Metering mode               |
| RICH<br>NATURAL<br>SEPIA B&W | Color mode                  |
|                              | Protect                     |
|                              | Print order (DPOF) mark     |
| Q x1.3                       | Zoom scaling                |
|                              | Playback                    |

GB







2

|   |                    |
|---|--------------------|
|  | Macro              |
|  | EV adjustment bar  |
|  | Adjusting EV       |
| 101-0012  | Folder-file number |
|  | Playback bar       |

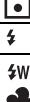

3

|   |   |
|---|---|
|  | PictBridge connecting                                     |
|  | Image size  |
| FINE STD  | Image quality   |
|  | Recording folder  |
|  | Change folder   |
|  | Playback folder   |
|  | Remaining internal memory capacity                        |
|  | Remaining "Memory Stick" capacity                         |
| 00:00:00<br>[00:28:25]  | Recording time [maximum recordable time]                  |
| 400   | Remaining number of recordable images                     |
|  | Self-timer  |
| ISO400  | ISO number  |
| 12/12   | Image number/Number of images recorded in selected folder |
| 00:00:12  | Counter   |

4

|   |                          |
|---|--------------------------|
|  | Vibration warning        |
|  | Low battery warning      |
|  | PictBridge connecting    |
| +2.0EV  | Exposure Value           |
| ISO400  | ISO number               |
|  | Metering mode            |
|  | Flash                    |
|  | White balance            |
| +   | Spot metering cross hair |
|  | AF range finder frame    |
| 500   | Shutter speed            |
| F2.8  | Aperture value           |

5

|   |  |
|---|--|
| 125   | Shutter speed                            |
| F2.8  | Aperture value                           |
| +2.0EV  | Exposure Value                           |
| 2007 1 1<br>9:30 AM   | Recorded date/time of the playback image |
|  | Select images                            |
|  | Menu                                     |

# Changing the settings – Menu/Setup

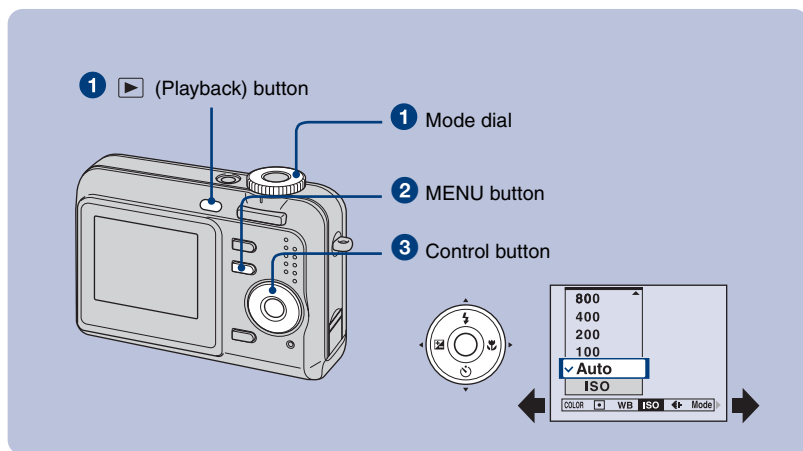

GB

- 1 Recording:** Turn on the camera, then set the mode dial.  
**Playback:** Press (Playback) button.

Different items are available depending on the position of the mode dial and Recording/Playback mode.

- 2 Press MENU to display the menu.**
- 3 Select the desired menu item with / on the control button.**

- If the desired item is invisible, keep pressing / until the item appears on the screen.
- Press after selecting an item in the Playback mode.

- 4 Select a setting with / .**

The setting you select is zoomed and set.

- 5 Press MENU to turn off the menu.**

## To select a Setup item



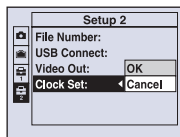

Press and hold MENU, or select (Setup) in step 3 and then press . Select the item to set with / / / , then press .









## Menu items

The available menu items vary depending on the mode dial position and settings. Only the available items are displayed on the screen.

### Menu for shooting

|   |   |
|---|---|
| COLOR (Color Mode)  | Changes the vividness of the image or adds special effects. |
|  (Metering Mode) | Selects the metering mode.                                  |
| WB (White Bal)  | Adjusts the color tones.                                    |
| ISO   | Selects a luminous sensitivity.                             |
|  (P.Quality)     | Selects the still image quality.                            |
| Mode (REC Mode)   | Selects the continuous shooting method.                     |
|  (Flash Level)   | Adjusts the amount of flash light.                          |
|  (Sharpness)     | Adjusts the sharpness of the image.                         |
|  (Setup)         | Changes Setup items.  |

### Menu for viewing

|   |   |
|---|---|
|  (Folder)  | Selects the folder for viewing images.              |
|  (Protect) | Prevents accidental erasure.                        |
| DPOF  | Adds a Print order mark.                            |
|  (Print)   | Prints images using a PictBridge compliant printer. |
|  (Slide)   | Plays back a series of images.                      |
|  (Resize)  | Changes the image size of a recorded image.         |
|  (Rotate)  | Rotates a still image.                              |
|  (Setup)  | Changes Setup items.                                |

## Setup items

### Camera

|                   |   |
|-------------------|---|
| Digital Zoom      | Selects the digital zoom mode.  |
| Function Guide    | Displays the description of functions when you operate the camera.  |
| Red Eye Reduction | Reduces the red-eye phenomenon when using the flash.  |
| Auto Review       | Displays the recorded image on the screen for approximately two seconds immediately after shooting a still image. |

### Internal Memory Tool

|        |                              |
|--------|------------------------------|
| Format | Formats the internal memory. |
|--------|------------------------------|

### Memory Stick Tool

|                    |   |
|--------------------|---|
| Format             | Formats the "Memory Stick Duo".                                   |
| Create REC. Folder | Creates a folder in a "Memory Stick Duo" for recording images.    |
| Change REC. Folder | Changes the folder currently used for recording images.           |
| Copy               | Copies all images in the internal memory to a "Memory Stick Duo". |

### Setup 1

|   |  |
|---|--|
| LCD Backlight   | Selects the brightness of the LCD backlight when using the camera with batteries.  |
| Beep  | Selects the sound produced when you operate the camera.                            |
|  Language | Selects the language to be used to display the menu items, warnings, and messages. |
| Initialize  | Initializes the setting to the default setting.                                    |

### Setup 2

|             |   |
|-------------|---|
| File Number | Selects the method used to assign file numbers to images.   |
| USB Connect | Selects the USB mode to be used when connecting the camera to a computer or a PictBridge compliant printer using the dedicated USB cable. |
| Video Out   | Sets the video signal output according to the TV color system of the connected video equipment.   |
| Clock Set   | Sets the date and time.   |

# Enjoying your computer

You can display images shot with the camera on the computer. Also, you can use still images and movies from the camera more than ever by taking advantage of the software. For details, refer to “Cyber-shot Handbook.”

## Supported Operating Systems for USB connection and application software (supplied)

|   | For Windows users   | For Macintosh users                      |
|---|---|--|
| USB connection                                      | Windows 2000 Professional, Windows XP Home Edition or Windows XP Professional | Mac OS 9.1/9.2/ Mac OS X(v10.1 to v10.4) |
| Application software<br>“Picture Motion<br>Browser” | Windows 2000 Professional, Windows XP Home Edition or Windows XP Professional | not compatible                           |

- Must be installed with above OS at delivery.
- If your OS does not support USB connections, use a commercially available Memory Stick Reader/Writer.
- For further details on the operating environment of Cyber-shot application software, “Picture Motion Browser,” refer to “Cyber-shot Handbook.”

## Viewing “Cyber-shot Handbook”

### For Windows users

- 1 Turn on your computer, and insert the CD-ROM into the CD-ROM (supplied) drive. The screen below appears.



When you click the [Cyber-shot Handbook] button, the screen for copying “Cyber-shot Handbook” appears. Follow the on-screen instructions to copy.

- 2 After the installation is complete, double-click the shortcut created on the desktop.

### For Macintosh users

- 1 Turn on your computer, and insert the CD-ROM (supplied) into the CD-ROM drive. Select the “Handbook” folder and copy “Handbook.pdf” stored in the “GB” folder to your computer.
- 2 After copying is complete, double-click “Handbook.pdf.”

# Battery life and memory capacity

## Battery life and number of images that can be recorded/viewed

The tables show the approximate number of images that can be recorded/viewed and the battery life when you shoot images in [Normal] mode with batteries at full capacity and at an ambient temperature of 25°C (77°F). The numbers of images that can be recorded or viewed take into account changing the “Memory Stick Duo” as necessary.

Note that the actual numbers may be less than those indicated in the table depending on the conditions of use.

- The battery capacity decreases as the number of uses increases and also over time.
- The number of images that can be recorded/viewed and the battery life are decreased under the following conditions:
  - The surrounding temperature is low.
  - The flash is used frequently.
  - The camera has been turned on and off many times.
  - The zoom is used frequently.
  - The brightness of LCD Backlight is set to up.
  - The battery power is low.
- The values shown for alkaline battery are based on commercial norms, and do not apply to all alkaline batteries in all conditions. The values may vary, depending on the battery manufacturer/type, environmental conditions, product setting, etc.
- The supplied alkaline battery is for trial use only. You may need to purchase an additional battery for regular camera use.

### When shooting still images

| Battery          | No. of images | Battery life (min.) |
|------------------|---------------|---------------------|
| DSC-S650         |               |                     |
| Alkaline         | Approx. 100   | Approx. 50          |
| NH-AA-DB (Ni-MH) | Approx. 460   | Approx. 230         |
| DSC-S700         |               |                     |
| Alkaline         | Approx. 100   | Approx. 50          |
| NH-AA-DB (Ni-MH) | Approx. 460   | Approx. 230         |

- Shooting in the following situations:
  -  (P.Quality) is set to [Fine].
  - Shooting once every 30 seconds.
  - The zoom is switched alternately between the W and T ends.
  - The flash strobes once every two times.
  - The power turns on and off once every ten times.
- The measurement method is based on the CIPA standard.  
(CIPA: Camera & Imaging Products Association)
- The number of images/battery life does not change, regardless of image size.

GB

## When viewing still images

| Battery          | No. of images | Battery life (min.) |
|------------------|---------------|---------------------|
| DSC-S650         |               |                     |
| Alkaline         | Approx. 7000  | Approx. 350         |
| NH-AA-DB (Ni-MH) | Approx. 10600 | Approx. 530         |
| DSC-S700         |               |                     |
| Alkaline         | Approx. 7000  | Approx. 350         |
| NH-AA-DB (Ni-MH) | Approx. 10600 | Approx. 530         |

- Viewing single images in order at about three second intervals

## When shooting movies

| Battery          | Battery life (min.) |
|------------------|---------------------|
| DSC-S650         |                     |
| Alkaline         | Approx. 50          |
| NH-AA-DB (Ni-MH) | Approx. 200         |
| DSC-S700         |                     |
| Alkaline         | Approx. 50          |
| NH-AA-DB (Ni-MH) | Approx. 200         |

## Number of still images and recording time of movies

The number of still images and the length of time for movies may vary depending on the shooting conditions and the recording mediums.

- For details on the image size, see page 14.

### ! The approximate number of still images (The image quality is [Fine] on the upper line and [Standard] on the lower line.)

(Units: Images)

| Capacity<br>Size | Internal memory | "Memory Stick Duo" formatted with this camera |       |       |       |      |       |       |
|------------------|-----------------|---|-------|-------|-------|------|-------|-------|
|                  | Approx. 24MB    | 64MB  | 128MB | 256MB | 512MB | 1GB  | 2GB   | 4GB   |
| 7M               | 6               | 18  | 37    | 67    | 137   | 279  | 573   | 1132  |
|                  | 13              | 36  | 73    | 132   | 268   | 548  | 1125  | 2223  |
| 3:2              | 6               | 18  | 37    | 67    | 137   | 279  | 573   | 1132  |
|                  | 13              | 36  | 73    | 132   | 268   | 548  | 1125  | 2223  |
| 5M               | 9               | 25  | 51    | 92    | 188   | 384  | 789   | 1559  |
|                  | 17              | 48  | 96    | 174   | 354   | 723  | 1482  | 2928  |
| 3M               | 15              | 41  | 82    | 148   | 302   | 617  | 1266  | 2501  |
|                  | 27              | 74  | 149   | 264   | 537   | 1097 | 2250  | 4447  |
| 2M               | 24              | 66  | 133   | 238   | 484   | 988  | 2025  | 4002  |
|                  | 45              | 123   | 246   | 446   | 907   | 1852 | 3798  | 7504  |
| VGA              | 146             | 394   | 790   | 1428  | 2904  | 5928 | 12154 | 24014 |
|                  | 241             | 637   | 1276  | 2400  | 4802  | 9762 | 19661 | 39334 |
| 16:9             | 24              | 66  | 133   | 238   | 484   | 988  | 2025  | 4002  |
|                  | 45              | 123   | 246   | 446   | 907   | 1852 | 3798  | 7504  |

- The number of images listed is for when [Mode] is set to [Normal].
- When the number of remaining shootable images is greater than 9,999, the ">9999" indicator appears.
- You can resize the images later ([Resize], page 20).
- A "Memory Stick Duo" can contain up to 40,000 images on this camera.  
If the "Memory Stick Duo" has already 40,000 images stored, you can not shoot more images on this camera. Also "Memory Stick Duo" will not be able to playback images when the number of stored images exceeds 40,000 on this camera.

GB

## The approximate recording time of movies

(Units: hour : minute : second)

| Capacity<br>Size | Internal<br>memory | "Memory Stick Duo" formatted with this camera |         |         |         |         |         |         |
|------------------|--------------------|---|---------|---------|---------|---------|---------|---------|
|                  | Approx.<br>24MB    | 64MB  | 128MB   | 256MB   | 512MB   | 1GB     | 2GB     | 4GB     |
| 320×240          | 0:01:00            | 0:02:50                                       | 0:05:50 | 0:10:40 | 0:21:40 | 0:44:20 | 1:31:00 | 3:00:00 |

- The aspect ratio of the movie frame is 320×240.
- Recordable movie file size is up to approx. 2 GB for each file. If the file size reaches approx. 2 GB, the camera stops recording automatically.
- When images recorded using earlier Sony models are played back on this camera, the display may differ from the actual image size.

# Troubleshooting

If you experience trouble with your camera, try the following solutions.

**1 Check the items below, and refer to “Cyber-shot Handbook” (PDF).**

**2 Remove the batteries, and insert the batteries again after about one minute, and turn on the power.**

**3 Initialize the settings (page 21).**

**4 Consult your Sony dealer or local authorized Sony service facility.**

Please understand that you give your consent that the contents of the internal memory may be checked when you send your camera to be repaired.

## Batteries and power

GB

### **The battery remaining indicator is incorrect, or sufficient battery remaining indicator is displayed but the power runs out too quickly.**

- This phenomenon occurs when you use the camera in an extremely hot or cold location.
- When using alkaline batteries/Oxy Nickel Primary Battery (not supplied), the displayed time remaining may not be correctly indicated.
- The batteries are discharged. Install new batteries or charged Nickel-Metal Hydride batteries (not supplied) (page 9).
- When using the Nickel-Metal Hydride batteries, the poles of batteries or the terminals of the battery cover are dirty so the batteries are not charged sufficiently. Clean them with a cotton swab, etc.
- When using the Nickel-Metal Hydride batteries, the displayed time remaining differs from the current one due to the memory effect, etc. Fully discharge and then charge the batteries to correct the display.
- The batteries are dead. Replace them with new ones.

### **The batteries run down too quickly.**

- You are using the camera in an extremely cold location.
- The batteries are dead. Replace them with new ones.
- When using the Nickel-Metal Hydride batteries, charge them sufficiently.

### **Camera power is turned off automatically when you open the battery/“Memory Stick Duo” cover.**

- This is not a malfunction. Turn off the camera before you open the battery/“Memory Stick Duo” cover.

---

### Cannot turn on the camera.

- Install the batteries correctly (page 9).
- Properly connect the AC Adaptor (not supplied).
- The batteries are discharged. Install new batteries or charged Nickel-Metal Hydride batteries (page 9).
- The batteries are dead. Replace them with new ones.









---

### The power turns off suddenly.

- If you do not operate the camera for about three minutes while the power is on, the camera turns off automatically to prevent wearing down the batteries. Turn on the camera again (page 11).
- The batteries are discharged. Install new batteries or charged Nickel-Metal Hydride batteries (page 9).

## Shooting still images/movies

### Your camera cannot record images.

- Check the free capacity of the internal memory or “Memory Stick Duo” (pages 25, 26). If it is full, do one of the following:
  - Delete unnecessary images (page 15).
  - Change the “Memory Stick Duo”.
- You are using the “Memory Stick Duo” with the write-protect switch, and the switch is set to the LOCK position. Set the switch to the recording position.
- You cannot record images while charging the flash.
- Set the mode dial to , P, , , , , ,  or  when shooting still images.
- Set the mode dial to  when shooting movies.

---

### Cannot insert dates on images.

- This camera does not have a feature for superimposing dates on images. You can print or save images with the date inserted using “Picture Motion Browser”.

## Viewing images

### Your camera cannot play back images.

- Press  (Playback) button (page 15).
- The folder/file name has been changed on your computer.
- When an image file has been processed by a computer or when the image file was recorded using a model other than that of your camera, playback on your camera is not guaranteed.
- The camera is in USB mode. Delete the USB connection.

# Precautions

## Do not use/store the camera in the following places

- In an extremely hot, cold or humid place  
In places such as in a car parked in the sun, the camera body may become deformed and this may cause a malfunction.
- Under direct sunlight or near a heater  
The camera body may become discolored or deformed, and this may cause a malfunction.
- In a location subject to rocking vibration
- Near strong magnetic place
- In sandy or dusty places  
Be careful not to let sand or dust get into the camera. This may cause the camera to malfunction, and in some cases this malfunction cannot be repaired.

## On carrying

Do not sit down in a chair or other place with the camera in the back pocket of your trousers or skirt, as this may cause malfunction or damage the camera.

## On cleaning

### Cleaning the LCD screen

Wipe the screen surface with an LCD cleaning kit (not supplied) to remove fingerprints, dust, etc.

### Cleaning the lens

Wipe the lens with a soft cloth to remove fingerprints, dust, etc.

### Cleaning the camera surface

Clean the camera surface with a soft cloth slightly moistened with water, then wipe the surface with a dry cloth. Do not use the following as they may damage the finish or the casing.

- Chemical products such as thinner, benzene, alcohol, disposable cloths, insect repellent, sunscreen or insecticide, etc.
- Do not touch the camera with the above on your hand.
- Do not leave the camera in contact with rubber or vinyl for a long time.

## On operating temperatures

Your camera is designed for use under the temperatures between 0°C and 40°C (32°F and 104°F). Shooting in extremely cold or hot places that exceed this range is not recommended.

## On moisture condensation

If the camera is brought directly from a cold to a warm location, moisture may condense inside or outside the camera. This moisture condensation may cause a malfunction of the camera.

### If moisture condensation occurs

Turn off the camera and wait about an hour for the moisture to evaporate. Note that if you attempt to shoot with moisture remaining inside the lens, you will be unable to record clear images.

## On the internal rechargeable backup battery

This camera has an internal rechargeable battery for maintaining the date and time and other settings regardless of whether the power is on or off.

This rechargeable battery is continually charged as long as you are using the camera. However, if you use the camera for only short periods, it discharges gradually, and if you do not use the camera at all for about one month it becomes completely discharged. In this case, be sure to charge this rechargeable battery before using the camera.

However, even if this rechargeable battery is not charged, you can still use the camera as long as you do not record the date and time.

### Charging method of the internal rechargeable backup battery

Insert batteries with enough capacity in the camera, or connect the camera to a wall outlet (wall socket) using the AC Adaptor (not supplied), and leave the camera for 24 hours or more with the power off.

# Specifications

## Camera

### [System]

Image device: 7.20 mm (1/2.5 type) color CCD,

Primary color filter

Total pixel number of camera:

Approx. 7 410 000 pixels

Effective pixel number of camera:

Approx. 7 201 000 pixels

Lens: 3× zoom lens  $f = 5.8 - 17.4$  mm (35 – 105 mm when converted to a 35 mm still camera) F2.8 ~ 4.8

Exposure control: Automatic exposure, Scene Selection (7 modes)

White balance: Automatic, Daylight, Cloudy, Fluorescent, Incandescent, Flash

File format (DCF compliant):

Still images: Exif Ver. 2.21 JPEG compliant, DPOF compatible

Movies: AVI (Motion JPEG)

Recording media: Internal Memory (approx. 24 MB), “Memory Stick Duo”

Flash: Flash range (ISO sensitivity (Recommended Exposure Index) set to Auto): approx. 0.5 to 3.5 m (19 3/4 inches to 137 7/8 inches) (W)/approx. 0.5 to 2.0 m (19 3/4 inches to 78 3/4 inches) (T)

### [Input and Output connectors]

•  (USB) • A/V OUT terminal: Video, Audio (Monaural), USB communication

USB communication:

Full-Speed USB (USB 2.0 compliant)

### [LCD screen]

#### DSC-S650

LCD panel: 5.1 cm (2.0 type) TFT drive

Total number of dots: 115 200 (480×240) dots

#### DSC-S700

LCD panel: 6.0 cm (2.4 type) TFT drive

Total number of dots: 112 320 (480×234) dots

### [Power, general]

Power: LR6 (size AA) Alkaline batteries (2), 3 V

HR15/51:HR6 (size AA) Nickel-Metal

Hydride batteries (2) (not supplied), 2.4 V

ZR6 (size AA) Oxy Nickel Primary Battery

(2) (not supplied), 3 V

AC-LS5K AC Adaptor (not supplied), 4.2 V

Power consumption (during shooting):

#### DSC-S650

1.2 W

#### DSC-S700

1.2 W

Operating temperature: 0 to 40°C (32 to 104°F)

Storage temperature: -20 to +60°C (-4 to +140°F)

Dimensions:

#### DSC-S650

91.0×61.0×26.5 mm (3 5/8×2 1/2×1 1/16 inches) (W/H/D, excluding protrusions)

#### DSC-S700

91.0×61.0×25.1 mm (3 5/8×2 1/2×1 inches) (W/H/D, excluding protrusions)

Mass:

#### DSC-S650

Approx. 178 g (6.3 oz) (including two batteries and wrist strap, etc.)

#### DSC-S700

Approx. 198 g (7.0 oz) (including two batteries and wrist strap, etc.)

Microphone: Monaural

Buzzer

Exif Print: Compatible

PRINT Image Matching III: Compatible

PictBridge: Compatible

Design and specifications are subject to change without notice.

## Trademarks

- **Cyber-shot** is a trademark of Sony Corporation.
- “Memory Stick”,  “Memory Stick PRO”, **MEMORY STICK PRO**, “Memory Stick Duo”, **MEMORY STICK DUO**, “Memory Stick PRO Duo”, **MEMORY STICK PRO DUO**, “Memory Stick Micro”, “MagicGate”, and **MAGICGATE** are trademarks of Sony Corporation.
- Microsoft, Windows and DirectX are either registered trademarks or trademarks of Microsoft Corporation in the United States and/or other countries.
- Macintosh, Mac OS, iMac, iBook, PowerBook, Power Mac and eMac are trademarks or registered trademarks of Apple Computer, Inc.
- Intel, MMX, and Pentium are trademarks or registered trademarks of Intel Corporation.
- Google is a registered trademark of Google Inc.
- In addition, system and product names used in this manual are, in general, trademarks or registered trademarks of their respective developers or manufacturers. However, the <sup>TM</sup> or ® marks are not used in all cases in this manual.



## Español

Nombre del producto: Cámara Digital  
Modelo: DSC-S650/S700

POR FAVOR LEA DETALLADAMENTE ESTE MANUAL DE INSTRUCCIONES ANTES DE CONECTAR Y OPERAR ESTE EQUIPO.

RECUERDE QUE UN MAL USO DE SU APARATO PODRÍA ANULAR LA GARANTÍA.

### AVISO

**Para reducir el riesgo de incendio o descarga eléctrica, no exponga la unidad a la lluvia ni a la humedad.**

### Para los clientes en Europa

Este producto se ha probado y cumple con la normativa que establece la Directiva EMC si se utiliza un cable de conexión de menos de 3 metros de longitud.

### Atención

Los campos electromagnéticos a frecuencias específicas podrán influir en la imagen y el sonido de esta unidad.

### Aviso

Si la electricidad estática o el electromagnetismo interrumpen la transmisión de datos (fallo), reinicie la aplicación o desconecte el cable de comunicación (USB, etc.) y vuelva a conectarlo.

**Tratamiento de los equipos eléctricos y electrónicos al final de su vida útil (aplicable en la Unión Europea y en países europeos con sistemas de recogida selectiva de residuos)**



Este símbolo en el equipo o el embalaje indica que el presente producto no puede ser tratado como residuos domésticos normales, sino que debe entregarse en el correspondiente punto de recogida de equipos eléctricos y electrónicos. Al asegurarse de que este producto se desecha correctamente, Ud. ayuda a prevenir las consecuencias negativas para el medio ambiente y la salud humana que podrían derivarse de la incorrecta manipulación en el momento de deshacerse de este producto. El reciclaje de materiales ayuda a conservar los recursos naturales. Para recibir información detallada sobre el reciclaje de este producto, póngase en contacto con el ayuntamiento, el punto de recogida más cercano o el establecimiento donde ha adquirido el producto.

|   |           |
|---|-----------|
| Notas sobre la utilización de la cámara .....   | 4         |
| <b>Procedimientos iniciales .....</b>   | <b>5</b>  |
| Comprobación de los accesorios suministrados .....  | 5         |
| 1 Inserción de las baterías o de un "Memory Stick Duo"<br>(no suministrado) .....         | 6         |
| 2 Encendido de la cámara/ajuste del reloj .....   | 8         |
| <b>Toma de imágenes fácilmente .....</b>  | <b>9</b>  |
| <b>Visualización/borrado de imágenes .....</b>  | <b>12</b> |
| <b>Indicadores de la pantalla .....</b>   | <b>14</b> |
| <b>Cambio de los ajustes: Menú/Configuración .....</b>                                    | <b>16</b> |
| Elementos del menú .....  | 17        |
| Elementos de configuración .....  | 18        |
| <b>Utilización del ordenador .....</b>  | <b>19</b> |
| Sistemas operativos compatibles con la conexión USB y el software<br>(suministrado) ..... | 19        |
| Visualización de la "Guía práctica de Cyber-shot" .....                                   | 19        |
| <b>Vida útil de la batería y capacidad de la memoria .....</b>                            | <b>20</b> |
| Duración de la batería y número de imágenes que se pueden grabar/<br>visualizar .....     | 20        |
| Número de imágenes fijas y tiempo de grabación de películas .....                         | 22        |
| <b>Solución de problemas .....</b>  | <b>24</b> |
| Baterías y alimentación .....   | 24        |
| Toma de imágenes fijas/películas .....  | 25        |
| Visualización de imágenes .....   | 25        |
| <b>Precauciones .....</b>   | <b>26</b> |
| <b>Especificaciones .....</b>   | <b>27</b> |

---

## Notas sobre la utilización de la cámara

### Copia de seguridad de la memoria interna y del “Memory Stick Duo”

No apague la cámara ni extraiga las baterías ni el “Memory Stick Duo” con el indicador de acceso encendido, ya que los datos de la memoria interna o del “Memory Stick Duo” podrían destruirse. Realice siempre una copia de seguridad de sus datos para protegerlos.

### Notas sobre la grabación/reproducción

- Esta cámara no es resistente al polvo, a las salpicaduras ni al agua. Lea “Precauciones” (página 26) antes de utilizar la cámara.
- Antes de grabar acontecimientos únicos, realice una grabación de prueba para asegurarse de que la cámara funciona correctamente.
- Tenga cuidado de no dejar que la cámara se moje. Si entra agua en la cámara puede ocasionar un fallo de funcionamiento y, en algunos casos, no se podrá reparar.
- No enfoque la cámara hacia el sol ni hacia otras luces intensas, ya que podrían producirse fallos de funcionamiento en la unidad.
- No utilice la cámara cerca de un lugar donde se generen ondas de radio fuertes o se emita radiación. Es posible que la cámara no grabe o reproduzca las imágenes debidamente.
- La utilización de la cámara en lugares arenosos o polvorientos puede ocasionar un fallo de funcionamiento.
- Si se condensa humedad, elimínela antes de utilizar la cámara (página 26).
- No agite ni golpee la cámara. Además de producirse un fallo de funcionamiento y de no poder grabar imágenes, es posible que el soporte de grabación quede inutilizable o que los datos de las imágenes se estropeen, se dañen o se pierdan.
- Limpie la superficie del flash antes de utilizarlo. El calor de la emisión del flash puede hacer que la suciedad de la superficie del flash se descolore o se adhiera en ella, lo que ocasionaría una emisión de luz insuficiente.

### Notas sobre la pantalla LCD

- La pantalla LCD está fabricada mediante tecnología de muy alta precisión, de forma que más del 99,99% de los píxeles son operativos para uso efectivo. No obstante, es posible que se observen constantemente en la pantalla LCD pequeños puntos negros y/o brillantes (blancos, rojos, azules o verdes). Estos puntos son normales en el proceso de fabricación y no afectan en modo alguno a la grabación.

### Sobre la compatibilidad de datos de imágenes

- Esta cámara cumple con la norma universal DCF (Design rule for Camera File system) establecida por la JEITA (Japan Electronics and Information Technology Industries Association).
- La reproducción en otros equipos de imágenes grabadas con su cámara y la reproducción en la cámara de imágenes grabadas o editadas con otros equipos no están garantizadas.

### Aviso sobre los derechos de autor

Los programas de televisión, las películas, las cintas de vídeo y demás materiales pueden estar protegidos por las leyes de derechos de autor. La grabación no autorizada de tales materiales puede ir en contra de lo establecido por las leyes de protección de los derechos de autor.

### No se ofrecerá ninguna compensación por el contenido de la grabación

El contenido de la grabación no podrá compensarse si la grabación o la reproducción no se realiza debido a algún fallo de funcionamiento de la cámara o del medio de grabación, etc.

### Ilustraciones

Las ilustraciones utilizadas en esta Guía práctica corresponden al modelo DSC-S650, salvo que se indique lo contrario.

# Procedimientos iniciales

## Comprobación de los accesorios suministrados

- Baterías alcalinas LR6 (tamaño AA) (2)
- Cable USB específico (1)



- Cable de A/V específico (1)

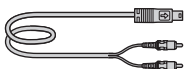

- Correa de la muñeca (1)



- CD-ROM (software Cyber-shot/“Guía práctica de Cyber-shot”) (1)
- Manual de instrucciones (este manual) (1)

Coloque la correa para evitar que la cámara se dañe a causa de caídas, etc.

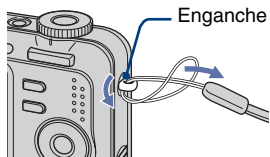

# 1 Inserción de las baterías o de un “Memory Stick Duo” (no suministrado)

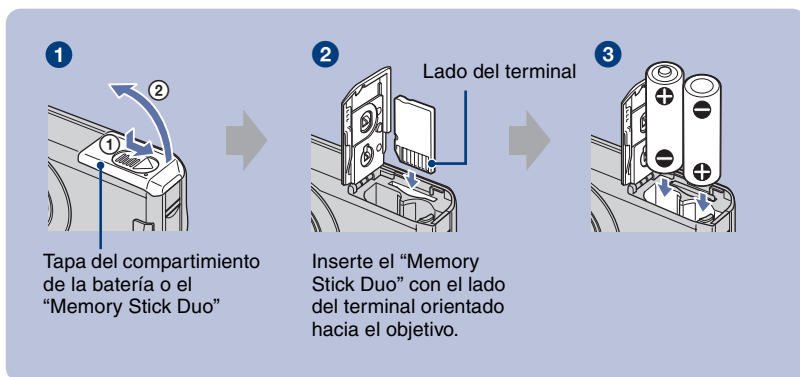

- 1 Abra la tapa del compartimento de la batería o el “Memory Stick Duo”.
- 2 Inserte el “Memory Stick Duo” (no suministrado) completamente hasta que haga clic.
- 3 Haga coincidir las polaridades +/- e inserte las baterías.
- 4 Cierre la tapa del compartimento de la batería o el “Memory Stick Duo”.

## Cuando no hay insertado un “Memory Stick Duo”

La cámara graba o reproduce imágenes mediante la memoria interna (aprox. 24 MB).

## Baterías que puede utilizar con la cámara

| Tipo de batería  | suministrado | se admite | recargable |
|--|--------------|-----------|------------|
| Baterías alcalinas LR6 (tamaño AA)   | ○            | ○         | –          |
| Baterías de hidruro de níquel-metal HR 15/51:HR6 (tamaño AA) <sup>*1</sup> | –            | ○         | ○          |
| Baterías de oxi-níquel ZR6 (tamaño AA)                                     | –            | ○         | –          |
| Baterías de manganeso <sup>*2</sup>  | –            | –         | –          |
| Baterías de litio <sup>*2</sup>  | –            | –         | –          |
| Baterías de níquel-cadmio <sup>*2</sup>                                    | –            | –         | –          |

<sup>\*1</sup> NH-AA-2DB paquete doble, etc.

<sup>\*2</sup> No se garantiza el funcionamiento si se produce una bajada de tensión o si se producen otros problemas debido a la batería.





## AVISO

La batería puede explotar o presentar fugas si se manipula de forma incorrecta. No la recargue, la desmonte ni la arroje al fuego.

Compruebe la fecha de validez (mes y año) impresa en las baterías.

## Para comprobar el tiempo de batería restante

Pulse POWER para encender la unidad y compruebe la hora en la pantalla LCD.

|   |   |   |   |  |
|---|---|---|---|--|
| Indicador de batería restante                           |  |  |  |   |
| Instrucciones acerca de la carga restante de la batería | Carga restante suficiente   | Batería con media carga   | Poca carga restante; la grabación o reproducción se detendrá en breve.            | Sustituya las baterías por otras nuevas o por baterías de hidruro de níquel-metal completamente cargadas (el indicador de advertencia parpadeará). |

- En ciertas circunstancias, es posible que el tiempo restante que se muestra no sea correcto.
- Si utiliza baterías alcalinas o de oxi-níquel, es posible que el indicador de carga restante no muestre la información correcta.
- Si se utiliza el adaptador de ca (no suministrado), el indicador de carga restante no aparecerá.

## Para extraer las baterías o el “Memory Stick Duo”

Abra la tapa del compartimiento de la batería o el “Memory Stick Duo”.

### “Memory Stick Duo”

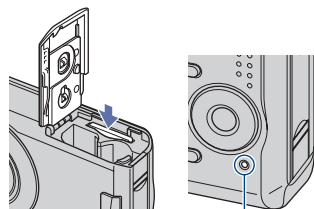

Indicador de acceso

- Asegúrese de que el **indicador de acceso** no esté encendido y, a continuación, presione una vez el “Memory Stick Duo”.

### Baterías

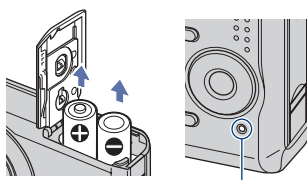

Indicador de acceso

- Asegúrese de no dejar caer las baterías.
- No abra la tapa de las baterías ni apague la cámara mientras el indicador de acceso esté encendido, ya que los datos podrían destruirse.

## 2 Encendido de la cámara/ajuste del reloj

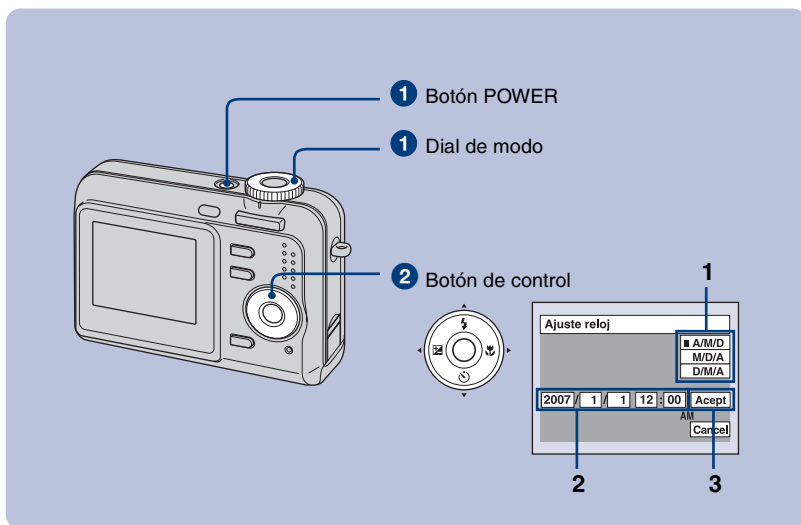

**1** Seleccione  con el dial de modo y, a continuación, pulse el botón POWER.

**2** Ajuste el reloj con el botón de control.

- 1 Seleccione el formato de visualización de la fecha con ▲/▼ y, a continuación, pulse ●.
- 2 Seleccione cada elemento mediante ◀/▶, ajuste el valor numérico con ▲/▼ y, a continuación, pulse ●.
- 3 Seleccione [Accept] con ▶ y, a continuación, pulse ●.

### Para cambiar la fecha y la hora

Seleccione [Ajuste reloj] en la pantalla  (Ajustes) (página 16).

### Al encender la cámara

- Si no ajusta el reloj, siempre que encienda la cámara aparecerá la pantalla Ajuste reloj.
- Si la cámara funciona con baterías y no la utiliza durante unos tres minutos, se apaga automáticamente para evitar que las baterías se descarguen (función de apagado automático).

# Toma de imágenes fácilmente

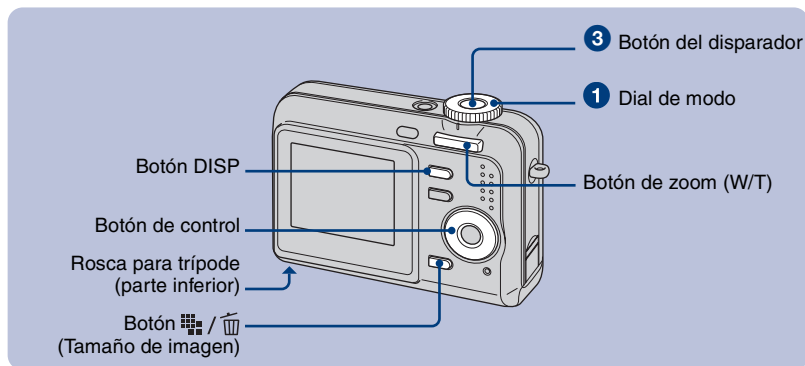

## 1 Seleccione un modo mediante el dial de modo.

**Imagen fija (modo de ajuste automático):** Seleccione .

**Película:** Seleccione .

## 2 Sujete la cámara sin moverla y mantenga el brazo en el costado.



Sítue el motivo en el centro del cuadro de enfoque.

## 3 Pulse el botón del disparador para tomar la imagen.

### Imagen fija:

- 1 Mantenga pulsado el botón del disparador hasta la mitad para realizar el enfoque.

El indicador ● (bloqueo AE/AF) parpadea en verde, suena un pitido, el indicador deja de parpadear y pasa a permanecer encendido.

- 2 Pulse el botón del disparador a fondo.

El disparador emitirá un sonido.

### Película:

Pulse el botón del disparador a fondo.







Para detener la grabación, pulse de nuevo el botón del disparador a fondo.



Indicador del bloqueo AE/AF



## Selección del modo de imagen fija

Ajuste el dial de modo en la función deseada.

|   |  |  |
|---|--|--|
|    | Modo de ajuste automático                      | Permite tomar imágenes fácilmente con los ajustes establecidos automáticamente.  |
| P   | Modo automático de toma de imágenes programado | Permite tomar imágenes con la exposición ajustada automáticamente (la velocidad de obturación y el valor de la abertura). También puede seleccionar varios ajustes utilizando el menú. |
|    | Alta sensibilidad                              | Permite tomar imágenes sin flash aun en condiciones de poca luz.   |
|    | Instantánea suave                              | Permite fotografiar la piel de una persona con un aspecto más cálido.  |
|    | Retrato crepúsculo                             | Permite fotografiar personas con nitidez en lugares oscuros sin perder el ambiente nocturno.   |
|  | Crepúsculo                                     | Permite fotografiar escenas sin perder el ambiente nocturno.   |
|  | Paisaje  | Permite tomar imágenes con el enfoque en un motivo lejano.   |

|   |       |   |
|---|-------|---|
|  | Playa | Permite tomar imágenes a orillas del mar o de un lago y captar el azul del agua con mayor intensidad. |
|  | Nieve | Permite tomar imágenes de la nieve con un blanco más claro.   |

## Utilización del zoom

Pulse el botón del zoom.

- Cuando la relación de zoom excede 3x, la cámara utiliza la función de zoom digital.
- No es posible cambiar la escala de zoom mientras se graba una película.

## Flash (selección de un modo de flash para imágenes fijas)

Pulse  del botón de control varias veces hasta que se seleccione el modo que desee.

(Sin indicador): Flash automático

Destella cuando no hay suficiente luz (ajuste predeterminado).



: Flash forzado activado

: Sinc lenta (Flash forzado activado)

La velocidad de obturación es lenta en lugares oscuros para captar con claridad los fondos que se encuentran fuera del alcance de la luz del flash.

: Flash forzado desactivado

## Macro (toma de primeros planos)

Pulse  en el botón de control. Para cancelar la operación, pulse  nuevamente.

(Sin indicador): Macro desactivado

: Macro activado (lado W: aprox. 5 cm o más lejos, lado T: aprox. 35 cm o más lejos)

## Utilización del autodisparador

Pulse  $\blacktriangledown$  (📷) del botón de control varias veces hasta que se seleccione el modo que desee.

(Sin indicador): no se utiliza el autodisparador

🕒: se ajusta el autodisparador de 10 s (segundo) de retardo

🕒: se ajusta el autodisparador de 2 s (segundo) de retardo

Pulse el botón del disparador. El indicador luminoso del autodisparador parpadeará y sonará un pitido hasta que funcione el disparador.

## EV (Ajuste de la exposición)

Pulse  $\blacktriangleleft$  (EV) en el botón de control y, a continuación, pulse  $\blacktriangleup$ / $\blacktriangledown$  para ajustar la exposición.

Hacia +: ilumina una imagen.

Hacia -: oscurece una imagen.

Para desactivar la barra de ajuste de EV, pulse el botón  $\blacktriangleleft$  de nuevo.

## Para cambiar el tamaño de la imagen fija

Pulse el botón  $\text{■}\text{■}\text{■}\text{■}$  /  $\text{■}\text{■}$  (Tamaño de imagen) y, a continuación, pulse  $\blacktriangleup$ / $\blacktriangledown$  para seleccionar el tamaño.

Para desactivar el menú Tamaño de imagen, pulse otra vez el botón  $\text{■}\text{■}\text{■}\text{■}$  /  $\text{■}\text{■}$ .

| Tamaño de imagen | Instrucciones                  |
|------------------|--------------------------------|
| 📷: 7M            | Copias hasta A3/11×17"         |
| 📷: 3:2           | Iguala relación de aspecto 3:2 |
| 📷: 5M            | Copias hasta A4/8×10"          |
| 📷: 3M            | Copias hasta 13×18cm/<br>5×7"  |
| 📷: 2M            | Copias hasta 10×15cm/<br>4×6"  |
| 📷: VGA           | Correo electrónico             |
| 📷: 16:9          | Pantalla activada 16:9<br>HDTV |

## Acerca del número de imágenes fijas grabables y el tiempo de grabación de películas

El número de imágenes fijas que pueden grabarse varía según el tamaño de imagen seleccionado.

Imágenes fijas

Número máximo de imágenes grabables



Películas

Tiempo de grabación máximo



- El número de imágenes grabables y el tiempo de grabación pueden variar en función de las condiciones de la toma.

# Visualización/borrado de imágenes

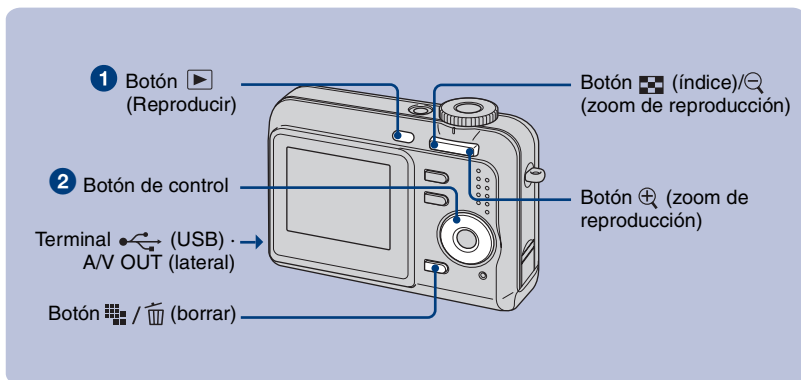

## 1 Pulse (Reproducir).

Si pulsa el botón (Reproducir) con la cámara apagada, ésta se encenderá en el modo de reproducción. Si lo pulsa de nuevo, la cámara cambiará al modo de grabación.

## 2 Seleccione una imagen mediante del botón de control.

### Película:

Pulse para reproducir películas. (Pulse para volver a detener la reproducción).

Pulse para avanzar rápidamente y para rebobinar. (Pulse para regresar a la reproducción normal).

- No es posible escuchar audio con esta cámara durante la reproducción de una película. Para escuchar audio, conecte la cámara a salidas externas como, por ejemplo, un televisor, un altavoz, etc.

## / Para borrar imágenes

1 Visualice la imagen que desee borrar y pulse / .

2 Seleccione [Borrar] con y, a continuación, pulse .

## Para visualizar una imagen ampliada (zoom de reproducción)

Pulse mientras se visualiza una imagen fija.

Para cancelar el zoom, pulse .

Ajuste la porción: / / /















Cancele el zoom de reproducción: .

## Visualización de una pantalla de índice

Pulse (índice) y seleccione una imagen mediante / / / . Para visualizar la pantalla de índice siguiente (anterior), pulse .

Para regresar a la pantalla de una sola imagen, pulse .

## Para borrar imágenes en el modo de índice

- 1 Mientras se visualiza una pantalla de índice, pulse  /  (borrar), seleccione [Selec] con  /  del botón de control y, a continuación, pulse .
- 2 Seleccione la imagen que desee borrar con  /  /  /  y, a continuación, pulse  para visualizar el indicador  (borrar) de la imagen seleccionada.
- 3 Pulse  /  (borrar).
- 4 Seleccione [Aceptar] con  y, a continuación, pulse .

## Para visualizar imágenes en la pantalla de un televisor

Conecte la cámara al televisor con el cable de A/V específico (suministrado).

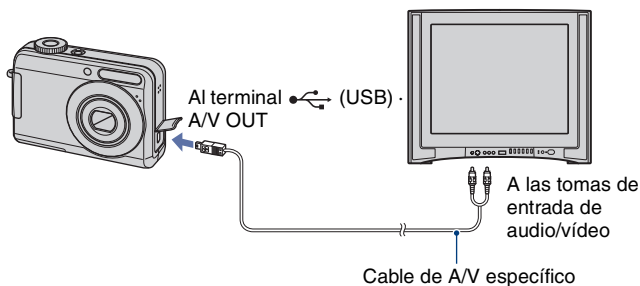

# Indicadores de la pantalla

Cada vez que pulse el botón DISP, aparecerán y desaparecerán los datos de la pantalla y se encenderá y apagará el indicador.

## ¶ Cuando se toman imágenes fijas

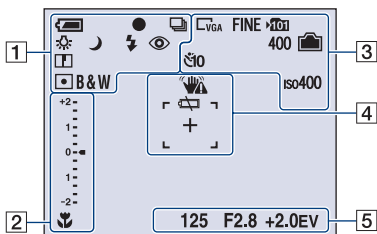

## ¶ Cuando se filman películas

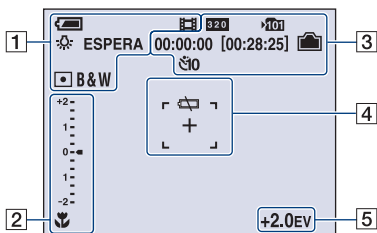

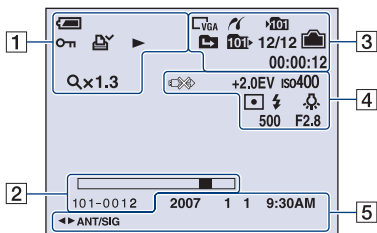

## ¶ Durante la reproducción







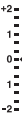



1

|                              |  |
|------------------------------|--|
|                              | Batería restante                         |
|                              | Bloqueo AE/AF                            |
|                              | Modo de grabación                        |
|                              | Balance del blanco                       |
| ESPERA<br>GRABAR             | Modo en espera/grabación de una película |
|                              | Dial de modo (selección de escena)       |
| P                            | Dial de modo (programa automático)       |
|                              | Modo de cámara                           |
|                              | Modo de reproducción                     |
|                              | Modo de flash                            |
|                              | Carga del flash                          |
| WC T x1.3<br>                | Relación del zoom                        |
|                              | Reducción del efecto ojos rojos          |
|                              | Sharpness                                |
|                              | Modo de medición                         |
| RICH<br>NATURAL<br>SEPIA B&W | Modo de color                            |
|                              | Protección                               |
|                              | Marca de orden de impresión (DPOF)       |
| Qx1.3                        | Relación del zoom                        |
|                              | Reproducción                             |

2

|  |                           |
|--|---------------------------|
|  | Macro                     |
|  | Barra de ajuste de EV     |
|  | Ajuste de EV              |
| 101-0012   | Número de carpeta-archivo |
|  | Barra de reproducción     |



3

|  |   |
|--|---|
|    | Conexión PictBridge   |
|    | Tamaño de imagen  |
| FINE STD   | Calidad de imagen   |
|    | Carpeta de grabación  |
|    | Cambio de carpeta   |
|    | Carpeta de reproducción   |
|    | Capacidad restante de memoria interna                                   |
|    | Capacidad restante del "Memory Stick"                                   |
| 00:00:00<br>[00:28:25]   | Tiempo de grabación<br>[tiempo de grabación máximo]                     |
| 400  | Número restante de imágenes grabables                                   |
|  | Autodisparador  |
| iso400   | Número ISO  |
| 12/12  | Número de imagen/Número de imágenes grabadas en la carpeta seleccionada |
| 00:00:12   | Contador  |

4

|   |                                 |
|---|---------------------------------|
|  | Aviso de vibración              |
|  | Aviso de poca carga restante    |
|  | Conexión PictBridge             |
| +2.0EV  | Valor de exposición             |
| iso400  | Número ISO                      |
|  | Modo de medición                |
|  | Flash                           |
|  | Balance del blanco              |
| +   | Cruz filial de medición de foco |
|  | Cuadro del visor de rango AF    |
| 500   | Velocidad de obturación         |
| F2.8  | Valor de abertura               |

5

|   |   |
|---|---|
| 125   | Velocidad de obturación                         |
| F2.8  | Valor de abertura                               |
| +2.0EV  | Valor de exposición                             |
| 2007 1 1<br>9:30 AM   | Fecha/hora grabada en la imagen en reproducción |
|  | Selección de imágenes                           |
|  | Menú  |

ES

# Cambio de los ajustes: Menú/Configuración

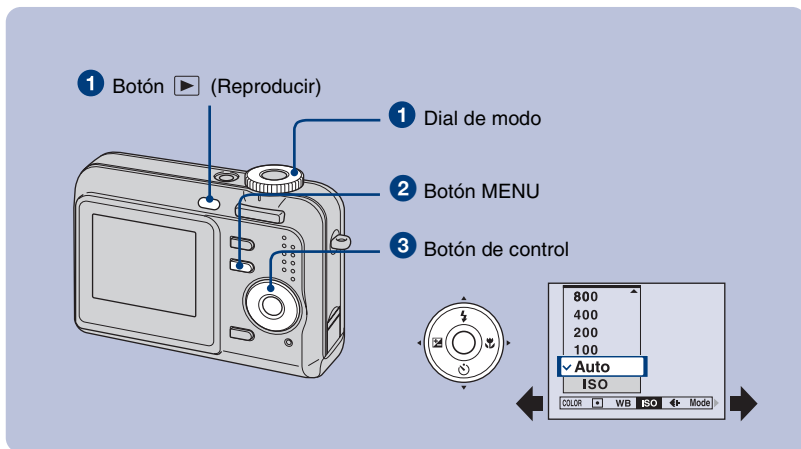

- 1 Grabación: encienda la cámara y ajuste el dial de modo.  
Reproducción: pulse el botón ▶ (Reproducir).**

En función de la posición del dial de modo y del modo de grabación/reproducción, habrá diferentes elementos disponibles.

- 2 Pulse MENU para visualizar el menú.**
- 3 Seleccione el elemento de menú deseado con ◀/▶ del botón de control.**
  - Si el elemento deseado no aparece, siga pulsando ◀/▶ hasta que el elemento aparezca en la pantalla.
  - Pulse ● después de seleccionar un elemento en el modo de reproducción.

- 4 Seleccione un ajuste con ▲/▼.**

El ajuste que seleccione se ampliará y se ajustará.

- 5 Pulse MENU para desactivar el menú.**

## Para seleccionar un elemento de configuración

Mantenga pulsado MENU o bien seleccione (Ajustes) en el paso 3 y, a continuación, pulse ▶.



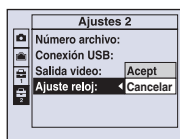



Seleccione el elemento que desea ajustar con ▲/▼/◀/▶ y, a continuación, pulse ●.









## Elementos del menú

Los elementos de menú disponibles varían en función de la posición y los ajustes del dial de modo. En la pantalla solamente se visualizan los elementos disponibles.

### Menú para la toma de imágenes

|   |   |
|---|---|
|  COLOR (Modo color) | Cambia la intensidad de la imagen o añade efectos especiales. |
|  (Modo de Medición) | Selecciona el modo de medición.                               |
| WB (Bal blanco)   | Ajusta los tonos del color.                                   |
| ISO   | Selecciona la sensibilidad luminosa.                          |
|  (Cal imagen)       | Selecciona la calidad de imagen fija.                         |
| Mode (Modo GRAB)  | Selecciona el método de toma continua de imágenes.            |
|  (Nivel flash)      | Permite ajustar la cantidad de luz del flash.                 |
|  (Nitidez)          | Permite ajustar la nitidez de la imagen.                      |
|  (Ajustes)          | Cambia los elementos de configuración.                        |

### Menú para la visualización de imágenes

|  |   |
|--|---|
|  (Carpeta)   | Selecciona la carpeta que contiene las imágenes que se visualizarán.            |
|  (Proteger)  | Evita el borrado accidental.  |
| DPOF   | Añade una marca de orden de impresión.  |
|  (Imprim.)   | Imprime imágenes directamente mediante una impresora compatible con PictBridge. |
|  (Diapo)     | Reproduce una serie de imágenes.  |
|  (Cam tam)   | Modifica el tamaño de una imagen grabada.                                       |
|  (Rotar)    | Gira una imagen fija.   |
|  (Ajustes) | Cambia los elementos de configuración.  |

## Elementos de configuración

### Cámara

|                |   |
|----------------|---|
| Zoom digital   | Selecciona el modo de zoom digital.   |
| Guía función   | Muestra la descripción de funciones al utilizar la cámara.  |
| Reduc ojo rojo | Reduce el efecto ojos rojos cuando se utiliza el flash.   |
| Revisión autom | Muestra la imagen grabada en la pantalla durante unos dos segundos inmediatamente después de tomar una imagen fija. |

### Herr.memoria interna

|           |                              |
|-----------|------------------------------|
| Formatear | Formatea la memoria interna. |
|-----------|------------------------------|

### Her Memory Stick

|                 |  |
|-----------------|--|
| Formatear       | Formatea el "Memory Stick Duo".  |
| Crear carp REG. | Crea una carpeta en un "Memory Stick Duo" para grabar imágenes.          |
| Camb. carp REG. | Cambia la carpeta utilizada actualmente para grabar imágenes.            |
| Copiar          | Copia todas las imágenes de la memoria interna en un "Memory Stick Duo". |

### Ajustes 1

|   |   |
|---|---|
| Luz de fondo  | Selecciona el brillo de la luz de fondo de la pantalla LCD cuando se utiliza la cámara con pilas.   |
| Pitido  | Permite seleccionar el sonido que se produce al realizar una operación en la cámara.                |
|  Idioma | Selecciona el idioma que se va a utilizar para visualizar los elementos de menú, avisos y mensajes. |
| Inicializar   | Inicializa el ajuste a su valor predeterminado.   |

### Ajustes 2

|                |   |
|----------------|---|
| Número archivo | Selecciona el método utilizado para asignar números de archivo a imágenes.  |
| Conexión USB   | Permite seleccionar el modo USB que se va a utilizar al conectar la cámara a un ordenador o a una impresora compatible con PictBridge mediante el cable USB específico. |
| Salida video   | Ajusta la salida de la señal de vídeo en función del sistema de televisión en color del equipo de vídeo conectado.  |
| Ajuste reloj   | Permite ajustar la fecha y la hora.   |

# Utilización del ordenador

Puede visualizar imágenes tomadas con la cámara en el ordenador. Además, ahora más que nunca, puede disfrutar de imágenes fijas y películas desde la cámara gracias al software. Para obtener más información, consulte la “Guía práctica de Cyber-shot”.

## Sistemas operativos compatibles con la conexión USB y el software (suministrado)

|                                   | Para usuarios de Windows   | Para usuarios de Macintosh              |
|-----------------------------------|--|---|
| Conexión USB                      | Windows 2000 Professional, Windows XP Home Edition o Windows XP Professional | Mac OS 9,1/9,2/ Mac OS X(v10,1 a v10,4) |
| Software “Picture Motion Browser” | Windows 2000 Professional, Windows XP Home Edition o Windows XP Professional | no compatible                           |

- Debe instalarse con unos de los sistemas operativos anteriores en el momento de la entrega.
- Si el sistema operativo que tiene instalado no es compatible con las conexiones USB, utilice un lector/grabador de Memory Stick disponible en el mercado.
- Si desea obtener más información acerca del entorno operativo del software Cyber-shot, “Picture Motion Browser”, consulte la “Guía práctica de Cyber-shot”.

ES

## Visualización de la “Guía práctica de Cyber-shot”

### Para usuarios de Windows

- 1 Encienda el ordenador e inserte el CD-ROM (suministrado) en la unidad de CD-ROM.

Aparece la pantalla siguiente.



Al hacer clic en el botón [Cyber-shot Handbook], aparece la pantalla para copiar la “Guía práctica de Cyber-shot”. Siga las instrucciones que aparecen en pantalla para realizar la copia.

- 2 Cuando finalice la instalación, haga doble clic en el acceso directo que se creará en el escritorio.

### Para usuarios de Macintosh

- 1 Encienda el ordenador e inserte el CD-ROM (suministrado) en la unidad de CD-ROM.

Seleccione la carpeta “Handbook” y copie el archivo “Handbook.pdf” almacenado en la carpeta “ES” en el ordenador.

- 2 Una vez se haya completado la copia, haga doble clic en “Handbook.pdf”.

# Vida útil de la batería y capacidad de la memoria

## Duración de la batería y número de imágenes que se pueden grabar/visualizar

Las tablas muestran el número aproximado de imágenes que se pueden grabar/ver y la duración de la batería cuando se toman imágenes en el modo [Normal] con toda la capacidad de las baterías y a una temperatura ambiental de 25°C. En los números de imágenes que se pueden grabar o visualizar se tiene en cuenta el cambio de "Memory Stick Duo" según sea necesario. Tenga en cuenta que es posible que el número real sea menor que el indicado en la tabla en función de las condiciones de utilización.

- La capacidad de la batería se reduce a medida que aumenta el número de veces que se utiliza y también con el paso del tiempo.
- El número de imágenes que se pueden grabar/visualizar y la duración de la batería disminuyen en las condiciones siguientes:
  - La temperatura del entorno es baja.
  - El flash se utiliza frecuentemente.
  - La cámara se ha encendido y apagado muchas veces.
  - El zoom se utiliza frecuentemente.
  - El brillo de la luz de fondo de la pantalla LCD está ajustado en un nivel alto.
  - La batería dispone de poca carga restante.
- Los valores indicados para las baterías alcalinas se basan en normas comerciales y no son aplicables a todos los modelos y todas las condiciones de uso. Los valores pueden variar en función del fabricante y el tipo de batería, las condiciones del entorno, la configuración del producto, etc.
- La batería alcalina suministrada es para realizar pruebas únicamente. Es posible que deba adquirir una batería adicional para la utilización normal de la cámara.

## ¶ Cuando se toman imágenes fijas

| Batería          | N.º de imágenes | Duración de la batería (min) |
|------------------|-----------------|------------------------------|
| DSC-S650         |                 |                              |
| Alcalina         | Aprox. 100      | Aprox. 50                    |
| NH-AA-DB (Ni-MH) | Aprox. 460      | Aprox. 230                   |
| DSC-S700         |                 |                              |
| Alcalina         | Aprox. 100      | Aprox. 50                    |
| NH-AA-DB (Ni-MH) | Aprox. 460      | Aprox. 230                   |

- Cuando se toman imágenes en las siguientes situaciones:
  -  (Cal imagen) está ajustado en [Fina].
  - Cuando se toma una imagen cada 30 s (segundo).
  - Se alterna el zoom entre los extremos W y T.
  - El flash destella una de cada dos veces.
  - La alimentación se activa y desactiva una de cada diez veces.
- El método de medición está basado en el estándar de la CIPA. (CIPA: Camera & Imaging Products Association)
- El número de imágenes que se pueden tomar y la vida útil de la batería no cambia independientemente del tamaño de la imagen.

## ■ Cuando se ven imágenes fijas

| Batería             | N.º de imágenes | Duración de la batería (min) |
|---------------------|-----------------|------------------------------|
| DSC-S650            |                 |                              |
| Alcalina            | Aprox.<br>7000  | Aprox.<br>350                |
| NH-AA-DB<br>(Ni-MH) | Aprox.<br>10600 | Aprox.<br>530                |
| DSC-S700            |                 |                              |
| Alcalina            | Aprox.<br>7000  | Aprox.<br>350                |
| NH-AA-DB<br>(Ni-MH) | Aprox.<br>10600 | Aprox.<br>530                |

- Visualización de imágenes individuales en orden a intervalos de unos tres segundos

## ■ Cuando se filman películas

| Batería             | Duración de la batería (min) |
|---------------------|------------------------------|
| DSC-S650            |                              |
| Alcalina            | Aprox.<br>50                 |
| NH-AA-DB<br>(Ni-MH) | Aprox.<br>200                |
| DSC-S700            |                              |
| Alcalina            | Aprox.<br>50                 |
| NH-AA-DB<br>(Ni-MH) | Aprox.<br>200                |

## Número de imágenes fijas y tiempo de grabación de películas

El número de imágenes fijas y la duración de las películas pueden variar en función de las condiciones de la toma y de los soportes de grabación.

- Para obtener más información acerca del tamaño de imagen, consulte la página 11.

### El número aproximado de imágenes fijas (la calidad de imagen es [Fina] en la línea superior y [Estándar] en la inferior.)

(Unidades: imágenes)

| Capacidad<br>Tamaño | Memoria<br>interna | "Memory Stick Duo" formateado con esta cámara |        |        |        |      |       |       |
|---------------------|--------------------|---|--------|--------|--------|------|-------|-------|
|                     | Aprox.<br>24 MB    | 64 MB   | 128 MB | 256 MB | 512 MB | 1 GB | 2 GB  | 4 GB  |
| 7M                  | 6                  | 18  | 37     | 67     | 137    | 279  | 573   | 1132  |
|                     | 13                 | 36  | 73     | 132    | 268    | 548  | 1125  | 2223  |
| 3:2                 | 6                  | 18  | 37     | 67     | 137    | 279  | 573   | 1132  |
|                     | 13                 | 36  | 73     | 132    | 268    | 548  | 1125  | 2223  |
| 5M                  | 9                  | 25  | 51     | 92     | 188    | 384  | 789   | 1559  |
|                     | 17                 | 48  | 96     | 174    | 354    | 723  | 1482  | 2928  |
| 3M                  | 15                 | 41  | 82     | 148    | 302    | 617  | 1266  | 2501  |
|                     | 27                 | 74  | 149    | 264    | 537    | 1097 | 2250  | 4447  |
| 2M                  | 24                 | 66  | 133    | 238    | 484    | 988  | 2025  | 4002  |
|                     | 45                 | 123   | 246    | 446    | 907    | 1852 | 3798  | 7504  |
| VGA                 | 146                | 394   | 790    | 1428   | 2904   | 5928 | 12154 | 24014 |
|                     | 241                | 637   | 1276   | 2400   | 4802   | 9762 | 19661 | 39334 |
| 16:9                | 24                 | 66  | 133    | 238    | 484    | 988  | 2025  | 4002  |
|                     | 45                 | 123   | 246    | 446    | 907    | 1852 | 3798  | 7504  |

- El número de imágenes de la lista se refiere a cuando [Mode] se ajusta a [Normal].
- Cuando el número de imágenes restantes que pueden tomarse es superior a 9 999, aparece el indicador ">9999".
- Puede cambiar el tamaño de las imágenes posteriormente ([Cam tam], página 17).
- Un "Memory Stick Duo" puede contener hasta 40.000 imágenes en esta cámara. Si ya hay 40.000 imágenes almacenadas en el "Memory Stick Duo", no podrá tomar más imágenes en esta cámara. Asimismo, si hay más de 40.000 imágenes almacenadas en el "Memory Stick Duo", esta cámara no será capaz de reproducirlas.

## Tiempo aproximado para la grabación de películas

(Unidades: h (hora) : min (minuto) : s (segundo))

| Capacidad<br>Tamaño | Memoria interna | "Memory Stick Duo" formateado con esta cámara |         |         |         |         |         |         |
|---------------------|-----------------|---|---------|---------|---------|---------|---------|---------|
|                     | Aprox.<br>24 MB | 64 MB   | 128 MB  | 256 MB  | 512 MB  | 1 GB    | 2 GB    | 4 GB    |
| 320×240             | 0:01:00         | 0:02:50                                       | 0:05:50 | 0:10:40 | 0:21:40 | 0:44:20 | 1:31:00 | 3:00:00 |

- El formato de fotograma de la película es 320 × 240.
- El tamaño de archivo de película que puede grabarse es de aproximadamente 2 GB por archivo. Si el tamaño de archivo alcanza un valor aproximado de 2 GB, la cámara dejará de grabar automáticamente.
- Cuando se reproduzcan en esta cámara imágenes grabadas con modelos anteriores de Sony, la indicación podrá variar del tamaño de imagen real.

# Solución de problemas

Si tiene algún problema con la cámara, intente primero las siguientes soluciones.

**1 Compruebe los elementos siguientes y consulte la “Guía práctica de Cyber-shot” (PDF).**

**2 Extraiga las baterías, vuelva a insertarlas después de un min (minuto) aproximadamente y conecte la alimentación.**

**3 Inicialice los ajustes (página 18).**

**4 Consulte con el distribuidor de Sony o con la oficina de servicio local autorizada de Sony.**

Le rogamos que entienda que usted da su consentimiento a que el contenido de la memoria interna pueda ser comprobado cuando envía la cámara para repararla.

## Baterías y alimentación

**El indicador de batería restante es incorrecto, o se visualiza el indicador de suficiente batería restante pero la alimentación se agota rápidamente.**

- Este fenómeno ocurre cuando se utiliza la cámara en un lugar muy cálido o muy frío.
- Si utiliza baterías alcalinas o de oxi-níquel (no suministradas), es posible que el tiempo restante no se indique correctamente.
- Las baterías están descargadas. Instale nuevas baterías o baterías de hidruro de níquel-metal cargadas (no suministradas) (página 6).
- Si utiliza baterías de hidruro de níquel-metal, y los polos de las baterías o los terminales de la tapa de las baterías están sucios, las baterías no se cargan suficientemente. Límpielos con un bastoncillo de algodón o similar.
- Si utiliza baterías de hidruro de níquel-metal, el tiempo restante visualizado varía respecto del actual debido al efecto de memoria, etc. Descargue las baterías totalmente y vuelva a cargarlas para corregir la indicación.
- Las baterías ya no sirven. Reemplácelas por otras nuevas.

**Las baterías se agotan muy rápidamente.**

- Está utilizando la cámara en un lugar muy frío.
- Las baterías ya no sirven. Reemplácelas por otras nuevas.
- Si utiliza baterías de hidruro de níquel-metal, cárguelas suficientemente.

**La cámara se apaga automáticamente al abrir la tapa de las baterías o el “Memory Stick Duo”.**

- Esto no indica un fallo de funcionamiento. Apague la cámara antes de abrir la tapa de las baterías o el “Memory Stick Duo”.

---

## No es posible encender la cámara.

- Instale las baterías correctamente (página 6).
- Conecte el adaptador de ca (no suministrado) correctamente.
- Las baterías están descargadas. Instale nuevas baterías o baterías de hidruro de níquel-metal cargadas (página 6).
- Las baterías ya no sirven. Reemplácelas por otras nuevas.











---

## La alimentación se desconecta de repente.

- Si no utiliza la cámara durante unos tres minutos mientras está conectada la alimentación, la cámara se apaga automáticamente para evitar que las baterías se descarguen. Encienda la cámara de nuevo (página 8).
- Las baterías están descargadas. Instale nuevas baterías o baterías de hidruro de níquel-metal cargadas (página 6).

## Toma de imágenes fijas/películas

### La cámara no puede grabar imágenes.

- Compruebe la capacidad libre de la memoria interna o el “Memory Stick Duo” (páginas 22 y 23). Si están llenos, tome una de las siguientes medidas:
  - Borre las imágenes innecesarias (página 12).
  - Cambie el “Memory Stick Duo”.
- Está utilizando el “Memory Stick Duo” con el conmutador de protección contra escritura ajustado en la posición LOCK. Ajuste el selector en la posición de grabación.
- No es posible grabar imágenes mientras se carga el flash.
- Ajuste el dial de modo en , P, , , , , , ,  o  cuando tome imágenes fijas.
- Ajuste el dial de modo en  cuando tome películas.

---

### No es posible insertar la fecha en las imágenes.

- Esta cámara no dispone de función para superponer la fecha en las imágenes. Para imprimir o guardar las imágenes con la fecha insertada, utilice “Picture Motion Browser”.

## Visualización de imágenes

### La cámara no puede reproducir imágenes.

- Pulse el botón  (Reproducir) (página 12).
- El nombre de carpeta/archivo se ha cambiado en el ordenador.
- Si se ha procesado un archivo de imagen con un ordenador o si se ha grabado el archivo de imagen con un modelo distinto al de la cámara, la reproducción en esta cámara no está garantizada.
- La cámara está en el modo USB. Elimine la conexión USB.

# Precauciones

## ■ No utilice/almacene la cámara en los siguientes lugares

- En lugares extremadamente calurosos, fríos o húmedos  
En lugares tales como en un automóvil estacionado bajo el sol, es posible que el cuerpo de la cámara se deforme, lo que podría provocar un fallo de funcionamiento.
- Bajo la luz solar directa o cerca de una estufa  
El cuerpo de la cámara puede decolorarse o deformarse y esto puede ocasionar un fallo de funcionamiento.
- En un lugar expuesto a vibración basculante
- Cerca de un lugar magnético intenso
- En lugares arenosos o polvorientos  
Procure que no entre arena o polvo en la cámara. Esto podría ocasionar un fallo de funcionamiento en la cámara que, en algunos casos, no podría repararse.

## ■ Acerca del transporte

No se siente con la cámara en el bolsillo posterior de los pantalones o la falda, ya que podría causar un fallo de funcionamiento o daños en la misma.

## ■ Acerca de la limpieza

### Limpieza de la pantalla LCD

Limpie la superficie de la pantalla con un kit de limpieza para pantallas LCD (no suministrado) para eliminar huellas dactilares, polvo, etc.

### Limpieza del objetivo

Limpie el objetivo con un paño suave para eliminar huellas dactilares, polvo, etc.

### Limpieza de la superficie de la cámara

Limpie la superficie de la cámara con un paño suave ligeramente humedecido con agua y, a continuación, pásele un paño seco. No utilice los elementos siguientes, ya que podrían dañar el acabado o la caja.

- Productos químicos tales como diluyente, bencina, alcohol, paños desechables, repelente de insectos, bronceador con filtro solar, insecticida, etc.
- No toque la cámara con las sustancias anteriores en la mano.
- No deje la cámara en contacto con objetos de goma o vinilo durante un tiempo prolongado.

## ■ Acerca de la temperatura de funcionamiento

La cámara ha sido diseñada para utilizarse con temperaturas de entre 0°C y 40°C. No se recomienda tomar imágenes en lugares extremadamente fríos o calurosos que excedan este rango.

## ■ Acerca de la condensación de humedad

Si se traslada la cámara directamente de un lugar frío a uno cálido, es posible que se condense humedad en el interior o el exterior de la cámara. Esta condensación de humedad podría ocasionar un fallo de funcionamiento en la cámara.

### Si se produce condensación de humedad

Apague la cámara y espere una hora aproximadamente hasta que la humedad se evapore. Tenga en cuenta que si intenta tomar imágenes cuando aún quede humedad en el interior del objetivo, no podrá grabar imágenes claras.

## ■ Acerca de la batería de respaldo interna recargable

Esta cámara tiene una batería interna recargable para mantener la fecha y la hora, así como otros ajustes independientemente de si la alimentación está conectada o desconectada.

Esta batería recargable se carga continuamente siempre que está utilizando la cámara. Sin embargo, si utiliza la cámara solamente durante períodos cortos, ésta se descargará gradualmente, y si no la utiliza en absoluto durante un mes, se descargará completamente. En este caso, asegúrese de cargar la batería recargable antes de utilizar la cámara.

Sin embargo, aunque la batería recargable no esté cargada, podrá utilizar la cámara siempre y cuando no grabe la fecha y la hora.

### Método de carga de la batería de respaldo interna recargable

Inserte baterías con capacidad suficiente en la cámara o conecte la cámara a una toma de corriente de pared mediante el adaptador de ca (no suministrado) y deje la cámara durante 24 h (hora) o más con la alimentación desconectada.

# Especificaciones

## Camera

### [Sistema]

Dispositivo de imagen: CCD de color de 7,20 mm

(tipo 1/2,5), filtro de color primario

Número total de píxeles de la cámara:

aprox. 7 410 000 píxeles

Número efectivo de píxeles de la cámara:

aprox. 7 201 000 píxeles

Objetivo: objetivo con zoom de  $3 \times f = 5,8 - 17,4$  mm (35 - 105 mm cuando se convierte a una cámara de imágenes fijas de 35 mm)

F2,8 ~ 4,8

Control de exposición: exposición automática, selección de escena (7 modos)

Balace del blanco: Automático, Luz diurna,

Nublado, Fluorescente, Incandescente, Flash

Formato de archivo (compatible con DCF):

Imágenes fijas: Exif Ver. 2,21 compatible con

JPEG, compatible con DPOF

Películas: AVI (Motion JPEG)

Soporte de grabación Memoria interna (aprox.

24 MB), "Memory Stick Duo"

Flash: Alcance del flash (Sensibilidad ISO (índice de exposición recomendado) ajustada en automática): aprox. 0,5 a 3,5 m (W)/aprox. 0,5 a 2,0 m (T)

### [Conectores de entrada y salida]

Terminal  (USB) · A/V OUT:

Vídeo, Audio (Monoaural), Comunicación USB

Comunicación USB:

Full-Speed USB (compatible con USB 2,0)

### [Pantalla LCD]

#### DSC-S650

Panel LCD: Unidad TFT de 5,1 cm (tipo 2,0)

Número total de puntos: 115 200 (480×240) puntos

#### DSC-S700

Panel LCD: Unidad TFT de 6,0 cm (tipo 2,4)

Número total de puntos: 112 320 (480 × 234) puntos

### [Alimentación, general]

Alimentación: baterías alcalinas LR6 (tamaño AA) (2), 3 V

Baterías de hidruro de metal de níquel HR 15/51:HR6 (tamaño AA) (2) (no suministradas), 2,4 V

Baterías de oxi-níquel ZR6 (tamaño AA) (2) (no suministradas), 3 V

Adaptador de ca AC-LS5K, (no suministrado), 4,2 V

Consumo de energía (durante la toma de imágenes):

**DSC-S650**

1,2 W

**DSC-S700**

1,2 W

Temperatura de funcionamiento: de 0 a 40°C

Temperatura de almacenamiento: de -20 a +60°C

Dimensiones:

**DSC-S650**

91,0×61,0×26,5 mm

(an/al/prf, sin incluir las partes salientes)

**DSC-S700**

91,0 × 61,0 × 25,1 mm

(an/al/prf, sin incluir las partes salientes)

Peso:

**DSC-S650**

aprox. 178 g (incluidas las dos baterías y la correa para la muñeca, etc.)

**DSC-S700**

aprox. 198 g

(incluidas las dos baterías y la correa para la muñeca, etc.)

Micrófono: monoaural

Zumbador

Exif Print: compatible

PRINT Image Matching III: compatible

PictBridge: compatible

El diseño y las especificaciones están sujetos a cambios sin previo aviso.

ES

## Marcas comerciales

- **Cyber-shot** es una marca comercial de Sony Corporation.
- “Memory Stick”,  “Memory Stick PRO”, **MEMORY STICK PRO**, “Memory Stick Duo”, **MEMORY STICK DUO**, “Memory Stick PRO Duo”, **MEMORY STICK PRO DUO**, “Memory Stick Micro”, “MagicGate” y **MAGIC GATE** son marcas comerciales de Sony Corporation.
- Microsoft, Windows y DirectX son marcas comerciales o marcas comerciales registradas de Microsoft Corporation en los Estados Unidos y/ o en otros países.
- Macintosh, Mac OS, iMac, iBook, PowerBook, Power Mac y eMac son marcas comerciales o marcas comerciales registradas de Apple Computer, Inc.
- Intel, MMX y Pentium son marcas comerciales o marcas comerciales registradas de Intel Corporation.
- Google es una marca comercial registrada de Google Inc.
- Además, los nombres de sistemas y productos utilizados en este manual son, en general, marcas comerciales o marcas comerciales registradas de sus respectivos programadores o fabricantes. Sin embargo, las marcas <sup>TM</sup> o © no se utilizan en todos los casos en este manual.











Additional information on this product and answers to frequently asked questions can be found at our Customer Support Website.

En la página Web de atención al cliente puede encontrar información adicional sobre este producto y respuesta a las preguntas hechas con más frecuencia.

<http://www.sony.net/>



Printed on 70% or more recycled paper using VOC (Volatile Organic Compound)-free vegetable oil based ink.

Impreso en papel 70% o más reciclado utilizando tinta hecha con aceite vegetal exento de compuesto orgánico volátil (COV).

Printed in China



2897956620